

▶ T9DBB89B

EL Οδηγίες Χρήσης  
Στεγνωτήριο

# USER MANUAL

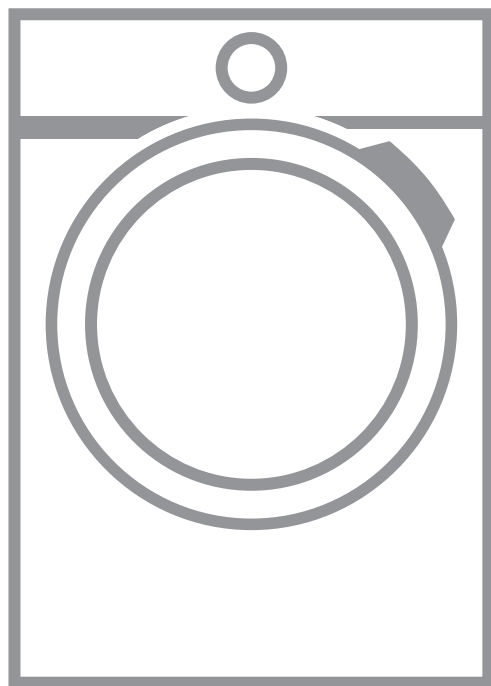

**AEG**

# ΠΕΡΙΕΧΟΜΕΝΑ

1. ΠΛΗΡΟΦΟΡΙΕΣ ΓΙΑ ΤΗΝ ΑΣΦΑΛΕΙΑ.....	3
2. ΟΔΗΓΙΕΣ ΓΙΑ ΤΗΝ ΑΣΦΑΛΕΙΑ.....	6
3. ΠΕΡΙΓΡΑΦΗ ΠΡΟΪΟΝΤΟΣ.....	8
4. ΧΕΙΡΙΣΤΗΡΙΟ.....	9
5.  ΡΥΘΜΙΣΗ ΣΥΝΔΕΣΙΜΟΤΗΤΑΣ - WI-FI.....	10
6. ΠΡΟΓΡΑΜΜΑ (PROGRAMME).....	13
7. ΕΠΙΛΟΓΕΣ.....	16
8. ΠΡΙΝ ΑΠΟ ΤΗΝ ΠΡΩΤΗ ΧΡΗΣΗ.....	18
9. ΚΑΘΗΜΕΡΙΝΗ ΧΡΗΣΗ.....	19
10. ΥΠΟΔΕΙΞΕΙΣ ΚΑΙ ΣΥΜΒΟΥΛΕΣ.....	22
11. ΦΡΟΝΤΙΔΑ ΚΑΙ ΚΑΘΑΡΙΣΜΑ.....	24
12. ΑΝΤΙΜΕΤΩΠΙΣΗ ΠΡΟΒΛΗΜΑΤΩΝ.....	26
13. ΤΕΧΝΙΚΑ ΧΑΡΑΚΤΗΡΙΣΤΙΚΑ.....	31
14. ΕΞΑΡΤΗΜΑΤΑ.....	32
15. ΦΥΛΛΟ ΠΛΗΡΟΦΟΡΙΩΝ ΠΡΟΪΟΝΤΟΣ ΣΥΜΦΩΝΑ ΜΕ ΤΟΝ ΚΑΝΟΝΙΣΜΟ ΤΗΣ Ε.Ε 1369/2017.....	33



## ΓΙΑ ΑΡΙΣΤΑ ΑΠΟΤΕΛΕΣΜΑΤΑ

Σας ευχαριστούμε που επιλέξατε αυτό το προϊόν της AEG. Το σχεδιάσαμε για να σας παρέχει άψογη απόδοση για πολλά χρόνια, με πρωτοποριακές τεχνολογίες που θα κάνουν τη ζωή σας πιο απλή και με χαρακτηριστικά που ενδεχομένως δεν θα βρείτε σε κοινές συσκευές. Σας παρακαλούμε να αφιερώσετε λίγα λεπτά και να διαβάσετε τις οδηγίες, ώστε να διασφαλίσετε την καλύτερη δυνατή χρήση της συσκευής σας.

Επισκεφθείτε τον ιστότοπό μας για να:



Βρείτε υποδείξεις χρήσης, φυλλάδια, συμβουλές για την επίλυση προβλημάτων, πληροφορίες συντήρησης και επισκευής:

[www.aeg.com/support](http://www.aeg.com/support)



Καταχωρίσετε το προϊόν σας, ώστε να έχετε καλύτερο σέρβις:

[www.registeraeg.com](http://www.registeraeg.com)



Αγοράστε εξαρτήματα, αναλώσιμα και γνήσια ανταλλακτικά για τη συσκευή σας:

[www.aeg.com/shop](http://www.aeg.com/shop)

## ΥΠΟΣΤΗΡΙΞΗ ΠΕΛΑΤΩΝ ΚΑΙ ΣΕΡΒΙΣ

Χρησιμοποιείτε πάντα μόνο γνήσια ανταλλακτικά.

Όταν επικοινωνείτε με το Εξουσιοδοτημένο Κέντρο Σέρβις, βεβαιωθείτε ότι έχετε διαθέσιμα τα ακόλουθα στοιχεία: Μοντέλο, Κωδ. προϊόντος (PNC), Αριθμός σειράς.

Τα στοιχεία αυτά θα τα βρείτε στην πινακίδα τεχνικών χαρακτηριστικών.

 Προειδοποίηση / Προσοχή - Πληροφορίες για την ασφάλεια

 Γενικές πληροφορίες και συμβουλές

 Πληροφορίες σχετικά με το περιβάλλον

Υπόκειται σε αλλαγές χωρίς προειδοποίηση.

### 1. ΠΛΗΡΟΦΟΡΪΕΣ ΓΙΑ ΤΗΝ ΑΣΦΑΛΕΙΑ

Προτού ξεκινήσετε την εγκατάσταση και τη χρήση αυτής της συσκευής, διαβάστε προσεκτικά τις παρεχόμενες οδηγίες. Ο κατασκευαστής δεν είναι υπεύθυνος για τυχόν τραυματισμούς ή ζημιές που είναι αποτέλεσμα λανθασμένης εγκατάστασης ή χρήσης. Να φυλάσσετε πάντα αυτές τις οδηγίες σε ένα ασφαλές μέρος με εύκολη πρόσβαση για μελλοντική αναφορά.



- Διαβάστε τις παρεχόμενες οδηγίες.

## 1.1 Ασφάλεια παιδιών και ευπαθών ατόμων



### ΠΡΟΕΙΔΟΠΟΙΗΣΗ!

Κίνδυνος ασφυξίας, τραυματισμού ή μόνιμης αναπηρίας.

- Η συσκευή αυτή μπορεί να χρησιμοποιηθεί από παιδιά ηλικίας 8 ετών και άνω και από άτομα με μειωμένες σωματικές, αισθητηριακές ή πνευματικές δυνατότητες ή έλλειψη εμπειρίας και γνώσης, εάν επιβλέπονται ή έχουν λάβει οδηγίες σχετικά με τη χρήση της συσκευής με ασφαλή τρόπο και κατανοούν τους κινδύνους που ενέχονται.
- Παιδιά ηλικίας μεταξύ 3 και 8 ετών και άτομα με εκτενείς και περίπλοκες αναπηρίες πρέπει να παραμένουν μακριά από τη συσκευή, εκτός αν επιβλέπονται συνεχώς.
- Παιδιά ηλικίας μικρότερης των 3 ετών πρέπει να παραμένουν μακριά από τη συσκευή εκτός αν επιβλέπονται συνεχώς.
- Μην αφήνετε τα παιδιά να παίζουν με τη συσκευή.
- Φυλάσσετε όλα τα υλικά συσκευασίας μακριά από τα παιδιά και απορρίψτε τα κατάλληλα.
- Φυλάσσετε τα απορρυπαντικά μακριά από τα παιδιά.
- Κρατάτε τα παιδιά και τα κατοικίδια ζώα μακριά από τη συσκευή όταν η πόρτα είναι ανοιχτή.
- Εάν η συσκευή διαθέτει διάταξη ασφαλείας για παιδιά, θα πρέπει να είναι ενεργοποιημένη.
- Τα παιδιά δεν πρέπει να εκτελούν τον καθαρισμό και τη συντήρηση που εκτελεί ο χρήστης στη συσκευή χωρίς επίβλεψη.

## 1.2 Γενικές πληροφορίες για την ασφάλεια

- Μην αλλάζετε τις προδιαγραφές αυτής της συσκευής.
- Εάν το στεγνωτήριο τοποθετηθεί επάνω από πλυντήριο ρούχων, χρησιμοποιήστε το σετ στοίβαξης. Το σετ στοίβαξης, διαθέσιμο από τον εξουσιοδοτημένο προμηθευτή της περιοχής σας, μπορεί να χρησιμοποιηθεί μόνο με τη συσκευή που καθορίζεται

στις οδηγίες που παρέχονται με το εξάρτημα. Διαβάστε τις προσεκτικά πριν από την εγκατάσταση (ανατρέξτε στο φυλλάδιο Εγκατάστασης).

- Η συσκευή μπορεί να εγκατασταθεί είτε ως ανεξάρτητη μονάδα είτε κάτω από πάγκο κουζίνας που διαθέτει τον κατάλληλο χώρο (ανατρέξτε στο φυλλάδιο Εγκατάστασης).
- Μην εγκαθιστάτε τη συσκευή πίσω από πόρτα που κλειδώνει, πίσω από συρόμενη πόρτα ή πίσω από πόρτα με μεντεσέ στην αντίθετη πλευρά, καθώς αυτό δεν θα επέτρεπε στην πόρτα της συσκευής να ανοίξει πλήρως.
- Το άνοιγμα αερισμού που βρίσκεται στη βάση της συσκευής δεν πρέπει να καλύπτεται από χαλί, μοκέτα ή οποιοδήποτε άλλο κάλυμμα δαπέδου.
- ΠΡΟΣΟΧΗ: Η συσκευή δεν πρέπει να τροφοδοτείται μέσω μιας εξωτερικής διάταξης μεταγωγής, όπως ένας χρονοδιακόπτης, ή να είναι συνδεδεμένη σε κύκλωμα το οποίο ενεργοποιείται και απενεργοποιείται συχνά από μια διάταξη.
- Συνδέστε το φως τροφοδοσίας στην πρίζα μόνο αφού ολοκληρωθεί η διαδικασία εγκατάστασης. Βεβαιωθείτε ότι υπάρχει εύκολη πρόσβαση στο φως μετά την εγκατάσταση.
- Εάν το καλώδιο τροφοδοσίας έχει υποστεί φθορές, θα πρέπει να αντικατασταθεί από τον κατασκευαστή, το Εξουσιοδοτημένο Κέντρο Σέρβις ή ένα κατάλληλα καταρτισμένο άτομο, ώστε να αποφευχθεί τυχόν κίνδυνος από το ηλεκτρικό ρεύμα.
- Μην υπερβαίνετε το μέγιστο φορτίο των 9 kg (ανατρέξτε στο κεφάλαιο «Πίνακας προγραμμάτων»).
- Μη χρησιμοποιείτε τη συσκευή εάν τα ρούχα έχουν λερωθεί από βιομηχανικά χημικά.
- Σκουπίστε χνούδια ή υπολείμματα συσκευασίας που έχουν συσσωρευτεί γύρω από τη συσκευή.
- Μη χρησιμοποιείτε τη συσκευή χωρίς φίλτρο. Καθαρίζετε το φίλτρο χνουδιών πριν ή μετά από κάθε χρήση.

- Μη στεγνώνετε άπλυτα ρούχα στο στεγνωτήριο.
- Ρούχα τα οποία έχουν λερωθεί με ουσίες όπως μαγειρικό λάδι, ασετόν, οινόπνευμα, πετρέλαιο, κηροζίνη, καθαριστικά λεκέδων, νέφτι, κεριά και καθαριστικά κεριού πρέπει να πλένονται σε ζεστό νερό με επιπρόσθετη ποσότητα απορρυπαντικού πριν τοποθετηθούν για στέγνωμα στο στεγνωτήριο.
- Αντικείμενα όπως αφρώδες ελαστικό (αφρός λάτεξ), σκουφάκια μπάνιου, αδιάβροχα υφάσματα, αντικείμενα με αντιολισθητική βάση από ελαστικό και ρούχα ή μαξιλάρια που περιέχουν επένδυση με αφρώδες ελαστικό δεν πρέπει να στεγνώνονται στο στεγνωτήριο.
- Τα μαλακτικά ή παρόμοια προϊόντα πρέπει να χρησιμοποιούνται αποκλειστικά βάσει των οδηγιών του κατασκευαστή τους.
- Αφαιρέστε όλα τα αντικείμενα από τα ρούχα τα οποία θα μπορούσαν να είναι πηγή ανάφλεξης όπως αναπτήρες ή σπίρτα.
- ΠΡΟΕΙΔΟΠΟΙΗΣΗ: Ποτέ μην διακόπτετε ένα στεγνωτήριο πριν από το τέλος του κύκλου στεγνώματος, εκτός εάν αφαιρέσετε αμέσως όλα τα ρούχα και τα απλώσετε ώστε να διασκορπιστεί η θερμότητα.
- Πριν από οποιαδήποτε εκτέλεση εργασίας συντήρησης, απενεργοποιήστε τη συσκευή και αποσυνδέστε το φως τροφοδοσίας από την πρίζα.

## 2. ΟΔΗΓΙΕΣ ΓΙΑ ΤΗΝ ΑΣΦΑΛΕΙΑ

### 2.1 Εγκατάσταση

- Αφαιρέστε όλα τα υλικά της συσκευασίας.
- Εάν η συσκευή έχει υποστεί ζημιά, μην προβείτε σε εγκατάσταση ή χρήση της.
- Ακολουθείτε τις οδηγίες εγκατάστασης που παρέχονται με τη συσκευή.
- Πάντα να προσέχετε όταν μετακινείτε τη συσκευή καθώς είναι βαριά. Να χρησιμοποιείτε πάντα γάντια ασφαλείας και κλειστά παπούτσια.
- Μην εγκαθιστάτε και μη χρησιμοποιείτε τη συσκευή σε χώρο όπου η θερμοκρασία μπορεί να είναι χαμηλότερη από 5°C ή υψηλότερη από 35°C.
- Το δάπεδο επάνω στο οποίο εγκαθιστάτε τη συσκευή πρέπει να είναι επίπεδο, σταθερό, ανθεκτικό στη θερμότητα και καθαρό.
- Βεβαιωθείτε ότι υπάρχει κυκλοφορία αέρα μεταξύ της συσκευής και του δαπέδου.

- Διατηρείτε πάντα τη συσκευή όρθια ενώ την μετακινείτε.
- Η πίσω επιφάνεια της συσκευής πρέπει να τοποθετηθεί προς τον τοίχο.
- Μόλις η συσκευή τοποθετηθεί στη μόνιμη θέση της, ελέγξτε ότι είναι πλήρως οριζοντιωμένη με ένα αλφάδι. Εάν δεν είναι, ρυθμίστε κατάλληλα τα πόδια.

## 2.2 Ηλεκτρική σύνδεση



### ΠΡΟΕΙΔΟΠΟΙΗΣΗ!

Κίνδυνος πυρκαγιάς και ηλεκτροπληξίας.

- Συνδέστε το φως τροφοδοσίας στην πρίζα μόνον αφού έχει ολοκληρωθεί η εγκατάσταση. Μετά την εγκατάσταση, βεβαιωθείτε ότι είναι δυνατή η πρόσβαση στο φως τροφοδοσίας.
- Η συσκευή πρέπει να είναι γειωμένη.
- Βεβαιωθείτε ότι οι παράμετροι στην πινακίδα τεχνικών χαρακτηριστικών είναι συμβατές με τις ονομαστικές τιμές ηλεκτρικού ρεύματος της παραχής ρεύματος.
- Χρησιμοποιείτε πάντα σωστά εγκατεστημένη πρίζα με προστασία κατά της ηλεκτροπληξίας.
- Μη χρησιμοποιείτε πολύπριζα και μπαλαντέζες.
- Μην τραβάτε το καλώδιο τροφοδοσίας για να αποσυνδέσετε τη συσκευή. Τραβάτε πάντα το φως τροφοδοσίας.
- Μην αγγίζετε το καλώδιο ρεύματος ή το φως τροφοδοσίας με βρεγμένα χέρια.

## 2.3 Χρήση



### ΠΡΟΕΙΔΟΠΟΙΗΣΗ!

Κίνδυνος τραυματισμού, ηλεκτροπληξίας, πυρκαγιάς, εγκαυμάτων ή βλάβης της συσκευής.

- Αυτή η συσκευή προορίζεται μόνο για οικιακή χρήση.
- Μη στεγνώνετε φθαρμένα ρούχα (σκισμένα, ξεφτισμένα) τα οποία περιέχουν πληρωτικά υλικά.
- Αν τα ρούχα έχουν πλυθεί με προϊόν αφαίρεσης λεκέδων, εκτελέστε έναν

- επιπλέον κύκλο ξεβγάλματος προτού εκκινήσετε έναν κύκλο στεγνώματος.
- Ενδεικνύται μόνο για υφάσματα που είναι κατάλληλα για στέγνωμα στη συσκευή. Ακολουθείτε τις οδηγίες πλυσίματος στην ετικέτα του ρούχου.
- Μην πίνετε το συμπυκνωμένο/ αποσταγμένο νερό και μη μαγειρεύετε φαγητό με αυτό. Μπορεί να προκαλέσει προβλήματα υγείας στον άνθρωπο και στα κατοικίδια ζώα.
- Μην κάθεστε ή στέκεστε πάνω στην ανοιχτή πόρτα της συσκευής.
- Μη στεγνώνετε στη συσκευή ρούχα που στάζουν.

## 2.4 Εσωτερικός φωτισμός



### ΠΡΟΕΙΔΟΠΟΙΗΣΗ!

Κίνδυνος τραυματισμού.

- Σχετικά με τον/τους λαμπτήρα/ λαμπτήρες εντός αυτού του προϊόντος και τους ανταλλακτικούς λαμπτήρες που πωλούνται ξεχωριστά: Αυτοί οι λαμπτήρες προορίζονται ώστε να αντέχουν σε εξαιρετικά δύσκολες συνθήκες σε οικιακές συσκευές, όπως σε θερμοκρασίες, δονήσεις, υγρασία ή προορίζονται να σηματοδοτούν πληροφορίες σχετικά με τη λειτουργική κατάσταση της συσκευής. Δεν προορίζονται για χρήση σε άλλες εφαρμογές και δεν είναι κατάλληλοι για τον φωτισμό οικιακών χώρων.
- Ορατή ακτινοβολία φωτοδιόδου (LED). Μην κοιτάτε απευθείας τη δέσμη φωτός.
- Για την αντικατάσταση του εσωτερικού φωτισμού, επικοινωνήστε με το Εξουσιοδοτημένο Κέντρο Σέρβις.

## 2.5 Φροντίδα και καθαρίσµα



### ΠΡΟΕΙΔΟΠΟΙΗΣΗ!

Κίνδυνος τραυματισμού ή βλάβης της συσκευής.

- Μη χρησιμοποιείτε ψεκασμό με νερό ή ατμό για το καθαρίσµα της συσκευής.
- Καθαρίστε τη συσκευή με ένα υγρό μαλακό πανί. Χρησιμοποιείτε μόνο ουδέτερα απορρυπαντικά. Μη χρησιμοποιείτε λειαντικά προϊόντα, σφουγγαράκια που χαράσσουν, διαλύτες ή μεταλλικά αντικείμενα.

- Προσέχετε όταν καθαρίζετε τη συσκευή ώστε να μην προκαλέσετε ζημιά στο σύστημα ψύξης.

## 2.6 Συμπιεστής



### ΠΡΟΕΙΔΟΠΟΙΗΣΗ!

Κίνδυνος πρόκλησης ζημιάς στη συσκευή.

- Ο συμπιεστής και το σύστημά του στο στεγνωτήριο έχουν πληρωθεί με έναν ειδικό παράγοντα ο οποίος δεν περιέχει φθορο-χλωρο-υδρογονάνθρακες. Αυτό το σύστημα πρέπει να παραμείνει στεγανό. Η βλάβη του συστήματος μπορεί να προκαλέσει διαρροή.

## 2.7 Σέρβις

- Για την επισκευή της συσκευής, επικοινωνήστε με το Εξουσιοδοτημένο Κέντρο Σέρβις.

- Χρησιμοποιείτε μόνο γνήσια ανταλλακτικά.

## 2.8 Απόρριψη



### ΠΡΟΕΙΔΟΠΟΙΗΣΗ!

Κίνδυνος τραυματισμού ή ασφυξίας.

- Αποσυνδέστε τη συσκευή από την παροχή ρεύματος και νερού.
- Κόψτε το καλώδιο τροφοδοσίας κοντά στη συσκευή και απορρίψτε το.
- Αφαιρέστε το μάνταλο της πόρτας για να αποτραπεί ο εγκλεισμός παιδιών ή ζώων μέσα στον κάδο.
- Απορρίψτε τη συσκευή σύμφωνα με τις τοπικές διατάξεις για την απόρριψη αποβλήτων ηλεκτρικού και ηλεκτρονικού εξοπλισμού (ΑΗΗΕ).

# 3. ΠΕΡΙΓΡΑΦΗ ΠΡΟΪΟΝΤΟΣ

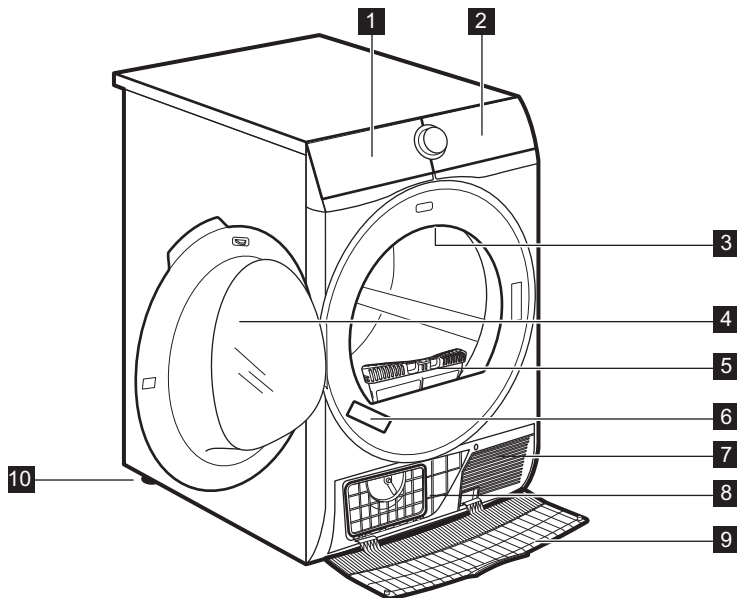

**1** Δοχείο νερού

**2** Πίνακας χειριστηρίων

**3** Εσωτερικός φωτισμός

**4** Πόρτα συσκευής

- 5 Φίλτρο
- 6 Πινακίδα τεχνικών χαρακτηριστικών
- 7 Σχισμές αερισμού
- 8 Καπάκι συμπτυκνωτή
- 9 Κάλυμμα συμπτυκνωτή
- 10 Ρυθμιζόμενα πόδια

**i** Για ευκολία φορτώματος των ρούχων ή για ευκολία στην εγκατάσταση η πόρτα είναι αναστρέψιμη. (ανατρέξτε στο χωριστό φυλλάδιο).

## 4. ΧΕΙΡΙΣΤΗΡΙΟ

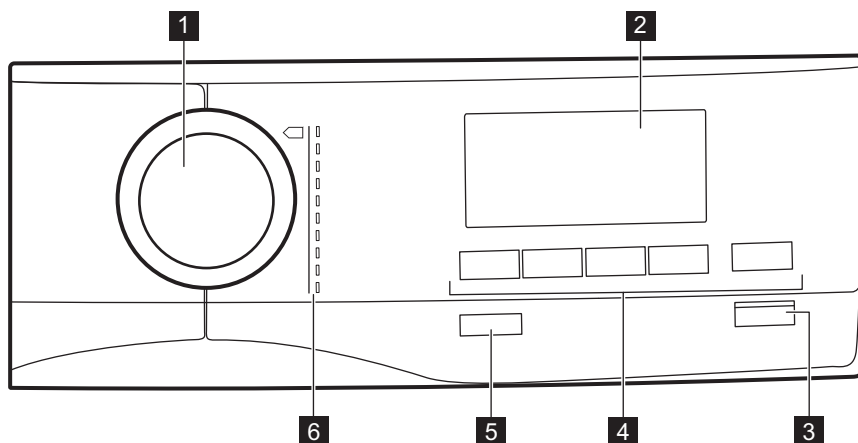

- 1 Διακόπτης επιλογής προγράμματος
- 2 Ενδείξεις
- 3 ▶|| Κουμπι Έναρξη / Παύση (Start/Pause)
- 4 Επιλογές
- 5 ① Κουμπι On/Off (On/Off) με λειτουργία *Αυτόματη απενεργοποίηση*
- 6 Προγράμματα

### 4.1 Ενδείξεις



Σύμβολο στην οθόνη	Περιγραφή συμβόλου
	μέγιστο φορτίο ρούχων
	ενεργοποιημένη επιλογή καθυστέρησης έναρξης
	ασύρματη σύνδεση
	απομακρυσμένος έλεγχος
30' .20h	επιλογή καθυστέρησης έναρξης (30λεπ.-20ώ)
1 : 50	ένδειξη διάρκειας κύκλου
	απενεργοποιημένος βομβητής
	ενεργοποιημένο κλειδώμα ασφαλείας για παιδιά
	ενεργοποιημένη επιλογή χρόνου στεγνώματος
10' .2 : 00	επιλογή χρόνου στεγνώματος (10λεπ.-2ώ)
	ένδειξη: <i>αδειάστε το δοχείο νερού</i>
	ένδειξη: <i>καθαρίστε το φίλτρο</i>
	ένδειξη: <i>ελέγξτε τον συμπτυκνωτή</i>
	επιλογή στεγνώματος ρούχων: στεγνά για σιδέρωμα, στεγνά για ντουλάπι, στεγνά για ντουλάπι +, επιπλέον στέγνωμα
<b>ECO</b>	ενεργοποιημένη επιλογή <b>ECO</b>
	ενεργοποιημένη επιλογή Πολύ αθόρυβο (Silent)
+30 <sub>min.</sub> , +60 <sub>min.</sub> , +90 <sub>min.</sub>	επέκταση του προεπιλεγμένου χρόνου για τη φάση προστασίας κατά του τσαλακώματος: +30λεπ., +60λεπ., +90λεπ.)
	ένδειξη: <i>φάση στεγνώματος</i>
	ένδειξη: <i>φάση ψύξης</i>
	ένδειξη: <i>φάση προστασίας κατά του τσαλακώματος</i>

## 5. ΡΥΘΜΙΣΗ ΣΥΝΔΕΣΙΜΟΤΗΤΑΣ - WI-FI

Αυτό το κεφάλαιο περιγράφει πώς να συνδέσετε την έξυπνη συσκευή στο δίκτυο Wi-Fi και πώς να τη συνδέσετε σε μια κινητή συσκευή.

Με αυτή τη λειτουργικότητα μπορείτε να λαμβάνετε ειδοποιήσεις καθώς και να παρακολουθείτε και να ελέγχετε το

στεγνωτήριό σας από τις κινητές σας συσκευές.

Για να συνδέσετε τη συσκευή και να απολαμβάνετε όλα τα χαρακτηριστικά και τις υπηρεσίες, χρειάζεστε:

- Ασύρματο δίκτυο στο σπίτι με ενεργοποιημένη σύνδεση στο διαδίκτυο.
- Κινητή συσκευή συνδεδεμένη στο ασύρματο δίκτυο.

<b>Συχνότητα</b>	2,412 - 2,472 GHz για την Ευρωπαϊκή αγορά
<b>Πρωτόκολλο</b>	IEEE 802.11b/g/n αμφίδρομης ραδιοεπικοινωνίας
<b>Μέγιστη ισχύς</b>	< 20dBm

## 5.1 Εγκατάσταση και διαμόρφωση της εφαρμογής My AEG

Όταν συνδέετε το στεγνωτήριο στην εφαρμογή, σταθείτε δίπλα του με την έξυπνη συσκευή σας.

Βεβαιωθείτε ότι η έξυπνη συσκευή σας είναι συνδεδεμένη στο ασύρματο δίκτυο.

1. Μεταβείτε στο App Store από την έξυπνη συσκευή σας.
2. Κάντε λήψη και εγκαταστήστε την Εφαρμογή My AEG.
3. Βεβαιωθείτε ότι έχετε ξεκινήσει μια σύνδεση Wi-fi στο στεγνωτήριο. Διαφορετικά, μεταβείτε στην παρακάτω ενότητα.
4. Ξεκινήστε την εφαρμογή. Επιλέξτε την χώρα και τη γλώσσα και συνδεθείτε με τη διεύθυνση email σας και τον κωδικό σας πρόσβασης. Αν δεν διαθέτετε λογαριασμό, δημιουργήστε έναν καινούριο ακολουθώντας τις οδηγίες στην εφαρμογή My AEG.
5. Ακολουθήστε τις οδηγίες στην Εφαρμογή για την καταχώριση και τη διαμόρφωση της συσκευής.

Ένα μήνυμα εμφανίζεται στην οθόνη της συσκευής για να επιβεβαιώσει ότι η διαμόρφωση ήταν επιτυχής.

## 5.2 Ασύρματη μετάδοση



### ΠΡΟΕΙΔΟΠΟΙΗΣΗ!

Κατά τη διάρκεια της ενημέρωσης, συνιστάται να μην απενεργοποιήσετε ή μην αποσυνδέσετε τη συσκευή από την πρίζα.

Η Εφαρμογή μπορεί να προτείνει μια ενημέρωση για τη λήψη νέων λειτουργιών.

Η ενημέρωση γίνεται δεκτή μόνο μέσω της Εφαρμογής.

Αν εκτελείται ένα πρόγραμμα, η Εφαρμογή ειδοποιεί ότι η ενημέρωση θα ξεκινήσει στο τέλος του προγράμματος.





Κατά τη διάρκεια της ενημέρωσης, η συσκευή εμφανίζει την ένδειξη  στην οθόνη.



Η συσκευή θα είναι πάλι έτοιμη για χρήση στο τέλος της ενημέρωσης, χωρίς κάποια ειδοποίηση σχετικά με την επιτυχία της ενημέρωσης.

Αν παρουσιαστεί κάποιο σφάλμα, η συσκευή εμφανίζει την ένδειξη  στην οθόνη: απλώς πατήστε οποιοδήποτε κουμπί ή στρέψτε τον διακόπτη για να επιστρέψετε σε κανονική χρήση.

## 5.3 Ρυθμίσεις ασύρματης σύνδεσης

Προτού ξεκινήσετε τη ρύθμιση, λάβετε και εγκαταστήστε την εφαρμογή My AEG στην έξυπνη συσκευή σας.

1. Πιέστε το κουμπί  On/Off (On/Off) για να ενεργοποιήσετε τη συσκευή.
2. Περιμένετε για περίπου 8 δευτερόλεπτα.
3. Αγγίξτε ταυτόχρονα και παρατεταμένα τα κουμπιά   Επίπεδο στεγνώματος και  Πολύ αθόρυβο (Silent) για 3 δευτερόλεπτα, μέχρι να ακουστεί ένας ήχος κλικ.

Τα σύμβολα:  και  εμφανίζονται στην οθόνη. Μετά από μερικά δευτερόλεπτα, εμφανίζεται να αναβοσβήνει μόνο το σύμβολο: . Η

ασύρματη μονάδα ενεργοποιείται σε περίπου 1 λεπτό. Όταν είναι έτοιμη, το

σύμβολο:  (**Access Point**) εμφανίζεται στην οθόνη. Το **Access Point** ανοίγει σε περίπου 3 λεπτά.

4. Διαμορφώστε τις ρυθμίσεις της εφαρμογής My AEG στην έξυπνη συσκευή σας.

Αν η διαμόρφωση είναι επιτυχής, το

σύμβολο:  (**Access Point**)

εξαφανίζεται και το σύμβολο:  σταματά να αναβοσβήνει.



Κάθε φορά που ενεργοποιείτε τη συσκευή, η συσκευή προσπαθεί να συνδεθεί αυτόματα στο δίκτυο. Όταν η σύνδεση πραγματοποιηθεί, το σύμβολο:  σταματά να αναβοσβήνει.

#### Για την απενεργοποίηση της ασύρματης σύνδεσης, αγγίξτε

ταυτόχρονα τα κουμπιά  Επίπεδο

στεγνώματος και  Πολύ αθόρυβο (Silent) για 3 δευτερόλεπτα. Το σύμβολο:

**OFF** εμφανίζεται στην οθόνη.



Η συσκευή αποθηκεύει την τελευταία διαμόρφωση της σύνδεσης. Για να χρησιμοποιήσετε τις ασύρματες λειτουργίες της συσκευής, η ασύρματη σύνδεση πρέπει να βρίσκεται στη λειτουργία .

#### Για την αφαίρεση των διαπιστευτηρίων της ασύρματης σύνδεσης, αγγίξτε ταυτόχρονα τα

κουμπιά  Επίπεδο στεγνώματος και

 Πολύ αθόρυβο (Silent) για 10 δευτερόλεπτα. Το σύμβολο:

— — — εμφανίζεται στην οθόνη.

## 5.4 Απομακρυσμένος έλεγχος από την εφαρμογή My AEG



Η εφαρμογή My AEG σας επιτρέπει να ελέγχετε την πλύση σας μέσω μιας κινητής συσκευής. Περιλαμβάνει έναν μεγάλο αριθμό προγραμμάτων, λειτουργιών και πληροφοριών προϊόντων απόλυτα προσαρμοσμένων στη συσκευή. Μέσω της εφαρμογής μπορείτε να επιλέξετε τα προγράμματα που είναι ήδη διαθέσιμα από τον πίνακα ελέγχου της συσκευής, καθώς και να ξεκλειδώσετε επιπρόσθετα προγράμματα που είναι διαθέσιμα μόνο από μια κινητή συσκευή. Επιπλέον προγράμματα είναι δυνατό να αλλάξουν με την πάροδο του χρόνου μαζί με τις νέες εκδόσεις της εφαρμογής. Πρόκειται για εξατομικευμένη φροντίδα της πλύσης - όλα από την κινητή συσκευή σας.

Μία από τις λειτουργίες της εφαρμογής My AEG  είναι ο απομακρυσμένος έλεγχος της συσκευής με:

- επιλογή τυπικού ή επιπλέον προγράμματος
- έναρξη και διακοπή προγράμματος
- προβολή κατάστασης προγράμματος



Λειτουργεί μόνο όταν ο απομακρυσμένος έλεγχος είναι ενεργοποιημένος.



στη λειτουργία απομακρυσμένου ελέγχου, κάθε επιλογή προγράμματος και ορισμός επιλογής που γίνεται την εκτενή λίστα της εφαρμογής σημαίνεται με το σύμβολο  στην οθόνη.





## Ενεργοποίηση απομακρυσμένου ελέγχου

Για τον τηλεχειρισμό του στεγνωτηρίου, πρέπει να ενεργοποιήσετε αυτή τη λειτουργία στον πίνακα ελέγχου της συσκευής.

Για την ενεργοποίηση του απομακρυσμένου ελέγχου:

1. Ελέγξτε την ασύρματη σύνδεση μεταξύ της συσκευής και της έξυπνης συσκευής σας.

Το σύμβολο  πρέπει να εμφανίζεται στην οθόνη και να είναι δυνατή η πρόσβαση στη συσκευή σας από την εφαρμογή My AEG.

2. Αγγίξτε το κουμπί Καθυστέρηση έναρξης (Delay)  και η ένδειξη  αναβοσβήνει στην οθόνη για μερικά δευτερόλεπτα.
3. Αγγίξτε το κουμπί Έναρξη / Παύση (Start/Pause)  για να ενεργοποιήσετε την Απομακρυσμένη Έναρξη προτού σταματήσει να αναβοσβήνει η ένδειξη .

Το σύμβολο  εμφανίζεται στην οθόνη. Τώρα μπορείτε να ξεκινήσετε το πρόγραμμα απομακρυσμένα.





Ένας άλλος τρόπος για να ενεργοποιήσετε τον απομακρυσμένο έλεγχο είναι να αγγίξετε το κουμπί  Έναρξη / Παύση (Start/Pause). Το

σύμβολο  πρέπει να εμφανιστεί στην

οθόνη. Ο απομακρυσμένος έλεγχος είναι απενεργοποιημένος.

## Απενεργοποίηση απομακρυσμένου ελέγχου

Για την απενεργοποίηση του απομακρυσμένου ελέγχου:

1. Αγγίξτε το κουμπί Καθυστέρηση έναρξης (Delay)  και η ένδειξη  αναβοσβήνει στην οθόνη για μερικά δευτερόλεπτα.
2. Αγγίξτε το κουμπί Έναρξη / Παύση (Start/Pause)  για να απενεργοποιήσετε την Απομακρυσμένη Έναρξη προτού σταματήσει να αναβοσβήνει η ένδειξη .

Το σύμβολο  εξαφανίζεται από την οθόνη. Ο απομακρυσμένος έλεγχος είναι απενεργοποιημένος.

Ένας άλλος τρόπος για να απενεργοποιήσετε τον απομακρυσμένο



έλεγχο είναι να αγγίξετε το κουμπί  Έναρξη / Παύση (Start/Pause). Το









σύμβολο  εξαφανίζεται από την οθόνη. Ο απομακρυσμένος έλεγχος είναι απενεργοποιημένος.



Ο απομακρυσμένος έλεγχος απενεργοποιείται μόλις κλείσετε την πόρτα της συσκευής.

## 6. ΠΡΟΓΡΑΜΜΑ (PROGRAMME)

Πρόγραμμα (Programme)	Φορτίο <sup>1)</sup>	Ιδιότητες / Σύμβολο υφάσματος <sup>2)</sup>
My Dry	5 kg	Καθημερινά ρούχα από βαμβακερό, βαμβακερό-συνθετικό και συνθετικό ύφασμα. Προτείνεται για το συνηθισμένο στέγνωμα όταν πλένετε χωρίς διαχωρισμό των ρούχων. / 
Βαμβακερα (Cottons)	9 kg	Κύκλος για το στέγνωμα βαμβακερών ρούχων διαφορετικού μεγέθους / διαφορετικής ύφανσης. / 

Πρόγραμμα (Programme)	Φορτίο <sup>1)</sup>	Ιδιότητες / Σύμβολο υφάσματος <sup>2)</sup>
 <sup>3)</sup> Βαμβακερα (Cottons) Eco (Eco)	<b>9 kg</b>	Ο κύκλος χρησιμοποιείται για το στέγνωμα βαμβακερών με βαθμό στεγνώματος «βαμβακερά για ντουλάπι» με τη μέγιστη εξοικονόμηση ενέργειας. / 
Synthetics (Συνθετικά)	<b>4 kg</b>	Συνθετικά και μικτά υφάσματα. / 
Ευαίσθητα (Delicates)	<b>4 kg</b>	Ευαίσθητα υφάσματα. / 
Μάλλινα (Wool)  	<b>1 kg</b>	Μάλλινα υφάσματα. Απαλό στέγνωμα μάλλινων ρούχων που πλένονται στο χέρι. Αφαιρέστε αμέσως τα ρούχα όταν ολοκληρωθεί το πρόγραμμα.
Μπουφάν με γέμιση πούπουλα (Down Jackets) 	<b>2 kg</b>	Μπουφάν με φτερά και πούπουλα, επίσης με συνθετικό γέμισμα και τεχνητό ύφασμα κάλυψης. Στεγνώνετε με κλειστά τα φερμουάρ. / 
3kg Σύντομο (3kg Quick)	<b>3 kg</b>	Καθημερινά ρούχα από βαμβακερό, βαμβακερό-συνθετικό και συνθετικό ύφασμα. <b>Ιδανικό για ελαφριά ρούχα.</b> / 
Ρούχα υπαίθριων δρασ (Outdoor) 	<b>2 kg</b>	Ρούχα υπαίθριων δραστηριοτήτων, ρούχα για τεχνικές εργασίες και αθλήματα, αδιάβροχα και διαπνέοντα μπουφάν, μπουφάν με αφαιρούμενη επένδυση φλις ή μονωτική εσωτερική επένδυση. Κατάλληλα για στέγνωμα σε στεγνωτήριο. / 
Σεντόνια (Bedlinen) <b>XL</b>	<b>4,5 kg</b>	Έως τρία σεντονιών, ένα από τα οποία μπορεί να είναι διπλού μεγέθους. / 

1) Το μέγιστο βάρος αναφέρεται σε στεγνά ρούχα.

2) Για τη σημάσια των συμβόλων υφασμάτων, ανατρέξτε στο κεφάλαιο *ΚΑΘΗΜΕΡΙΝΗ ΧΡΗΣΗ: Προετοιμασία των ρούχων.*

3) Το πρόγραμμα  Βαμβακερα (Cottons) ECO σε συνδυασμό με την επιλογή *στεγνά για ντουλάπι*

 Επίπεδο στεγνώματος είναι το «Τυπικό πρόγραμμα για βαμβακερά» σύμφωνα με τον Κανονισμό με αριθμό 392/2012 της Επιτροπής της ΕΕ. Είναι κατάλληλο για το στέγνωμα κανονικά βρεγμένων βαμβακερών ρούχων και είναι το πιο αποδοτικό πρόγραμμα όσον αφορά την κατανάλωση ενέργειας για το στέγνωμα βρεγμένων βαμβακερών ρούχων.

## 6.1 Woolmark Apparel Care - Μπλε































WOOL HAND WASH SAFE

Ο κύκλος στεγνώματος για μάλλινα αυτής της συσκευής έχει εγκριθεί από την The Woolmark Company για το στέγνωμα μάλλινων προϊόντων με σήμανση «πλύσιμο στο χέρι», υπό την προϋπόθεση ότι τα ρούχα στεγνώνονται σύμφωνα με τις οδηγίες που παρέχονται από τον κατασκευαστή της παρούσας συσκευής. Ακολουθείτε την ετικέτα του προϊόντος για τις άλλες οδηγίες πλύσης. M2002

Το σύμβολο Woolmark είναι σήμα Πιστοποίησης σε πολλές χώρες.





## 6.2 Συμβατότητα Πρόγραμμα (Programme) και επιλογών

Επιλογές				
Πρόγραμμα (Programme) <sup>1)</sup>	 Επίπεδο στεγνώματος	 Πολύ αθόρυβο (Silent)	 Εύκολο σιδέρωμα (Anti-crease)	 Χρόνος στεγνώματος (Time Dry)
My Dry	 		■	■
Βαμβακερα (Cottons)	    	■	■	■
 Βαμβακερα (Cottons) Eco (Eco)			■	
Synthetics (Συνθετικά)	  	■	■	■
Ευαίσθητα (Delicates)			■	
Μάλλινα (Wool)  				■ <sup>2)</sup>
Μπουφάν με γέμιση πούπουλα (Down Jackets) 	 			
3kg Σύντομο (3kg Quick)			■	
Ρούχα υπαίθριων δρασ (Outdoor) 				
Σεντόνια (Bedlinen) <b>XL</b>	  		■	

<sup>1)</sup> Εκτός από το πρόγραμμα, μπορείτε να ορίσετε μία ή περισσότερες επιλογές ταυτόχρονα.

<sup>2)</sup> Δείτε το κεφάλαιο ΕΠΙΛΟΓΕΣ: Χρόνος στεγνώματος (Time Dry) στο πρόγραμμα Μάλλινα (Wool)

## 6.3 Στοιχεία κατανάλωσης

Πρόγραμμα	Στύψιμο στις / υπολειπόμενη υγρασία	Χρόνος στεγνώματος <sup>1)</sup>	Κατανάλωση ενέργειας <sup>2)</sup>
Βαμβακερα (Cottons) <b>Eco</b> 9 kg			
 <i>Στεγνά για ντουλάπι (Cupboard Dry)</i>	1.400 grm / 50%	190 λεπ.	1,54 kWh
	1.000 grm / 60%	208 λεπ.	1,69 kWh
Βαμβακερα (Cottons) 9 kg			
 <i>Στεγνά για σιδέρωμα (Iron Dry)</i>	1.400 grm / 50%	124 λεπ.	1,02 kWh
	1.000 grm / 60%	140 λεπ.	1,13 kWh
Βαμβακερα (Cottons) <b>Eco</b> 4,5 kg			
 <i>Στεγνά για ντουλάπι (Cupboard Dry)</i>	1.400 grm / 50%	100 λεπ.	0,75 kWh
	1.000 grm / 60%	116 λεπ.	0,85 kWh
Synthetics (Συνθετικά) 4 kg			
 <i>Στεγνά για ντουλάπι (Cupboard Dry)</i>	1.200 grm / 40%	70 λεπ.	0,50 kWh
	800 grm / 50%	85 λεπ.	0,62 kWh



1) Για μερικό φορτίο, η διάρκεια του κύκλου είναι μικρότερη και η συσκευή χρησιμοποιεί λιγότερη ενέργεια.



2) Η ακατάλληλη θερμοκρασία περιβάλλοντος ή/και ένα λανθασμένα φυγοκεντρισμένο φορτίο μπορεί να επιμηκύνει τη διάρκεια του κύκλου και να αυξήσει την κατανάλωση ενέργειας.



## 7. ΕΠΙΛΟΓΕΣ

### 7.1 Επίπεδο στεγνώματος

Η επιλογή αυτή βοηθά στην επίτευξη του απαιτούμενου αποτελέσματος στεγνώματος. Πιθανές επιλογές:

  - έτοιμα για σιδέρωμα - βαθμός **στεγνά για σιδέρωμα**.

  - έτοιμα για αποθήκευση - βαθμός **στεγνά για ντουλάπι** - προεπιλεγμένη ρύθμιση που σχετίζεται με το εκάστοτε πρόγραμμα.

   - έτοιμα για αποθήκευση - βαθμός **στεγνά για ντουλάπι +**.

   - έτοιμα για αποθήκευση - βαθμός **επιπλέον στέγνωμα**.

### 7.2 Πολύ αθόρυβο (Silent)

Η συσκευή λειτουργεί με χαμηλό θόρυβο χωρίς να επηρεάζεται η ποιότητα στεγνώματος. Η συσκευή λειτουργεί αργά με τον μεγαλύτερο χρόνο κύκλου.

### 7.3 ECO

Η επιλογή αυτή είναι ενεργοποιημένη από προεπιλογή με όλα τα προγράμματα.

Η κατανάλωση ισχύος είναι στο ελάχιστο επίπεδο.

### 7.4 Εύκολο σιδέρωμα (Anti-crease)

Παρατείνει τη φάση προστασίας κατά του τσαλακώματος (30 λεπτά) στο τέλος του κύκλου στεγνώματος σε 120 λεπτά. Μετά τη φάση στεγνώματος, ο κάδος περιστρέφεται κατά διαστήματα για να αποφεύγεται το τσαλάκωμα. Κατά τη φάση προστασίας κατά του τσαλακώματος, μπορείτε να αφαιρέσετε ρούχα από το στεγνωτήριο.

### 7.5 Χρόνος στεγνώματος (Time Dry)

Για βαμβακερά, συνθετικά και μικτά. Επιτρέπει στον χρήστη να ορίσει χρόνο στεγνώματος από τουλάχιστον 10 λεπτά έως 2 ώρες το μέγιστο (σε βήματα των 10 λεπτών). Όταν αυτή η επιλογή είναι στο μέγιστο, η ένδειξη φορτίου εξαφανίζεται.

 Ο κύκλος διαρκεί για όσο έχει ρυθμιστεί ο χρόνος στεγνώματος, ανεξάρτητα από το μέγεθος του φορτίου και το στέγνωμά του.

ΣΥΣΤΑΣΗ ΧΡΟΝΟΥ ΣΤΕΓΝΩΜΑΤΟΣ	
10 - 20 min	λειτουργία μόνο κρύου αέρα (χωρίς θερμαντικό).
20 - 40 min	επιπλέον στέγνωμα για καλύτερο στέγνωμα μετά τον προηγούμενο κύκλο στεγνώματος.
>40 min	πλήρες στέγνωμα του μικρού φορτίου ρούχων έως 4 kg, καλά συμμένα (>1.200 στροφές/λεπτό).

### 7.6 Χρόνος στεγνώματος (Time Dry) στο πρόγραμμα Μάλλινα (Wool)



Η επιλογή εφαρμόζεται στο πρόγραμμα Μάλλινα (Wool) για να ρυθμίσει τον τελικό βαθμό στεγνώματος σε περισσότερο ή λιγότερο στεγνό.

### 7.7 Καθυστέρηση έναρξης (Delay Start)

 Επιτρέπει την καθυστέρηση της έναρξης ενός προγράμματος στεγνώματος από 30 λεπτά έως και 20 ώρες.



1. Ρυθμίστε το πρόγραμμα στεγνώματος και τις επιλογές.
2. Αγγίξτε το κουμπί  Καθυστέρηση έναρξης (Delay Start) επανειλημμένα.

Ο χρόνος καθυστέρησης εμφανίζεται στην οθόνη (π.χ. 12h αν θέλετε να ξεκινήσει το πρόγραμμα μετά από 12 ώρες.)

3. Για να ενεργοποιήσετε την επιλογή  Καθυστέρηση έναρξης (Delay Start), αγγίξτε το κουμπί  Έναρξη / Πάυση (Start/Pause).

Η αντίστροφη μέτρηση του χρόνου που απομένει για την έναρξη εμφανίζεται στην οθόνη.

### 7.8 Ενεργοποίηση/ απενεργοποίηση Buzzer (Βομβητής)

Για να απενεργοποιήσετε ή να ενεργοποιήσετε τα ηχητικά σήματα, πιέστε ταυτόχρονα και παρατεταμένα τα κουμπιά αφής  Πολύ αθόρυβο (Silent) και  Εύκολο σιδέρωμα (Anti-crease) για 2 δευτερόλεπτα.

## 8. ΠΡΙΝ ΑΠΟ ΤΗΝ ΠΡΩΤΗ ΧΡΗΣΗ

- i** Οι πίσω ασφάλειες του κάδου αφαιρούνται αυτόματα όταν το στεγνωτήριο ενεργοποιείται για πρώτη φορά. Είναι πιθανό να ακούσετε κάποιο θόρυβο.

### Για να απασφαλίσετε τις πίσω ασφάλειες του κάδου:

1. Ενεργοποιήστε τη συσκευή.
2. Ρυθμίστε ένα οποιοδήποτε πρόγραμμα.
3. Πιέστε το κουμπί Έναρξη/Παύση. Ο κάδος αρχίζει να περιστρέφεται. Οι πίσω ασφάλειες του κάδου απενεργοποιούνται αυτόματα.

### Πριν χρησιμοποιήσετε τη συσκευή για να στεγνώσετε ρούχα:

- Καθαρίστε τον κάδο του στεγνωτηρίου με ένα υγρό πανί.
- Ξεκινήστε ένα πρόγραμμα 1 ώρας με υγρά ρούχα.

- i** Στην αρχή του κύκλου στεγνώματος (στα πρώτα 3–5 λεπτά) ενδέχεται να υπάρξει ένα ελαφρά υψηλότερο επίπεδο ήχου. Αυτό οφείλεται στην εκκίνηση του συμπιεστή. Αυτό είναι φυσιολογικό για συσκευές που διαθέτουν συμπιεστή, όπως ψυγεία και καταψύκτες.

### 8.1 Ασυνήθιστη οσμή

Η συσκευή είναι πολύ φορτωμένη.

Μετά την αφαίρεση του προϊόντος από τη συσκευασία μυρίζετε μια ασυνήθιστη οσμή. Αυτό είναι φυσιολογικό για καινούρια προϊόντα.

Η συσκευή είναι κατασκευασμένη από πολλούς διαφορετικούς τύπους υλικών και όλοι μαζί μπορούν να δημιουργήσουν ασυνήθιστες οσμές.

Με τον καιρό και τη χρήση, μετά από μερικούς κύκλους στεγνώματος, η ασυνήθιστη οσμή εξαφανίζεται σταδιακά.

### 8.2 Θόρυβοι

- i** Μπορεί να ακουστούν διαφορετικοί θόρυβοι σε διαφορετικές στιγμές κατά διάρκεια του κύκλου στεγνώματος. Αυτοί είναι απόλυτα φυσιολογικοί ήχοι λειτουργίας.

#### Συμπιεστής που λειτουργεί.

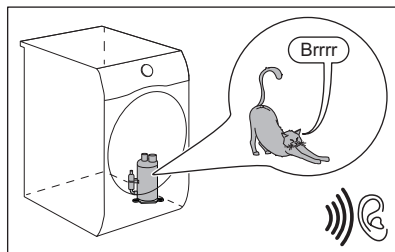

#### Περιστρεφόμενος κάδος.

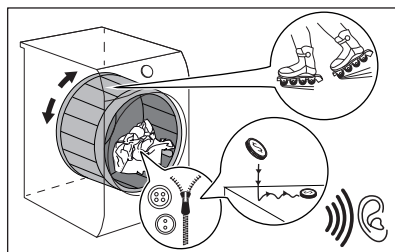

#### Ανεμιστήρες σε λειτουργία.

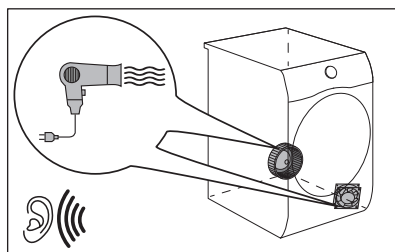

#### Αντλία σε λειτουργία και μεταφορά συμπύκνωσης στο δοχείο.

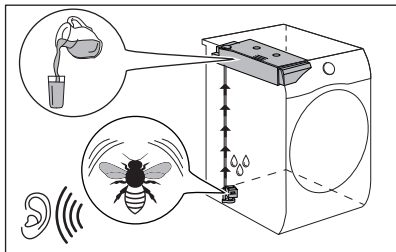

## 9. ΚΑΘΗΜΕΡΙΝΉ ΧΡΉΣΗ

### 9.1 Προετοιμασία των ρούχων



Συχνά τα ρούχα μετά από τον κύκλο πλύσης είναι μπλεγμένα μεταξύ τους. Το στέγνωμα μπλεγμένων ρούχων δεν είναι αποδοτικό. Για τη διασφάλιση σωστής ροής αέρα και ομοιόμορφου στεγνωματος, συνιστάται να τινάζετε και να φορτώνετε τα ρούχα ένα ένα στο στεγνωτήριο.

Για τη διασφάλιση της σωστής διαδικασίας στεγνωματος:

- Κλείνετε τα φερμουάρ.
- Κουμπώνετε τα κλιπ από τις παπλωματοθήκες.
- Μη στεγνώνετε λυτές υφασμάτινες ζώνες ή κορδέλες (π.χ. από ποδιές). Δένετε τις πριν από την έναρξη ενός προγράμματος.
- Αφαιρείτε όλα τα αντικείμενα από τις τσέπες.
- Γυρίστε μέσα έξω τα ρούχα που διαθέτουν εσωτερική βαμβακερή

επένδυση. Η βαμβακερή επένδυση πρέπει να είναι προς τα έξω.

- Να ρυθμίζετε πάντα το κατάλληλο πρόγραμμα για τον τύπο των ρούχων.
- Μην τοποθετείτε σκούρα υφάσματα μαζί με ανοιχτόχρωμα.
- Χρησιμοποιήστε ένα κατάλληλο πρόγραμμα για βαμβακερά, ζέρσεϊ και πλεκτά ώστε να μη μαζέψουν.
- Μην υπερβαίνετε το μέγιστο φορτίο που αναφέρεται στο κεφάλαιο προγραμμάτων ή που εμφανίζεται στην οθόνη.
- Στεγνώνετε μόνο ρούχα που είναι κατάλληλα για στεγνωτήριο. Ανατρέξτε στην ετικέτα κάθε είδους.
- Μη στεγνώνετε μεγάλα και μικρά ρούχα μαζί. Τα μικρά ρούχα μπορούν να μπερδευτούν μέσα στα μεγάλα και να μη στεγνώσουν.
- Τινάζετε τα μεγάλα ρούχα και υφάσματα προτού τα τοποθετήσετε στο στεγνωτήριο. Αυτό αποτρέπει τη συγκέντρωση υγρασίας εντός του υφάσματος μετά τον κύκλο στεγνωματος.

Ετικέτα υφάσμα- τος	Περιγραφή
	Τα ρούχα είναι κατάλληλα για στέγνωμα στο στεγνωτήριο.
	Τα ρούχα είναι κατάλληλα για στέγνωμα στο στεγνωτήριο σε υψηλότερες θερμοκρασίες.
	Τα ρούχα είναι κατάλληλα για στέγνωμα στο στεγνωτήριο μόνο σε χαμηλές θερμοκρασίες.

## Ετικέτα υφάσµα- Περιγραφή τος



Τα ρούχα δεν είναι κατάλληλα για στέγνωμα στο στεγνωτήριο.

### 9.2 Για να επιτύχετε τα καλύτερα δυνατά αποτελέσματα στεγνώματος

- Το επιλεγμένο πρόγραμμα πρέπει να είναι επαρκές για τον τύπο των ρούχων προς στέγνωμα.
- Το φίλτρο πρέπει να είναι καθαρό. Το φραγμένο φίλτρο κάνει το στέγνωμα μη αποτελεσματικό.
- Συνιστάται να πινάζετε τα ρούχα πριν το φόρτωμα. Τα λυτά ρούχα στεγνώνουν πιο εύκολα.
- Πρέπει να τηρείται το συνιστώμενο φορτίο ρούχων για στέγνωμα.
- Οι σχισμές αερισμού πρέπει να είναι καθαρές.

### 9.3 Φόρτωση των ρούχων



#### ΠΡΟΣΟΧΗ!

Φροντίστε να μην πιαστούν ρούχα μεταξύ της πόρτας της συσκευής και του στεγανοποιητικού λάστιχου.

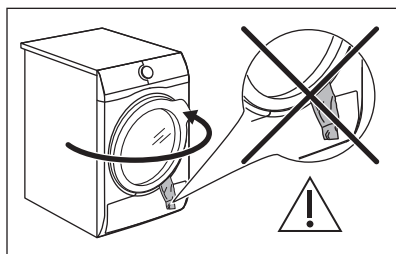

1. Ανοίξτε την πόρτα της συσκευής.
2. Φορτώστε ένα-ένα τα ρούχα.
3. Κλείστε την πόρτα της συσκευής.

### 9.4 Ενεργοποίηση της συσκευής

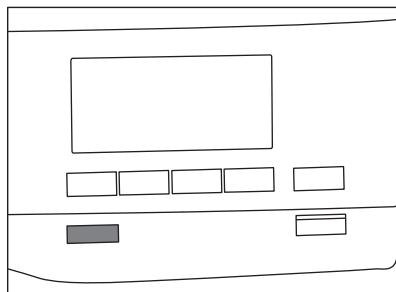

Για να ενεργοποιήσετε τη συσκευή:

Πιέστε το κουμπί **Ⓛ** On/Off (On/Off). Αν η συσκευή είναι ενεργοποιημένη, εμφανίζονται ορισμένες ενδείξεις στην οθόνη.

### 9.5 Λειτουργία Αυτόματη απενεργοποίηση

Για τη μείωση της κατανάλωσης ενέργειας, η λειτουργία Αυτόματη απενεργοποίηση απενεργοποιεί τη συσκευή αυτόματα:

- αν δεν αγγίξετε το κουμπί αφής **▶||** Έναρξη / Παύση (Start/Pause) εντός 5 λεπτών.
- 5 λεπτά αφού ολοκληρωθεί ο κύκλος.

Πιέστε το κουμπί **Ⓛ** On/Off (On/Off) για να ενεργοποιήσετε τη συσκευή. Αν η συσκευή είναι ενεργοποιημένη, εμφανίζονται ορισμένες ενδείξεις στην οθόνη.

## 9.6 Ρύθμιση ενός προγράμματος

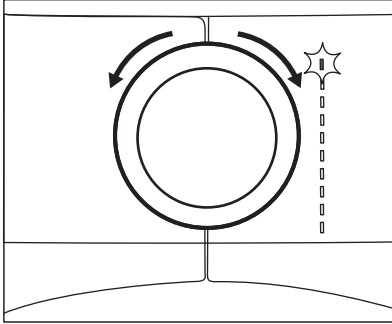

Χρησιμοποιήστε τον διακόπτη επιλογής προγράμματος για να ορίσετε το πρόγραμμα.

Στην οθόνη εμφανίζεται η διάρκεια του προγράμματος κατ' εκτίμηση.



Ο πραγματικός χρόνος στεγνώματος εξαρτάται από τον τύπο του φορτίου (ποσότητα και σύνθεση), τη θερμοκρασία δωματίου και την υγρασία των ρούχων μετά τη φάση στυψίματος.

## 9.7 Επιλογές

Μαζί με το πρόγραμμα μπορείτε να ορίσετε 1 ή περισσότερες ειδικές επιλογές.

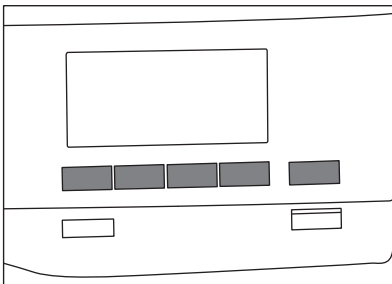

Για να ενεργοποιήσετε ή να απενεργοποιήσετε μια επιλογή, αγγίξτε το αντίστοιχο κουμπί ή τον συνδυασμό δύο κουμπιών.

το σύμβολό της εμφανίζεται στην οθόνη ή ανάβει η λυχνία πάνω από το αντίστοιχο κουμπί.

## 9.8 Επιλογή κλειδώματος ασφαλείας για παιδιά

Μπορείτε να ενεργοποιήσετε το κλειδωμα ασφαλείας για παιδιά, ώστε να μην μπορούν τα παιδιά να παίξουν με τη συσκευή. Η επιλογή κλειδώματος ασφαλείας για παιδιά κλειδώνει όλα τα κουμπιά αφής και τον διακόπτη επιλογής προγράμματος (η επιλογή αυτή δεν κλειδώνει το κουμπί **Ⓛ On/Off (On/Off)**).

Μπορείτε να ενεργοποιήσετε την επιλογή κλειδώματος ασφαλείας για παιδιά:

- πριν πιάσετε το κουμπί **▶▶ Έναρξη / Παύση (Start/Pause)** - η συσκευή δεν μπορεί να ενεργοποιηθεί
- αφού πιάσετε το κουμπί **▶▶ Έναρξη / Παύση (Start/Pause)** - δεν είναι διαθέσιμη η δυνατότητα επιλογής προγράμματος και επιλογών.

## Ενεργοποίηση επιλογής κλειδώματος ασφαλείας για παιδιά:

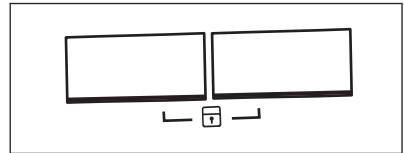

1. Ενεργοποιήστε το στεγνωτήριο.
2. Επιλέξτε 1 από τα διαθέσιμα προγράμματα.
3. Αγγίξτε παρατεταμένα και ταυτόχρονα 2 κουμπιά.

Το σύμβολο  εμφανίζεται στην οθόνη.

4. Για να απενεργοποιήσετε το κλειδωμα ασφαλείας για παιδιά, αγγίξτε ξανά τα παραπάνω κουμπιά μέχρι να εξαφανιστεί το σύμβολο.

## 9.9 Έναρξη ενός προγράμματος

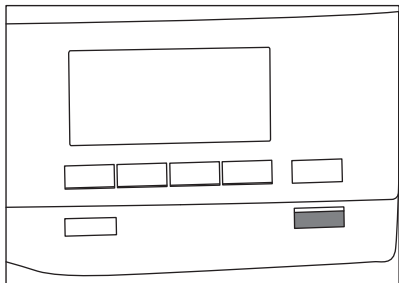



Για να ξεκινήσει το πρόγραμμα:

Αγγίξτε το κουμπί  **Έναρξη / Παύση (Start/Pause)**.

Η συσκευή τίθεται σε λειτουργία και η λυχνία LED πάνω από το κουμπί σταματά να αναβοσβήνει και παραμένει αναμμένη.

## 9.10 Αλλαγή προγράμματος



Για να αλλάξετε ένα πρόγραμμα:

1. Πιέστε το κουμπί  On/Off (On/Off) για να απενεργοποιήσετε τη συσκευή.
2. Πιέστε πάλι το κουμπί  On/Off (On/Off) για να ενεργοποιήσετε τη συσκευή.
3. Ρυθμίστε ένα νέο πρόγραμμα.

## 9.11 Τέλος προγράμματος



Καθαρίζετε το φίλτρο και αδειάζετε το δοχείο νερού μετά από κάθε κύκλο στεγνώματος. (Δείτε το κεφάλαιο ΦΡΟΝΤΙΔΑ ΚΑΙ ΚΑΘΑΡΙΣΜΑ.)

Αν έχει ολοκληρωθεί ο κύκλος στεγνώματος, στην οθόνη εμφανίζεται το σύμβολο . Αν η επιλογή  Βομβητής (Buzzer) είναι ενεργοποιημένη, το ηχητικό σήμα ηχεί διακοπτόμενα για 1 λεπτό.



Αν δεν απενεργοποιήσετε τη συσκευή, ξεκινάει η φάση προστασίας κατά του σαλακώματος (δεν ισχύει για όλα τα προγράμματα).

Το σύμβολο  που αναβοσβήνει σηματοδοτεί την εκτέλεση της φάσης προστασίας κατά του σαλακώματος. Κατά τη διάρκεια αυτής της φάσης, μπορείτε να αφαιρέσετε ρούχα από το στεγνωτήριο.

Για να αφαιρέσετε τα ρούχα:

1. Πιέστε το κουμπί  On/Off (On/Off) για 2 δευτερόλεπτα για να απενεργοποιήσετε τη συσκευή.
2. Ανοίξτε την πόρτα της συσκευής.
3. Αφαιρέστε τα ρούχα.
4. Κλείστε την πόρτα της συσκευής.

Πιθανές αιτίες μη ικανοποιητικών αποτελεσμάτων στεγνώματος:

- Ακατάλληλες προεπιλεγμένες ρυθμίσεις βαθμού στεγνώματος. Ανατρέξτε στο κεφάλαιο *Ρύθμιση του προεπιλεγμένου βαθμού στεγνώματος*.
- Η θερμοκρασία δωματίου είναι πολύ χαμηλή ή πολύ υψηλή. Η ιδανική θερμοκρασία δωματίου είναι μεταξύ 18°-25°C.

# 10. ΥΠΟΔΕΪΞΕΙΣ ΚΑΙ ΣΥΜΒΟΥΛΕΣ













## 10.1 Οικολογικές συμβουλές



















- Στύβετε καλά τα ρούχα πριν από το στέγνωμα.
- Μην υπερβαίνετε τα μεγέθη φορτίων που προσδιορίζονται στο κεφάλαιο προγραμμάτων.
- Καθαρίζετε το φίλτρο μετά από κάθε κύκλο στεγνώματος.
- Μη χρησιμοποιείτε μαλακτικό για ρούχα που πρόκειται να πλυθούν και κατόπιν να στεγνωθούν. Στο στεγνωτήριο, τα ρούχα μαλακώνουν αυτόματα.
- Το νερό από το δοχείο νερού μπορεί να χρησιμοποιηθεί για το σιδέρωμα των ρούχων. Πρέπει πρώτα να φιλτράρετε το νερό για να αφαιρεθούν

- οι εναπομένουσες ίνες υφασμάτων (ένα απλό φίλτρο καφέ είναι κατάλληλο).
- Φροντίζετε να είναι πάντα ελεύθερες οι σχισμές αερισμού στο κάτω μέρος της συσκευής.
  - Φροντίστε να υπάρχει καλή κυκλοφορία αέρα στο σημείο εγκατάστασης της συσκευής.

## 10.2 Ρύθμιση του προεπιλεγμένου βαθμού στεγνώματος

Για να αλλάξετε τον προεπιλεγμένο βαθμό στεγνώματος:

1. Ενεργοποιήστε τη συσκευή.
  2. Περιμένετε για περίπου 8 δευτερόλεπτα.
  3. Επιλέξτε 1 από τα διαθέσιμα προγράμματα.
  4. Αγγίξτε ταυτόχρονα και παρατεταμένα τα κουμπιά  **Πολύ αθόρυβο (Silent)** και  **Χρόνος στεγνώματος (Time Dry)**.
- Ένα από τα σύμβολα εμφανίζεται στην οθόνη:
-   - Μέγιστο στέγνωμα
  -    - Επιπλέον στέγνωμα
  -     - Τυπικό στέγνωμα
5. Αγγίξτε το κουμπί  **Έναρξη / Παύση (Start/Pause)** επανειλημμένα μέχρι να φτάσετε στον επιθυμητό βαθμό στεγνώματος.

Βαθμός στεγνώματος	Σύμβολο οθόνης
Μέγιστο στέγνωμα	                 

# 11. ΦΡΟΝΤΙΔΑ ΚΑΙ ΚΑΘΑΡΙΣΜΑ

## 11.1 Καθάρισμα του φίλτρου

Στο τέλος κάθε κύκλου, το σύμβολο  φίλτρο (Filter) εμφανίζεται στην οθόνη και πρέπει να καθαρίσετε το φίλτρο.

 Το φίλτρο συλλέγει το χνούδι των ρούχων κατά τη διάρκεια του κύκλου στεγνώματος.

 Για να επιτύχετε τα καλύτερα δυνατά αποτελέσματα στεγνώματος, καθαρίζετε συχνά το φίλτρο, αν το φίλτρο είναι φραγμένο επιμηκύνονται οι κύκλοι και αυξάνεται η κατανάλωση ενέργειας. Χρησιμοποιήστε το χέρι σας για να καθαρίσετε το φίλτρο και, αν είναι απαραίτητο, μια ηλεκτρική σκούπα.



### ΠΡΟΣΟΧΗ!

Αποφεύγετε τη χρήση νερού για τον καθαρισμό του φίλτρου. Αντίθετα, πετάτε το χνούδι στον κάδο απορριμμάτων (για να αποφευχθεί η διασπορά πλαστικών ινών στο νερό και στο περιβάλλον).

1. Ανοίξτε την πόρτα. Τραβήξτε προς τα πάνω το φίλτρο.

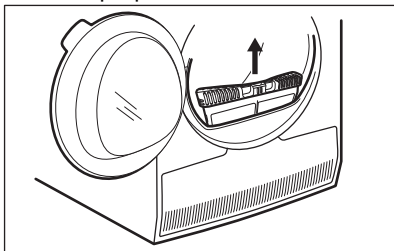

2. Σπρώξτε το άγκιστρο για να ανοίξετε το φίλτρο.

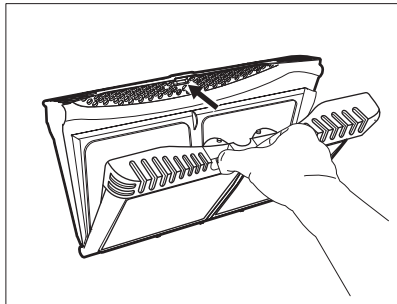

3. Μαζέψτε το χνούδι με το χέρι και από τα δύο εσωτερικά μέρη του φίλτρου.

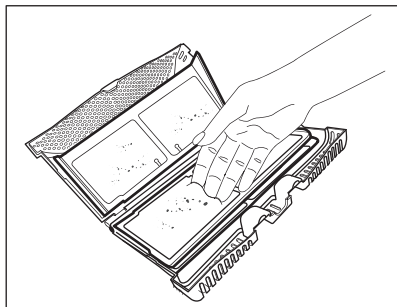
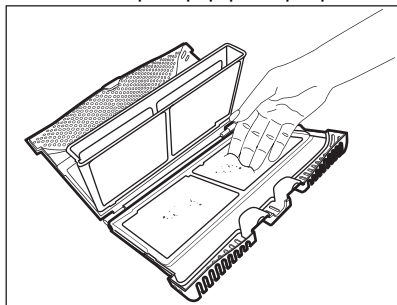

Πετάξτε το χνούδι στον κάδο απορριμμάτων.

4. Εάν χρειάζεται, καθαρίστε το φίλτρο με ηλεκτρική σκούπα. Κλείστε το φίλτρο.
5. Εάν είναι απαραίτητο, αφαιρέστε το χνούδι από την υποδοχή του φίλτρου και το λάστιχο. Μπορείτε να χρησιμοποιήσετε ηλεκτρική σκούπα. Τοποθετήστε το φίλτρο ξανά στην υποδοχή του.

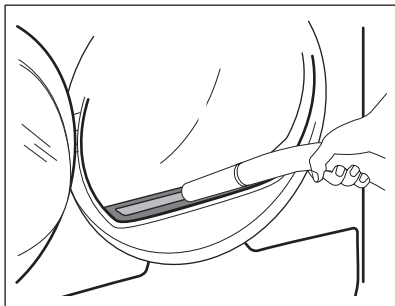

## 11.2 Άδειασμα του δοχείου νερού

Αδειάζετε το δοχείο συμπυκνωμένου νερού μετά από κάθε κύκλο στεγνώματος.

Αν το δοχείο συμπυκνωμένου νερού είναι γεμάτο, το πρόγραμμα σταματά αυτόματα. Το σύμβολο  Η δεξαμενή νερού (Tank) ανάβει και πρέπει να αδειάσετε το δοχείο νερού.

Για να αδειάσετε το δοχείο νερού:

1. Τραβήξτε το δοχείο νερού κρατώντας το σε οριζόντια θέση.

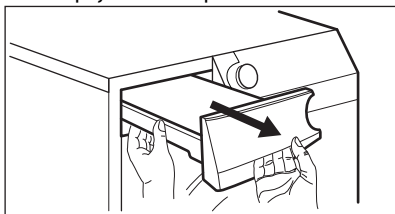

2. Τραβήξτε το πλαστικό πώμα προς τα έξω και αδειάστε το δοχείο νερού σε λεκάνη ή σε άλλο κατάλληλο δοχείο.

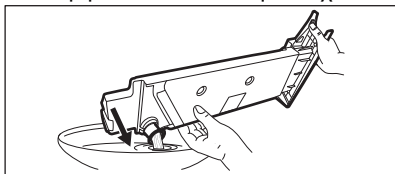

3. Επαναποθετήστε το πλαστικό πώμα και τοποθετήστε το δοχείο νερού στη θέση του.
4. Για να συνεχίσετε το πρόγραμμα, πιέστε το κουμπί  Έναρξη / Παύση (Start/Pause).

## 11.3 Καθάρισμα του συμπυκνωτή

Αν το σύμβολο  συμπυκνωτής (Condenser) αναβοσβήνει στην οθόνη, ελέγξτε τον συμπυκνωτή και την υποδοχή του. Αν υπάρχει βρομιά, καθαρίστε την. Πραγματοποιείτε τον έλεγχο τουλάχιστον μία φορά κάθε 6 μήνες.



### ΠΡΟΕΙΔΟΠΟΙΗΣΗ!

Μην αγγίζετε τη μεταλλική επιφάνεια με γυμνά χέρια. Κίνδυνος τραυματισμού. Φορέιτε γάντια προστασίας. Καθαρίζετε με προσοχή ώστε να μην προκαλέσετε ζημιά στη μεταλλική επιφάνεια.

Για να κάνετε τον έλεγχο:

1. Ανοίξτε την πόρτα. Τραβήξτε προς τα πάνω το φίλτρο.

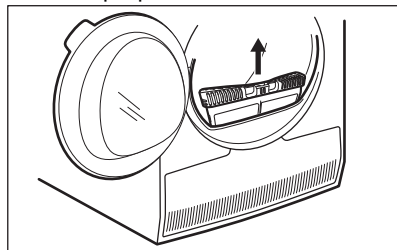

2. Ανοίξτε το κάλυμμα του συμπυκνωτή.

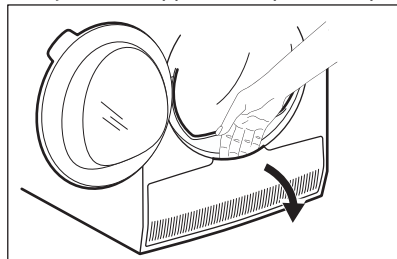

3. Στρέψτε τον μοχλό για να ξεκλειδώσετε το καπάκι του συμπυκνωτή.

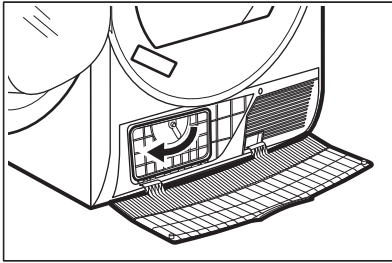

4. Κατεβάστε το καπάκι του συμπυκνωτή.

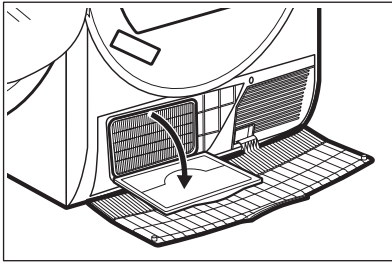

5. Εάν χρειάζεται, αφαιρέστε τα χνούδια από τον συμπυκνωτή και τον θάλαμό του. Μπορείτε να χρησιμοποιήσετε ένα βρεγμένο πανί, ή/και ηλεκτρική σκούπα με το εξάρτημα βούρτσας.

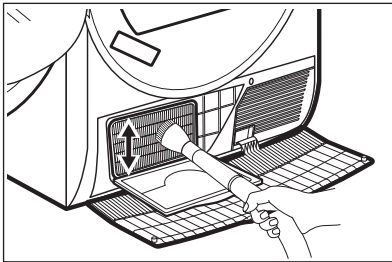

6. Κλείστε το καπάκι του συμπυκνωτή.  
7. Στρέψτε τον μοχλό έως ότου κομπώσει στη θέση του.  
8. Τοποθετήστε ξανά το φίλτρο.

## 11.4 Καθάρισμα του κάδου



### ΠΡΟΕΙΔΟΠΟΙΗΣΗ!

Αποσυνδέστε τη συσκευή από το ρεύμα πριν από τον καθαρισμό.

Χρησιμοποιήστε ένα κοινό ουδέτερο απορρυπαντικό για να καθαρίσετε την εσωτερική επιφάνεια και τους ανυψωτήρες του κάδου. Σκουπίστε τις επιφάνειες με ένα μαλακό πανί.



### ΠΡΟΣΟΧΗ!

Μη χρησιμοποιείτε υλικά που χαράζουν ή ασαλόςυρμα για τον καθαρισμό του κάδου.

## 11.5 Καθάρισμα του χειριστηρίου και του περιβλήματος της συσκευής

Χρησιμοποιήστε ένα κοινό ουδέτερο απορρυπαντικό για να καθαρίσετε το χειριστήριο και το περίβλημα της συσκευής.

Χρησιμοποιήστε ένα υγρό πανί για τον καθαρισμό. Σκουπίστε τις επιφάνειες με ένα μαλακό πανί.



### ΠΡΟΣΟΧΗ!

Μη χρησιμοποιείτε καθαριστικά επίπλων ή προϊόντα που μπορούν να προκαλέσουν διάβρωση.

## 11.6 Καθάρισμα των σχισμών αερισμού

Χρησιμοποιήστε ηλεκτρική σκούπα για να αφαιρέσετε τα χνούδια από τις σχισμές αερισμού.

## 12. ΑΝΤΙΜΕΤΩΠΙΣΗ ΠΡΟΒΛΗΜΑΤΩΝ



### ΠΡΟΕΙΔΟΠΟΙΗΣΗ!

Ανατρέξτε στα κεφάλαια σχετικά με την Ασφάλεια.

### 12.1 Κωδικοί σφάλματος

Η συσκευή δεν ξεκινά ή σταματά κατά τη λειτουργία.

Αρχικά, προσπαθήστε να βρείτε τρόπο επίλυσης του προβλήματος (ανατρέξτε στον πίνακα). Εάν το πρόβλημα παραμένει, επικοινωνήστε με το Εξουσιοδοτημένο Κέντρο Σέρβις.



**ΠΡΟΕΙΔΟΠΟΙΗΣΗ!**

Πριν από την εκτέλεση οποιουδήποτε ελέγχου, απενεργοποιείτε τη συσκευή.









**Σε περίπτωση σοβαρών προβλημάτων, τα ηχητικά σήματα ενεργοποιούνται, στην οθόνη εμφανίζεται ένας κωδικός βλάβης και το κουμπί Έναρξη/Παύση (Start/Pause) μπορεί να αναβοσβήνει συνεχώς:**



Πιθανή αιτία	Πιθανή αιτία	Λύση
<b>E5A</b>	Το μοτέρ της συσκευής έχει υπερφορτωθεί. Πάρα πολλά ρούχα ή εγκλωβισμένα ρούχα μέσα στον κάδο.	Το πρόγραμμα δεν έχει ολοκληρωθεί. Βγάλτε τα ρούχα από τον κάδο, ρυθμίστε το πρόγραμμα και αρχίστε πάλι τον κύκλο.
<b>E97</b>	Εσωτερικό σφάλμα. Δεν υπάρχει επικοινωνία μεταξύ των ηλεκτρονικών στοιχείων της συσκευής.	Το πρόγραμμα δεν ολοκληρώθηκε κανονικά ή η συσκευή σταμάτησε πολύ νωρίς. Απενεργοποιήστε και ενεργοποιήστε τη συσκευή. Εάν ο κωδικός βλάβης εμφανιστεί ξανά, επικοινωνήστε με το Εξουσιοδοτημένο Κέντρο Σέρβις.
<b>EH0</b>	Η ηλεκτρική τροφοδοσία δεν είναι σταθερή.	Όταν η συσκευή εμφανίζει την ένδειξη <b>EH0</b> , περιμένετε μέχρι να σταθεροποιηθεί η ηλεκτρική τροφοδοσία και μετά πατήστε το κουμπί έναρξης. Αν η συσκευή σταματήσει τον κύκλο χωρίς ένδειξη, τότε επιλέξτε την έναρξη του κύκλου. Αν εμφανιστεί η προειδοποίηση, ελέγξτε την ακεραιότητα του καλωδίου τροφοδοσίας/της πρίζας ή την παροχή ρεύματος.



Αν στην οθόνη εμφανίζονται άλλοι κωδικοί βλάβης, απενεργοποιήστε και ενεργοποιήστε τη συσκευή. Εάν το πρόβλημα παραμένει, επικοινωνήστε με το Εξουσιοδοτημένο Κέντρο Σέρβις.

Σε περίπτωση διαφορετικού προβλήματος με το στεγνωτήριο, ελέγξτε τον παρακάτω πίνακα για πιθανές λύσεις.

## 12.2 Αντιμετώπιση προβλημάτων

Πρόβλημα	Πιθανή αιτία	Λύση
Το στεγνωτήριο δεν λειτουργεί.	Το στεγνωτήριο δεν είναι συνδεδεμένο στο ρεύμα.	Συνδέστε το στην πρίζα. Ελέγξτε την ασφάλεια στον πίνακα ασφαλειών (οικιακή εγκατάσταση).
	Η πόρτα είναι ανοιχτή.	Κλείστε την πόρτα.
	Δεν έχετε πιέσει το κουμπί  .	Πιέστε το κουμπί  On/Off (On/Off).
	Δεν έχετε αγγίξει το κουμπί  .	Αγγίξτε το κουμπί  Έναρξη / Παύση (Start/Pause).
	Η συσκευή βρίσκεται σε κατάσταση αναμονής.	Πιέστε το κουμπί  On/Off (On/Off).
Μη ικανοποιητικό αποτέλεσμα στεγνώματος.	Εσφαλμένη επιλογή προγράμματος.	Επιλέξτε ένα κατάλληλο πρόγραμμα. <sup>1)</sup>
	Είναι φραγμένο το φίλτρο.	Καθαρίστε το φίλτρο. <sup>2)</sup>
	 Η επιλογή Επίπεδο στεγνώματος ήταν ρυθμισμένη σε  Στεγνά για σιδέρωμα (Iron Dry). <sup>3)</sup>	Αλλάξτε την επιλογή  Επίπεδο στεγνώματος σε υψηλότερο επίπεδο.
	Το φορτίο ήταν πολύ μεγάλο.	Μην υπερβαίνετε το μέγιστο μέγεθος φορτίου.
	Είναι φραγμένες οι σχισμές αερισμού.	Καθαρίστε τις σχισμές αερισμού στο κάτω μέρος της συσκευής.
	Υπάρχουν ρύποι στον αισθητήρα υγρασίας στον κάδο.	Καθαρίστε την μπροστινή επιφάνεια του κάδου.
	Ο βαθμός στεγνώματος δεν είχε οριστεί στο επιθυμητό επίπεδο.	Ρυθμίστε τον βαθμό στεγνώματος. <sup>4)</sup>
	Είναι φραγμένος ο συμπυκνωτής.	Καθαρίστε τον συμπυκνωτή. <sup>2)</sup>
Η πόρτα της συσκευής δεν κλείνει	Το φίλτρο δεν είναι ασφαλισμένο στη θέση του.	Τοποθετήστε το φίλτρο στη σωστή θέση.
	Έχουν πιαστεί ρούχα μεταξύ της πόρτας και του στεγανοποιητικού λάστιχου.	Αφαιρέστε τα πιασμένα ρούχα και κλείστε την πόρτα.
Δεν είναι δυνατή η αλλαγή του προγράμματος ή της επιλογής.	Μετά την εκκίνηση του κύκλου δεν είναι δυνατή η αλλαγή του προγράμματος ή της επιλογής.	Απενεργοποιήστε και ενεργοποιήστε ξανά το στεγνωτήριο. Αλλάξτε το πρόγραμμα ή την επιλογή όπως απαιτείται.

Πρόβλημα	Πιθανή αιτία	Λύση
Δεν είναι δυνατός ο ορισμός μιας επιλογής. Ακούγεται ένα ηχητικό σήμα.	Η επιλογή που επιχειρήσατε να ενεργοποιήσετε δεν είναι διαθέσιμη για το επιλεγμένο πρόγραμμα.	Απενεργοποιήστε και ενεργοποιήστε ξανά το στεγνωτήριο. Αλλάξτε το πρόγραμμα ή την επιλογή όπως απαιτείται.
Δεν λειτουργεί ο λαμπτήρας κάδου	Ελαττωματικός λαμπτήρας κάδου.	Επικοινωνήστε με το κέντρο σέρβις για την αντικατάσταση του λαμπτήρα κάδου.
Στην οθόνη εμφανίζεται μη αναμενόμενος χρόνος διάρκειας.	Η διάρκεια στεγνώματος υπολογίζεται σύμφωνα με το μέγεθος φορτίου και την υγρασία.	Αυτό είναι αυτοματοποιημένο - η συσκευή λειτουργεί κανονικά.
Ένα πρόγραμμα είναι ανενεργό.	Το δοχείο νερού έχει γεμίσει.	Αδειάστε το δοχείο νερού και πιέστε το κουμπί  Έναρξη / Παύση (Start/Pause). <sup>2)</sup>
Ο κύκλος στεγνώματος είναι πολύ σύντομος.	Είναι μικρό το μέγεθος φορτίου.	Επιλέξτε ένα πρόγραμμα συγκεκριμένου χρόνου. Η τιμή του χρόνου πρέπει να σχετίζεται με το φορτίο. Για το στέγνωμα ενός ρούχου ή λίγων ρούχων συνιστώνται σύντομοι χρόνοι στεγνώματος.
	Τα ρούχα έχουν στεγνώσει υπερβολικά.	Επιλέξτε ένα κατάλληλο πρόγραμμα συγκεκριμένου χρόνου ή υψηλότερο βαθμό στεγνώματος (π.χ.  <i>Επιπλέον στέγνωμα (Extra Dry)</i> )
Ο κύκλος στεγνώματος διαρκεί πάρα πολύ <sup>5)</sup>	Είναι φραγμένο το φίλτρο.	Καθαρίστε το φίλτρο.
	Το φορτίο είναι πολύ μεγάλο.	Μην υπερβαίνετε το μέγιστο μέγεθος φορτίου.
	Τα ρούχα δεν ήταν επαρκώς συμμένα.	Στύψτε τα ρούχα καλά στο πλυντήριο ρούχων.
	Πολύ χαμηλή ή πολύ υψηλή θερμοκρασία χώρου - δεν πρόκειται για πρόβλημα λειτουργίας της συσκευής.	Βεβαιωθείτε ότι η θερμοκρασία χώρου είναι υψηλότερη από +5°C και χαμηλότερη από +35°C. Η ιδανική θερμοκρασία χώρου για να επιτύχετε τα καλύτερα δυνατά αποτελέσματα στεγνώματος είναι μεταξύ 18°-25°C.

Πρόβλημα	Πιθανή αιτία	Λύση
Στην οθόνη εμφανίζονται τα εξής:  .	Όλα τα κουμπιά είναι ανενεργά εκτός από το  Έναρξη / Παύση (Start/Pause).	Η συσκευή κάνει λήψη των ενημερώσεων της Εφαρμογής. Περιμένετε μέχρι να ολοκληρωθεί η διαδικασία ενημέρωσης. Αν απενεργοποιήσετε τη συσκευή κατά τη διάρκεια των ενημερώσεων, η συσκευή συνεχίζει όταν την ενεργοποιήσετε ξανά.
Δεν υπάρχει ασύρματη σύνδεση ή η σύνδεση διακόπτεται συχνά.	Το οικιακό ασύρματο δίκτυο δεν λειτουργεί.	Ελέγξτε τη διαμόρφωση του οικιακού ασύρματου δικτύου. Κάντε επανεκκίνηση στον δρομολογητή. Αν το πρόβλημα εξακολουθεί να υφίσταται, επικοινωνήστε με τον πάροχο της ασύρματης υπηρεσίας.
	Η έξυπνη συσκευή ή η συσκευή ή και οι δύο δεν έχουν κάνει σύζευξη με το ασύρματο δίκτυο.	Επαναλάβετε τα βήματα της διαμόρφωσης σύνδεσης στην έξυπνη συσκευή ή στη συσκευή ή και στις δύο.
Η σύνδεση με τη συσκευή μέσω της εφαρμογής My AEG συχνά δεν λειτουργεί.	Σύνδεση κακής ποιότητας ή απώλεια σύνδεσης μεταξύ του στεγνωτηρίου και του δρομολογητή.	Φροντίστε για τη σωστή σύνδεση μεταξύ της συσκευής και του οικιακού δρομολογητή. Μετακινήστε τον δρομολογητή πιο κοντά στη συσκευή. Εξοπλίστε το οικιακό σας δίκτυο με συσκευή επέκτασης ασύρματου δικτύου. Μη χρησιμοποιείτε ταυτόχρονα φούρνο μικροκυμάτων και τον απομακρυσμένο έλεγχο. Ο φούρνος μικροκυμάτων μπορεί να διακόψει το σήμα σύνδεσης.

1) Ακολουθήστε την περιγραφή του προγράμματος — ανατρέξτε στο κεφάλαιο ΠΡΟΓΡΑΜΜΑΤΑ.

2) Ανατρέξτε στο κεφάλαιο *ΦΡΟΝΤΙΔΑ ΚΑΙ ΚΑΘΑΡΙΣΜΑ*.

3) Μόνο στεγνωτήρια με την επιλογή Επίπεδο στεγνώματος.

4) Ανατρέξτε στο κεφάλαιο ΥΠΟΔΕΙΞΕΙΣ ΚΑΙ ΣΥΜΒΟΥΛΕΣ.

5) Σημείωση: Μετά από περίπου 5 ώρες, ο κύκλος στεγνώματος ολοκληρώνεται αυτόματα.

### 12.3 Πιθανές αιτίες μη ικανοποιητικών αποτελεσμάτων στεγνώματος:

- Είναι φραγμένο το φίλτρο. Το φραγμένο φίλτρο κάνει το στέγνωμα μη αποτελεσματικό.
- Είναι φραγμένες οι σχισμές αερισμού.
- Είναι βρόμικος ο κάδος.

- Ακατάλληλες προεπιλεγμένες ρυθμίσεις βαθμού στεγνώματος. Ανατρέξτε στο κεφάλαιο *Ρύθμιση του προεπιλεγμένου βαθμού στεγνώματος*
- Η θερμοκρασία δωματίου είναι πολύ χαμηλή ή πολύ υψηλή. Η ιδανική θερμοκρασία δωματίου είναι μεταξύ 18°-25°C.

## 13. ΤΕΧΝΙΚΑ ΧΑΡΑΚΤΗΡΙΣΤΙΚΑ

Ύψος x Πλάτος x Βάθος	850 x 596 x 638 mm (μέγιστο 663 mm)
Μέγιστο βάθος με την πόρτα της συσκευής ανοιχτή	1108 mm
Μέγιστο πλάτος με την πόρτα της συσκευής ανοιχτή	958 mm
Ρυθμιζόμενο ύψος	850 mm (+ 15 mm - ρύθμιση ποδιών)
Χωρητικότητα κάδου	118 l
Μέγιστος όγκος φορτίου	9 kg
Τάση	230 V
Συχνότητα	50 Hz
Στάθμη ηχητικής ισχύος	62 dB
Συνολική ισχύς	700 W
Τάξη ενεργειακής απόδοσης	<b>A+++</b>
Κατανάλωση ενέργειας του τυπικού προγράμματος για βαμβακερά με πλήρες φορτίο. <sup>1)</sup>	<b>1,69 kWh</b>
Κατανάλωση ενέργειας του τυπικού προγράμματος για βαμβακερά με μερικό φορτίο. <sup>2)</sup>	<b>0,85 kWh</b>
Ετήσια κατανάλωση ενέργειας <sup>3)</sup>	194,40 kWh
Απορρόφηση ισχύος σε κατάσταση αναμονής <sup>4)</sup>	0,05 W
Απορρόφηση ισχύος σε κατάσταση εκτός λειτουργίας <sup>4)</sup>	0,05 W
Κατανάλωση ισχύος στην κατάσταση αναμονής δικτύου <sup>4)</sup>	2,00 W
Χρόνος έως την κατάσταση αναμονής δικτύου <sup>4)</sup>	15 min.
Χρήση	Οικιακή
Επιτρεπόμενη θερμοκρασία περιβάλλοντος	+5 °C έως +35 °C
Επίπεδο προστασίας κατά της εισόδου στερεών σωματιδίων και υγρασίας που βεβαιώνεται από το προστατευτικό κάλυμμα, εκτός όπου ο εξοπλισμός χαμηλής τάσης δεν έχει προστασία κατά της υγρασίας	<b>IPX4</b>

Αυτό το προϊόν περιέχει φθοριούχα αέρια θερμοκηπίου, ερμητικά σφραγισμένα	
Σήμανση αερίου	R134a
Βάρος	0,32 kg
Δυναμικό υπερθέρμανσης του πλανήτη (GWP)	1430

- 1) Βάσει του προτύπου EN 61121. 9 kg βαμβακερών με φυγοκέντρηση στα 1.000 rpm.
- 2) Βάσει του προτύπου EN 61121. 4,5 kg βαμβακερών με φυγοκέντρηση στα 1.000 rpm.
- 3) Κατανάλωση ενέργειας ανά έτος σε kWh, με βάση τους 160 κύκλους στεγνώματος στο τυπικό πρόγραμμα για βαμβακερά με πλήρες και μερικό φορτίο και την κατανάλωση των λειτουργιών χαμηλής ισχύος. Η πραγματική κατανάλωση ενέργειας ανά κύκλο θα εξαρτηθεί από τον τρόπο χρήσης της συσκευής (ΚΑΝΟΝΙΣΜΟΣ (ΕΕ) Αρ. 392/2012).
- 4) Βάσει του προτύπου EN 61121.

Οι πληροφορίες που παρέχονται στον παραπάνω πίνακα συμμορφώνονται με τον κανονισμό της Επιτροπής της ΕΕ 392/2012 για την εφαρμογή της οδηγίας 2009/125/ΕΚ.

## 14. ΕΞΑΡΤΗΜΑΤΑ

### 14.1 Σετ στοίβαξης

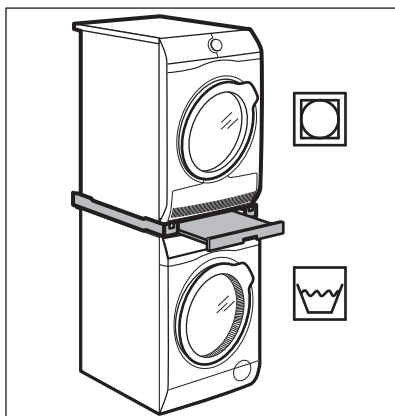

Όνομασία εξαρτήματος: SKP11GW, STA9GW

Διατίθεται από τον εξουσιοδοτημένο προμηθευτή της περιοχής σας.

Το σετ στοίβαξης μπορεί να χρησιμοποιηθεί μόνο μεταξύ των πλυντηρίων ρούχων και στεγνωτηρίων που υποδεικνύονται στο φυλλάδιο. Δείτε το συνημμένο φυλλάδιο.

Διαβάστε προσεκτικά τις οδηγίες που συνοδεύουν το εξάρτημα.

### 14.2 Σετ αποστράγγισης

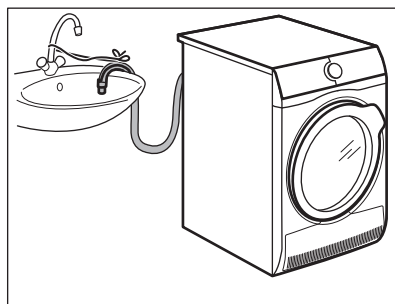

Όνομασία εξαρτήματος: DK11.

Διατίθεται από τον εξουσιοδοτημένο αντιπρόσωπο της περιοχής σας (μπορεί να προσαρτηθεί σε ορισμένους τύπους στεγνωτηρίων)

Για την απευθείας αποστράγγιση του συμπυκνωμένου νερού σε λεκάνη, σιφόνι, υπόνομο κ.λπ. Μετά την εγκατάσταση του σετ, η δεξαμενή νερού αποστραγγίζεται αυτόματα. Η δεξαμενή νερού πρέπει να παραμένει στη συσκευή.

Ο εγκατεστημένος σωλήνας πρέπει να βρίσκεται από τουλάχιστον 50 cm έως 100 cm κατά μέγιστο από το δάπεδο. Ο σωλήνας δεν πρέπει να σχηματίζει βρόχο. Εάν απαιτείται, μειώστε το μήκος του σωλήνα.

Διαβάστε προσεκτικά τις οδηγίες που συνοδεύουν το εξάρτημα.

### 14.3 Βάση με συρτάρι

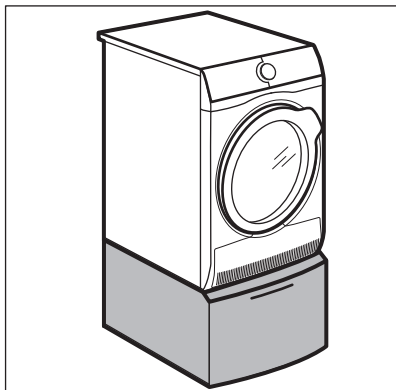

Όνομασία εξαρτήματος: PDSTP10, E6WHPED2.

Διατίθεται από τον εξουσιοδοτημένο προμηθευτή της περιοχής σας.

Για την αύξηση του ύψους της συσκευής ώστε να διευκολυνθεί η φόρτωση και το άδειασμα των ρούχων.

Το συρτάρι μπορεί να χρησιμοποιηθεί για την αποθήκευση ρούχων ή αντικειμένων, π.χ.: για πετσέτες, προϊόντα καθαρισμού κ.λπ.

Διαβάστε προσεκτικά τις οδηγίες που συνοδεύουν το εξάρτημα.

## 15. ΦΥΛΛΟ ΠΛΗΡΟΦΟΡΙΩΝ ΠΡΟΪΟΝΤΟΣ ΣΥΜΦΩΝΑ ΜΕ ΤΟΝ ΚΑΝΟΝΙΣΜΟ ΤΗΣ Ε.Ε 1369/2017

Φύλλο Πληροφοριών Προϊόντος	
Εμπορικό σήμα	AEG
Μοντέλο	T9DBB89B PNC916098817
Διαβαθμισμένη χωρητικότητα σε kg	9
Στεγνωτήριο ρούχων με ανοικτό κύκλωμα κυκλοφορίας αέρα ή συμπύκνωση υδρατμών	Με συμπύκνωση υδρατμών
Τάξη ενεργειακής απόδοσης	A+++
Κατανάλωση ενέργειας σε kWh ανά έτος, βάσει 160 κύκλων στεγνώματος στο τυπικό πρόγραμμα για βαμβακερά με πλήρες και μερικό φορτίο και κατανάλωση σε καταστάσεις λειτουργίας χαμηλής ισχύος. Η πραγματική κατανάλωση ενέργειας ανά κύκλο εξαρτάται από τον τρόπο χρήσης της συσκευής.	194,40
Αυτόματο στεγνωτήριο ή μη αυτόματο στεγνωτήριο	Αυτόματο
Κατανάλωση ενέργειας του τυπικού προγράμματος για βαμβακερά με πλήρες φορτίο σε kWh	1,69
Κατανάλωση ενέργειας του τυπικού προγράμματος για βαμβακερά με μερικό φορτίο σε kWh	0,85
Κατανάλωση ισχύος στην κατάσταση εκτός λειτουργίας σε W	0,05
Κατανάλωση ισχύος στην κατάσταση εναμονής σε W	0,05

Διάρκεια του προγράμματος σε αναμονή σε λεπτά	10
Το «τυπικό πρόγραμμα για βαμβακερά» που χρησιμοποιείται με πλήρες και μερικό φορτίο είναι το τυπικό πρόγραμμα στεγνώματος το οποίο αφορούν οι πληροφορίες στην ετικέτα και το δελτίο, ότι το πρόγραμμα αυτό είναι κατάλληλο για το στέγνωμα συνήθων υγρών βαμβακερών ρούχων και ότι είναι το πιο αποδοτικό πρόγραμμα ως προς την κατανάλωση ενέργειας για βαμβακερά.	
Σταθμισμένη διάρκεια του «τυπικού προγράμματος για βαμβακερά» με πλήρες και μερικό φορτίο σε λεπτά	155
Χρόνος «τυπικού προγράμματος για βαμβακερά με πλήρες φορτίο» σε λεπτά	208
Χρόνος «τυπικού προγράμματος για βαμβακερά με μερικό φορτίο» σε λεπτά	116
Τάξη απόδοσης συμπίκνωσης σε κλίμακα από το G (ελάχιστη απόδοση) έως το A (μέγιστη απόδοση)	A
Μέση απόδοση συμπίκνωσης τυπικού προγράμματος για βαμβακερά με πλήρες φορτίο ως ποσοστό	90
Μέση απόδοση συμπίκνωσης τυπικού προγράμματος για βαμβακερά με μερικό φορτίο ως ποσοστό	91
Σταθμισμένη απόδοση συμπίκνωσης «τυπικού προγράμματος για βαμβακερά» με πλήρες και μερικό φορτίο	91
Στάθμη ηχητικής ισχύος σε dB	62
Εντοιχιζόμενο μοντέλο συσκευής N/O	Όχι

Οι πληροφορίες που παρέχονται στον παραπάνω πίνακα συμμορφώνονται με τον κανονισμό της Επιτροπής της ΕΕ 392/2012 για την εφαρμογή της οδηγίας 2009/125/ΕΚ.

## 16. ΠΕΡΙΒΑΛΛΟΝΤΙΚΑ ΘΕΜΑΤΑ

Ανακυκλώστε τα υλικά που φέρουν το σύμβολο . Τοποθετήστε τα υλικά συσκευασίας σε κατάλληλα δοχεία για ανακύκλωση. Συμβάλετε στην προστασία του περιβάλλοντος και της ανθρώπινης υγείας ανακυκλώνοντας τις άχρηστες ηλεκτρικές και ηλεκτρονικές συσκευές.

Μην απορρίπτετε με τα οικιακά απορρίμματα συσκευές που φέρουν το σύμβολο . Επιστρέψτε το προϊόν στην τοπική σας μονάδα ανακύκλωσης ή επικοινωνήστε με τη δημοτική αρχή.



www.aeg.com/shop



136966370-A-262020

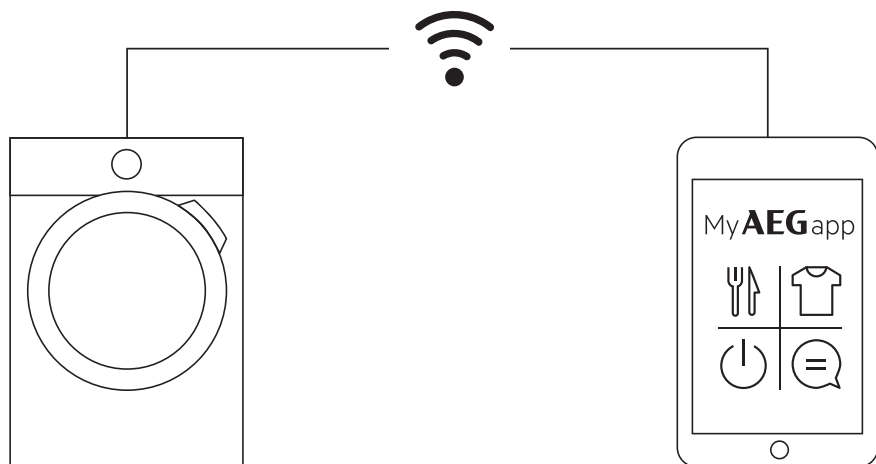

[aeg.com/app](http://aeg.com/app)



The software included in this product contains copyrighted software that is licensed under the BSD, GPL-2.0, LGPL-2.0, LGPL-2.1, zLib, MIT, ISC, Apache 2.0 and others. It is possible to display the complete copy of the licenses in the AEG App that can be downloaded from the corresponding App store from the License menu section. It is possible to download the source code of the open source software used in the product by searching for Wi-Fi Module Software version in NIUX subfolder at the following website: <http://aeg.opensoftwarerepository.com>.

# AEG