

**KCC83443**

**SL** Navodila za uporabo | **Kuhalna plošča**

**2**

**SR** Упутство за употребу | **Плоча за кување**

**27**



# Pozdravljeni pri podjetju Electrolux! Zahvaljujemo se vam, da ste izbrali našo napravo.



Pridobitev nasvetov glede uporabe, brošure, odpravljanje težav, servisne informacije in informacije glede popravil:  
[www.electrolux.com/support](http://www.electrolux.com/support)

Pridržujemo si pravico do sprememb.

## KAZALO

1. VARNOSTNE INFORMACIJE.....	2
2. VARNOSTNA NAVODILA.....	5
3. NAMESTITEV.....	7
4. OPIS IZDELKA.....	10
5. PRED PRVO UPORABO.....	12
6. VSAKODNEVNA UPORABA.....	12
7. DODATNE FUNKCIJE.....	16
8. NAMIGI IN NASVETI.....	17
9. VZDRŽEVANJE IN ČIŠČENJE.....	19
10. ODPRAVLJANJE TEŽAV.....	22
11. TEHNIČNI PODATKI.....	24
12. ENERGIJSKA UČINKOVITOST.....	24
13. SKRIB ZA OKOLJE.....	26

## 1. ⚠ VARNOSTNE INFORMACIJE

Pred namestitvijo in uporabo naprave natančno preberite priložena navodila. Proizvajalec ni odgovoren za poškodbe ali škodo, nastalo zaradi nepravilne namestitve ali uporabe. Navodila vedno shranite na varnem in dostopnem mestu za poznejšo uporabo.

### 1.1 Varnost otrok in ranljivih oseb

- To napravo lahko otroci od osmega leta naprej ter osebe z zmanjšanimi telesnimi, čutnimi ali razumskimi sposobnostmi ali s pomanjkanjem izkušenj ter znanja uporabljajo le pod nadzorom ali če so dobile ustrezna navodila glede varne uporabe naprave in če se zavedajo nevarnosti, ki obstajajo. Otroci, mlajši od osem (8) let, ter osebe z visoko stopnjo invalidnosti se ne smejo približevati napravi, če niso pod nenehnim nadzorom.

- Otroci morajo biti pod nadzorom, da se ne igrajo z napravo .
- Vso embalažo hranite zunaj dosega otrok in jo ustrezno zavržite.
- OPOZORILO: Naprava in dostopni deli med uporabo postanejo vroči. Med uporabo in hlajenjem naprave naj bo naprava izven dosega otrok in hišnih ljubljencev.
- Če je naprava opremljena z zaščito za otroke, mora biti zaščita vklopljena.
- Otroci ne smejo izvajati čiščenja in uporabniškega vzdrževanja naprave, če ni zagotovljen nadzor.

## 1.2 Splošna varnost

- Ta naprava je namenjena le kuhanju.
- Ta naprava je namenjena zgolj uporabi v gospodinjstvu v notranjem okolju.
- Ta naprava se lahko uporablja v pisarnah, hotelskih sobah, sobah motelov, kjer nudijo prenočišča z zajtrkom, kmečkih turizmih in drugih podobnih nastanitvenih objektih, kjer takšna uporaba ne presega (povprečnih) ravni domače uporabe.
- OPOZORILO: Naprava in dostopni deli med uporabo postanejo vroči. Pazite, da se ne dotaknete grelcev.
- OPOZORILO: Kuhanje na kuhalni plošči z maščobo ali oljem brez nadzora je lahko nevarno in lahko pripelje do požara.
- Dim je znak pregrevanja. Ognja, ki nastane med kuhanjem, nikoli ne poskušajte pogasiti z vodo. Izklopite napravo in plamene prekrijte s požarno odejo ali pokrovom.
- OPOZORILO: Naprava se ne sme napajati preko zunanje preklopne naprave, kot je programska ura, in ne sme biti priključena na tokokrog, kjer si redno sledijo vklopi in izklopi.
- POZOR: Postopek kuhanja je treba nadzorovati. Kratkotrajno kuhanje mora biti stalno nadzorovano.
- OPOZORILO: Nevarnost požara: Na kuhalnih površinah ne shranjujte predmetov.

- Ne postavljajte kovinskih predmetov, kot so noži, vilice, žlice in pokrovke na površino kuhalne plošče, ker se lahko segrejejo.
- Ne uporabljajte, preden jo namestite v vgrajeno strukturo.
- Za čiščenje naprave ne uporabljajte parnega čistilnika.
- Po uporabi kuhalne plošče jo izklopite s pomočjo tipke na njej, ne zanašajte se na tipalo za posodo.
- V primeru počene površine steklokeramične plošče izklopite napravo in jo izključite iz napajanja. Če je naprava priključena na električno omrežje neposredno preko razdelilne omarice, odstranite varovalko, da napravo izključite iz napajanja. V obeh primerih se obrnite na pooblaščen servisni center.
- V prostoru, kjer je postavljena naprava, naj bo zagotovljeno dobro prezračevanje, da preprečite prihod plinov v prostor, če naprava deluje na plin ali drugo gorivo, vključno z odprtim ognjem.
- Prepričajte se, da prezračevalne odprtine niso blokirane in da zraka, ki se je nabral v napravi, ne potisne v odvodni kanal za dim in paro iz drugih naprav (osrednjega ogrevalnega sistema, termosifonov, grelnikov vode itd.).
- Ko naprava deluje z drugimi napravami, najvišja stopnja vakuumu v prostoru ne sme preseči 0,04 mbar.
- Redno čistite maščobne filtre in odstranjujte ostanke maščobe z naprave, da preprečite nevarnost požara.
- Če je napajalni kabel poškodovan, ga mora v izogib nevarnostim zamenjati proizvajalec, zastopnik njegovega pooblaščenega servisnega centra ali druga strokovno usposobljena oseba.
- Če je naprava priključena neposredno na napajanje, mora imeti električna napeljava izolacijsko napravo, ki omogoča odklop naprave iz električnega omrežja na vseh polih. Celoten odklop mora biti v skladu s pogoji, navedenimi v kategoriji prenapetosti III. Oprema za odklop mora biti vgrajena v fiksno ožičenje v skladu s predpisi za ožičenje.

- **OPOZORILO:** Uporabljajte samo varovala kuhalne plošče, ki jih je zasnoval proizvajalec kuhalne naprave ali ki jih proizvajalec naprave navede kot primerne v navodilih za uporabo, ali varovala kuhalne plošče, priložena napravi. Zaradi uporabe neprimernih varoval lahko pride do nezgode.

## 2. VARNOSTNA NAVODILA

### 2.1 Montaža

#### **OPOZORILO!**

To napravo lahko namesti le strokovno usposobljena oseba.

#### **OPOZORILO!**

Nevarnost telesnih poškodb ali škode na napravi.

- Odstranite vso embalažo.
- Ne nameščajte ali uporabljajte poškodovane naprave.
- Upoštevajte navodila za namestitve, priložena napravi.
- Upoštevajte predpisano najmanjšo razdaljo do drugih naprav in enot.
- Pri premikanju naprave bodite pazljivi, ker je težka. Vedno uporabljajte zaščitne rokavice in priloženo obutev.
- Izreze omarice zatesnite s tesnilom, da vlaga ne povzroči nabrekanja.
- Spodnjo stran naprave zaščitite pred paro in vlago.
- Naprave ne nameščajte v bližino vrat ali pod okna. Na ta način preprečite, da bi vroča posoda padla z naprave, ko odprete vrata ali okno.
- Odvajanje zraka ne sme biti speljano v zidno odprtino, razen če je temu namenjena.
- Pri namestitvi brez kanala mora biti odvodna odprtina ventilatorja nameščena neposredno ob steni ali ločena z dodatno steno omarice, s čimer se prepreči dostop do lopatic ventilatorja.
- Vsaka naprava ima na dnu ventilatorje za hlajenje.
- Če je naprava nameščena nad predal:

- Ne shranjujte nobenih malih koščkov ali listov papirja, ki bi jih lahko povleklo noter, ker lahko poškodujejo ventilatorje za hlajenje ali poslabšajo delovanje hladilnega sistema.
- Med spodnjim delom naprave in deli, shranjenimi v predalu, naj bo vsaj 2 cm razmika.
- Odstranite vse ločevalne plošče iz omare pod napravo.

### 2.2 Električne povezave

#### **OPOZORILO!**

Nevarnost požara in električnega udara.

- Električno priključitev mora izvesti usposobljen električar v skladu s priključno shemo ali knjižico z navodili za namestitve.
- V primeru namestitve izpuha in kjer je dodatna oprema prisotna ali je obvezna (stenski ventil, okensko stikalo in/ali odpiralo), mora električno priključitev izvesti usposobljen električar v skladu s priključno shemo ali knjižico z navodili za namestitve.
- Napravo morate ozemljiti.
- Pred katerikoli posegom se prepričajte, da naprava ni priključena na električno omrežje.
- Preverite, ali so parametri s ploščice za tehnične navedbe združljivi z električno napetostjo omrežja.
- Naprava mora biti nameščena pravilno. Zaradi slabo pritrjenega in napačnega priključnega kabla ali vtiča (če je na voljo) se lahko pregreje priključek.
- Uporabite pravi električni priključni kabel.
- Priključni kabel se ne sme zaplesti.

- Prepričajte se, da je nameščena zaščita pred električnim udarom.
- Na kabl uporabite objemko za razbremenitev napetosti.
- Prepričajte se, da se priključni kabel ali vtič (če obstaja) ne dotika vroče naprave ali posode, ko napravo vklopite v vtičnico.
- Ne uporabljajte razdelilnikov in podaljškov.
- Pazite, da ne poškodujete vtiča (če obstaja) ali kabla. Za zamenjavo poškodovanega kabla se obrnite na naš pooblaščen servisni center ali električarja.
- Zaščita pred udarom električnega toka izoliranih delov in delov pod električno napetostjo mora biti pritrjena tako, da je ni mogoče odstraniti brez orodja.
- Vtič vtaknite v vtičnico šele ob koncu nameščanja. Poskrbite, da bo vtič dosegljiv tudi po namestitvi.
- Če je omrežna vtičnica zrahljana, ne vtikajte vtiča.
- Ne vlecite za električni priključni kabel, če želite izključiti napravo. Vedno povlecite za vtič.
- Uporabite le prave izolacijske naprave: odklopnike, varovalke (talilne varovalke odvijte iz nosilca), zaščitne naprave na diferenčni tok in kontaktorje.
- Električna napeljava mora imeti izolacijsko napravo, ki omogoča odklop naprave z omrežja na vseh polih. Izolacijska naprava mora imeti med posameznimi kontakti minimalno razdaljo 3 mm.

## 2.3 Uporaba

### OPOZORILO!

Nevarnost poškodbe, opeklin in električnega udara.

- Ne spreminjajte specifikacij te naprave.
- Pred prvo uporabo odstranite vso embalažo, etikete in zaščitno folijo (če obstaja).
- Prepričajte se, da prezračevalne odprtine niso ovirane. Prezračevanje mora redno preverjati strokovno usposobljena oseba.
- Naprave med delovanjem ne puščajte brez nadzora.
- Kuhališče izklopite po vsaki uporabi.
- Ne postavljajte jedilnega pribora ali pokrovk kozic na kuhališča. Lahko se močno segrejejo.

- Naprave se ne dotikajte z mokrimi rokami, ali kadar je v stiku z vodo.
- Naprave ne uporabljajte kot delovno površino ali površino za odlaganje.
- Če je površina naprave počena, takoj odklopite napravo iz napajanja. S tem preprečite električni udar.
- Osebe s srčnim spodbujevalnikom morajo biti med delovanjem naprave vsaj 30 cm oddaljene od indukcijskih kuhališč.
- Ko položite hrano v vroče olje, lahko olje pljuska na vse strani.
- Med delovanjem vgrajene nape nikoli ne uporabljajte odpрте plamena.
- Med kuhalno površino in posodo ne uporabljajte aluminijaste folije ali drugih materialov, razen če proizvajalec naprave ni navedel drugače.
- Uporabljajte samo dodatno opremo, ki jo za to napravo priporoča proizvajalec.

### OPOZORILO!

Nevarnost požara in eksplozije.

- Maščobe in olja lahko ob segrevanju sproščajo vnetljive hlape. Plamenov ali segreth predmetov ne približujte maščobam in olju, kadar kuhate z njimi.
- Hlapi, ki jih sprošča zelo vroče olje, lahko povzročijo spontani vžig.
- Rabljeno olje, ki lahko vsebuje ostanke hrane, lahko povzroči požar pri nižji temperaturi kot olje, ki se uporablja prvič.
- Ne postavljajte vnetljivih izdelkov ali predmetov, ki so prepojeni z vnetljivimi izdelki, v napravo, blizu nje ali nanjo.

### OPOZORILO!

Obstaja nevarnost škode na napravi.

- Vroče posode ne postavljajte na nadzorno ploščo.
- Ne postavljajte vročega pokrova posode na stekleno površino kuhalne plošče.
- Ne dovolite, da iz posode povre vsa tekočina.
- Pazite, da predmeti ali posoda ne padejo na napravo. Površina se lahko poškoduje.
- Ne vklaplajte kuhališč, na katerih je prazna posoda ali pa so sploh ni nobene posode.
- Med delovanjem vgrajene nape ali naprave nikoli ne odstranjujte mreže ali filtra za napo.

- Vgrajene nape nikoli ne uporabljajte brez filtra za napo.
- Vhoda vgrajene kuhinjske nape ne pokrivajte s posodo.
- Med delovanjem vgrajene nape ali naprave ne odpirajte spodnjega pokrova.
- V bližino vgrajene nape ne postavljajte majhnih ali lahkih predmetov, da preprečite nevarnost ujetja.
- Posoda, ki je izdelana iz litega železa ali oz. ima poškodovano dno, lahko opraska steklo/steklokeramiko. Te predmete vedno dvignite, kadar jih morate premakniti na kuhalni površini.

## 2.4 Skrb in čiščenje

- Napravo redno čistite, da preprečite poškodbe materiala na površini.
- Preden se lotite čiščenja naprave, jo izklopite in počakajte, da se ohladi.
- Za čiščenje naprave ne uporabljajte parnega čistilnika in brizganja vode.
- Očistite napravo z vlažno mehko krpo. Uporabljajte samo nevtralna čistilna sredstva. Za čiščenje ne uporabljajte abrazivnih čistil, grobih čistilnih gobic, topil ali kovinskih predmetov, razen če je navedeno drugače.

## 2.5 Servis

- Za popravilo naprave se obrnite na pooblaščen servisni center. Uporabite samo originalne rezervne dele.
- O žarnicah v izdelku in nadomestnih žarnicah, ki se prodajajo ločeno: Te žarnice so zasnovane za ekstremne pogoje v gospodinjskih aparatih, kot so izjemne temperature, vibracije in vlažnosti, ali za sporočanje informacij o delovanju aparata. Niso namenjene za uporabo drugje in niso primerne za sobno razsvetljavo v gospodinjstvu

## 2.6 Odlaganje

### ⚠ OPOZORILO!

Nevarnost poškodbe ali zadušitve.

- Za informacije o pravilnem odlaganju naprave se obrnite na lokalno upravo.
- Napravo izključite iz napajanja.
- Odrežite električni priključni kabel tik ob napravi in napravo zavržite.

## 3. NAMESTITEV

### ⚠ OPOZORILO!

Oglejte si poglavja o varnosti.

### 3.1 Pred namestitvijo

Pred namestitvijo kuhalne plošče, si zapišite podatke s ploščice za tehnične navedbe. Ploščica za tehnične navedbe se nahaja na dnu kuhalne plošče.

Serijska številka .....

### 3.2 Vgradne kuhalne plošče

Vgradne kuhalne plošče se lahko uporabljajo samo po vgradnji v ustrezne vgradne enote in delovne površine, ki ustrezajo standardom.

### 3.3 Nameščanje tesnila

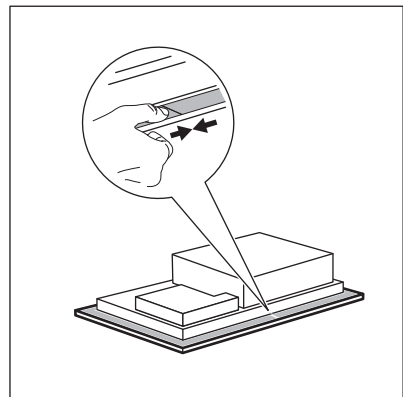

## Namestitev v pult

1. Očistite delovno površino okrog izreza.
2. Priložen tesnilni trak 2x6 mm nalepite na spodnji rob kuhalne plošče vzdolž zunanega roba steklokeramične. Traku ne raztegujte. Prepričajte se, da sta konca tesnilnega traku nameščena na sredini ene strani kuhalne plošče.
3. Pri rezanju tesnilnega traku na potrebno dolžino dodajte nekaj milimetrov.
4. Konca tesnilnega traku združite.

### 3.4 Montaža

Za podrobne informacije o sestavljanju kuhalne plošče si oglejte navodila za namestitev.

Upoštevajte vezalno shemo kuhalne plošče in vezalno shemo okenskih stikal (če obstajajo), ki sta prikazani v namestitveni knjižici in/ali oznakah pod kuhavno ploščo.



#### Samo za izbrane države

V primeru namestitve izpušnega sistema bo morda potrebno okensko stikalo (posvetujte se s pooblaščenim serviserjem). Kupite ga ločeno, ker ni priloženo kuhalni plošči. Okensko stikalo mora namestiti pooblaščen serviser. Oglejte si navodila za namestitev.

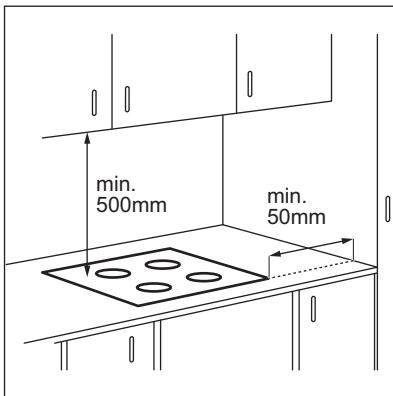

Če je naprava nameščena nad predal, se lahko med kuhanjem zaradi prežračevanja kuhalne plošče predmeti v njem segrejejo.

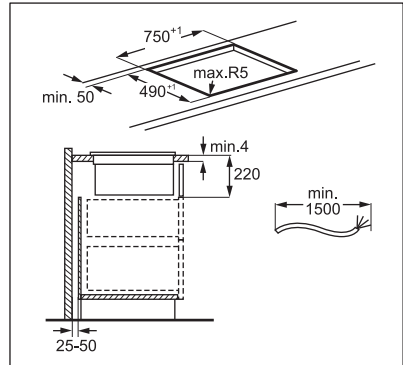
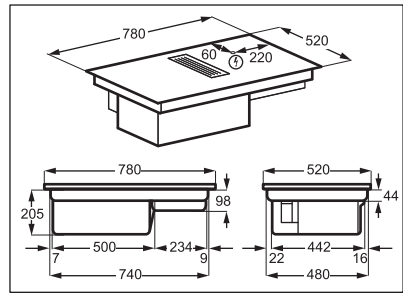

Videonavodila „Kako namestiti sevalno kuhavno ploščo Electrolux 80 cm – namestitev delovne površine“ poiščite tako, da vnesete polno ime, prikazano na spodnji sliki.



[www.youtube.com/electrolux](http://www.youtube.com/electrolux)  
[www.youtube.com/aeg](http://www.youtube.com/aeg)

How to install your Electrolux  
Extractor Hob 80 cm



### Sestav ohišja filtra

Pred prvo uporabo se prepričajte, da je filter v ohišju, pri čemer so črne stranice obrnjene navznoter, srebrne pa navzven. Oglejte si poglavje "Čiščenje filtra nape". Ko je ohišje filtra sestavljeno, ga postavite v notranjost kuhinjske nape in mrežo postavite na napo.

### 3.5 Priključni kabel

- Kuhalna ploščo ima priložen priključni kabel.
- Za zamenjavo poškodovanega priključnega kabla uporabite priključni kabel: H05V2V2-F ki prenese temperaturo

90 °C ali več Presek posamezne žice mora biti najmanj 1,5 mm<sup>2</sup>. Obrnite se na lokalni servisni center. Priključni kabel sme zamenjati le usposobljen električar.

**⚠ OPOZORILO!**

Električno priključitev mora opraviti usposobljen električar.

**⚠ POZOR!**

Povezave s kontaktnimi vtiči so prepovedane.

**⚠ POZOR!**

Ne vrtajte in ne spajkajte koncev žic. Prepovedano je.

**⚠ POZOR!**

Kabla ne priključujte brez kablenskega tulca.

**Enofazna priključitev**

1. Odstranite kablanski tulec s črnega in rjavega kabla.
2. Odstranite izolacijo s konca rjavega in črnega kabla.
3. Združite črna in rjava konca kabla.
4. Namestite nov kablanski tulec na skupni konec kabla (potrebno je posebno orodje).

**Prerez kabla 2x1,5 mm<sup>2</sup>**

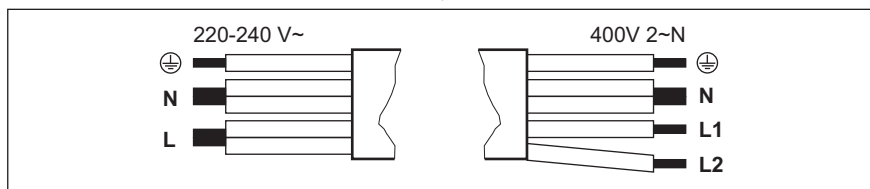

Enofazna priključitev – 220–240		Dvofazna priključitev – 400 V, 2 ~ N	
⊕	Zelena – rumena	Zelena – rumena	⊕
N	Modra in modra	Modra in modra	N
L	Črna in rjava	Črna	L1
		Rjava	L2

## 4. OPIS IZDELKA

### 4.1 Pregled izdelka

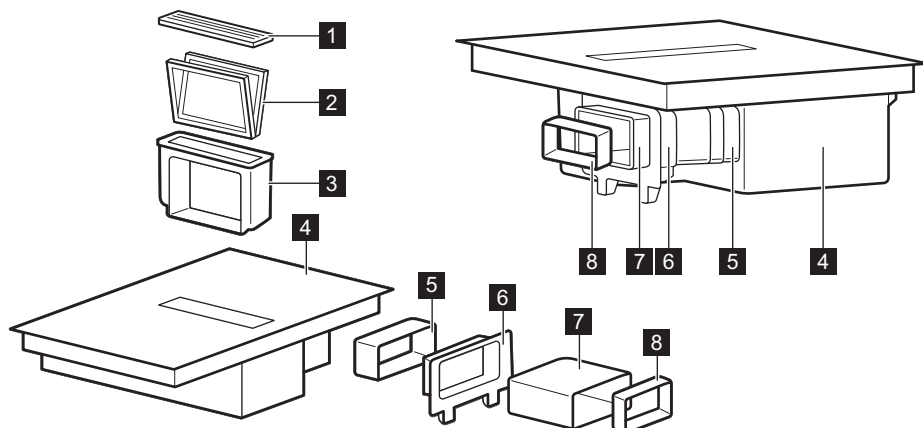

1 Mreža

2 Filter

3 Ohišje filtra

4 Kuhalna plošča

5 Prikluček

6 Namestitev zadnje stene omarice

7 Cev

8 Adapter

### 4.2 Postavitev kuhalne površine

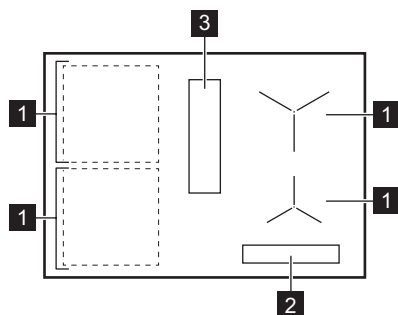

1 Indukcijsko kuhališče

2 Upravljalna plošča

3 Napa

## 4.3 Postavitev nadzorne plošče

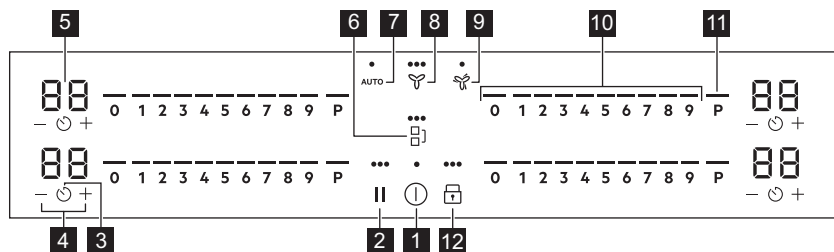

Napravo upravljajte s senzorskimi polji. Prikazovalniki, indikatorji in zvoki vas opozorijo na vklopljene funkcije.

Senzorsko polje	Funkcija	Opis	
1		Vklop / Izklop	Za vklop in izklop naprave.
2		Premor	Za vklop in izklop funkcije.
3		Programska ura	Za nastavitev funkcije.
4		-	Za podaljšanje ali skrajšanje časa.
5	-	Prikazovalnik programske ure	Za prikaz časa v minutah.
6		Bridge	Za vklop in izklop funkcije.
7	AUTO	Samodejni način nape	Za vklop in izklop funkcije.
8		Ročni način nape	Za vklop/izklop funkcije in preklop med 3 stopnjami hitrosti ventilatorja.
9		Boost	Za vklop in izklop funkcije.
10	-	Nadzorna vrstica	Za nastavitev stopnje kuhanja.
11	P	PowerBoost	Za vklop funkcije.
12		Ključavnica / Varovalo za otroke	Za zaklepanje/odklepanje upravljalne plošče.

## 4.4 Indikatorji prikazovalnika

Indikator	Opis
+ številka	Napaka v delovanju.
	Filter nape je treba obnoviti.
	OptiHeat Control (3-stopenjski indikator akumulirane toplote): nadaljuj kuhanej/ohrani toploto/akumulirana toplota.

## 5. PRED PRVO UPORABO

### **⚠ OPOZORILO!**



Oglejte si poglavja o varnosti.

### 5.1 Omejitev moči

Omejitev moči določa, koliko skupne moči uporabljata kuhalna plošča, znotraj omejitev varovalk.

Kuhalna plošča je privzeto nastavljena na najvišjo možno stopnjo moči.

#### Za znižanje ali zvišanje stopnje moči:

1. Vstopite v meni: pritisnite in 3 sekunde držite gumb . Nato pritisnite in držite gumb .
2. Pritiskajte programsko uro  spredaj, dokler se ne prikaže **P**.
3. Pritisnite **-** / **+** na sprednjem časovniku, da nastavite stopnjo moči.

4. Pritisnite  za izhod.

#### Stopnje moči

Oglejte si poglavje »Tehnični podatki«.

### **⚠ POZOR!**

Prepričajte se, da izbrana stopnja kuhanja ustreza varovalkam električnega omrežja v stanovanju.

- P73 — 7350 W
- P15 — 1500 W
- P20 — 2000 W
- P25 — 2500 W
- P30 — 3000 W
- P35 — 3500 W
- P40 — 4000 W
- P45 — 4500 W
- P50 — 5000 W
- P60 — 6000 W

## 6. VSAKODNEVNA UPORABA

### **⚠ OPOZORILO!**

Oglejte si poglavja o varnosti.

### 6.1 Vkllop in izkllop

Pritisnite in držite  za vklop ali izkllop kahalne plošče.

### 6.2 Zaznavanje posode

Ta funkcija prikazuje prisotnost posode na kuhalni plošči in izklopi kuhališča, če med kuhanjem ni zaznane nobene posode.

Če postavite posodo na kuhališče, preden izberete stopnjo kuhanja, se na upravljalni vrstici prikaže indikator nad 0.

Če odstranite posodo z vklopljenega kuhališča in ga začasno odložite, začnejo utripati indikatorji nad ustrezno nadzorno vrstico. Če v 120 sekundah ne postavite posode nazaj na vklopljeno kuhališče, se kuhališče samodejno izklopi.

Če želite nadaljevati s kuhanjem, posodo postavite nazaj na kuhališča znotraj navedene časovne omejitve.

### 6.3 Uporaba področij segrevanja

Posodo postavite na sredino izbranega kuhališča. Indukcijske kahalne plošče se samodejno prilagodijo dimenziji dna posode.

V veliki posodi lahko kuhate na dveh kuhališčih hkrati. Posoda mora pokrivati sredini obeh kuhališč, ne sme pa segati čez oznako področja. Če posodo postavite med dve sredini, se funkcija Bridge ne vklopi.

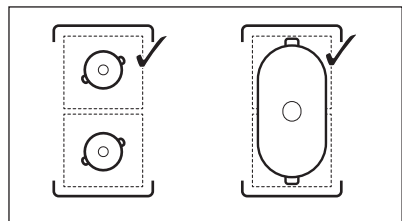

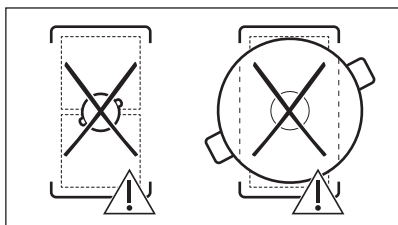

## 6.4 Nastavitev segrevanja

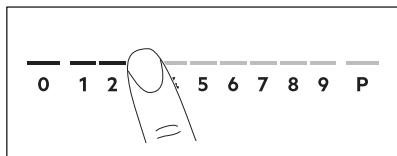

1. Na nadzorni vrstici pritisnite na želeno stopnjo segrevanja. Indikatorji nad nadzorno vrstico se prikažejo do izbrane stopnje segrevanja.
2. Za izklop kuhališča pritisnite 0.

## 6.5 PowerBoost

Ta funkcija zagotavlja dodatno moč za indukcijska kuhališča. Funkcijo lahko vklopite samo za omejen čas za indukcijsko kuhališče. Po tem času se indukcijsko kuhališče samodejno preklopi nazaj na najvišjo stopnjo kuhanja.



Oglejte si poglavje »Tehnični podatki«.

**Za vklop funkcije za kuhališče:** dotaknite se **P**. Zasveti

**Za izklop funkcije:** spremenite stopnjo kuhanja.

## 6.6 OptiHeat Control (3-koračni indikator akumulirane toplote)

### ⚠ OPOZORILO!

☰ / ☲ / ☱ Dokler indikator sveti, obstaja nevarnost opeklin zaradi akumulirane toplote.

Indukcijska kuhališča ustvarjajo toploto, ki je potrebna za kuhanje, neposredno na dnu

posode. Steklokeramiko segreje toplota posode.

Indikatorji zasvetijo, ko je kuhališče vroče. Prikazujejo stopnjo akumulirane toplote za kuhališča, ki jih trenutno uporabljate:

- ☰ - nadaljevanje kuhanja,
- ☲ - ohranitev toplote,
- ☱ - akumulirana toplota.

Indikator lahko zasveti tudi:

- za sosednja kuhališča, četudi jih ne uporabljate,
- ko vročo posodo postavite na hladno kuhališče,
- ko je kuhalna plošča izklopljena, vendar je kuhališče še vedno vroče.

Indikator ugasne, ko se kuhališče ohladi.

## 6.7 Programska ura

### Časovnik z odštevanjem ure

To funkcijo uporabite za določitev časa delovanja kuhališča med posameznim kuhanjem.

Najprej nastavite stopnjo kuhanja za kuhališče, nato pa funkcijo.

1. Pritisnite . Na prikazovalniku programske ure se prikaže 00.
2. Pritisnite **+** ali **-**, da nastavite čas (00-99 minut).
3. Pritisnite za vklop programske ure ali počakajte 3 sekunde. Programska ura začne odštevati.



**Za spremembo časa:** izberite kuhališče s pritiskom na in pritisnite **+** ali **-**.

**Za izklop funkcije:** nastavite kuhališče z in pritisnite **-**. Preostali čas se odšteva do 00.



Programska ura zaključi odštevanje, oglasi se zvočni signal in utripa 00. Kuhališče se izklopi. S pritiskom poljubnega simbola izklopiti signal in utripanje.

## Odštevalna ura

To funkcijo lahko uporabite, ko je kuhalna plošča vklopljena, a kuhališča ne delujejo. Stopnja segrevanja prikazuje 00.

1. Pritisnite .
2. Pritisnite  ali , da nastavite čas za funkcijo.

Programska ura zaključi odštevanje, oglasi se zvočni signal in utripa 00. S pritiskom poljubnega simbola izklopite signal in utripanje.

**Za izklop funkcije:** se dotaknite  in nato . Preostali čas se odšteva do 00.

## 6.8 Upravljanje moči

Če je vklopljenih več kuhališč in porabljena moč presega omejitve napajanja, ta funkcija razdeli razpoložljivo moč med vsemi kuhališči. Kuhalna plošča nadzoruje stopnje kuhanja, da zaščiti varovalke električnega omrežja.

- Če kuhalna plošča doseže omejitve največje razpoložljive moči (glejte ploščico za tehnične navedbe), se moč kuhališč samodejno zmanjša.
- Stopnja kuhanja zadnjega izbranega kuhališča ima vedno prednost. Preostala moč bo razdeljena med predhodno vklopljenimi kuhališči po vrstnem redu izbire.
- Za kuhališča z znižano močjo se upravljalna plošča zasveti in prikaže najvišje možne stopnje kuhanja.
- Počakajte, da prikazovalnik preneha utripati, ali znižajte stopnjo kuhanja zadnjega izbranega kuhališča. Kuhališča bodo še naprej delovala z znižano stopnjo kuhanja. Po potrebi ročno spremenite stopnje kuhanja kuhališč.
- Enota za odsesavanje pri kuhinjski napi je vedno na voljo kot električna obremenitev.

## 6.9 Funkcije nape





### OPOZORILO!

Oglejte si poglavja o varnosti.

## Vklop in izklop nape

Napa lahko deluje skupaj s kuhalno ploščo med kuhanjem, kot tudi med izklopom kuhalne plošče.

1. Pritisnite  za vklop nape. Oglasi se zvočni signal, nad simbolom pa se prikaže indikator.
2. S pritiskom simbola po potrebi prilagodite nastavev hitrosti ventilatorja. Indikatorji se spreminjajo, da odražajo trenutno hitrost ventilatorja.
3. Za izklop nape večkrat pritisnite gumb , dokler indikatorji nad simbolom ne izginejo.

## AUTO



Funkcija samodejno prilagodi stopnjo hitrosti ventilatorja glede na izbrano stopnjo kuhanja kuhalne plošče.

Ob prvi uporabi kuhalne plošče se funkcija običajno privzeto vklopi.

Funkcijo lahko vklopite, ko je kuhalna plošča vklopljena, vendar nobeno kuhališče ni vklopljeno oz. na kateri koli točki kuhanja.



Če funkcijo vklopite, ko je kuhalna plošča izklopljena, nobeno kuhališče ne deluje in na upravljalni plošči ni prikazana akumulirana toplota, se funkcija po nekaj sekundah samodejno izklopi.

1. Pritisnite in držite  za vklop kuhalne plošče.
2. Pritisnite AUTO za vklop funkcije. Oglasi se zvočni signal, nad simbolom pa se prikaže indikator.
3. Posodo postavite na kuhalno ploščo in izberite stopnjo kuhanja. Po potrebi zvišajte ali znižajte stopnjo kuhanja. Napa se bo odzvala na stopnjo kuhanja in ustrezno povečala ali zmanjšala stopnjo hitrosti ventilatorja. Prikažejo se indikatorji nad simbolom nape.
4. Pritisnite 0 na upravljalni vrstici kuhalne plošče za izklop kuhališča ali  izklop kuhalne plošče.

Če se prikaže indikator akumulirane toplote, boAUTO še naprej prilagajala hitrost ventilatorja.

5. Za izklop funkcije med pečenjem in preklon na ročni način nape pritisnite AUTO.

Oglasi se zvočni signal, nad simbolom pa se prikaže indikator.

### Samodejni načini - stopnje hitrosti ventilatorja

Način nape	Stopnja akumulirane toplote (kuhalna plošča je izklopljena)			Stopnja akumulirane toplote (kuhalna plošča je vklopljena)			Dušenje jedi	Cvrenje
0								
H1	-	-	-	-	-	-	-	1
H2	-	-	-	-	-	1	1	1
H3	-	-	-	-	1	1	1	2
V4	-	-	-	1	1	1	2	3



Če kuhalno ploščo izklopite med AUTO delovanjem, se bo funkcija shranila za naslednji postopek kuhanja.

### Boost

Funkcija vklopi ventilator kuhinjske nape na najvišji stopnji hitrosti.

1. Pritisnite za vklop funkcije. Oglasi se zvočni signal, nad simbolom pa se prikaže indikator.
2. Po potrebi ponovno pritisnite za izklop funkcije.

Funkcija lahko deluje neprekinjeno največ 10 minut. Po tem se nastavitev hitrosti ventilatorja samodejno spremeni na 3. Funkcijo lahko po potrebi ponovno vklopite.

### Auto Breeze

Funkcija samodejno nastavi delovanje ventilatorja kuhinjske nape, ko končate s kuhanjem, in izklopi kuhalno ploščo. Ventilator deluje pri najnižji hitrosti za največ 20 minut. Funkcija odstrani morebitne neprijetne vonjave po kuhanju.

Ob prvi uporabi kahalne plošče se funkcija privzeto vklopi.

Pri delovanju funkcije se prikaže indikator nad AUTO. Ko se program zaključi, se ventilator samodejno izklopi.

### Za izklop funkcije med delovanjem:

Pritisnite AUTO ali .

Ventilator kuhinjske nape se izklopi.

### Za popoln izklop funkcije:

1. Vstopite v meni: pritisnite in 3 sekunde držite gumb . Nato pritisnite in držite gumb .
2. Pritiskajte na sprednji strani programske ure, dokler se na prikazovalniku ne prikaže dF.
3. Pritiskajte ali na sprednji strani programske ure, dokler se ne prikaže **izklop (-)**.
4. Pritisnite za izhod.



Priporočamo, da funkcije ne onemogočite in pustite, da deluje neprekinjeno ves čas trajanja cikla.



## 6.10 Struktura menija

V razpredelnici je prikazana osnovna struktura menija.



## Uporabniške nastavitve

Simbol	Nastavev:	Druge možnosti
b	Zvok	Vklop / Izklop (→)
P	Omejitev moči	15 - 73
H	Način nape	1 - 4
dF	Auto Breeze	Vklop / Izklop (→)
E	Zgodovina alarma/ napak	Seznam nedavnih alarmov/napak.

### Za vstop v uporabniške nastavitve:

pritisnite in 3 sekunde držite gumb . Nato pritisnite in držite gumb . Na levem kuhališču se prikažejo nastavitve.

**Krmarjenje po meniju:** meni je sestavljen iz simbola nastavitve in vrednosti. Simbol se prikaže na zadnji programski uri, na sprednji pa se prikaže vrednost. Za krmarjenje med

nastavitvami pritisnite  na sprednji programski uri. Za spremembo nastavitvene vrednosti pritisnite  ali  na sprednji programski uri.

**Za izhod iz menija:** pritisnite .

## OffSound Control

Zvoke lahko vklopite/izklopite v meniju > Uporabniške nastavitve.



Oglejte si "Struktura menija".

Ko so zvoki izklopljeni, lahko zvok še vedno slišite, ko:

- ko se dotaknete ,
- se izklopi programska ura,
- pritisnete simbol neaktivnosti.

## 7. DODATNE FUNKCIJE

### 7.1 Samodejni izklop

**Funkcija samodejno izklopi kuhhalno ploščo, če:**

- so vsa kuhališča in napa izklopljeni,
- ne nastavlja nobene stopnje kuhanja ali hitrosti ventilatorja po vklopu kuhhalne plošče,
- ste nekaj polili ali položili na upravljalno ploščo za več kot 10 sekund (posodo, krpo itd.). Oglasi se zvočni signal in kuhhalna ploščo se izklopi. Odstranite predmet ali očistite upravljalno ploščo.
- se kuhhalna ploščo preveč segreje (npr. ko povre vsa voda iz posode). Kuhališče naj se pred ponovno uporabo kuhhalne plošče ohladi.
- ne izklopite kuhališča oziroma ne spremenite nastavitve segrevanja. Po določenem času se kuhhalna ploščo izklopi.

**Razmerje med stopnjo segrevanja / nastavitvijo hitrosti ventilatorja in časom, po katerem se naprava izklopi:**



Nastavev segrevanja	Kuhhalna ploščo se izklopi po
1 - 2	6 urah

Nastavev segrevanja	Kuhhalna ploščo se izklopi po
3 - 4	5 urah
5	4 urah
6 - 9	1,5 ure

Nastavev hitrosti ventilatorja	Kuhhalna ploščo se izklopi po
	10 urah

### 7.2 Premor

Ta funkcija nastavi vsa vklopljena kuhališča na najnižjo nastavev segrevanja. Hitrost ventilatorja kuhhalnske nape se zmanjša na 1. Ko vklopite funkcijo med delovanjem nape v samodejnem načinu, se hitrost ventilatorja kuhhalnske nape ne bo zmanjšala.

Ko deluje funkcija, lahko uporabljate  in . Vsi drugi simboli na upravljalni plošči so zaklenjeni.

Funkcija ne zaustavi funkcij programske ure:

**1. Za vklop funkcije:** pritisnite tipko . Stopnja kuhanja je znižana na 1. Hitrost ventilatorja kuhinjske nape se zmanjša na 1.

**2. Za izklop funkcije:** pritisnite . Zasveti prejšnja stopnja nastavitve Kuhanja / hitrost ventilatorja.

### 7.3 Ključavnica

Upravljalno ploščo lahko zaklenete med delovanjem kuhalne plošče. To preprečuje nenamerno spremembo stopnje kuhanja / nastavitve hitrosti kuhinjske nape.

Najprej nastavite stopnjo kuhanja/hitrost nape.

**Za vklop funkcije:** pritisnite tipko .

**Za izklop funkcije:** ponovno pritisnite .





Ko izklopite kuhalno ploščo, se funkcija izklopi.

### 7.4 Varovalo za otroke

Ta funkcija prepreči nenamerno delovanje kuhalne plošče in nape.



**Za vklop funkcije:** pritisnite . Ne nastavite stopnje kuhanja/ nastavitve kuhinjske nape.

Pritisnite in tri sekunde držite , dokler se ne prikaže indikator nad simbolom. Izklopite kuhalno ploščo z/s .





Ko izklopite kuhalno ploščo, je funkcija še vedno vklopljena. Indikator nad  sveti.

**Za vklop funkcije:** pritisnite . Ne nastavite stopnje kuhanja/ nastavitve kuhinjske nape.

Pritisnite  in tri sekunde držite, dokler indikator nad simbolom ne izgine. Izklopite kuhalno ploščo z/s .

**Kuhanje z vklopljeno funkcijo:** pritisnite ,

nato tri sekunde pritisnite , dokler indikator nad simbolom ne izgine. Kuhalno ploščo lahko upravljate. Ko izklopite kuhalno ploščo s , se funkcija ponovno vklopi.

### 7.5 Bridge



Funkcija deluje, ko posoda pokrije sredini dveh kuhališč. Za dodatne informacije o pravilni namestitvi posode si preberite poglavje "Uporaba kuhališč".

Ta funkcija poveže dve kuhališči na levi strani, da delujeta kot eno.

Najprej nastavite stopnjo kuhanja za eno od kuhališč na levi strani.

**Za vklop funkcije:** dotaknite se . Za nastavev ali spremembo stopnje kuhanja se dotaknite enega od upravljalnih senzorjev.

**Za izklop funkcije:** dotaknite se . Kuhališča delujejo neodvisno drugo od drugega.

## 8. NAMIGI IN NASVETI



### OPOZORILO!

Oglejte si poglavja o varnosti.

### 8.1 Posoda



Pri indukcijskih kuhališčih močno elektromagnetno polje izjemno hitro segreje posodo.

Indukcijske kuhalne plošče uporabite s primerno posodo.

- Dno posode mora biti čim bolj deblo in ravno.
- Dno posode mora biti čisto in suho, preden jo postavite na kuhalno ploščo.
- Če želite preprečiti praske, ne drsajte ali drgnite s posodo po steklo-keramični plošči.

### Material posode

- **pravilno:** lito železo, jeklo, emajlirano jeklo, nerjavno jeklo, večplastno dno (označeno kot ustrezno s strani proizvajalca).
- **ni pravilno:** aluminij, baker, medenina, steklo, keramika, porcelan.

### Posoda je primerna za indukcijsko kuhalno ploščo v naslednjih primerih:

- če voda zavre zelo hitro, ko kuhalno ploščo nastavite na najvišjo stopnjo kuhanja,
- Če se na dno posode prilepi magnet.

### Dimenzije posode

- Indukcijske kuhalne plošče se samodejno prilagodijo dimenziji dna posode.
- Učinkovitost kuhalne plošče je povezana s premerom posode. Posoda s premerom, manjšim od najmanjšega, sprejme le del moči, ki jo ustvari kuhalna plošča.
- Tako iz varnostnih razlogov kot za optimalne rezultate kuhanja ne uporabljajte posode, ki je večja od navedb v „Specifikacija za kuhinjske plošče“. Med kuhanjem naj posoda ne bo preblizu nadzorne plošče. To bi lahko vplivalo na delovanje kuhalne plošče ali nehote aktiviralo funkcije kuhalne plošče.



Oglejte si »Tehnični podatki«.

### Parno prežračevane pokrove

Za dodatno optimizacijo kuhanja ob napi lahko uporabite posebne parne ventilacijske pokrove s posodo. Pokrovi so namenjeni usmerjanju pare, ki nastaja v posodi, proti napi, kar zmanjša neželene vonjave pri kuhanju in prekomerno vlažnost v kuhinji. Pokrove lahko kupite ločeno v več velikostih, da ustrezajo najpogostejšim vrstam posode. Za več informacij obiščite našo spletno stran.

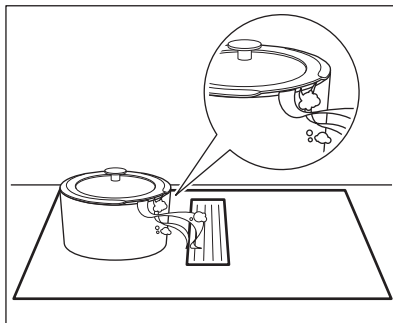

## 8.2 Zvoki med uporabo

### Če zaslišite:

- pokanje: posoda je izdelana iz različnih materialov (konstrukcija z dvojnim dnom).
- žvižganje: uporabljate kuhališče pri visoki stopnji kuhanja in posoda je izdelana iz različnih materialov (konstrukcija z dvojnim dnom).
- brenčanje: uporabljate visoko stopnjo kuhanja.
- klikanje: prihaja do električnega preklapljanja.
- sikanje, brenenje: deluje ventilator.

### Ti zvoki so običajni in ne predstavljajo napake.

## 8.3 Öko Timer (Eko programska ura)

Za varčevanje z energijo se grelnik kuhališča izklopi prej, kot se oglasi programska ura. Razlika v času delovanja je odvisna od ravni stopnje kuhanja in trajanja kuhanja.

## 8.4 Primeri kuhanja

Razmerje med stopnjo kuhanja in porabo energije kuhališča ni linearno. Ko zvišate stopnjo kuhanja, ta ni sorazmerna s povečanjem porabe energije. To pomeni, da kuhališče s srednjo stopnjo kuhanja porabi manj kot polovico celotne energije.



Podatki v razpredelnici so samo za primer.

Nastavitev se-grevanja	Uporabite za:	Čas (min.)	Namigi
1	Kuhana živila ohranite topla.	po potrebi	Posodo pokrijte s pokrovom.
1 - 2	Holandska omaka, topljenje: maslo, čokolada, želatina.	5 - 25	Občasno premešajte.
2	Strjevanje: puhaste omlete, pečena jajca.	10 - 40	Kuhajte pokrito.
2 - 3	Počasno kuhanje riža in mlečnih jedi, pogrevanje pripravljenih jedi.	25 - 50	Vode dodajte vsaj dvakrat toliko, kot je riža, mlečne jedi na polovici postopka premešajte.
3 - 4	Kuhajte zelenjavo, ribe in meso na pari.	20 - 45	Dodajte nekaj žlic vode. Med postopkom preverite količino vode.
4 - 5	Skuhajte krompir in drugo zelenjavo na pari.	20 - 60	Pokrijte dno posode z 1-2 cm vode. Med postopkom preverite raven vode. Pokrov naj bo na posodi.
4 - 5	Kuhanje večje količine hrane, enolončnice in juhe.	60 - 150	Do 3 l tekočine plus sestavine.
6 - 7	Lahko cvrtje: zrezek, telečji cordon bleu, zarebrnice, polpete, klobase, jetra, prežganje, jajca, palačinke, krofi.	po potrebi	Po potrebi obrnite.
7 - 8	Težko cvrtje, praženi krompir - Rösti, ledveni zrezki, zrezki.	5 - 15	Po potrebi obrnite.
9	Vrenje vode, kuhanje testenin, pečenje mesa (golaž, dušena pečenka), cvrtje krompirja.		
<b>P</b>	Prekuhanje večjih količin vode. PowerBoost je vklopljena.		

## 8.5 Namigi in nasveti za napo

- Rešetka, ki prekriva napo, je izdelana iz železove litine. Ko napa ne deluje, lahko nanjo postavite posodo. To ne bo povzročilo poškodb.
- Ko deluje AUTO način, se ventilator zažene z nizko hitrostjo na začetku

vsakega postopka kuhanja. Hitrost se postopoma povečuje. Hitrost ventilatorja lahko nastavite tudi ročno.

## 9. VZDRŽEVANJE IN ČIŠČENJE

### OPOZORILO!

Oglejte si poglavja o varnosti.

### 9.1 Splošne informacije

- Po vsaki uporabi štedilnik očistite.
- Vedno uporabljajte posodo s čistim dnom.
- Praske ali temni madeži na površini ne vplivajo na delovanje plošče.

- Uporabite posebno čistilno sredstvo za površine kuhalnih plošč.
- Uporabite posebno strgalo za steklo.

### 9.2 Čiščenje kuhalne plošče

- **Takoj odstranite:** stopljeno plastiko, plastično folijo, sol, sladkor in živila s sladkorjem, sicer lahko umazanija poškoduje kuhalno ploščo. Pazite, da ne pride do opeklin. Posebno strgalo

- postavite pod ostrim kotom na stekleno površino in z rezilom potegnite po površini.
- **Odstranite, ko je kuhalna plošča dovolj hladna:** obročki vodnega kamna, vodni obročki, maščobni madeži, bleščeče kovinsko obarvanje. Ploščo očistite z vlažno krpo in čistilnim sredstvom, ki ni grobo. Po čiščenju ploščo osušite z mehko krpo.
  - **Odstranite bleščeče kovinsko obarvanje:** uporabite raztopino vode s kisom in očistite stekleno površino s krpo.

### 9.3 Čiščenje nape

#### Mreža

Rešetka usmerja zrak v napo. Poleg tega ščiti sistem nape in preprečuje, da bi tujki po nesreči padli v notranjost. Rešetko lahko operete ročno ali v pomivalnem stroju. Rešetko obrišite z mehko krpo.

#### Posoda za vodo

Pod napo je posoda za vodo. Zbira kondenzirano vodo, ki nastane pri vsakem postopku kuhanja. Ne pozabite redno prazniti posode za vodo.

Preden odprete posodo za vodo, pod njo postavite posodo ali pladenj za zbiranje vode. Če želite odpreti posodo za vodo, potisnite zapahe ven in jih odprite drugega za drugim.

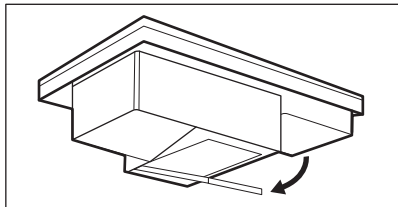

#### ⚠ OPOZORILO!

Pazite, da voda ne pride v notranjost nape.

#### Če se voda ali druga tekočina razlije po sistemu nape:

- najprej izklopite napo,
- dvignite rešetko in previdno očistite površino nape z vlažno krpo ali gobico in blagim čistilom,
- z gobo ali suho krpo obrišite odvečno tekočino, nabrano na dnu pečice nape,

- po potrebi očistite filter (preberite si poglavje "Čiščenje filtra nape"),
- vklopite napo, nastavite stopnjo hitrosti ventilatorja na 2 ali več in pustite, da nekaj časa deluje, da se znebite preostale vlage.

### 9.4 Čiščenje filtra nape

**Ogleni filter 2-v-1 z dolgo življenjsko dobo** združuje filtriranje maščobe in vonjave v eni enoti. Filter sestavljata dva elementa na levi in desni strani ohišja filtra. Vsak element je sestavljen iz maščobnega filtra in ogljikovega filtra z dolgo življenjsko dobo. Maščobni filter zbira maščobo, olje in ostanke hrane ter preprečuje, da bi prišli v sistem nape. Ogljikov filter z dolgo življenjsko dobo, ki vsebuje aktivno ogljikovo peno, nevtralizira dim in vonjave pri kuhanju. Redno čistite filter in ga redno obnovljajte:

- Filter očistite takoj, ko je vidna nakopičena maščoba. Pogostost čiščenja je odvisna od količine maščobe in olja, porabljenega pri kuhanju. Priporočamo, da filter čistite vsakih 10-20 ur ali po potrebi pogosteje.
- Filter obnovite samo, ko je vklopljeno

opozorilo  Največje število ciklov obnove je 7. Po tem času morate filter zamenjati z novim.

Kuhalna plošča ima vgrajen števec s funkcijo obveščanja, ki vas opozori na obnovev filtra. Števec za obveščanje se ob prvem vklopu nape samodejno zažene. Po 100 urah uporabe začne utripati indikator filtra , ki opozarja na potrebo po obnovitvi filtra. Opozorilo ostane vklopljeno še 30 sekund po izklopu kuhinjske nape in kuhalne plošče. Obvestilo ne blokira uporabe kuhalne plošče.

#### ⚠ OPOZORILO!

Prenasičen filter lahko predstavlja nevarnost požara.

#### Razstavljanje/ponovno sestavljanje filtra

Filter in ohišje filtra se nahajata tik pod rešetko na sredini kuhalne plošče. Previdno

jih odstranite, ker so zaradi nakopičene maščobe lahko spolzki.

**1. Odstranite rešetko.**

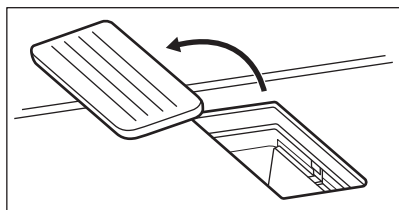

**2. Odstranite ohišje filtra.**

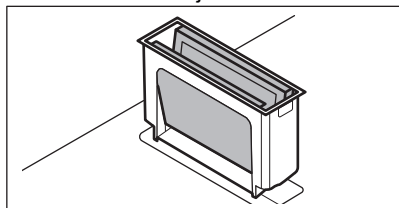

**3. Nežno potisnite oba elementa od zunaj in ju zložite skupaj. Filter vzemite iz ohišja filtra.**

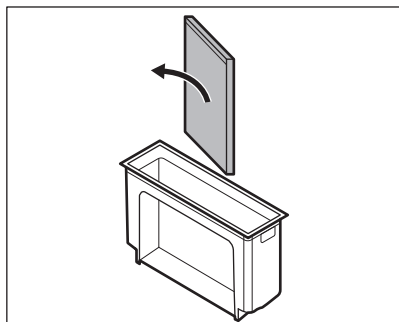
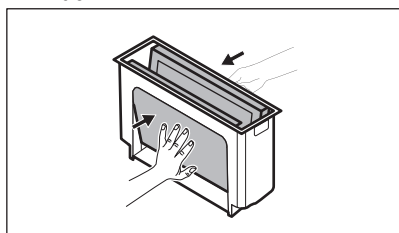

**4. Po čiščenju ponovno sestavite enoto za filtriranje:**

- a.** Potisnite filtrirne elemente v ohišje filtra vzdolž vgradnih vodil. Črni deli morajo biti obrnjeni navznoter, srebrni

deli pa morajo biti usmerjeni navzven. Po ponovnem sestavu mora črna stran biti vidna v notranjosti.

- b.** Ohišje filtra namestite nazaj v notranjost kuhinjske nape.

### Čiščenje ohišja filtra

Ohišje filtra operite ročno z blagim pralnim sredstvom in mehko krpo. Očistite ga lahko tudi v pomivalnem stroju.

### Čiščenje filtra

1. Filter operite v topli vodi brez čistilnih sredstev. Pralna sredstva lahko poškodujejo filtriranje vonjav. Za odstranjevanje ostankov hrane lahko po potrebi uporabite mehko gobico, mehko krpo ali neabrazivno krtačo za čiščenje. Filter lahko očistite tudi v pomivalnem stroju pri 65–70 °C (z uporabo programa, ki traja več kot 90 min), brez pralnega sredstva in druge posode.
2. Filter sušite v pečici 20–30 min pri 70 °C. Filter namestite na srednjo rešetko. Poskrbite za uporabo funkcije, ki ne uporablja ventilatorja. Lahko pa pustite, da se filter čez noč posuši na sobni temperaturi. Filter pred ponovnim sestavljanjem povsem posušite.
3. Ponovno sestavite enoto za filtriranje in jo namestite nazaj v notranjost kuhinjske nape.

### Obnovitev filtra

1. Najprej očistite filter, kot je opisano zgoraj v 1. koraku.
2. Filter za 60 min položite v pečico, nastavljeno na 80–110 °C. Filter namestite na srednjo rešetko. Uporabite funkcijo pečice, ki ne uporablja ventilatorja.
3. Ponovno sestavite enoto za filtriranje in jo namestite nazaj v notranjost kuhinjske nape.
4. Za ponastavitev števca na kratko pritisnite .

Števec se ponovno zažene.





## 10. ODPRAVLJANJE TEŽAV

### OPOZORILO!

Oglejte si poglavja o varnosti.

### 10.1 Kaj storite v primeru ...

Težava	Možni vzrok	Rešitev
Kuhalne plošče ni mogoče vklopiti ali je uporabljati.	Kuhalna plošča ni priključena na električno napajanje ali je priključena nepravilno.	Preverite, ali je kuhalna plošča pravilno priključena na električno napajanje.
	Pregorela je varovalka.	Prepričajte se, če ni morda vzrok za okvaro varovalka. Če varovalka večkrat zapored pregori, se obrnite na usposobljenega električarja.
	60 sekund niste nastavili stopnje segrevanja.	Ponovno vklopite kuhavno ploščo, in nastavite ustrezno stopnjo segrevanja v manj kot 60 sekundah.
	Sočasno ste se dotaknili 2 ali več senzorskih polj.	Dotaknite se samo enega senzorskega polja.
	Premor deluje.	Oglejte si "Prekinitev".
	Na nadzorni plošči je voda ali mastni madeži.	Očistite nadzorno ploščo.
Slišite lahko neprekinjeno piskanje.	Električna povezava je nepravilna.	Kuhavno ploščo izključite iz električnega omrežja. Obrnite se na usposobljenega električarja, da preveri namestitve.
Ne morete izbrati najvišje stopnje kuhanja za eno od kuhališč.	Druga kuhališča porabljajo najvišjo razpoložljivo moč. Kuhalna plošča deluje pravilno.	Zmanjšajte stopnjo kuhanja drugih kuhališč, priključenih na isto fazo. Oglejte si »Upravljanje moči«.
Zasliši se zvočni signal in kuhalna plošča se izključi. Zasliši se zvočni signal, ko se kuhalna plošča izključi.	Na senzorska polja ste odložili eno ali več stvari.	Odstranite predmet s senzorskih polj.
Kuhalna plošča se izključi.	Senzorsko polje  ste z nečim prekrili.	Odstranite predmet s senzorskega polja.
Indikator akumulirane toplote ne zasveti.	Kuhališče ni vroče, ker je bilo vklopljeno samo kratek čas, ali pa je poškodovano tipalo.	Če je bilo kuhališče vključeno dovolj dolgo, da bi moralo biti vroče, se posvetujte s pooblaščenim servisnim centrom.
Upravljalna plošča se segreje na dotik.	Posoda je prevelika ali ste jo postavili preblizu upravljalne plošče.	Večjo posodo postavite na zadnje kuhališče, če je možno.
Ob dotiku senzorskih polj na plošči ni zvoka.	Zvočni signali so izklopljeni.	Vklopite zvočni signal. Oglejte si »Vsakodnevna uporaba«.

Težava	Možni vzrok	Rešitev
Zasveti indikator nad simbolom 	Deluje funkcija Varovalo za otroke ali Ključavnica.	Glejte "Varovalo za otroke" in "Zaklep".
Upravljalna vrstica utripa.	Na kuhališču ni posode ali pa kuhališče ni v celoti pokrito.  Posoda ni primerna.	Posodo postavite na kuhališče, da ga bo v celoti pokrivala.  Uporabite posodo, ki je primerna za indukcijske kuhalne plošče. Oglejte si »Namigi in nasveti«.
	Premer dna posode je premajhen za kuhališče.	Uporabite posodo ustrezne velikosti. Oglejte si »Tehnični podatki«.
Napa se ne zažene ali se izklopi. Utripajo lahko tudi indikatorji nad simboli za upravljanje nape.	Ventilator se lahko v določenih pogojih, npr. v primeru neustreznega prezračevanja prostora, samodejno izklopi.	Odprite okno. Morda boste morali namestiti okensko stikalo. Oglejte si poglavje "Montaža". Če je okensko stikalo že nameščeno, se prepričajte, da je pravilno nameščeno. Oglejte si navodila za namestitev. Pritisnite poljuben simbol. Napa ponovno deluje.
Ventilator nape ne deluje pravilno, ko so vklopljene funkcije nape.	Temperatura okoli nape je previsoka. Nezadostno kroženje zraka v napi in okrog nje.	Izklopite kuhalno ploščo in jo izključite iz napajanja. Počakajte vsaj 10 sekund, nato jo ponovno priključite. Drugi predlogi: Poskusite znižati temperaturo okolice. Izvlecite filter kuhinjske nape in iz njene notranjosti odstranite preostalo vlago. Oglejte si »Vzdrževanje in čiščenje«. Sistem nape pustite, da se suši en dan, nato pa ponovno vklopite kuhinjsko napo.
Napa ne absorbira dovolj pare, ki se proizvaja med kuhanjem.	Pokrovi na posodi niso pravilno nameščeni.	Če vaša posoda nima prezračevanih pokrovov, pokrove nagnite tako, da bo uhajajoča para usmerjena proti napi. Za informacije o posebnih parnih ventilacijskih pokrovi, ki jih je priporočljivo uporabljati z vgrajeno napo, si oglejte poglavje "Namigi in nasveti".
	Filter nape je prenasičen.	Obnovite filter nape in ponastavite opozorilo. Oglejte si »Vzdrževanje in čiščenje«.
 in prikaže se številka.	Na kuhalni plošči je napaka.	Izklopite kuhalno ploščo in jo po 30 sekundah ponovno vklopite. Če  znova zasveti, kuhalno ploščo izključite iz električnega omrežja. Po 30 sekundah kuhalno ploščo ponovno priključite. Če se težava nadaljuje, se obrnite na pooblaščen servisni center.

## 10.2 Če ne najdete rešitve ...

Če težave ne morete razrešiti sami, se obrnite na prodajalca ali pooblaščen servisni center. Navedite podatke s ploščice za

tehnične navedbe. Poskrbite za pravilno upravljanje kuhalne plošče. V nasprotnem primeru servisiranje s strani serviserja ali prodajalca ne bo brezplačno, tudi v času garancijske dobe. Informacije o garancijskem

obdobju in pooblaščenih servisnih centrih so navedene v garancijski knjižici.

## 11. TEHNIČNI PODATKI

### 11.1 Ploščica za tehnične navedbe

Model KCC83443  
Vrsta 66 D4A 01 AA  
Indukcija 7.35 kW  
Ser. št. ....  
ELECTROLUX

Številka izdelka (PNC) 949 599 214 00  
220–240 V / 400 V 2N, 50 Hz  
Izdelano v: Nemčija  
7.35 kW



### 11.2 Specifikacije kuhališč

Kuhališče	Nazivna moč (maksimalna stopnja kuhanja) [W]	PowerBoost [W]	PowerBoost najdaljše trajanje [min]	Premer kuhinjske posode [mm]
Levo spredaj	2300	3200	10	125 - 210
Levo zadaj	2300	3200	10	125 - 210
Desno spredaj	1400	2500	4	125 - 145
Desno zadaj	1800	2800	10	145 - 180

Moč kuhališč se lahko malce razlikuje od podatkov v razpredelnici. Spreminja se z materialom in dimenzijami posode.

Za najboljše rezultate kuhanja uporabljajte posodo, ki nima večjega premera od premera, navedenega v razpredelnici.

## 12. ENERGIJSKA UČINKOVITOST

### 12.1 Podatki o izdelku za kahalno ploščo

Identifikacija modela	KCC83443	
Vrsta kahalne plošče	Vgrajena kahalna plošča	
Število kuhališč	4	
Tehnologija segrevanja	Indukcija	
Premer krožnih kuhališč (Ø)	Desno spredaj Desno zadaj	14,5 cm 18,0 cm
Dolžina (d) in širina (š) nekrožnega kuhališča	Levo spredaj	d 22,0 cm š 21,8 cm
Dolžina (d) in širina (š) nekrožnega kuhališča	Levo zadaj	d 22,0 cm š 21,8 cm

Poraba energije na kuhališče (EC electric cooking)	Levo spredaj	188,9 Wh/kg
	Levo zadaj	188,9 Wh/kg
	Desno spredaj	180,8 Wh/kg
	Desno zadaj	176,9 Wh/kg
Poraba energije kuhalne plošče (EC electric hob)		183,9 Wh/kg

IEC / EN 60350-2 – Gospodinjski električni kuhalni aparati – 2. del: Kuhalne plošče – Metode za merjenje funkcionalnosti.

## 12.2 Kuhalna plošča - Varčna

Energijo lahko prihranite med vsakodnevnim kuhanjem, če upoštevate spodnje nasvete.

- Segrejte le toliko vode, kot jo potrebujete.
- Posodo po možnosti pokrijete s pokrovkami.
- Posodo postavite neposredno na sredino kuhališča.
- Uporabite akumulirano toploto, da ohranite hrano toplo ali da jo stopite.

## 12.3 Podatki o izdelku in informacijski list o izdelku

Informacijski list izdelka v skladu z Uredbo (EU) št. 65/2014		
Dobaviteljevo ime ali blagovna znamka	ELECTROLUX	
Identifikacijska oznaka modela	KCC83443	
Letna poraba energije – AECnapa	30.9	kWh/a
Razred energijske učinkovitosti	A +	
Učinkovitost pretoka zraka – FDEnapa	33.1	
Razred učinkovitosti dinamike toka	A	
Učinkovitost osvetljevanja – LENapa	-	lux/W
Razred učinkovitosti osvetljevanja	-	
Učinkovitost filtriranja maščob – GFEnapa	85.1	%
Razred učinkovitosti filtriranja maščob	B	
Pretok zraka z najmanjšo močjo pri običajni uporabi	260.0	m <sup>3</sup> /h
Pretok zraka z največjo močjo pri običajni uporabi	500.0	m <sup>3</sup> /h
Pretok zraka pri povečani uporabi (boost)	630.0	m <sup>3</sup> /h
Raven hrupa A, izračunana pri najmanjši hitrosti	48	dB(A) re 1pW
Raven hrupa A, izračunana pri najvišji hitrosti	64	dB(A) re 1pW
Raven hrupa A, izračunana pri pospešeni hitrosti (boost)	69	dB(A) re 1pW
Izmerjena zahtevana moč v stanju izključenosti - Po	0.49	W
Izmerjena zahtevana moč v stanju pripravljenosti - Ps	-	W
Dodatne informacije v skladu z Uredbo (EU) št. 66/2014		
Faktor povečanja časa - f	0.8	
Indeks energijske učinkovitosti – EENapa	42.0	
Izmerjena stopnja pretoka zraka na točki največje učinkovitosti – QBEP	268.5	m <sup>3</sup> /h

Izmerjen zračni tlak na točki največje učinkovitosti – PBEP	469	Pa
Največji pretok zraka – Qmax	630.0	m <sup>3</sup> /h
Izmerjena vhodna električna moč na točki največje učinkovitosti - WBEP	105.8	W
Nazivna moč sistema za osvetljevanje - WL	-	W
Povprečna osvetljenost kuhalne površine, ki jo zagotavlja sistem za osvetljevanje - Epovprečna	-	lux

Naprava je preizkušena v skladu z: EN 61591, EN 60704-1, EN 60704-2-13, EN 50564.

## 12.4 Napa - Varčevanje z energijo

Energijo lahko prihranite med vsakodnevnim kuhanjem, če upoštevate spodnje nasvete.

- Ko začnete kuhati, nastavite ventilator nape na nizko stopnjo hitrosti. Po končanem kuhanju naj napa deluje nekaj minut.

- Hitrost ventilatorja povečajte samo, da se znebite velike količine pare ali dima. Funkcijo Boost je priporočljivo uporabljati samo v izrednih razmerah.
- Redno čistite filter nape in ga po potrebi zamenjajte, da ohranite njegovo učinkovitost.
- Uporabite največji premer sistema cevi za optimiziranje učinkovitosti in zmanjšanje hrupa.

## 13. SKRB ZA OKOLJE

Reciklirajte materiale, ki jih označuje simbol . Embalažo odložite v ustrezne zabojnike za reciklažo. Pomagajte zaščititi okolje in zdravje ljudi ter reciklirati odpadke električnih in elektronskih naprav. Naprav, označenih s

simbolom , ne odstranjujte z gospodinjskimi odpadki. Izdelek vrnite na krajevno zbirališče za recikliranje ali se obrnite na občinski urad.

# Добро дошли у Electrolux! Хвала што сте изабрали наш уређај.



Прибавите савете за коришћење, брошуре и информације за решавање проблема, сервис и поправку:  
[www.electrolux.com/support](http://www.electrolux.com/support)

Задржано право измена.

## САДРЖАЈ

1. ИНФОРМАЦИЈЕ О БЕЗБЕДНОСТИ.....	27
2. БЕЗБЕДНОСНА УПУТСТВА.....	30
3. ИНСТАЛИРАЊЕ.....	33
4. ОПИС ПРОИЗВОДА.....	36
5. ПРЕ ПРВЕ УПОТРЕБЕ.....	38
6. СВАКОДНЕВНА УПОТРЕБА.....	38
7. ДОДАТНЕ ФУНКЦИЈЕ.....	43
8. КОРИСНИ САВЕТИ.....	44
9. НЕГА И ЧИШЋЕЊЕ.....	46
10. РЕШАВАЊЕ ПРОБЛЕМА.....	49
11. ТЕХНИЧКИ ПОДАЦИ.....	51
12. ЕНЕРГЕТСКА ЕФИКАСНОСТ.....	52
13. ЕКОЛОШКА ПИТАЊА.....	54

## 1. ⚠ ИНФОРМАЦИЈЕ О БЕЗБЕДНОСТИ

Пре инсталације и коришћења уређаја, пажљиво прочитајте приложено упутство. Произвођач није одговоран за било какве повреде или штету које су резултат неисправне инсталације или употребе. Чувајте упутство за употребу на безбедном и приступачном месту за будуће коришћење.

### 1.1 Безбедност деце и осетљивих особа

- Овај уређај могу да користе деца старија од 8 година и особе са смањеним физичким, чулним или менталним способностима, као особе којима недостају искуство и знање, уколико им се обезбеди надзор или им се дају упутства у вези са употребом уређаја на безбедан начин и уколико схватају могуће опасности. Децу млађа од 8 година, као и особе са веома тешким и сложеним

инвалидитетом, треба држати даље од уређаја, осим ако су под сталним надзором.

- Децу треба контролисати како се не би играла са уређајем .
- Држите сву амбалажу даље од деце и одложите је на одговарајући начин.
- УПОЗОРЕЊЕ: Уређај и његови доступни делови могу бити врели током коришћења. Држите децу и кућне љубимце даље од уређаја када уређај ради и када се хлади.
- Ако овај апарат има уређај за безбедност деце, треба га активирати.
- Деца не смеју да обављају чишћење и корисничко одржавање уређаја без надзора.

## **1.2 Опште мере безбедности**

- Овај уређај је намењен само за кување.
- Овај уређај је намењен за употребу у једном домаћинству у затвореним просторима.
- Уређај се може користити у канцеларијама, хотелским собама, мотелима, пансионима, сеоским туристичким домаћинствима и сличним објектима за смештај где употреба не би превазилазила (просечан) ниво потрошње по домаћинству.
- УПОЗОРЕЊЕ: Уређај и његови доступни делови могу бити врели током коришћења. Треба бити пажљив како би се избегло додиривање грејних елемената.
- УПОЗОРЕЊЕ: Опасно је остављати храну на грејној плочи да се пржи на масти или уљу без надзора, јер може доћи до пожара.
- Дим је показатељ прегревања. Никада немојте водом гасити пожар током кувања. Искључите уређај, а затим прекријте пламен, нпр. противпожарним ћебетом или поклопцем.
- УПОЗОРЕЊЕ: Уређај не сме да се напаја путем екстерног уређаја за укључивање као што је тајмер нити

да буде повезан на коло које се редовно укључује и искључује путем струје.

- ОПРЕЗ: Процес кувања мора да се надгледа. Краткотрајан процес кувања мора да се надгледа непрекидно.
- УПОЗОРЕЊЕ: Опасност од пожара: Немојте одлагати предмете на површине за кување.
- Предмете од метала, попут ножева, виљушки, кашика и поклопаца, не треба стављати на грејну површину јер могу постати врели.
- Не користите овај уређај пре него што га уградите.
- Немојте користити парочистач за чишћење уређаја.
- Након коришћења, искључите плочу за кување помоћу команде и немојте се уздати у детектор за посуду.
- Уколико стаклено керамичка површина / стаклена површина напукне, искључите уређај и извадите кабл за напајање из зидне утичнице. У случају да је уређај прикључен на мрежу директно преко разводне кутије, извадите осигурач да бисте искључили уређај из напајања. У оба случаја, обратите се овлашћеном сервисном центру.
- Обезбедите добру вентилацију у просторији у којој је уређај инсталиран како бисте избегли да се у просторију врате издувни гасови других уређаја насталих сагоревањем неких других врста горива, укључујући и сагоревање отвореним пламеном.
- Постарајте се да вентилациони отвори не буду блокирани и да се ваздух који сакупља овај уређај не преноси у канал који се користи за испуштање дима и паре из других уређаја (системи централног грејања, термосифони, бојлери, итд.).
- Кад овај уређај ради с другим уређајима, максимални вакуум који се ствара у просторији не би требало да пређе 0,04 mbar.

- Редовно чистите филтер аспиратора и уклоните масне насlage из уређаја како бисте спречили ризик од пожара.
- Уколико је кабл оштећен, мора га заменити произвођач, овлашћени сервис, или лица сличних квалификација, како би се избегла опасност.
- Ако је уређај прикључен директно на електрично напајање, електрична инсталација мора бити опремљена изолационим уређајем који омогућава искључивање уређаја из електричне мреже на свим половима. Потпуно искључење мора бити у складу са условима наведеним за пренапонску категорију III. Механизам искључења треба да буде уграђен у фиксну електричну мрежу у складу с правилима о електричним мрежама.
- **УПОЗОРЕЊЕ:** Користите само штитнике за плочу за кување дизајниране од стране произвођача уређаја за кување или оне коју су од стране произвођача уређаја у упутствима за употребу наведени као погодни или штитнике за плочу за кување који су инкорпорирани у уређају. Коришћење неодговарајућих штитника за плочу за кување може изазвати несреће.

## 2. БЕЗБЕДНОСНА УПУТСТВА

### 2.1 Монтажа

#### УПОЗОРЕЊЕ!

Само квалификована особа може да инсталира овај уређај.

#### УПОЗОРЕЊЕ!

Постоји ризик од повреде или оштећења уређаја.

- Уклоните комплетну амбалажу.
- Немојте да инсталирате или користите оштећен уређај.
- Придржавајте се упутстава за монтирање које сте добили уз уређај.

- Неопходно је придржавати се минималног растојања од других уређаја и кухињских елемената.
- Увек водите рачуна приликом померања уређаја зато што је тежак. Увек користите заштитне рукавице и затворену обућу.
- Изолујте исечене површине кухињског елемента заптивним материјалом да бисте спречили да набубре од влаге.
- Заштитите доњу страну уређаја од паре и влаге.
- Немојте монтирати уређај поред врата или испод прозора. Овим се спречава да врело посуђе за кување падне са уређаја када се отворе врата или прозор.

- Не инсталирајте одвод издувног ваздуха тако да иде у зидну шупљину, осим ако шупљина није пројектована у ту сврху.
- У случају монтаже без одводне цеви, отвор вентилатора мора бити смештен директно уз зид или одвојен додатним зидом кухињског елемента да би се спречио приступ лопатицама вентилатора.
- Сваки уређај има вентилаторе за хлађење на дну.
- Ако је уређај постављен изнад фиоке:
  - немојте да стављате ситне предмете или папир који се може увући, јер они могу да оштете вентилаторе за хлађење или да покваре систем за хлађење.
  - Држите раздаљину од најмање 2 cm између доњег дела уређаја и делова који се чувају у фиоци.
- Уклоните преградну плочу постављену у уградни елемент испод уређаја.

## 2.2 Прикључивање струје

### УПОЗОРЕЊЕ!

Ризик од пожара и струјног удара.

- Све електричне прикључке мора да повеже квалификовани електричар у складу са електричном шемом или упутством за монтажу.
- У случају монтаже издувне цеви, и ако је присутна или обавезна додатна опрема (зидни вентил, прекидач прозора и/или отварач прозора), електричне прикључке мора да повеже квалификовани електричар у складу са електричном шемом или упутством за монтажу.
- Уређај мора да буде уземљен.
- Пре извођења било каквих радова на уређају, кабл за напајање обавезно извадите из зидне утичнице.
- Уверите се да су параметри на плочици са техничким карактеристикама компатибилни са одговарајућим параметрима електричне мреже за напајање.
- Проверите да ли је уређај правилно инсталиран. Лоше причвршћен или неодговарајући кабл или утикач (ако га

- има) може проузроковати прегревање електричног прикључка.
- Користите одговарајући електрични кабл за напајање.
- Не дозволите да се електрични кабл запетља.
- Проверите да ли је инсталирана заштита од струјног удара.
- Употребите кабл са стезалком са растеређењем на вучу.
- Када уређај прикључујете у зидну утичницу, водите рачуна да кабл за напајање или утикач (ако га има) не дођу у додир са великим деловима уређаја или врелим посуђем.
- Немојте да користите адаптере са више утичница и продужне каблове.
- Проверите да нисте оштетили мрежни утикач (ако га има) и мрежни кабл. Обратите се нашем овлашћеном сервисном центру или електричару ради замене оштећеног кабла за напајање.
- Заштита од удара делова под напоном и изолованих делова мора да се причврсти тако да не може да се уклони без алата.
- Прикључите главни кабл за напајање на зидну утичницу тек на крају инсталације. Водите рачуна да постоји приступ мрежном утикачу након инсталације.
- Ако је зидна утичница лабава, немојте да прикључујете мрежни утикач.
- Не вуците кабл за напајање како бисте искључили уређај. Кабл искључите тако што ћете извући утикач из утичнице.
- Користите само исправне раставне прекидаче: заштитне прекидаче, осигураче (осигураче са навојем треба скинути са носача), аутоматске заштитне прекидаче и контакторе.
- У електричној инсталацији мора постојати раставни прекидач који вам омогућава да искључите све фазе напајања уређаја. Размак између контаката на раставном прекидачу мора да износи најмање 3 mm.

## 2.3 Употреба

### УПОЗОРЕЊЕ!

Постоји ризик од повреде, опекотина и струјног удара.

- Немојте да мењате спецификацију овог уређаја.
- Уклоните сво паковање, налепнице и заштитну фолију (ако је има) пре првог коришћења.
- Водите рачуна да отвори за вентилацију не буду запушени. Вентилацију мора периодично да проверава квалификована особа.
- Не остављајте уређај без надзора током рада.
- Подесите зону за кување на „искључено“ након сваке употребе.
- Немојте стављати прибор за јело или поклопце шерпи на зоне за кување. Они могу постати врели.
- Немојте руковати уређајем када су вам мокре руке или када је он у контакту са водом.
- Немојте користити уређај као радну површину или простор за одлагање.
- Ако је површина уређаја напукла, одмах га искључите из зидне утичнице. То спречава струјни удар.
- Корисници са пејсмејкером морају да одржавају растојање од најмање 30 см од индукционих зона за кување када уређај ради.
- Када ставите храну у вруће уље, може да прсне.
- Никад не користите отворени пламен док уграђени аспиратор ради.
- Немојте користити алуминијумску фолију или друге материјале између површине за кување и посуђа за кување, осим ако произвођач уређаја није другачије навео.
- Користите само прибор који произвођач препоручује за овај уређај.

### УПОЗОРЕЊЕ!

Постоји ризик од пожара и експлозије.

- Масти и уље када се загреју могу да ослободе запаљива испарења. Држите пламенове или загрејане предмете

даље од масти и уља када кувате са њима.

- Испарења која ослобађају веома врела уља могу да изазову спонтано сагоревање.
- Употребљено уље, које може да садржи остатке хране, може да се запали на нижој температури него уље које се користи по први пут.
- Запаљиве материје или предмете натопљене запаљивим материјама немојте стављати унутар и поред уређаја или на њега.

### УПОЗОРЕЊЕ!

Постоји ризик од оштећења уређаја.

- Немојте стављати вруће посуђе на командну таблу.
- Не стављајте врео поклопац тигања на стаклену површину плоче за кување.
- Не дозволите да течност у посуђу за кување потпуно испари.
- Пазите да предмети или посуђе за кување не падну на уређај. Може се оштетити површина плоче.
- Немојте укључивати зоне за кување уколико је посуђе празно или га нема.
- Никад не уклањајте решетку или филтер аспиратора док уграђени аспиратор или уређај ради.
- Никад не користите уграђени аспиратор без његовог филтера.
- Не блокирајте улазни отвор уграђеног аспиратора посуђем.
- Не отварајте доњи поклопац док уграђени аспиратор или уређај ради.
- Не стављајте мале и лагане предмете близу уграђеног аспиратора да их он не би усисао.
- Посуђе за кување направљено од ливеног гвожђа или са оштећеним доњим површинама може да направи огреботине на стаклу/стаклокерамици. Увек подигните ове предмете када треба да их померате по површини за кување.

## 2.4 Нега и чишћење

- Редовно чистите уређај да бисте спречили пропадање површинског материјала.

- Искључите уређај и оставите га да се охлади пре него чишћења.
- Немојте користити млаз воде или пару за чишћење уређаја.
- Уређај очистите влажном меком крпом. Користите искључиво неутралне детерџенте. Немојте користити абразивне производе, абразивне јастућице за чишћење, раствараче или металне предмете, осим ако није другачије наведено.

## 2.5 Сервисирање

- Ради оправке уређаја обратите се овлашћеном сервисном центру. Користите само оригиналне резервне делове.
- Када се ради о сијалицама унутар производа и резервних делова, сијалице које се продају засебно: Ове сијалице су намењене да издрже екстремне физичке услове у кућним

апаратима, као што су температура, вибрације, влага, или су намењене да сигнализирају информације о радном стању уређаја. Нису предвиђене за употребу у другим уређајима и нису погодне за осветљавање просторија у домаћинству.

## 2.6 Одлагање

### ⚠ УПОЗОРЕЊЕ!

Опасност од повређивања или гушења.

- Обратите се локалним органима да бисте сазнали како да одложите уређај у отпад.
- Искључите утикач кабла за напајање уређаја из мрежне утичнице.
- Исеците мрежни електрични кабл на месту које је близу уређаја и одложите га.

## 3. ИНСТАЛИРАЊЕ

### ⚠ УПОЗОРЕЊЕ!

Погледајте поглавља о безбедности.

### 3.1 Пре инсталирања

Пре него што инсталирате плочу за кување, запишите податке који се налазе на плочици са техничким карактеристикама. Плочица са техничким карактеристикама налази се на доњој страни плоче за кување.

Серијски број .....

### 3.2 Уградне плоче за кување

Уградне плоче за кување дозвољено је користити само после уградње у одговарајуће кухињске елементе за уградњу и радне површине које су у складу са стандардима.

### 3.3 Причвршћивање заптивке

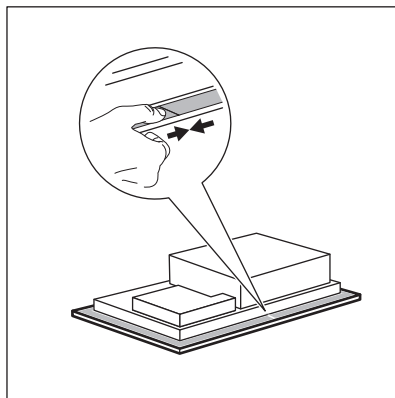

#### Инсталација са горње стране

1. Очистите радну површину око исеченог отвора.
2. Причврстите испоручену заптивну траку 2x6 mm на доњу ивицу плоче за кување, дуж спољне ивице стаклокерамичке. Не развлачите је.

Пазите да крајеви заптивне траке буду на средини једне стране плоче за кување.

3. Кад сечете заптивку траку, повећајте измерену дужину за још пар милиметара.
4. Спојите два краја заптивне траке.

### 3.4 Монтирање

Погледајте упутство за монтажу за детаљне информације о начину инсталирања плоче за кување.

Пратите шему повезивања плоче за кување и шему повезивања прекидача прозора (ако је примењива) приказане у упутству за монтажу и/или на налепницама испод плоче за кување.



#### Само за одабране земље

У случају инсталације издува. може бити потребан прекидач за прозор (обратите се овлашћеном техничару). Мора да се купи одвојено јер се не испоручује заједно са плочом за кување. Прекидач прозора мора да постави квалификовани техничар. Погледајте упутство за монтажу.

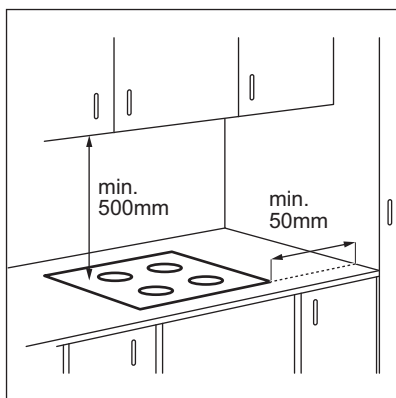

Ако се уређај инсталира изнад фиоке, вентилација плоче за кување може загрејати предмете ускладиштене у фиоци током процеса кувања.

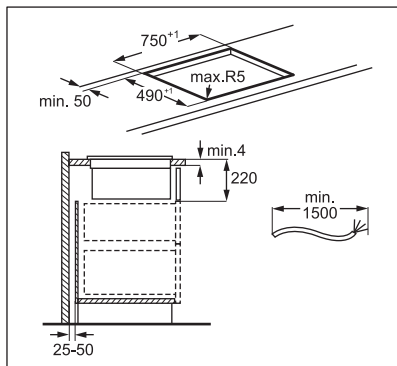
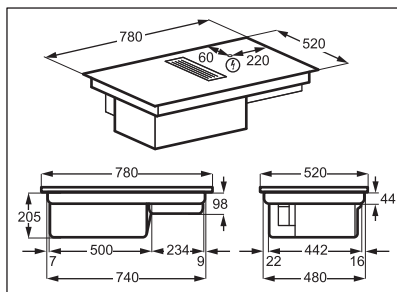

Погледајте видео упутство „Како се инсталира Electrolux плоча са уграђеним аспиратором 80 cm” уношењем пуног назива назначеног на слици испод.



[www.youtube.com/electrolux](http://www.youtube.com/electrolux)  
[www.youtube.com/aeg](http://www.youtube.com/aeg)

How to install your Electrolux  
Extractor Hob 80 cm



### Монтажа кућишта филтера

Пре прве употребе обавезно поставите филтер унутар кућишта, са црним странама окренутим ка унутра, а сребрним странама окренутим ка споља. Погледајте одељак „Чишћење филтера аспиратора”. Када се кућиште филтера монтира, ставите га унутар шупљине аспиратора и поставите решетку на аспиратор.

### 3.5 Кабл за напајање

- Плоча за кување се напаја струјом путем кабла за напајање.

- За замену оштећеног кабла за напајање користите тип кабла: H05V2V2-F који издржава температуре од 90 °C или више. Појединачна жица мора имати попречни пресек најмање 1,5 mm<sup>2</sup>. Обратите се свом локалном сервисном центру. Кабл за напајање сме да замени искључиво квалификовани електричар.

**⚠ УПОЗОРЕЊЕ!**

Сва прикључивања струје мора да обави квалификовани електричар.

**⚠ ОПРЕЗ**

Повезивање помоћу контактних утикача је забрањено.

**⚠ ОПРЕЗ**

Немојте бушити нити лемити крајеве жица. Забрањено је.

**⚠ ОПРЕЗ**

Не прикључујте кабл који нема завршни наставак кабла.

**Монофазни прикључак**

1. Скините завршни рукавац са црне и браон жице.
2. Уклоните изолацију са крајева браон и црне жице.
3. Спојите крајеве црног и браон кабла.
4. Поставите нови завршни рукавац на крај снопа жица (посебним алатом).

**Попречни пресек кабла износи 2x1,5 mm<sup>2</sup>**

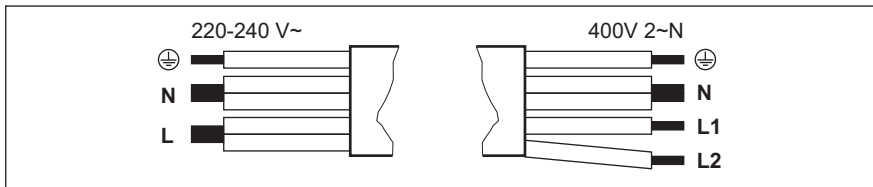

Монофазни прикључак – 220–240 V~		Двофазни прикључак – 400 V 2~ N	
	Зелено-жута	Зелено-жута	
N	Плава и плава	Плава и плава	N
L	Црна и браон	Црна	L1
		Браон	L2

## 4. ОПИС ПРОИЗВОДА

### 4.1 Приказ производа

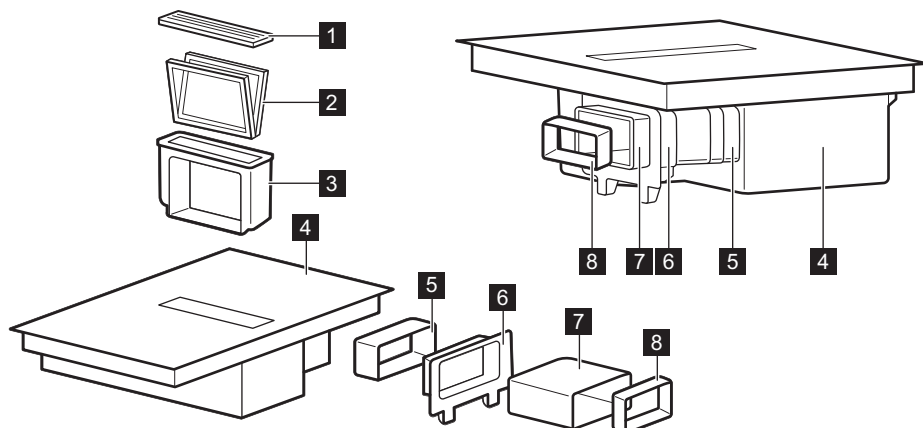

- 1 Решетка
- 2 Филтер
- 3 Кућиште филтера
- 4 Плоча за кување
- 5 Прикључак

- 6 Постављање задњег зида ормара
- 7 Цев
- 8 Адаптер

### 4.2 Шема површине за кување

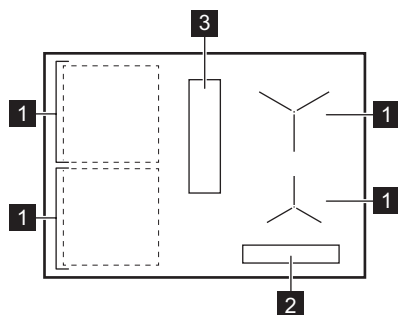

- 1 Индукциона зона за кување
- 2 Командна табла
- 3 Аспиратор

## 4.3 Изглед командне табле

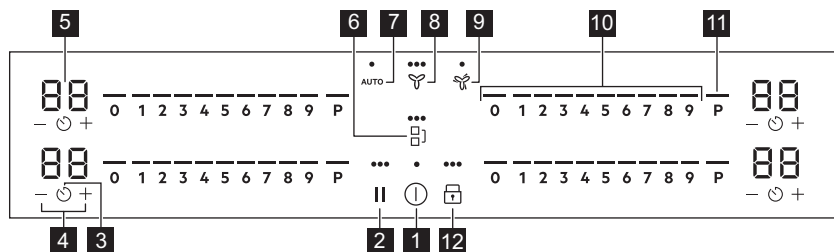

Употребите сензорска поља да бисте руковали уређајем. Дисплеји, индикатори и звучни сигнали упућују на то које су функције активне.

Сензор	Функција	Опис	
1		Укључено / Искључено	За укључивање и искључивање уређаја.
2		Паузирај	Служи за активирање и деактивирање функције .
3		Тајмер	Ради подешавања функције.
4		-	Служи за продужавање или скраћивање времена.
5	-	Дисплеј тајмера	Служи да прикаже времена у минутима.
6		Bridge	Служи за активирање и деактивирање функције .
7	AUTO	Аутоматски режим аспиратора	Служи за активирање и деактивирање функције .
8		Ручни режим рада аспиратора	Активирање / деактивирање функције и пребацивање између 3 нивоа брзине вентилатора.
9		Boost	Служи за активирање и деактивирање функције .
10	-	Командна трака	Служи за подешавање степена топлоте.
11	P	PowerBoost	Служи за активирање функције.
12		Контролна брава / Уређај за безбедност деце	Служи за закључавање/откључавање командне табле.

## 4.4 Индикатори дисплеја

Индикатор	Опис
+ цифра	Дошло је до квара.
	Филтер аспиратора треба да се регенерише.
	OptiHeat Control (тростепени индикатор преостале топлоте): наставак кувања/ одржавање топлоте/преостала топлота.

## 5. ПРЕ ПРВЕ УПОТРЕБЕ

### УПОЗОРЕЊЕ!





Погледајте поглавља о безбедности.

### 5.1 Ограничење снаге

Ограничење снаге дефинише колико снаге укупно користи плоча за кување, у оквиру ограничења осигурача кућне инсталације.

Плоча за кување је подразумевано подешена на највећу снагу.

**За смањење или повећање нивоа снаге:**

1. Уђите у мени: притисните и држите  на 3 секунде. Затим притисните и држите .
2. Притисните тастер  на предњем тајмеру док се не појави P.
3. Притисните тастер  /  на предњем тајмеру да бисте подесили ниво снаге.

4. Притисните тастер  за излазак. **Нивои снаге**

Погледајте одељак „Технички подаци“.

### ОПРЕЗ

Уверите се да изабрана снага одговара осигурачима кућне инсталације.

- P73 – 7350 W
- P15 – 1500 W
- P20 – 2000 W
- P25 – 2500 W
- P30 – 3000 W
- P35 – 3500 W
- P40 – 4000 W
- P45 – 4500 W
- P50 – 5000 W
- P60 – 6000 W

## 6. СВАКОДНЕВНА УПОТРЕБА

### УПОЗОРЕЊЕ!

Погледајте поглавља о безбедности.

### 6.1 Активирање и деактивирање

Притисните и задржите  да бисте активирали или деактивирали плочу за кување.

### 6.2 Детекција посуде

Ова функција указује на присуство посуђа на плочи за кување и деактивира зоне за кување ако се током интервала кувања не открије посуђе.

Ако посуђе ставите на зону за кување пре него што изаберете степене топлоте, на командној траци се појављује индикатор изнад 0.

Ако посуђе уклоните из активираних зона за кување и привремено га одложите на страну, индикатори изнад одговарајуће

командне траке почеће да трепере. Ако у року од 120 секунди не вратите посуду за кување на активiranу зону за кување, зона за кување ће се аутоматски деактивирати.

Да бисте наставили са кувањем, обавезно вратите посуђе на зоне за кување у оквиру назначеног временског интервала.

### 6.3 Коришћење зона за кување

Ставите посуђе за кување у средину изабране зоне. Индукционе зоне за кување се аутоматски прилагођавају димензији дна посуђа за кување.

Истовремено можете да кувате у великој посуди за кување која је постављена на две зоне за кување. Посуђе мора покривати центре обе зоне, али не сме да прелази изван ознаке површине. Ако се посуђе за кување налази између два центра, Bridge функција неће бити активирана.

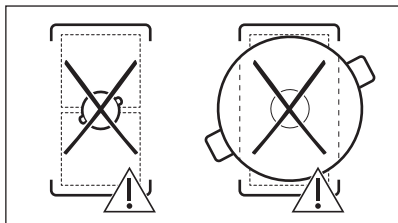
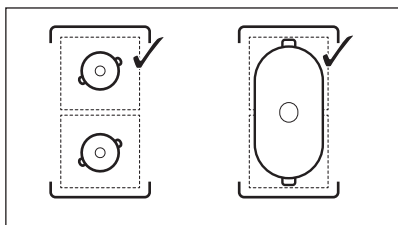

#### 6.4 Подешавање степена топлоте

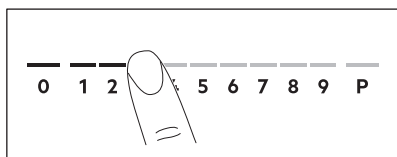

1. Притисните жељени степен топлоте на командној траци.

Индикатори изнад командне траке приказују изабрани степен топлоте.

2. За деактивирање зоне за кување притисните 0.

#### 6.5 PowerBoost

Функција обезбеђује додатно напајање за индукционе зоне за кување. Функција може бити активирана за индукциону зону за кување само на ограничени период времена. После овог времена, индукциона зона за кување се аутоматски враћа на највиши степен топлоте.



Погледајте одељак „Технички подаци“.

**Да бисте активирали функцију за зону за кување:** додирните P.

**Да бисте деактивирали функцију:** промените степен топлоте.

#### 6.6 OptiHeat Control (тростепени индикатор преостале топлоте)

##### ⚠ УПОЗОРЕЊЕ!

☰ / ☲ / ☱ Док год је индикатор укључен, постоји ризик од опекотина због присуства преостале топлоте.

Индукционе зоне за кување производе топлоту неопходну за процес кувања директно на дну посуђа за кување. Стаклокерамичка плоча се загрева топлотом посуђа.

Индикатори су укључени када је зона за кување врела. Они приказују ниво преостале топлоте зона за кување које тренутно користите:

- ☰ - настави кување,
- ☲ - одржавање топлоте,
- ☱ - преостала топлота.

Индикатор се може такође укључити:

- за околне зоне за кување чак и ако их не користите,
- кад се врело посуђе стави на хладну зону за кување,
- кад се плоча за кување искључи, али је зона за кување и даље врела.

Индикатор се гаси кад се зона за кување охлади.

#### 6.7 Тајмер



##### Тајмер за одбројавање времена



Користите ову функцију да бисте подесили колико дуго зона за кување треба да ради током појединачног кувања.

Најпре подесите степене топлоте за изабрану зону за кување, а затим подесите функцију.

1. Притисните тастер . На дисплеју тајмера се појављује 00.
2. Притисните или да бисте поставили време (00–99 минута).

3. Притисните тастер  да бисте покренули тајмер или сачекајте 3 секунде. Тајмер почиње да одбројава.



**Да бисте променили време:** изаберите зону за кување са  и притисните  или .

**Да бисте деактивирали функцију:** изаберите зону за кување помоћу  и притисните . Преостало време се одбројава уназад до 00.



Тајмер завршава одбројавање, оглашава се звучни сигнала и ознака 00 трепери. Зона за кување се деактивира. Притисните било који симбол да бисте искључили сигнал и трептање.

## Тајмер

Можете да користите ову функцију када је плоча за кување активирана али зоне за кување не раде. Степен топлоте показује 00.

1. Притисните .
2. Притисните  или  да бисте подесили време.

Тајмер завршава одбројавање, оглашава се звучни сигнала и ознака 00 трепери. Притисните било који симбол да бисте искључили сигнал и трептање.

**Да бисте деактивирали функцију:** притисните  и . Преостало време се одбројава уназад до 00.

## 6.8 Управљање потрошњом

Ако је више зона активно и утрошена снага премашује ограничење напајања, ова функција ће расподелити расположиву електричну енергију на све зоне за кување. Плоча за кување регулише подешавања топлоте како би заштитила осигураче у кућној инсталацији.

- Ако плоча за кување достигне максималну расположиву снагу (погледајте плочицу са техничким карактеристикама), снага зона за кување ће се аутоматски смањити.
- Увек ће приоритет имати подешавање топлоте прве изабране зоне за кување.

Преостала електрична енергија биће расподељена на претходно активиране зоне за кување према редоследу њиховог активирања.

- У случају зона за кување које имају смањену снагу, командна трака трепће и приказује максимална могућа подешавања топлоте.
- Сачекајте док дисплеј престане да трепће или смањите подешавање топлоте последње изабране зоне за кување. Зоне за кување ће наставити да раде уз смањено подешавање топлоте. По потреби ручно промените подешавање топлоте зона за кување.
- Аспиратор увек представља електрично оптерећење.

## 6.9 Функције аспиратора

### УПОЗОРЕЊЕ!

Погледајте поглавља о безбедности.

### Активирање и деактивирање аспиратора

Аспиратор може да ради заједно са плочом за кување током интервала кувања, као и док је плоча за кување искључена.

1. Притисните тастер  да активирате аспиратор. Оглашава се звучни сигнал и појављују се индикатори изнад симбола.
2. Прилагодите подешавање брзине вентилатора по потреби притиском на симбол. Индикатори се мењају тако да одражавају тренутну брзину вентилатора.
3. Да бисте деактивирали аспиратор, притисните  више пута док индикатори изнад симбола не нестану.

### AUTO

Функција аутоматски прилагођава ниво брзине вентилатора на основу изабраног нивоа степена топлоте плоче за кување.

Када плочу за кување користите први пут, функција се обично подразумевано активира.

Функцију можете да активирате док је плоча за кување укључена и ниједна од зона за кување није активна или у било ком тренутку током интервала кувања.



Ако функцију активирате док је плоча за кување искључена, ниједна од зона за кување не ради и на командној табли нема видљиве преостале топлоте, функција ће се сама искључити након неколико секунди.

1. Притисните и задржите да бисте активирали плочу за кување.
2. Притисните AUTO да бисте активирали функцију.

Оглашава се звучни сигнал и појављује се индикатор изнад симбола.

3. Поставите посуђе на плочу за кување и изаберите ниво степена топлоте. По

потреби повећајте или смањите ниво степена топлоте.

Аспиратор ће реаговати на ниво степена топлоте тако што ће повећавати или смањивати ниво брзине вентилатора у складу са тим. Појављују се индикатори изнад симбола аспиратора.

4. Притисните 0 на командној траци плоче за кување да бисте деактивирали зону за кување или да бисте деактивирали плочу за кување.

Ако се појави индикатор преостале топлоте, AUTO ће наставити да прилагођава брзину вентилатора.

5. Да бисте деактивирали функцију током кувања и пребацили аспиратор на ручни режим, притисните AUTO.

Оглашава се звучни сигнал и индикатор изнад симбола нестаје.

#### Аутоматски режими – нивои брзине вентилатора

Режим аспиратора	Ниво преостале топлоте (плоча за кување је искључена)			Ниво преостале топлоте (плоча за кување је укључена)			Кључање	Пржење
	0							
H1	-	-	-	-	-	-	-	1
H2	-	-	-	-	-	-	1	1
H3	-	-	-	-	-	1	1	2
H4	-	-	-	1	1	1	2	3



Ако деактивирате плочу за кување док AUTO ради, функција ће остати упамћена за следећи интервал кувања.

#### Boost

Функција активира вентилатор аспиратора при максималном нивоу брзине.

1. Притисните да бисте активирали функцију. Оглашава се звучни сигнал и појављује се индикатор изнад симбола.

2. Поново притисните тастер да бисте деактивирали функцију, ако је потребно.

Функција може непрекидно да ради максимално 10 минута. Након тога, подешавање брзине вентилатора се аутоматски мења на 3. Ако је потребно, можете поново да активирате функцију.

## Auto Breeze

Функција аутоматски подешава вентилатор аспиратора да настави са радом након што завршите са кувањем и искључите плочу. Вентилатор ради на минималном нивоу брзине максимално 20 минута. Функција уклања све дуготрајне мирисе након кувања.







Када плочу за кување користите први пут, функција се подразумевано активира.

Када функција ради, индикатор изнад AUTO се појављује. Када се циклус заврши, вентилатор се аутоматски искључује.

**Да бисте деактивирали функцију док је покренута:**

Притисните AUTO или .  
Вентилатор аспиратора се деактивира.

**Да бисте у потпуности онемогућили функцију:**

1. Уђите у мени: притисните и држите  на 3 секунде. Затим притисните и држите .
2. Притисните тастер  на предњем тајмеру док се **dF** не појави на дисплеју.
3. Притисните тастер  или  на предњем тајмеру док се не појави **Искључено (-)**.
4. Притисните тастер  за излазак.



Препоручује се да не онемогућавате функцију и да је пустите да ради непрекидно током целог трајања циклуса.

## 6.10 Структура менија



Табела приказује основну структуру менија.



**Корисничка подешавања**

Сим-бол	Подешавање	Могуће опције
b	Звук	Укључено / Искључено (-)

Сим-бол	Подешавање	Могуће опције
P	Ограничење снаге	15 - 73
H	Режим аспиратора	1 - 4
dF	Auto Breeze	Укључено / Искључено (-)
E	Историја аларма / грешака	Списак недавних аларма / грешака.

**Да бисте унели корисничка**

**подешавања:** притисните и држите  на 3 секунде. Затим притисните и држите . Подешавања се појављују на тајмеру леве зоне кувања.

**Кретање кроз мени:** мени се састоји од симбола подешавања и вредности. Симбол се појављује на задњем тајмеру и вредност се појављује на предњем тајмеру. Да бисте се кретали између подешавања, притисните  на предњем тајмеру. Да бисте променили вредност подешавања, притисните  или  на предњем тајмеру.

**Да бисте изашли из менија:** притисните тастер .

## OffSound Control

Звукове можете да активирате / деактивирате у опцијама Мени > Корисничка подешавања.



Погледајте „Структура менија”.

Када су звукови искључени, и даље можете да чујете звук када:

- додирнете ,
- тајмер одбројава,
- притиснете неактиван симбол.

## 7. ДОДАТНЕ ФУНКЦИЈЕ

### 7.1 Аутоматско искључивање

**Функција аутоматски деактивира плочу за кување када важи следеће:**

- све зоне кувања, као и аспиратор, су деактивирани,
- не постављају никакве степене топлоте или подешавање брзине вентилатора након активирања плоче за кување,
- проспете или ставите нешто (плех, крпу и др.) на командну таблу и оставите га дуже од 10 секунди. Оглашава се звучни сигнал и плоча за кување се деактивира. Уклоните предмет или очистите командну таблу.
- уређај постаје претопао (нпр. када из шерпе испари сва течност). Пустите да се зона за кување охлади пре него што поново користите плочу за кување.
- ако не искључите неку од зона за кување или ако не промените подешен степен топлоте. Након извесног времена плоча за кување се деактивира.

**Однос између степена топлоте / подешавања брзине вентилатора и времена након ког се уређај деактивира:**

Подешавање степена топлоте	Плоча за кување се деактивира након
1 - 2	6 сати
3 - 4	5 сати
5	4 сата
6 - 9	1,5 сати



  

Подешавање брзине вентилатора	Аспиратор се деактивира након
	10 сати

### 7.2 Паузирај

Функција пребацује све зоне за кување које су укључене на најнижу вредност температуре. Брзина вентилатора у аспиратору се смањује на 1. Када

активирате функцију док аспиратор ради у аутоматском режиму, брзина вентилатора у аспиратору неће бити смањена.

Када функција ради, могу се користити само симболи  и . Сви други симболи на командним таблама су закључани.

Ова функција не зауставља функцију тајмера.

#### 1. Да бисте активирали функцију:

притисните дугме .

Степен топлоте је спуштен на 1. Брзина вентилатора у аспиратору се смањује на 1.

#### 2. Да бисте деактивирали функцију:

притисните дугме .

Укључује се претходно подешавање топлоте/брзина вентилатора.

### 7.3 Контролна брава

Можете да закључате командну таблу док плоча за кување ради. То спречава случајну промену степена топлоте / подешавања брзине аспиратора.

Прво подесите степене топлоте / подешавање брзине аспиратора.

#### Да бисте активирали функцију:

притисните дугме .

#### Да бисте деактивирали функцију:

поново притисните тастер .





Функција се деактивира када деактивирате плочу за кување.

### 7.4 Уређај за безбедност деце

Ова функција спречава случајно коришћење плоче за кување и аспиратора.

#### Да бисте активирали функцију:

притисните тастер . Не постављајте степене топлоте / подешавање



аспиратора. Притисните и задржите  3 секунде док се индикатор изнад симбола не појави. Деактивирајте плочу за кување помоћу .





Функција остаје активна када деактивирате плочу за кување. Горе наведени индикатор  је укључен.

#### Да бисте деактивирали функцију:

притисните тастер . Не постављајте степене топлоте / подешавање

аспиратора. Притисните и задржите  3 секунде док индикатор изнад симбола не нестане. Деактивирајте плочу за кување помоћу .

#### Кување са активираним функцијом:

притисните тастер , а затим притисните  3 секунде док индикатор изнад симбола не нестане. Можете да користите плочу за кување. Када деактивирате плочу за кување са  функција поново ради.

## 7.5 Bridge



Функција ради када шерпа покрива центар две зоне за кување. За више информација о правилном постављању посуђа погледајте „Коришћење зона за кување“.

Ова функција повезује две леве зоне за кување тако да раде као једна.

Најпре подесите степен топлоте за леву зону за кување.

#### Да бисте активирали ову функцију:

додирните . Да бисте подесили или променили степен топлоте, додирните један од контролних сензора.

#### Да бисте деактивирали ову функцију:

додирните . Зоне за кување функционишу независно.

## 8. КОРИСНИ САВЕТИ



### УПОЗОРЕЊЕ!

Погледајте поглавља о безбедности.

### 8.1 Посуђе



Јако електромагнетно поље у индукционим зонама за кување врло брзо ствара топлоту у посуђу за кување.

Користите индукционе зоне за кување у комбинацији са одговарајућим посуђем за кување.

- Дно посуђа за кување мора да буде дебело и што је могуће равније.

- Осигурајте да су доње површине посуда чисте и суве пре него што их ставите на површину плоче.
- Да бисте спречили настанак огреботина, не превлачите и не трљајте шерпу преко керамичког стакла.

#### Материјал за кување

- **исправно:** ливено гвожђе, челик, емајлирани челик, нерђајући челик, посуђе са вишеслојним дном (са исправном ознаком произвођача).
- **неисправно:** алуминијум, бакар, месинг, стакло, керамика, порцелан.

**Посуђе је погодно за индукциону плочу за кување ако:**

- вода брзо прокључа на зони за кување која је подешена на највиши ниво топлоте.
- дно посуђа привлачи магнет.

#### Димензије посуђа за кување

- Индукционе зоне за кување се аутоматски прилагођавају димензији дна посуђа за кување.
- Ефикасност зоне за кување је везана за пречник посуђа за кување. Посуђе за кување чији је пречник мањи од минималног прима само део енергије коју генерише зона за кување.
- Ради безбедности и оптималних резултата кувања не користите посуђе за кување које је веће од посуђа наведеног у „Спецификацијама зона за кување“. Избегавајте да посуђе за кување држите близу командне табле током кувања. Ово може да утиче на функционалност командне табле или да случајно активира функције плоче за кување.



Погледајте одељак „Технички подаци“.

#### Поклопци са отвором за пару

За додатну оптимизацију кувања са аспиратором можете користити специјалне поклопце са отвором за пару. Ти поклопци усмеравају пару створену у посуди ка аспиратору и смањују количину нежељених мириса који настају током кувања и прекомерну влагу у кухињи. Поклопци могу да се купе одвојено у неколико величина које одговарају најчешће коришћеним врстама посуђа. За више информација посетите наш сајт.

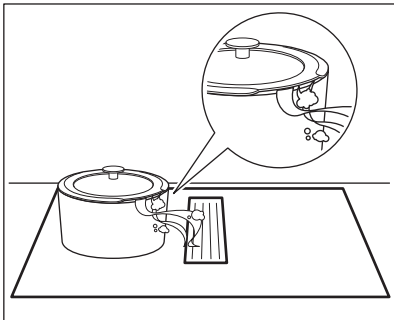

## 8.2 Бука током рада уређаја

### Ако можете да чујете:

- буку налик пуцкетању: посуђе за кување је направљено од различитих материјала (сендвич систем конструкције).
- звук налик звиждуку: користите зону за кување са високим нивоом снаге а посуђе за кување је направљено од различитих материјала (сендвич систем израде).
- брујање: користите висок ниво снаге.
- шкљоцање: долази до електричног прекидања.
- шиштање, зујање: ради вентилатор.

**Ови звуци су нормални и не указују на било какав квар.**

## 8.3 Ђоко Timer (Еко тајмер)

Да бисте уштедели енергију, грејач зоне за кување деактивира се пре него што се огласи тајмер одбројавања. Разлика у времену рада зависи од нивоа подешавања степена топлоте и дужине трајања процеса кувања.

## 8.4 Примери примена у кувању

Однос између степена топлоте зоне за кување и њене потрошње струје није линеаран. Када повећате степен топлоте, то није пропорционално повећању потрошње струје. То значи да зона за кување на средњем степену топлоте користи мање од половине своје снаге.



Подаци у табели су само смернице.

Подешавање степена топлоте	Користити за:	Време (мин)	Савети
1	Догревање скуване хране.	по потреби	Ставите поклопац на посуду.
1 - 2	Сос холандез, топљени: маслац, чоколаду, желатин.	5 - 25	Повремено промешајте.
2	Учврстили: ваздушасте омлете, кувана јаја.	10 - 40	Кувајте са стављеним поклопцем.
2 - 3	Крчкање јела са пиринчем и млеком, подгревање готових јела.	25 - 50	Додати најмање два пута више течности од количине пиринча, а јела са млеком промешати на пола времена кувања.
3 - 4	Динстање поврћа, рибе и меса.	20 - 45	Додајте неколико кашичица воде. Проверите количину воде током процеса.
4 - 5	Кромпир и друго поврће кувано на пари.	20 - 60	Дно шерпе прекријте са 1-2 cm воде. Проверите ниво воде током процеса. Држите поклопац на лонцу.
4 - 5	Кување већих количина хране, јела и супа.	60 - 150	До 3 l течности и састојци.
6 - 7	Тихо пржење: одрезак, телећи „кордон бле“, котлети, фаширане шницле, кобасице, цигерица, запршка, јаја, палачинке, крофне.	по потреби	Окрените по потреби.
7 - 8	Јако пржење, рендани кромпир, печења, шницле.	5 - 15	Окрените по потреби.
9	Кување воде, кување теста, запецање меса (гулаш, говеђи рибић), помфрит.		
<b>P</b>	Кување великих количина воде. PowerBoost је активиран.		

## 8.5 Напомене и савети за аспиратор

- Решетка која прекрива аспиратор израђена је од ливеног гвожђа. На њу можете ставити посуђе када аспиратор не ради. Неће изазвати никакву штету.

- Када је укључен режим AUTO, вентилатор на почетку сваког кувања почиње да ради малом брзином. Брзина се постепено повећава. Такође, брзину вентилатора можете подесити ручно.

## 9. НЕГА И ЧИШЋЕЊЕ

### УПОЗОРЕЊЕ!

Погледајте поглавља о безбедности.

### 9.1 Опште информације

- Очистите плочу за кување након сваке употребе.

- Увек користите посуђе за кување са чистом доњом површином.
- Огреботине или тамне флеке на површини немају никакво дејство на рад плоче за кување.
- Користите специјално средство за чишћење погодна за површину плоче за кување.

- Користите специјални стругач за стакло.

## 9.2 Чишћење плоче за кување

- **Одмах уклоните:** топљену пластику, пластичну фолију, со, шећер и храну са шећером, јер у супротном прљавштина може проузроковати оштећење плоче за кување. Водите рачуна како бисте избегли опекотине. Користите посебан стругач на стаклену површину под оштрим углом и померајте оштрицу по површини.
- **Уклоните када се плоча за кување довољно охлади:** светле кругове од каменца и воде, трагове масноће, промену боје у виду светлуцања метала. Очистите плочу за кување влажном крпом и неабразивним детерџентом. Након чишћења, обришите плочу за кување меком крпом.
- **Уклоните промену боје у виду светлуцања метала:** користите раствор воде са сирћетом и очистите површину стакла крпом.

## 9.3 Чишћење аспиратора

### Решетка

Решетка усмерава ваздух у аспиратор. Сем тога, штити аспиратор и спречава случајно упадање страних тела. Решетку можете прати ручно или у машини за прање посуђа. Обришите мрежу меком крпом.

### Резервоар за воду

Испод аспиратора налази се резервоар за воду. Он прихвата кондензовану воду која се ствара током сваког кувања. Запамтите да треба редовно да празните резервоар за воду.

Пре него што отворите резервоар за воду, ставите посуду или плех испод њега да бисте сакупили воду. Да бисте отворили резервоар за воду, извуците бравице и

отворите их једну по једну.

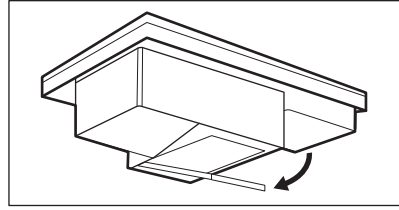

### ⚠ УПОЗОРЕЊЕ!

Уверите се да вода не може да уђе у аспиратор.

### Ако вода или нека друга течност доспе у систем аспиратора:

- најпре искључите аспиратор,
- подигните решетку и пажљиво очистите површину аспиратора влажном крпом или сунђером и благим средством за чишћење,
- сунђером или сувом крпом обришите вишак течности која се накупила на дну унутрашњости аспиратора,
- По потреби, очистите филтер (погледајте „Чишћење филтера аспиратора“),
- укључите аспиратор, подесите брзину вентилатора на 2 или већу и пустите га да ради неко време да би уклонио преосталу влагу.

## 9.4 Чишћење филтера аспиратора

### 2 у 1 дуготрајни угљени филтер

комбинује филтрирање масноће и мириса у једној јединици. Филтер се састоји од два елемента који се налазе на левој и десној страни кућишта филтера. Сваки елемент је сачињен од филтера за масноће и дуготрајног угљеног филтера. Филтер за масноћу сакупља масноће, уља и остатке хране и спречава их да уђу у систем аспиратора. Дуготрајни угљени филтер, који садржи сунђер од активног угља, неутралише дим и мирисе кувања. Редовно чистите филтер и периодично га регенеришете:

- Очистите филтер чим накупљена масноћа буде видљива. Учесталост чишћења зависи од количине масти и уља која се користи у кувању.

Препоручује се чишћење филтера на сваких 10-20 часова, или чешће, ако је потребно.

- Филтер регенеришите само када је индикатор обавештења  укључен. Максималан број циклуса регенерације је 7. Након тога, филтер се мора заменити новим.

Плоча за кување има уграђени бројач који даје обавештења који вас подсећа да регенеришите филтер. Бројач који даје обавештења се аутоматски покреће када први пут укључите аспиратор. Након 100 часова

коришћења, индикатор филтера  почиње да трепери да би сигнализирао да је време за регенерацију филтера. Обавештење остаје укључено још 30 секунди након искључивања аспиратора и плоче за кување. Обавештење не омета коришћење плоче за кување.

#### УПОЗОРЕЊЕ!

Презасићени филтер може представљати опасност од пожара.

### Растављање/поновно састављање филтера

Кућиште филтера и филтер се налазе тачно испод решетке у средини плоче за кување. Пажљиво их уклоните јер могу да буду клизави због нагомилане масноће.

1. Уклоните решетку.

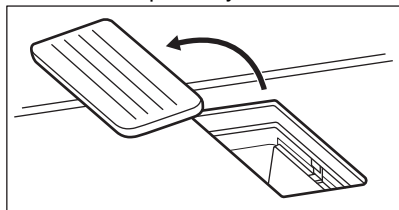

2. Извадите кућиште филтера.

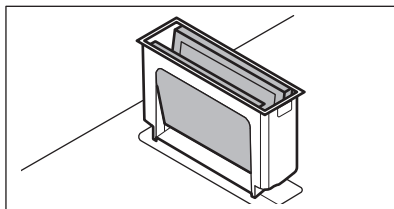

3. Пажљиво гурните два елемента од споља ка унутра и склопите их заједно. Затим извадите филтер из кућишта филтера.

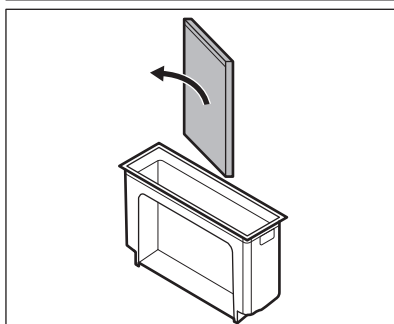
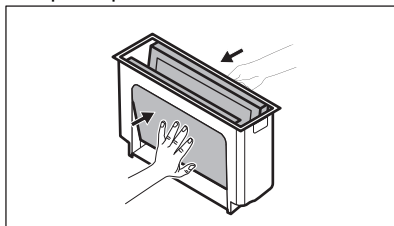

4. Поновно склапање јединице за филтрирање након чишћења:
  - a. Угурајте елементе филтера у кућиште филтера дуж уграђених вођица. Побрините се да црне стране буду окренуте ка унутра, а сребрне стране ка споља. Након поновног састављања требало би да видите црну страну унутар шупљине.
  - b. Поставите кућиште филтера назад унутар шупљине аспиратора.

### Чишћење кућишта филтера

Ручно оперите кућиште филтера благим детерџентом и меком крпом. Такође га

можете опрати и у машини за прање судова.

## Чишћење филтера

1. Филтер оперите у топлој води без икаквих средстава за чишћење. ДETERЦЕНТИ могу да оштете филтрацију мириса. За уклањање остатака хране, ако је потребно, можете да користите мекани сунђер, меку крпу или четкицу за чишћење која није абразивна. Филтер можете да оперете и у машини за прање судова на 65-70 °C (користећи програм дужи од 90 мин), без детерџената и без судова.
2. Сушите филтер у пећници на 20-30 мин на 70 °C. Поставите филтер на полицу средње решеткасте полице. Обавезно користите функцију пећнице без вентилатора. Друга могућност је да филтер оставите да се осуши преко ноћи на собној температури. Филтер

треба да потпуно осушите пре поновног склапања.

3. Поново склопите јединицу за филтрирање и вратите је у шупљину аспиратора.

## Регенерација филтера

1. Прво очистите филтер, као што је горе описано у 1. кораку.
2. Ставите филтер у пећницу подешену на 80-110 °C на 60 мин. Поставите филтер на полицу средње решеткасте полице. Користите функцију пећнице без вентилатора.
3. Поново склопите јединицу за филтрирање и вратите је у шупљину аспиратора.
4. На кратко притисните дугме  да бисте ресетовали бројач. Бројач се поново покреће.

## 10. РЕШАВАЊЕ ПРОБЛЕМА



### УПОЗОРЕЊЕ!

Погледајте поглавља о безбедности.

### 10.1 Шта учинити ако...

Проблем	Могући узрок	Решење
Не можете да укључите плочу за кување нити да је користите.	Плоча за кување није прикључена на електрично напајање или није правилно прикључена.	Проверите да ли је плоча за кување правилно прикључена на електрично напајање.
	Осигурач је прегорео.	Проверите да осигурач није узрок квара. Уколико осигурач непрекидно прегоревала, обратите се квалификованом, овлашћеном електричару.
	Нисте подесили степен топлоте у року од 60 секунди.	Поново укључите плочу за кување и подесите степен топлоте за мање од 60 секунди.
	Истовремено сте додирнули 2 или више сензорска поља.	Додирните само једно сензорско поље.
	Паузирај ради.	Погледајте одељак „Пауза”.
	На командној табли постоје мрље од воде или масти.	Очистите командну таблу.

Проблем	Могући узрок	Решење
Можете чути константни звучни сигнал.	Прикључивање струје није правилно.	Искључите плочу за кување са електричног напајања. Затражите од квалификованог електричара да провери инсталацију.
Не можете да изаберете максимални степен топлоте за једну од зона за кување.	Друге зоне троше максималну расположиву снагу. Ваша плоча за кување ради правилно.	Смањите степен топлоте других зона за кување повезаних на исту фазу. Погледајте одељак „Управљање потрошњом“.
Оглашава се звучни сигнал и плоча за кување се деактивира. Оглашава се звучни сигнал када је плоча за кување искључена.	Ставили сте нешто преко једног или више сензорских поља.	Уклоните предмет са сензорских поља.
Плоча за кување се деактивира.	Ставили сте нешто на сензорско поље ①.	Уклоните предмет са сензорског поља.
Индикатор преостале топлоте се не укључује.	Зона за кување није загрејана јер је коришћена само у кратком периоду или је сензор оштећен.	Уколико је зона радила довољно дуго да буде загрејана, обратите се овлашћеном сервисном центру.
Командна табла постаје врућа на додир.	Посуђе за кување је превелико или сте га ставили преблизу командној табли.	Уколико је могуће, ставите велико посуђе за кување на задње зоне.
Не чује се звук када додирнете сензорска поља на командној табли.	Звуци су деактивирани.	Активирајте звучне сигнале. Погледајте одељак „Свакодневна употреба“.
Укључује се индикатор изнад симбола  .	Уређај за безбедност деце или Контролна брава ради.	Погледајте одељак „Уређај за безбедност деце“ и „Контролна брава“.
Контролна трака трепери.	Нисте ставили посуђе за кување на зону или зона није у потпуности прекривена.  Неодговарајуће посуђе за кување.	Ставите посуђе за кување тако да у потпуности прекрива зону за кување.  Користите посуђе за кување погодно за индукционе плоче за кување. Погледајте одељак „Напомене и савети“.
	Пречник дна посуђа за кување је сувише мали за зону.	Користите посуђе за кување одговарајућих димензија. Погледајте одељак „Технички подаци“.
Аспиратор се не покреће или се искључи. Индикатори изнад симбола за контролу аспиратора такође могу да трепћу.	Вентилатор може у неким околностима да се искључи сам од себе, нпр. ако се просторија не проветрава.	Отворите прозор. Можда ће бити потребно да инсталирате прекидач за прозор. Погледајте одељак „Монтажа“. Ако је прекидач прозора већ присутан, уверите се да је исправно инсталиран. Погледајте упутство за монтажу. Притисните било који симбол. Аспиратор поново ради.

Проблем	Могући узрок	Решење
Вентилатор аспиратора не ради правилно кад се укључе функције аспиратора.	Температура средине око аспиратора је превисока. Циркулација ваздуха унутар и око аспиратора је недовољна.	Искључите плочу за кување и отклучите је са извора напајања. Сачекајте бар 10 секунди и затим је поново прикључите. Остали предлози: Пробајте да смањите температуру околне средине. Извадите филтер аспиратора и уклоните заосталу влагу из аспиратора. Погледајте одељак „Нега и чистиње”. Пустите да се аспиратор суши цео један дан, па га опет укључите.
Аспиратор није довољно апсорбовао пару насталу током кувања.	Поклопци на посуђу за кување нису правилно постављени.	Ако посуђе за кување нема поклопце са отвором за пару, обавезно нагните поклопце тако да отпуштена пара буде усмерена ка аспиратору. Информације о специјалним поклопцима са отвором за пару који се препоручују за употребу са уграђеним аспиратором погледајте у одељку “Напомене и савети”.
	Филтер аспиратора је презасићен.	Регенеришите филтер аспиратора и ресетујте обавештење. Погледајте одељак „Нега и чистиње”.
Пали се  и приказује се број.	Дошло је до грешке у плочи за кување.	Искључите плочу за кување и поново је укључите након 30 секунди. Ако се  поново укључи, искључите плочу за кување из електричног напајања. Поново је укључите након 30 секунди. Уколико се проблем настави, позовите Овлашћени сервисни центар.

## 10.2 Ако не можете да пронађете решење...

Уколико не можете сами да пронађете решење проблема, обратите се продавцу или овлашћеном сервисном центру. Наведите податке са плочице са техничким карактеристикама. Уверите се

да плочу за кување користите правилно. У супротном, сервисирање које обави сервисер или заступник неће бити бесплатно ни у гарантном року. Информације о гарантном року и списак овлашћених сервиса налазе се у гарантном листу.

## 11. ТЕХНИЧКИ ПОДАЦИ

### 11.1 Плочица са техничким карактеристикама

Модел КСС83443  
Тип 66 D4A 01 AA  
Индукција 7.35 kW

PNC 949 599 214 00  
220–240 V/400 V 2N, 50 Hz  
Произведено у: Немачка

## 11.2 Спецификација зона за кување

Зона за кување	Номинална снага (подешавање максималне топлоте) [W]	PowerBoost [W]	PowerBoost максимално трајање [min]	Пречник посуђа [mm]
Предња лева	2300	3200	10	125 - 210
Задња лева	2300	3200	10	125 - 210
Предња десна	1400	2500	4	125 - 145
Задња десна	1800	2800	10	145 - 180

Снага зона за кување се може мало разликовати од података у табели. Мења се у зависности од материјала и пречника посуђа за кување.

За оптималне резултате кувања користите посуђе за кување које није веће од пречника у табели.

## 12. ЕНЕРГЕТСКА ЕФИКАСНОСТ

### 12.1 Информације о производу за плочу за кување

Идентификација модела	KCC83443	
Врста плоче за кување	Уградна плоча за кување	
Број зона за кување	4	
Технологија загревања	Индукција	
Пречник кружних зона за кување (Ø)	Предња десна Задња десна	14,5 cm 18,0 cm
Дужина (Д) и ширина (Ш) зоне за кување која није кружна	Предња лева	Д 22,0 cm Ш 21,8 cm
Дужина (Д) и ширина (Ш) зоне за кување која није кружна	Задња лева	Д 22,0 cm Ш 21,8 cm
Потрошња енергије по зони за кување (EC electric cooking)	Предња лева Задња лева Предња десна Задња десна	188,9 Wh/kg 188,9 Wh/kg 180,8 Wh/kg 176,9 Wh/kg
Потрошња енергије плоче за кување (EC electric hob)	183,9 Wh/kg	

IEC / EN 60350-2 – Електрични уређаји за кување у домаћинству – део 2: Грејне плоче – Методе за мерење перформанси.

### 12.2 Плоча за кување – Уштеда електричне енергије

Електричну енергију можете да уштедите током свакодневног кувања ако пратите доле наведене савете.

- Када загревате воду, користите само онолико воде колико вам треба.
- По могућности на посуде увек ставите поклопце.
- Посуду ставите тачно на средину зоне за кување.
- За догревање или отапање хране користите преосталу топлоту.

## 12.3 Информације о производу и лист са информацијама о производу за аспиратор

Подаци о производу према (ЕУ) бр. 65/2014		
Име добављача или заштитни знак	ELECTROLUX	
Идентификатор модела	KCC83443	
Годишња потрошња енергије – AEC <sub>hood</sub>	30.9	kWh / a
Класа енергетске ефикасности	A +	
Динамичка ефикасност флуида – FDE <sub>hood</sub>	33.1	
Класа динамичке ефикасности флуида	A	
Ефикасност осветљења – LE <sub>hood</sub>	-	lux/W
Класа ефикасности осветљења	-	
Ефикасност филтрирања масноће – GFE <sub>hood</sub>	85.1	%
Класа ефикасности филтрирања масноће	B	
Минимални проток ваздуха при нормалној употреби	260.0	м <sup>3</sup> /ч
Максимални проток ваздуха при нормалној употреби	500.0	м <sup>3</sup> /ч
Проток ваздуха на интензивном/појачаном режиму	630.0	м <sup>3</sup> /ч
A-пондерисана емисија звучне снаге при минималној брзини	48	dB(A) од 1pW
A-пондерисана емисија звучне снаге при максималној брзини	64	dB(A) од 1pW
A-пондерисана емисија звучне снаге при интензивној или повећаној брзини	69	dB(A) од 1pW
Потрошња енергије када је уређај искључен – P <sub>o</sub>	0.49	W
Потрошња струје у режиму приправности – P <sub>s</sub>	-	W
Додатне информације према (ЕУ) бр. 66/2014		
Фактор повећања времена – f	0.8	
Индекс енергетске ефикасности – EEI <sub>hood</sub>	42.0	
Измерена стопа протока ваздуха у тачки најбоље ефикасности – Q <sub>BER</sub>	268.5	м <sup>3</sup> /ч
Измерени ваздушни притисак у тачки најбоље ефикасности – P <sub>BER</sub>	469	Pa
Максимални проток ваздуха – Q <sub>max</sub>	630.0	м <sup>3</sup> /ч
Измерена улазна електрична енергија у тачки најбоље ефикасности – W <sub>BER</sub>	105.8	W
Номинална снага система осветљења – WL	-	W

Уређај је тестиран према: EN 61591, EN 60704-1, EN 60704-2-13, EN 50564.

## 12.4 Аспиратор - Уштеда енергије

Електричну енергију можете да уштедите током свакодневног кувања ако пратите доле наведене савете.

- Када почнете да кувате, подесите вентилатор аспиратора на низак ниво брзине. Када се кување заврши, оставите аспиратор да ради неколико минута.

- Повећајте брзину вентилатора само да бисте се решили велике количине паре или дима. Препоручује се употреба Boost функције само у екстремним ситуацијама.
- Редовно чистите филтер аспиратора и замените га када је то неопходно како бисте одржали његову ефикасност.
- Користите максимални пречник система канала како бисте оптимизовали ефикасност и смањили буку.

## 13. ЕКОЛОШКА ПИТАЊА

Рециклирајте материјале са симболом . Паковање одложите у одговарајуће контејнере ради рециклирања. Помозите у заштити животне средине и људског здравља као и у рециклирању отпадног материјала од електронских и електричних

уређаја. Уређаје обележене симболом  немојте бацати заједно са смећем. Производ вратите у локални центар за рециклирање или се обратите општинској канцеларији.



**electrolux.com**

867373878-F-382023



**CE**