

NCH74B01AB

LV Lietošanas instrukcija | **Plīts**

2

LT Naudojimo instrukcija | **Kaitlentė**

30



Esiet sveicināti AEG pasaulē! Pateicamies jums, ka iegādājāties mūsu ierīci.



Saņemiet lietošanas ieteikumus un brošūras, traucējumu novēršanas, servisa un remonta informāciju:
www.aeg.com/support

Izmaiņu tiesības rezervētas.

SATURS

1. DROŠĪBAS INFORMĀCIJA.....	2
2. DROŠĪBAS NORĀDĪJUMI.....	5
3. UZSTĀDĪŠANA.....	7
4. IZSTRĀDĀJUMA APRAKSTS.....	10
5. PIRMS PIRMĀS LIETOŠANAS REIZES.....	12
6. IERĪCES IZMANTOŠANA IKDIENĀ.....	12
7. PAPILDFUNKCIJAS.....	17
8. PADOMI UN IETEIKUMI.....	18
9. APRŪPE UN TĪRĪŠANA.....	20
10. PROBLĒMRISINĀŠANA.....	24
11. TEHNISKIE DATI.....	26
12. ENERGOEFEKTIVITĀTE.....	27
13. APSVĒRUMI PAR VIDES AIZSARDZĪBU.....	29

1. ⚠ DROŠĪBAS INFORMĀCIJA

Pirms ierīces uzstādīšanas un lietošanas rūpīgi izlasiet pievienotos norādījumus. Ražotājs neatbild par savainojumiem un bojājumiem, kas radušies ierīces nepareizas uzstādīšanas vai izmantošanas rezultātā. Glabājiet šīs instrukcijas drošā, pieejamā vietā, lai tās varētu izmantot nākotnē.

1.1 Bērnu un paši jūtīgu personu drošība

- Šo ierīci drīkst izmantot bērni no 8 gadu vecuma un cilvēki ar ierobežotām fiziskām, sensorām vai garīgām spējām vai pieredzes un zināšanu trūkumu atbildīgas personas uzraudzībā vai, ja tie ir informēti par ierīces drošu lietošanu un izprot potenciālos riskus. Bērniem no līdz 8 gadu vecumam un personām ar ļoti plašu un sarežģītu invaliditāti jāliedz piekļuve ierīcei, ja vien tos nepārtraukti neuzrauga.

- Bērni ir jāuzrauga, lai tie nerotaļātos ar ierīci.
- Neļaujiet bērniem tuvoties iepakojumam un atbrīvojieties no tā pienācīgā veidā.
- UZMANĪBU: Ierīce un tās pieejamās detaļas lietošanas laikā sakarst. Neļaujiet bērniem un mājdzīvniekiem atrasties ierīces tuvumā, kad tā tiek lietota vai atdziest.
- Ja ierīcei ir bērnu drošības ierīce, tā jāaktivizē.
- Bērni nedrīkst tīrīt ierīci un veikt tās apkopi bez uzraudzības.

1.2 Vispārīgā drošība

- Šī ierīce paredzēta tikai ēdiena gatavošanai.
- Šī ierīce ir izstrādāta tikai izmantošanai mājas apstākļos un telpās.
- Šo ierīci var izmantot birojos, viesnīcu viesu numuros, pansiju viesu numuros, lauku viesu mājās un citās līdzīgās uzturēšanās vietās, kurās izmantošana nepārsniedz (vidējo) mājsaimniecības lietošanas intensitāti.
- UZMANĪBU: Ierīce un tās pieejamās detaļas lietošanas laikā sakarst. Nepieskarieties sildelementiem.
- UZMANĪBU: Gatavojot uz plīts ēdienu ar taukiem vai eļļu bez pieskatīšanas, var izcelties ugunsgrēks.
- Dūmi liecina par pārkaršanu. Nekādā gadījumā neizmantojiet ūdeni ēdiena gatavošanas uguns nodzēšanai. Izslēdziet ierīci un aplājiat liesmu ar, piemēram, uguns segu vai vāku.
- UZMANĪBU: Ierīci nedrīkst barot caur ārējo komutācijas ierīci, piemēram, taimeri, vai pievienot to sistēmai, kuru regulāri ieslēdz un izslēdz inženiertehniskā nodrošinājuma sistēma.
- BRĪDINĀJUMS: Gatavošanas process ir jāuzrauga. Īss gatavošanas process jāuzrauga nepārtraukti.
- UZMANĪBU: Aizdeģšanās risks: neuzglabājiet priekšmetus uz gatavošanas virsmām.
- Nenovietojiet uz plīts virsmas metāla priekšmetus, piemēram, nažus, dakšas, karotes un vākus, jo tie var sakarst.

- Nelietojiet ierīci pirms tās iebūvēšanas.
- Ierīces tīrīšanai neizmantojiet ūdens smidzinātāju un tvaika tīrītāju.
- Pēc lietošanas izslēdziet plīts virsmas sildelementu, izmantojot tā vadības slēdzi, un nepaļaujieties uz gatavošanas trauka noteicēju.
- **UZMANĪBU!** Ja stikla keramikas virsma ir saplaisājusi, izslēdziet ierīci, lai novērstu iespējamo elektrības triecienu. Ja ierīce ir pieslēgta strāvas padeves avotam tiešā veidā, izmantojot savienojuma kārbu, noņemiet drošinātāju, lai atvienotu ierīci no strāvas padeves avota. Jebkurā gadījumā sazinieties ar Pilnvarotu servisa centru.
- Nodrošiniet piemērotu gaisa ventilāciju telpā, kurā ir uzstādīta ierīces, lai nepieļautu gāzu un citu degvielu, tostarp atkārtu liesmu ieplūšanu atpakaļ telpā.
- Gādājiet, lai ventilācijas atveres nebūtu bloķētas un ierīces uzkrātais gaiss nenonāktu caurulē, kas tiek izmantota no citām ierīcēm novadītiem dūmiem un tvaikam (centrālās apkures sistēmas, termosifons, ūdens sildītāji utt.).
- Kad ierīce darbojas kopā ar citām ierīcēm, maksimālais telpā radītais vakuums nedrīkst pārsniegt 0,04 mbar.
- Lai novērstu ugunsgrēka risku, regulāri tīriet tvaika nosūcēja filtru un notīriet tauku atliekas no ierīces.
- Lai izvairītos no negadījumiem, strāvas padeves vada bojājuma gadījumā tas jānomaina ražotājam, autorizētajam servisam vai līdzīgi kvalificētam speciālistam.
- Ja ierīce tiek ir pieslēgta nepastarpināti barošanas avotam, elektroinstalācijai jābūt aprīkotai ar izolācijas ierīci, kas ļauj atvienot ierīci no visiem elektrotīkla poliem. Pilnīgai ierīces atvienošanai jānodrošina saskaņā ar III pārsprieguma kategorijas prasībām. Atvienošanas līdzekļi jāiekļauj fiksētajā elektroinstalācijā saskaņā ar elektroinstalācijas noteikumiem.
- **UZMANĪBU:** Izmantojiet tikai tos plīts aizsargus, kurus ir izgatavojis ierīces ražotājs vai kuri norādīti lietošanas instrukcijā kā lietošanai piemēroti vai kuri ir iestrādāti ierīcē.

Nepiemērotu plīts aizsargu lietošana var izraisīt negadījumus.

2. DROŠĪBAS NORĀDĪJUMI

2.1 Montavimas

BRĪDINĀJUMS!

Ierīci drīkst uzstādīt tikai sertificēti speciālisti.

BRĪDINĀJUMS!

Pastāv traumu un ierīces bojājumu risks.

- Noņemiet visu iesaiņojumu.
- Neuzstādiēt un nelietojiet bojātu ierīci.
- Ievērojiet kopā ar ierīci piegādātās uzstādīšanas norādes.
- Nodrošiniet starp blakus uzstādītām ierīcēm piemērotu attālumu.
- Vienmēr uzmanīgi pārvietojiet ierīci, jo tā ir smaga. Vienmēr izmantojiet drošības cimdus un slēgtus apavus.
- Apstrādājiet nozāģētas skapīša virsmas ar hermetizējošu līdzekli, lai nepieļautu piebriešanu mitruma ietekmē.
- Aizsargājiet ierīces apakšu no tvaika un mitruma.
- Neuzstādiēt ierīci blakus durvīm vai zem logiem. Tas jāievēro, lai, atverot durvis vai logu, nenokristu ēdiena gatavošanas trauki.
- Neuzstādiēt izplūdes gaisa atveri veidā, kas novada gaisu sienas dobumā, ja vien sienas dobums nav paredzēts šādam mērķim.
- Ar gaisa cauruļvadu neaprikota nosūcēja gadījumā ventilatora izvads jānovieto tieši pie sienas vai jānodala ar papildu skapīša sienu, lai novērstu piekļuvi ventilatora asmeņiem.
- Katrai ierīcei apakšā ir dzesēšanas ventilators.
- Ja ierīce tiek uzstādīta virs atvilktnes:
 - Neglabājiet mazus priekšmetus vai papīra lapas, kuras varētu izvilkt, tādējādi sabojājot dzesēšanas ventilatorus vai dzesēšanas sistēmu.

- Starp ierīces apakšdaļu un atvilktnē esošajiem priekšmetiem atstājiet vismaz 2 cm attālumu.

- Noņemiet visus atdalošos paneļus, kas uzstādīti skapīti zem ierīces.

2.2 Pieslēgums elektrotīklam

BRĪDINĀJUMS!

Ugunsgrēka un elektrošoka risks!

- Visi elektriskie savienojumi jāveic kvalificētam elektriķim saskaņā ar savienojumu diagrammu vai uzstādīšanas brošūru.
- Tvaika nosūcēja uzstādīšanas gadījumā un, ja ir pieejami vai obligāti papildpiederumi (sienas vārsts, loga slēdzis un loga atvērējs), elektriskie savienojumi jāveic kvalificētam elektriķim saskaņā ar savienojumu diagrammu vai uzstādīšanas brošūru.
- Ierīci jāieņemē .
- Pirms jebkādu darbību veikšanas pārliecinieties, ka ierīce ir atvienota no strāvas padeves.
- Pārliecinieties, ka tehnisko datu plāksnītē norādītie parametri atbilst elektrotīkla parametriem.
- Pārbaudiet, vai ierīce ir pareizi uzstādīta. Vaļīgs vai neatbilstošs strāvas vads vai kontaktdakša (ja tāda ir) var izraisīt kontakta pārmērīgu sakaršanu.
- Izmantojiet pareizu elektrības padeves vadu.
- Neļaujiet elektrības padeves vadam saīties.
- Nodrošiniet, ka tiek uzstādīta triecienu aizsardzība.
- Kabeļa stiprinājumam izmantojiet vada atslodotāju.
- Pieslēdzot ierīci rozetei, pārliecinieties, ka elektrības vads vai kontaktdakša (ja tāda ir) nepieskaras ierīces karstajām daļām vai ēdiena gatavošanas traukiem.

- Nelietojiet daudzkontakta adapterus vai pagarinātājus.
- Rīkojieties uzmanīgi, lai nesabojātu kontaktspraudni (ja tāds ir) un strāvas kabeli. Sazinieties ar mūsu pilnvaroto servisa centru vai elektriķi, lai nomainītu bojātu strāvas kabeli.
- Daļas, kas nodrošina aizsardzību pret elektrošoku no strāvu vadošiem un izolētajiem elementiem, jānostiprina tā, lai tos nevarētu noņemt bez instrumentiem.
- Pieslēdziet kontaktspraudni kontaktligzdai tikai uzstādīšanas beigās. Pārbaudiet, vai pēc uzstādīšanas kontaktspraudnim var brīvi piekļūt.
- Ja kontaktligzda ir vaļīga, neievietojiet tajā kontaktspraudni.
- Nekad neatslēdziet ierīci no tīkla, velkot aiz strāvas kabeli. Vienmēr velciet aiz kontaktspraudņa.
- Ir jāizmanto atbilstošas izolācijas ierīces: automātslēdži, drošinātāji (no turētajiem izskrūvējami drošinātāji), zemējuma noplūdes automātslēdži un savienotāji.
- Elektroinstalācijā jābūt izolācijas ierīcei, kas ļauj atvienot ierīci no visiem elektrofikla poliem. Izolācijas ierīcē atstarpei starp kontaktiem jābūt vismaz 3 mm.

2.3 Lietošana

BRĪDINĀJUMS!

Savainojumu, apdegumu vai elektrošoka risks.

- Nemainiet šī produkta specifikāciju.
- Pirms pirmās lietošanas, noņemiet visus iesaiņojuma materiālus, uzlīmes un aizsargplēvi (ja tādi ir).
- Pārliecinieties, ka ierīces ventilācijas atveres nav nosprostotas. Kvalificētam speciālistam regulāri jāpārbauda ventilācija.
- Lietošanas laikā neatstājiet ierīci bez uzraudzības.
- Pēc katras izmantošanas reizes iestatiet gatavošanas zonu stāvoklī "Izslēgts".
- Nenovietojiet galda piederumus un gatavošanas trauku vākus uz gatavošanas zonām. Tie var sakarst.
- Nelietojiet ierīci ar mitrām rokām, vai ja ierīce nonākusi saskarē ar ūdeni.

- Nelietojiet ierīci kā darba virsmu vai uzglabāšanai paredzētu virsmu.
- Ja ierīces virsma ir ieplaisājusi, nekavējoties atvienojiet ierīci no strāvas padeves. Tas novērsīs elektrošoka risku.
- Ierīces darbināšanas laikā lietotājiem ar elektrokardiostimulatoru jūturas vismaz 30 cm attālumā no indukcijas gatavošanas zonām.
- Ievietojot pārtiku karstā eļļā, tā var izšļakstīties.
- Integritā tvaika nosūcēja darbības laikā nekādā gadījumā neizmantojiet atklātu liesmu.
- Neizmantojiet alumīnija foliju vai citus materiālus starp gatavošanas virsmu un ēdiena gatavošanas traukiem, ja vien ierīces ražotājs nav norādījis citādāk.
- Izmantojiet tikai šai ierīcei ražotāja ieteiktos papildpiederumus.

BRĪDINĀJUMS!

Pastāv ugunsgrēka un sprādziena risks.

- Uzkarseti tauki un eļļa var radīt uzliesmojošu tvaiku. Gatavošanas laikā netuviniet taukvielas un eļļu atklātai liesmai vai sakarsētiem priekšmetiem.
- Augstā temperatūrā uzkarsetas eļļas izdalītie tvaiki var pēkšņi uzliesmot.
- Pārtikas atliekas saturoša izmantotā eļļa var uzliesmot zemākā temperatūrā nekā pirmreizējās lietošanas eļļa.
- Neievietojiet ierīcē un neizņemiet tās tuvumā vai uz tās viegli uzliesmojošas vielas vai ar viegli uzliesmojošām vielām piesūcinātus priekšmetus.

BRĪDINĀJUMS!

Pastāv ierīces bojājumu risks.

- Neturiet karstus ēdiena gatavošanas traukus uz vadības paneļa, lai izvairītos no apdegumu riska.
- Nedrīkst novietot karstu pannas vāku uz plīts stikla virsmas.
- Ēdiena gatavošanas laikā neļaujiet ēdiena gatavošanas traukiem vārīties tukšiem.
- Ievērojiet piesardzību, lai neļautu priekšmetiem vai gatavošanas traukiem nokrist uz ierīces. Tas var sabojāt virsmu.
- Neieslēdziet gatavošanas zonas ar tukšiem gatavošanas traukiem vai bez tiem.

- Integrētā tvaika nosūcēja darbības laikā nekādā gadījumā neatvienojiet režģi vai tvaika nosūcēju.
- Nekādā gadījumā neizmantojiet integrēto tvaika nosūcēju bez tvaika nosūcēja filtra.
- Neapklājiet integrētā tvaika nosūcēja ievadu ar gatavošanas traukiem.
- Neatveriet apakšējo vāku laikā, kad darbojas integrētais tvaika nosūcējs vai ierīce.
- Nenovietojiet mazus vai vieglus priekšmetus integrētā tvaika nosūcēja tuvumā, lai izvairītos no to iesūkšanas nosūcējā.
- Gatavošanas trauki, kas ražoti no čuguna vai ar bojātu apakšu var radīt skrāpējumus stiklam / stikla keramikas virsmai. Pārvietojot priekšmetus uz gatavošanas virsmas, vienmēr tos paceliet.

2.4 Apkope un tīrīšana

- Regulāri tīriet ierīci, lai novērstu virsmas materiāla sabojāšanos.
- Pirms tīrīšanas izslēdziet ierīci un ļaujiet tai atdzist.
- Tīriet ierīci ar siltu ūdeni un mitru, mīkstu drānu. Izmantojiet tikai neitrālus mazgāšanas līdzekļus. Neizmantojiet abrazīvus izstrādājumus, abrazīvus sūkļus, šķīdinātājus vai metāla priekšmetus, ja vien nav norādīts citādi.

2.5 Serviss

- Lai salabotu ierīci, sazinieties ar pilnvarotu servisa centru. Izmantojiet tikai oriģinālās rezerves daļas.
- Informācija par šajā produktā esošo lampu (lampām) un atsevišķi nopērkamajām rezerves lampām: Šīs lampas ir paredzētas ekstremāliem fiziskajiem apstākļiem, piemēram, temperatūrai, vibrācijai, mitrumam, mājtsaimniecības ierīcēs vai paredzētas informēšanai par ierīces darbības statusu. Tās nav paredzētas citiem lietošanas veidiem un nav piemērotas mājtsaimniecības telpu apgaismojumam.

2.6 Utilizācija

BRĪDINĀJUMS!

Pastāv traumu un nosmakšanas risks.

- Sazinieties ar vietējām iestādēm, lai noskaidrotu, kā utilizēt ierīci.
- Atvienojiet ierīci no strāvas padeves.
- Nogrieziet strāvas kabeli netālu no ierīces un utilizējiet to.

3. UZSTĀDĪŠANA

BRĪDINĀJUMS!

Skatiet sadaļu "Drošība".

3.1 Pirms uzstādīšanas

Pirms plīts uzstādīšanas pierakstiet zemāk informāciju, kas norādīta uz datu plāksnītes. Tehnisko datu plāksnīte atrodas plīts apakšā.

Sērijas numurs

3.2 Iebūvējamas plītis

Lietojiet iebūvējamās plītis tikai pēc tam, kad tās ir pareizi iebūvētas virtuves mēbelēs un darba virsmās atbilstoši spēkā esošiem standartiem.

3.3 Montāža

Skatiet uzstādīšanas brošūru, lai iegūtu detalizētu informāciju par to, kā uzstādīt plīts virsmu.

Ievērojiet virsmas pievienošanas diagrammu un lodziņa slēdžu savienošanas diagrammu (ja piemērojams), kas parādīta uzstādīšanas brošūrā un/vai etiķetēs zem virsmas.



Tikai noteiktās valstīs

Noplūdes instalācijas gadījumā var būt nepieciešams uzstādīt loga slēdzi (konsultējieties ar sertificētu tehniķi). Tas jāiegādājas atsevišķi, jo tas nav iekļauts plīts virsmas komplektācijā. Loga slēdzis jāuzstāda pilnvarotam tehniķim. Skatiet uzstādīšanas brošūru.

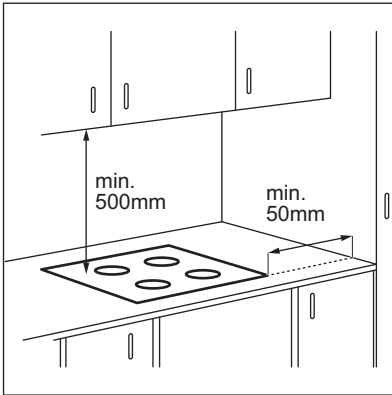

Ja ierīce tiek uzstādīta virs atvilktnes, plīts virsmas ventilācija gatavošanas procesa laikā var uzsildīt atvilktnē glabātos priekšmetus.

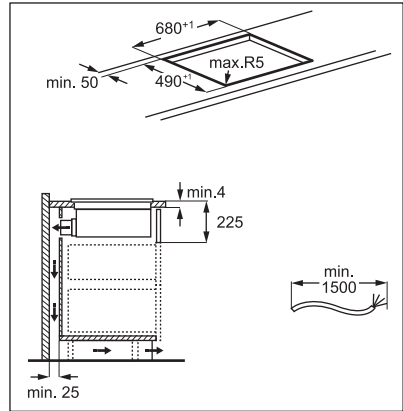
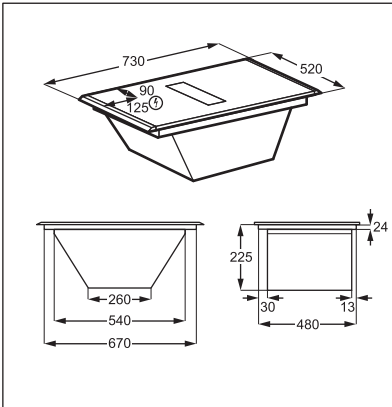

Meklējiet video pamācību “AEG Extractor 70 cm plīts virsmas uzstādīšana”, ievadot pilnu turpmāk redzamajā attēlā norādīto nosaukumu.



www.youtube.com/electrolux
www.youtube.com/aeg

How to install your AEG
Extractor Hob 70 cm



Filtra korpusa montāža

Pirms pirmreizējas izmantošanas ievietojiet ilgi kalpojošos oglekļa filtrus korpusā ar rokturiem uz iekšpusi. Skatiet sadaļu “Tvaika nosūcēja filtra tīrīšana”. Pēc filtra korpusa samontēšanas, ievietojiet to tvaika nosūcēja atverē un uzlieciet režģi.

3.4 Strāvas padeves kabelis

- Plīts virsma ir aprīkota ar strāvas padeves kabeli.
- Lai nomainītu bojāto strāvas kabeli, izmantojiet kabeli, kas var izturēt 125 °C temperatūru vai augstāku temperatūru.
- Atsevišķa kabeļa vada minimālajam diametram ir jābūt 1,5 mm².
- Sazinieties ar vietējo servisa centru. Strāvas padeves kabeļa nomainīšanu drīkst veikt tikai kvalificēts elektriķis.

⚠ BRĪDINĀJUMS!

Visi elektrisko savienojumu darbi ir jāveic kvalificētam elektriķim.

⚠ UZMANĪBU!

Savienojumi, izmantojot kontaktspraudņus ir aizliegti.

⚠ UZMANĪBU!

Neurbiet un nelodējiet vadu galus. Tas ir aizliegts.

⚠ UZMANĪBU!

Neveidojiet kabeļa savienojumus bez kabeļa gala uznavas.

Vienfāzes pieslēgums

1. Atvienojiet kabeļa gala uznavu no melnās, brūnās un zilās krāsas vadiem.
2. Noņemiet daļu izolācijas no brūnās, melnās un zilās krāsas vadu galiem.

3. Savienojiet melnās un brūnās krāsas vadu galus.
4. Izmantojiet jaunu vada gala uznavu uz savienotā vada gala (nepieciešams īpašs instruments).
5. Savienojiet divu zilo vadu galus.
6. Izmantojiet jaunu vada gala uznavu uz savienotā vada gala (nepieciešams īpašs instruments).

Divfāzu pieslēgums

1. Atvienojiet kabeļa gala uznavu no zilās krāsas vadiem.
2. Noņemiet daļu izolācijas no zilās krāsas vadu galiem
3. Savienojiet divu zilo vadu galus.
4. Izmantojiet jaunu vada gala uznavu uz savienotā vadu gala (nepieciešams īpašs instruments).

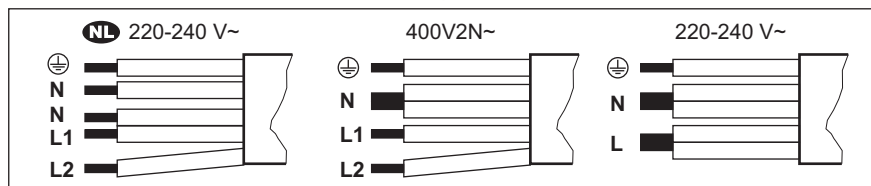

NL 220 - 240 V~	Divfāzu pieslēgums 400 V2N~	Vienfāzes pieslēgums: 220 - 240 V~
5 x 1,5 mm ²	5 x 1,5 mm ² vai 4 x 2,5 mm ²	5 x 1,5 mm ² vai 3 x 4 mm ²
Dzeltens — zaļš	Dzeltens — zaļš	Dzeltens — zaļš
N Zils un zils	N Zils un zils	N Zils un zils
L1 Melns	L1 Melns	L Melns un brūns
L2 Brūns	L2 Brūns	

4. IZSTRĀDĀJUMA APRAKSTS

4.1 Produkta pārskats

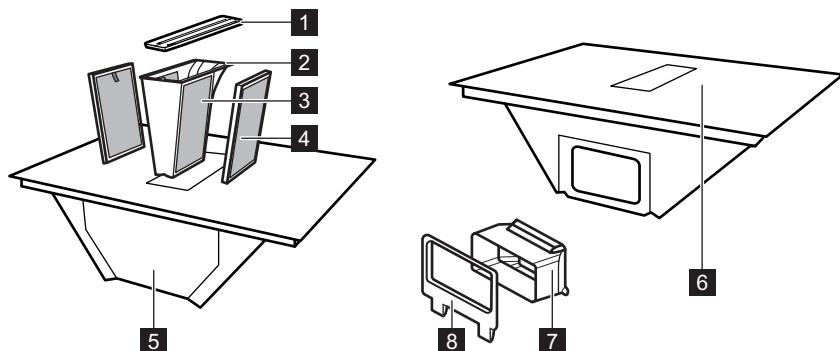

- 1 Režģis
- 2 Tauku filtra korpusi
- 3 Tauku filtri (nenonemams)
- 4 Ilgi kalpojošais oglekļa filtrs
- 5 Pilienu paplāte (zem tvaika nosūcēja sistēmas)

- 6 Plīts virsma
- 7 Gaisa caurules adapteris
- 8 Gaisa caurules stiprinājumi aizmugures sienai

4.2 Gatavošanas virsmas izkārtojums

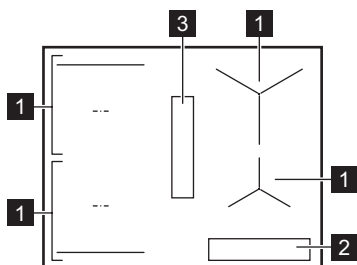

- 1 Indukcijas gatavošanas zona
- 2 Vadības panelis
- 3 Tvaika nosūcējs

4.3 Vadības paneļa izkārtojums

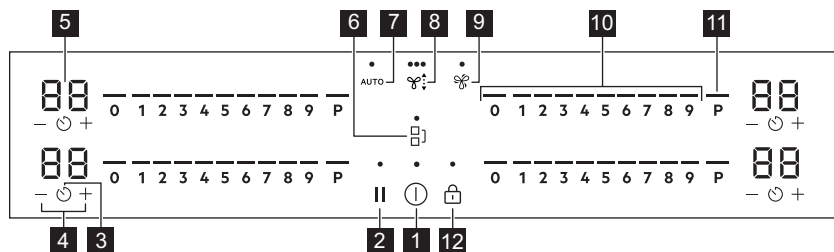

Ierīces vadībai izmantojiet sensora laukus. Displeji, indikatori un skaņas signāli norāda uz aktivizētām funkcijām.

Sensora lauks	Funkcija	Apraksts	
1	ⓘ	Ieslēgts / Izslēgts	Lai aktivizētu vai deaktivizētu ierīci.
2		Pauze	Funkcijas aktivizēšanai un deaktivizēšanai.
3	⌚	Taimeris	Funkcijas iestatīšana.
4	+ / -	-	Paildzina vai saīsina laiku.
5	-	Taimera displejs	Rāda laiku minūtēs.
6	⌋	Bridge	Funkcijas aktivizēšanai un deaktivizēšanai.
7	AUTO	Tvaika nosūcēja automātiskais režīms	Funkcijas aktivizēšanai un deaktivizēšanai.
8	⌋	Tvaika nosūcēja manuālais režīms	Lai ieslēgtu/izslēgtu funkciju un pārslēgtos starp 3 ventilatora ātruma līmeņiem.
9	⌋	Boost	Funkcijas aktivizēšanai un deaktivizēšanai.
10	-	Vadības josla	Iestata sildīšanas pakāpi.
11	P	PowerBoost	Lai ieslēgtu funkciju.
12	🔒	Bloķētājs / Bērnu drošības sistēma	Vadības paneļa bloķēšanai/atbloķēšanai.

4.4 Displeja indikatori

Indikators	Apraksts
Ⓜ + cipars	Radušies darbības traucējumi.
🌀	Nepieciešama ilgi kalpojošā oglekļa filtra reģenerācija.

Indikators	Apraksts
	OptiHeat Control (trīs darbību atlikušais siltuma indikators): turpināt gatavošanu / uzturēt siltumu / atlikušais siltums.

5. PIRMS PIRMĀS LIETOŠANAS REIZES

BRĪDINĀJUMS!

Skatiet sadaļu "Drošība".

5.1 Jaudas ierobežojums

Jaudas ierobežojums nosaka, cik daudz jaudas virsma lieto kopā, ievērojot mājas elektroinstalācijas drošinātāju ierobežojumus.

Plīts ir iestatīta uz augstāko iespējamo jaudas līmeni pēc noklusējuma.

Lai samazinātu vai palielinātu jaudas līmeni:

1. Ieejiet izvēlnē, nospiediet un turiet nospiešanu 3 sekundes. Tad nospiediet un turiet nospiešanu .
2. Nospiediet taimera priekšpusē līdz parādās .
3. Nospiediet / taimera priekšpusē, lai iestatītu jaudas līmeni.

4. Nospiediet , lai izietu.

Jaudas līmeņi

Skatiet sadaļu "Tehniskie dati".

UZMANĪBU!

Pārliecinieties, ka mājokļa drošinātāji spēj izturēt izvēlēto jaudu.

- P73 – 7350 W
- P15 – 1500 W
- P20 – 2000 W
- P25 – 2500 W
- P30 – 3000 W
- P35 – 3500 W
- P40 – 4000 W
- P45 – 4500 W
- P50 – 5000 W
- P60 – 6000 W

6. IERĪCES IZMANTOŠANA IKDIENĀ

BRĪDINĀJUMS!

Skatiet sadaļu "Drošība".

6.1 Aktivizācija un deaktivizācija

Turiet nospiešanu , lai aktivizētu vai deaktivizētu plīts virsmu.

6.2 Katlu noteikšana

Šī funkcija norāda gatavošanas trauku atrašanos uz plīts virsmas un deaktivizē gatavošanas zonas, ka gatavošanas laikā attiecīgajā gatavošanas zonā netiek konstatēta gatavošanas trauka klātesamība.

Novietojot gatavošanas trauku uz gatavošanas zonas pirms karsēšanas iestatījuma atlasīšanas, vadības joslā iedegas indikators virs atzīmes 0.

Noņemot gatavošanas trauku no aktivizētas gatavošanas zonas un īslaicīgi novietojot to citviet, sāk mīrgot virs attiecīgās vadības joslas esošie indikatori. Nenovietojot gatavošanas trauku atpakaļ uz aktivizētās gatavošanas zonas 120 sekunžu laikā, attiecīgā gatavošanas zona tiek automātiski deaktivizēta.

Lai atsāktu gatavošanu, novietojiet gatavošanas trauku atpakaļ uz gatavošanas zonām, pirms beidzas norādītais gaidīšanas laiks.

6.3 Gatavošanas zonu lietošana

Lieciet ēdiena gatavošanas traukus izvēlētās zonas centrā. Indukcijas gatavošanas zonas automātiski pielāgojas ēdiena gatavošanas trauka dibena izmēram.



Lai nodrošinātu optimālu siltumpārnesi, lietojiet ēdiena gatavošanas traukus, kuru pamatnes diametrs ir līdzīgs gatavošanas zonas diametram (t. i., maksimālais izmērs ēdiena gatavošanas traukiem, kas norādīts sadaļā "Tehniskie dati" > "Gatavošanas zonu specifikācija"). Pārbaudiet, vai ēdiena gatavošanas trauks ir piemērots lietošanai ar indukcijas plīts virsmas. Lai iegūtu plašāku informāciju par ēdiena gatavošanas veidiem, skatiet sadaļu Padomi un ieteikumi.

Varat gatavot, izmantojot lielāku ēdiena gatavošanas trauku, novietojot to uz divām gatavošanas zonām vienlaikus, izmantojot Bridge funkciju. Ēdiena gatavošanas traukam ir jābūt novietotam uz abu zonu centriem, taču ne pāri zonas apzīmējumam. Ja ēdiena gatavošanas trauks atrodas starp abiem centriem, funkcija Bridge netiks aktivizēta.

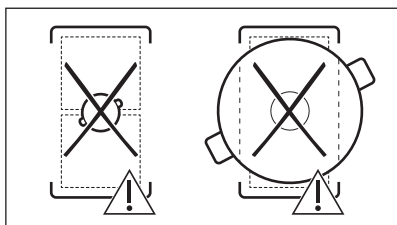
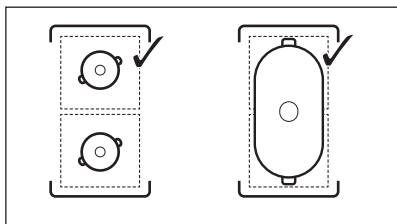

6.4 Karsēšanas iestatījums

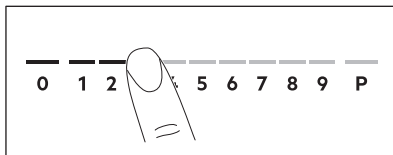

1. Nospiediet vēlamo karsēšanas iestatījumu vadības joslā. Iepriekš norādītie indikatori virs vadības joslas parādās līdz atlasītajam karsēšanas iestatījuma līmenim.
2. Lai izslēgtu gatavošanas zonu, nospiediet 0.

6.5 PowerBoost

Šī funkcija piegādā vairāk jaudas indukcijas gatavošanas zonām. Šo funkciju var aktivizēt indukcijas gatavošanas zonai tikai uz īsu laiku. Pēc tam indukcijas gatavošanas zona automātiski pārslēdzas atpakaļ uz augstāko sildīšanas pakāpi.



Skatiet sadaļu "Tehniskie dati".

Lai aktivizētu funkciju gatavošanas zonai: pieskarities **P**

Lai izslēgtu funkciju: nomainiet sildīšanas pakāpi.

6.6 OptiHeat Control (trīspakāpju atlikušā siltuma indikators)

⚠ BRĪDINĀJUMS!

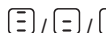
 Kamēr indikators turpina degt, pastāv apdegumu risks no atlikušā karstuma.

Indukcijas gatavošanas zonas rada gatavošanas procesam nepieciešamo siltumu tieši ēdiena gatavošanas trauka pamatnē. Stikla keramikas virsma sakarst no trauku izstarotā karstuma.

Indikatori sāk degt, kad gatavošanas zona ir karsta. Tie parāda pašreiz izmantoto gatavošanas zonu atlikušā siltuma pakāpi:

 — turpināt gatavošanu,

 — siltuma uzturēšana,

 — atlikušais siltums.

Indikatori var arī iedegties:

- blakus esošajām gatavošanas zonām, pat ja tās neizmantojat,
- ja uz aukstas gatavošanas zonas tiek novietoti karsti gatavošanas trauki,
- kad gatavošanas virsma ir izslēgta, bet gatavošanas zona joprojām ir karsta.





Indikators nodziest, kad gatavošanas zona ir atdzisusi.



6.7 Taimera iespējas



Laika atskaites taimeris

Šo funkciju var izmantot, lai norādītu, cik ilgi gatavošanas zonai būtu jādarbojas vienas vārīšanas reizes laikā.

Iestatiet atlasītās gatavošanas zonas karsēšanas iestatījumu un pēc tam iestatiet funkciju.

1. Nospiediet . Taimera displejā parādās 00.
2. Nospiediet  vai , lai iestatītu laiku (00–99 minūtes).
3. Nospiediet , lai iedarbinātu taimerī, vai uzgaidiet 3 sekundes. Taimeris sāk laika atskaiti.

Lai mainītu laiku: atlasiet gatavošanas zonu ar  un nospiediet  vai .



Lai deaktivizētu funkciju: atlasiet gatavošanas zonu ar  un nospiediet . Atlikušais laiks tiek skaitīts atpakaļ līdz 00.



Kad beidzas taimera laika atskaite, atskan skaņas signāls un mirgo 00. Gatavošanas zona tiks deaktivizēta. Nospiediet jebkuru simbolu, lai izslēgtu skaņas signālu un mirgojošos ciparus.

Laika atgādinājums

Šo funkciju var lietot, kad plīts ir ieslēgta un gatavošanas zonas nestrādā. Karsēšanas iestatījums rāda 00.

1. Nospiediet .

2. Piespiediet  vai , lai iestatītu laiku. Kad beidzas taimera laika atskaite, atskan skaņas signāls un mirgo 00. Nospiediet jebkuru simbolu, lai izslēgtu skaņas signālu un mirgojošos ciparus.

Lai deaktivizētu funkciju: nospiediet  un . Atlikušais laiks tiks skaitīts atpakaļ līdz 00.

6.8 Jaudas pārvaldība

Ja ir aktivizētas vairākas zonas un patērētā jauda pārsniedz strāvas padeves ierobežojumu, tad šī funkcija sadala pieejamo jaudu starp gatavošanas zonām. Plīts virsma kontrolē karstuma iestatījumus, lai aizsargātu mājokļa elektroinstalācijas drošinātājus.

- Ja plīts virsma sasniedz maksimāli pieejamo strāvas apjomu (skatiet tehnisko datu plāksnīti), gatavošanas zonu jauda tiek automātiski samazināta.
- Prioritāte vienmēr tiek piešķirta pirmās atlasītās gatavošanas zonas karsēšanas iestatījumam. Atlikusi jauda tiks sadalīta starp pārējām gatavošanas zonām atbilstoši atlases kārtībai.
- Gatavošanas zonām ar samazinātu jaudu vadības josla iemirgojas un rāda maksimālos iespējamās karsēšanas iestatījumus.
- Uzgaidiet, līdz displejs pārstāj mirgot, vai samaziniet pēdējās atlasītās gatavošanas zonas karstuma iestatījumu. Gatavošanas zonas turpinās darboties samazinātā karstuma iestatījumā. Nepieciešamības gadījumā varat manuāli mainīt gatavošanas zonu karsēšanas iestatījumus.
- Plīts tvaika nosūcējs vienmēr ir pieejams elektriskas slodzes veidā.



6.9 Tvaika nosūcēja funkcijas

BRĪDINĀJUMS!

Skatiet sadaļu "Drošība".

Tvaika nosūcēja ieslēgšana un izslēgšana

Tvaika nosūcējs var darboties paralēli ar plīts virsmu gatavošanas laikā, kā arī laikā, kad plīts virsma ir izslēgta.

1. Nospiediet , lai ieslēgtu tvaika nosūcēju.
Atskan signāls un iedegas indikators virs simbola.
2. Pēc nepieciešamības pielāgojiet ventilatora ātruma iestatījumu, nospiežot simbolu. Indikatori pārslēdzas, parādot pašreizējo ventilatora ātrumu.
3. Lai izslēgtu tvaika nosūcēju, atkārtoti nospiediet  līdz indikatorī virs simbola nodzīest.

AUTO

Funkcija automātiski pielāgo ventilatora darbības ātruma līmeni atkarībā no atlasītā plīts karsēšanas iestatījuma līmeņa.

Pirmoreiz izmantojot plīts virsmu, funkcija parasti tiek aktivizēta pēc noklusējuma.

Varat aktivizēt funkciju, kamēr plīts virsma ir ieslēgta, un nedarbojas neviens gatavošanas zona, vai jebkurā gatavošanas procesa brīdī.



Aktivizējot funkciju, kamēr plīts virsma ir izslēgta, nedarbojas neviens gatavošanas zona un vadības panelī nav redzams atlikušais karstums, funkcija izslēgsies pati pēc pāris sekundēm.

1. Lai aktivizētu plīts virsmu, turiet nospiestu .
2. Nospiediet AUTO, lai aktivizētu funkciju, piespiediet taustiņu.

Atskan signāls un iedegas indikators virs simbola.

3. Novietojiet gatavošanas trauku uz plīts virsmas un atlasiet karsēšanas iestatījuma līmeni. Palieliniet vai samaziniet karsēšanas iestatījumu pēc nepieciešamības.

Tvaika nosūcējs reaģēs uz karsēšanas iestatījuma līmeni, attiecīgi palielinot vai samazinot ventilatora darbības ātrumu. Parādās indikatori virs tvaika nosūcēja simbola.







4. Lai izslēgtu gatavošanas zonu vai  izslēgtu plīts virsmu, tās vadības joslā nospiediet 0.

Ja iedegas atlikušā karstuma indikators, AUTO turpinās koriģēt ventilatora darbības ātrumu.

5. Lai izslēgtu funkciju gatavošanas laikā un pārslēgtos uz tvaika nosūcēja manuālo režīmu, nospiediet AUTO

Atskan signāls un izdzīest indikators virs simbola.

Automātiskie režīmi — ventilatora darbības ātrumi



Tvaika nosūcēja režīms	Atlikušā karstuma līmenis (plīts virsma ir izslēgta)			Atlikušā karstuma līmenis (plīts virsma ir ieslēgta)			Vārīšana	Cepšana
0								
H1	-	-	-	-	-	-	-	1
H2	-	-	-	-	-	1	1	1
H3	-	-	-	-	1	1	1	2
H4	-	-	-	1	1	1	2	3



Deaktivējot plīts virsmu, kamēr darbojas AUTO, funkcija tiks iegaumēta nākamajai gatavošanas sesijai.

Boost

Funkcija iedarbina tvaika nosūcēju maksimālā darbības ātruma līmenī.

1. Nospiediet , lai aktivizētu funkciju, piespiediet taustiņu. Atskan signāls un iedegas indikators virs simbola.
2. Lai izslēgtu funkciju, atkārtoti nospiediet .

Funkcija var darboties nepārtraukti ne ilgāk kā 8 minūtes. Pēc šī laika beigām ventilatora darbības ātruma iestatījums automātiski pārslēdzas uz 3. Nepieciešamības gadījumā jūs varat atkārtoti aktivizēt funkciju.

Auto Breeze

Funkcija automātiski iestata tvaika nosūcēja ventilatoru turpināt darboties pēc tam, kad pabeidzat gatavošanu un izslēdzat gatavošanas virsmu. Ventilators darbojas ar minimālo ātrumu ne ilgāk kā 20 minūtes. Funkcija pēc gatavošanas izvadītu atlikušos aromātus.





Pirmoreiz izmantojot plīts virsmu, funkcija tiek aktivizēta pēc noklusējuma.

Kad funkcija darbojas, iedegas indikators virs AUTO. Kad cikls ir beidzies, ventilators izslēdzas automātiski.

Lai izslēgtu funkciju, kamēr tā darbojas, veiciet turpmāko:

Nospiediet AUTO vai .
Tvaika nosūcējs izslēdzas.

Lai izslēgtu funkciju pilnīgi, veiciet turpmāko:

1. Ieejiet izvēlnē, nospiediet un turiet nospiešanu  3 sekundes. Tad nospiediet un turiet nospiešanu .
2. Taimera priekšpusē nospiediet  līdz displejā parādās **dF**.
3. Taimera priekšpusē nospiediet **+** vai **-** līdz parādās **Izslēgts (--)**.
4. Nospiediet , lai izietu.





Ieteicams neizslēgt funkciju un ļaut tai darboties bez pārtraukuma pilnu darbības cikla ilgumu.

6.10 Izvēlnes struktūra

Tabulā redzama pamata izvēlnes struktūra.

Lietotāja iestatījumi

Simbols	Iestatījums:	Iespējamās opcijas
b	Skaņa	Ieslēgts / Izslēgts (--)
P	Jaudas ierobežojums	15 - 73
H	Tvaika nosūcēja režīms	1 - 4
dF	Auto Breeze	Ieslēgts / Izslēgts (--)
E	Būdinājumu / kļūdu vēsture	Neseno būdinājumu / kļūdu saraksts.

Lai ieietu lietotāja iestatījumos: nospiediet un turiet nospiešanu  3 sekundes. Pēc tam nospiediet un turiet nospiešanu . Iestatījumi parādās taimerī, kas atrodas pa kreisi no gatavošanas zonām.

Pārvietošanās pa izvēlni: izvēlni veido iestatījumu simbols un vērtība. Simbols iedegas aizmugurējā taimerī, bet vērtība parādās priekšējā taimerī. Lai pārvietotos pa iestatījumiem, priekšējā taimerī nospiediet . Lai mainītu iestatījuma vērtību, priekšējā taimerī nospiediet **+** vai **-**.

Lai izietu no izvēlnes: nospiediet .

OffSound Control

Jūs varat ieslēgt/izslēgt skaņas signālus sadaļā Izvēlne > Lietotāja iestatījumi.



Skatīt sadaļu "Izvēlnes struktūra".

Kad skaņas signāli ir izslēgti, signāli joprojām atskan, kad:

- jūs skarat .
- beidzas taimerī iestatītais laiks,
- jūs nospiežat neaktīvu simbolu.

7. PAPILDFUNKCIJAS

7.1 Automātiskā izslēgšanās

Funkcija automātiski izslēdz plīts virsmu, ja:

- visas gatavošanas zonas, tostarp tvaika nosūcējs, ir deaktivizētas,
- jūs neiestatāt nevienus karsēšanas iestatījumus vai ventilatora darbības ātruma iestatījumus pēc plīts virsmas ieslēgšanas,
- izlejat vai novietojat kādu priekšmetu uz vadības paneļa ilgāk nekā 10 sekundes (piemēram, pannu, diviļi u.c.). Atskan signāls, un plīts virsma tiek deaktivizēta. Noņemiet priekšmetu vai notīriet vadības paneli.
- ierīce pārmērīgi sakarst (piemēram, kad katls ir izvārtījies sauss). Ļaujiet gatavošanas zonai atdzist, pirms atkārtoti izmantojat plīts virsmu.
- jūs neizslēdzat gatavošanas zonu vai maināt karstuma iestatījumu. Pēc kāda laika plīts virsma izslēdzas.

Attiecība starp karsēšanas iestatījumu / ventilatora darbības ātruma iestatījumu un laiku, pēc kura ierīce izslēdzas:



Karsēšanas iestatījums	Plīts virsma izslēdzas pēc
1 - 2	6 stundām
3 - 4	5 stundām
5	4 stundām
6 - 9	pusotra stunda

Ventilatora darbības ātruma iestatījums	Tvaika nosūcējs izslēdzas pēc
	10 stundām

7.2 Pauze

Šī funkcija visas darbojošās gatavošanas zonas iestata zemākajā karsēšanas pakāpē. Tvaika nosūcēja darbības ātrums samazinās uz 1. Ja funkcija tiek aktivizēta, kamēr nosūcējs darbojas automātiskajā režīmā,

nosūcēja ventilatora darbības ātrums netiks samazināts.

Kad šī funkcija ir ieslēgta, var izmantot  un . Visi pārējie simboli uz vadības paneļa ir bloķēti.

Šī funkcija neaptur taimera funkcijas.

1. Lai aktivizētu funkciju, nospiediet . Karsēšanas iestatījums ir samazināts līdz 1. Tvaika nosūcēja darbības ātrums samazinās uz 1.

2. Lai izslēgtu funkciju, nospiediet . Ieslēdzas iepriekšējais karsēšanas iestatījums / ventilatora darbības ātrums.

7.3 Bloķētājs

Jūs varat bloķēt vadības paneli plīts virsmas darbības laikā. Tas novērš nejaušu sildīšanas iestatījuma / ventilatora darbības ātruma iestatījuma maiņu.

Vispirms iestatiet karstuma iestatījumu / ventilatora darbības ātruma iestatījumu.

Lai aktivizētu funkciju, nospiediet .



Lai izslēgtu funkciju, atkārtoti nospiediet .



Funkcija tiek deaktivizēta, izslēdzot plīts virsmu.



7.4 Bērnu drošības sistēma



Šī funkcija nepieļauj nejaušu plīts virsmas un tvaika nosūcēja darbināšanu.

Lai aktivizētu funkciju, nospiediet . Neiestatiet nekādus karsēšanas iestatījumus / tvaika nosūcēja iestatījumus. Turiet nospiestu  3 sekundes, līdz iedegas indikators virs simbola. Izslēdziet plīts virsmu, nospiežot .



Kad plīts virsma tiek izslēgta, funkcija joprojām ir aktīva. Indikators virs  ir ieslēgts.

Lai deaktivizētu funkciju, nospiediet . Neiestatiet nekādus karsēšanas iestatījumus / tvaika nosūcēja iestatījumus. Turiet nospiestu  3 sekundes, līdz izdziest indikators virs simbola. Izslēdziet plīts virsmu, nospiežot .

Gatavošana ar ieslēgtu funkciju: nospiediet , pēc tam turiet nospiestu  3 sekundes, līdz izdziest indikators virs simbola. Jūs variet izmantot plīts virsmu. Kad izslēdzat plīts virsmu ar , funkcija darbojas atkal.

7.5 Bridge



Funkcija darbojas, kad katls nosedz divu zonu centrus. Lai iegūtu papildu informāciju par pareizu gatavošanas trauku novietošanu, skatiet sadaļu "Gatavošanas zonu lietošana".

Šī funkcija apvieno divas kreisās puses gatavošanas zonas, un tās darbojas kā viena zona.

Sākumā iestatiet sildīšanas pakāpi vienai no kreisās puses gatavošanas zonām.

Lai ieslēgtu funkciju: nospiediet ]. Lai iestatītu vai mainītu sildīšanas iestatījumus, pieskarieties vienam no vadības sensoriem.

Lai deaktivizētu funkciju: pieskarieties pie ]. Gatavošanas zonas darbojas atsevišķi.

8. PADOMI UN IETEIKUMI



BRĪDINĀJUMS!

Skatiet sadaļu "Drošība".

8.1 Ēdiena gatavošanas trauki



Indukcijas gatavošanas zonām spēcīgs elektromagnētiskais lauks rada karstumu ēdiena gatavošanas traukos ļoti ātri.

Izmantojot indukcijas gatavošanas zonas, lietojiet piemērotus ēdiena gatavošanas traukus.

- Lai novērstu pārkaršanu un uzlabotu zonu veiktspēju, ēdiena gatavošanas traukiem jābūt pēc iespējas biežākiem un plakanākiem.
- Pirms ēdienu gatavošanas trauku novietošanas uz plīts virsmas nodrošiniet, lai trauku pamatnes būtu tīras un sausas.
- Vienmēr esiet piesardzīgi, lai nevilktu un nebīdītu ēdiena gatavošanas traukus pa stikla malām un stūriem vai malu apmali, jo tādējādi stikla virsma var iepļīst vai sabojāties.

Ēdiena gatavošanas trauku materiāls

- **piemērots:** čuguns, tērauds, emaljēts tērauds, nerūsējošs tērauds, daudzslāņu dibens (ar atbilstošu ražotāja marķējumu).
- **nepiemērots:** alumīnijs, varš, misiņš, stikls, keramika, porcelāns.

Ēdiena gatavošanas trauki ir piemēroti indukcijas plīts virmai, ja:

- ūdens uzvārās ļoti ātri zonā, kurā iestatīta augstākā sildīšanas pakāpe.
- pie ēdiena gatavošanas trauka dibena pieļip magnēts.

Ēdiena gatavošanas trauku izmēri

- Indukcijas gatavošanas zonas automātiski pielāgojas ēdiena gatavošanas trauka dibena izmēram. Sk. sadaļu "Tehniskie dati" > "Gatavošanas zonu specifikācija", lai uzzinātu pareizos ēdiena gatavošanas trauku izmērus. Ēdiena gatavošanas traukus lieciet izvēlētajā gatavošanas zonas centrā.
- Gatavošanas zonas efektivitāte ir saistīta ar ēdiena gatavošanas trauka diametru. Lai nodrošinātu optimālu siltumpārnesi, lietojiet ēdiena gatavošanas traukus, kuru pamatnes diametrs ir līdzīgs gatavošanas

zonas diametram (t. i., maksimālais izmērs ēdiena gatavošanas traukiem, kas norādīts sadaļā "Tehniskie dati" > "Gatavošanas zonu specifikācija").

- Ēdiena gatavošanas trauki ar mazāku diametru par norādīto saņems tikai daļu no gatavošanas zonas ģenerētās jaudas, kas noved pie lēnākas karsēšanas.
- Drošības apsvērumu dēļ un, lai sasniegtu optimālus ēdiena gatavošanas rezultātus, neizmantojiet ēdiena gatavošanas traukus, kas lielāki par sadaļā "Gatavošanas zonu specifikācija" norādītajiem izmēriem. Ēdiena gatavošanas laikā nenovietojiet ēdiena gatavošanas traukus pārāk tuvu vadības panelim. Tas var ietekmēt vadības paneļa darbību vai izraisīt nejašu plīts virsmas funkciju aktivizēšanu.



Skatiet sadaļu "Tehniskie dati".

Vāki ar tvaika izplūdes atverēm

Lai turpinātu optimizēt gar tvaika nosūcēju izvietotas gatavošanas sesijas, jūs saviem gatavošanas traukiem varat izmantot īpašus vākus ar tvaika izplūdes atverēm. Šie vāki ir izstrādāti tam, lai virzītu traukā izveidojušos tvaiku uz tvaika nosūcēju, tādējādi samazinot virtuvē nevēlamas gatavošanas smakas un pārmērīgu mitrumu. Vāki ir pieejami iegādei dažādos izmēros un par atsevišķu samaksu, lai pielāgotos vairākiem plaši sastopamāko gatavošanas trauku veidu. Plašāka informācija pieejama mūsu tīmekļa vietnē.

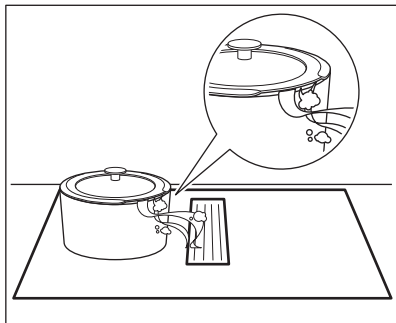

8.2 Trokšņi darbības laikā:



Šie trokšņi ir parasta parādība, tie nenorāda, ka ir kādi darbības traucējumi. Ēdiena gatavošanas trauku trokšņi var atšķirties dažādiem materiāliem un pie dažāda jaudas līmeņa.

Ēdiena gatavošanas trauku trokšņi:

- krakšķi: ēdiena gatavošanas trauks izgatavots no dažādiem materiāliem („sendviča” uzbūve);
- svilpieni: tiek izmantota gatavošanas zona ar augstu jaudas līmeni un ēdiena gatavošanas trauks ir gatavots no dažādiem materiāliem ("sendviča" uzbūve).
- dūkoņa: tiek izmantots augsts jaudas līmenis;

Plīts trokšņi:

- klikšķi: notiek elektrības pārslēgšana;
- svilpšana, dūkoņa: darbojas ventilators.
- ritmiska skaņa: noteikti ēdiena gatavošanas trauki.

8.3 Ēko Timer (Eko taimeris)

Lai taupītu elektroenerģiju, gatavošanas zona tiek deaktivizēta, pirms atskan laika atskaites taimera signāls. Darbības laiks ir atkarīgs no sildīšanas pakāpes līmeņa un gatavošanas ilguma.

8.4 Vienkāršotas gatavošanas norādes

Sakarība starp zonas sildīšanas pakāpi un tās jaudas patēriņu nav lineāra. Sildīšanas pakāpes palielinājums nav proporcionāls jaudas patēriņa palielinājumam. Tas nozīmē, ka gatavošanas zona ar iestatītu vidējo sildīšanas pakāpi darbojas ar mazāk nekā pusi jaudas.



Datu tabulai ir tikai informatīvs raksturs.

Karsēšanas iestatījums	Izmantojiet, lai:	Laiks (min.)	Padomi
1	Ēdiena uzturēšana siltumā.	pēc nepieciešamības	Uzlieciet gatavošanas traukam vāku.
1 - 2	Holandes mērce, kausēšana: sviests, šokolāde, želatīns.	5 - 25	Periodiski apmaisiet.
2	Sacietēšana: gaisīgas omletes, ceptas olas.	10 - 40	Gatavojiet traukā ar uzliktu vāku.
2 - 3	Vārīt rīsus un gatavot piena ēdienus uz mazas uguns, uzsildīt pusfabrikātus.	25 - 50	Šķidruma daudzumam jābūt vismaz divreiz lielākam nekā rīsu daudzumam, maisiet ēdienus uz piena bāzes gatavošanas laikā.
3 - 4	Dārzeni, zivju, gaļas sautēšana.	20 - 45	Pievienojiet dažas ēdamkarotes ūdens. Pārbaudiet ūdens daudzumu gatavošanas procesa laikā.
4 - 5	Tvaicēti kartupeļi un citi dārzeni.	20 - 60	Ielejiet trauka apakšā 1–2 cm ūdens. Pārbaudiet ūdens līmeni gatavošanas procesa laikā. Uzlieciet traukam vāku.
4 - 5	Lielāku ēdiena daudzumu, sautējumu un zupu gatavošana.	60 - 150	Līdz 3 l šķidruma, plus sastāvdaļas.
6 - 7	Viegla cepšana: eskalops, teļa gaļas šnicele, sitiņi, kotletes, desiņas, aknas, miltu bāzes mērce, olas, pankūkas, virtuļi.	pēc nepieciešamības	Apgrieziet, kad nepieciešams.
7 - 8	Intensīva cepšana, kartupeļu pankūkas, filejas steiki, steiki.	5 - 15	Apgrieziet, kad nepieciešams.
9	Ūdens vārīšana, makaronu gatavošana, gaļas apcepšana (gulašs, cepetis traukā), salmiņu vārīšana eļļā.		
P	Liela ūdens daudzuma vārīšana. Ir aktivizēts PowerBoost.		

8.5 Padomi un ieteikumi tvaika nosūcēja izmantošanai

- Tvaika nosūcēju nosedzošais režģis ir izgatavots no alumīnija.
- Kad darbojas režīms AUTO, uzsākot gatavošanu, ventilators sāk darboties lēnā

ātrumā. Darbības ātrums pakāpeniski palielinās. Jūs varat korigēt tā darbības ātrumu arī manuāli.

9. APRŪPE UN TĪRĪŠANA



BRĪDINĀJUMS!

Skatiet sadaļu "Drošība".

9.1 Vispārīga informācija

- Notīriet plīts virsmu pēc katras lietošanas reizes.
- Vienmēr izmantojiet ēdiena gatavošanas traukus ar tīru apakšu.
- Skrāpējumi vai tumši traipi uz virsmas neietekmē plīts virsmas darbību.

- Izmantojiet plīts virsmām īpaši paredzētu tīrīšanas līdzekli.
- Vienmēr izmantojiet ieteicamo skrāpi plīts virsmām ar stikla virsmu. Izmantojiet skrāpi tikai kā papildu piederumu stikla tīrīšanai pēc standarta tīrīšanas procedūras.

⚠ BRĪDINĀJUMS!

Stikla virsmas tīrīšanai neizmantojiet nažus vai citus asus metāla piederumus.

- Metāla malu apmales tīrīšanai izmantojiet tikai trauku mazgāšanas līdzekli un siltu ūdeni. Apmales tīrīšanai un slaucīšanai izmantojiet drānu.

⚠ BRĪDINĀJUMS!

Malu apmales tīrīšanai neizmantojiet maigus abrazīvus tīrīšanas līdzekļus, spodrināšanas līdzekļus, skrāpjus un sūkļa cieto slāni.

- Spraugā starp stikla virsmu un malu apmali var uzkrāties netīrumi un nelielas ēdiena daļiņas. Lai iztīrītu spraugu starp stikla virsmu un malu apmali, izmantojiet koka zobu bakstāmo kociņu.

⚠ BRĪDINĀJUMS!

Spraugas tīrīšanai neizmantojiet asus metāla piederumus, jo tie var paplašināt spraugu un sabojāt stikla virsmas malu apmali.

9.2 Plīts tīrīšana

- **Nekavējoties notīriet:** izkusušu plastmasu, plastmasas plēvi, sāli, cukuru un ēdiena, kura sastāvā ir cukurs, jo pretējā gadījumā netīrumi var izraisīt gatavošanas virsmas bojājumus. Uzmanieties, lai negūtu apdegumus. Izmantojiet īpašu skrāpi uz stikla virsmas piemērotā leņķī un virziet tā asmeni pāri virsmai.
- **Notīriet, kad virsma ir pietiekoši atdzisusi:** kaļķakmens apļus, ūdens apļus, tauku traipus, spožu metālisku virsmu krāsu izmaiņas. Tīriet plīti ar mitru drāniņu un neabrazīvu mazgāšanas līdzekli. Pēc tīrīšanas noslaukiet plīts virsmu sausu ar mīkstu drānu.

- **Notīriet spīdīgu metālisku krāsu izmaiņas:** izmantojiet ūdens un etiķa šķīdumu un notīriet stikla virsmu ar drānu.

9.3 Virsmas tīrīšana

Režģis

Režģis novada gaisu uz tvaika nosūcēju. Turklāt tas aizsargā tvaika nosūcēja sistēmu un novērš svešķermeņu nejašu iekrišanu tajā. Jūs varat nomazgāt režģi manuāli vai trauku mazgājamajā mašīnā. Noslaukiet režģi ar mīkstu drānu.

Pilienu paplāte

Zem tvaika nosūcēja novietota pilienu paplāte. Tā savāc gatavošanas laikā radušos kondensātu. Ūdens jebkurā laikā var pilēt no tvaika nosūcēja pilienu paplātē. Neaizmirstiet regulāri iztukšot paplāti. Pilienu paplāte redzama no augšas, kad noņemat režģi un filtru korpusu ap filtriem.

Pirms ņemat pilienu paplāti, pārliecinieties, ka netīši netiks apšļakstīts saturs atvilktnēs vai skapīti zem plīts virsmas.

1. Lai piekļūtu pilienu paplātei, vispirms atveriet centrālo aizslēgu. Pavelciet aizslēgu pretējā virzienā. Satveriet pilienu paplāti ar abām rokām un uzmanīgi pavelciet pa labi.

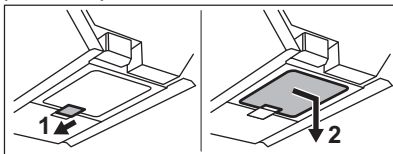

2. Velciet pilienu paplāti vertikāli uz leju. Uzmanieties, lai neizlietu ūdeni.

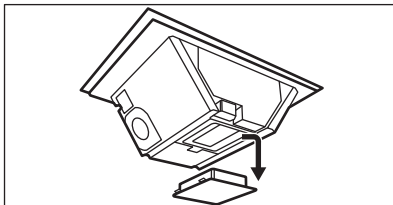

3. Izlejiet ūdeni un izskalojiet pilienu paplāti. Varat mazgāt paplāti ar rokām (izmantojot ziepes un mīkstu drānu/sūkli) vai trauku mazgājamajā mašīnā (standarta ciklā).

BRĪDINĀJUMS!

Pārlicinieties, ka nekādi šķidrumi neiekļūst tvaika nosūcējā.

Ja tvaika nosūcēja sistēmā iešļakstās ūdens vai citi šķidrumi:

1. Izslēdziet tvaika nosūcēju.
2. Paceliet režģi un uzmanīgi notīriet tvaika nosūcēja zonu ar mitru drānu vai sūkli un maigu tīrīšanas līdzekli.
3. Noslaukiet tvaika nosūcēja dobumā uzkrājušos šķidrumu, izmantojot sūkli vai sausu drānu.
4. Izīriiet filtru, ja nepieciešams (sk. "Nosūcēja filtra tīrīšana").
5. Iztukšojiet pilienu paplāti, ja nepieciešams.
6. Ieslēdziet tvaika nosūcēju, iestatiet ventilatora darbības ātrumu 2 vai augstākā pozīcijā un ļaujiet tam kādu laiku darboties, lai atbrīvotos no atlikušā mitruma.

9.4 Tvaika nosūcēja filtru tīrīšana un reģenerēšana

Filtrs sastāv no šādiem elementiem: tauku filtriem ar tauku filtru korpusu **A** un izņemamiem ilgi kalpojošiem ogles filtriem **B**.

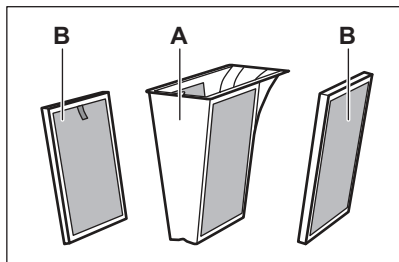



Tauku filtri **A** uztver taukus, eļļu un ēdiena atliekas, kā arī novērš to iekļūšanu tvaika nosūcēja sistēmā. Ilgi kalpojošie ogles filtri **B**, kas satur aktīvās ogles putas, neitralizē dūmu un ēdiena gatavošanas aromātus.

Regulāri tīriet filtrus un periodiski veiciet tā reģenerāciju.

- Tīriet tauku filtrus **A** uzreiz, kad redzama netīrumu uzkrāšanās. Tīrīšanas biežums ir

atkarīgs no gatavošanā izmantotā tauku un eļļas daudzuma. Ieteicams veikt filtru tīrīšanu reizi mēnesī vai biežāk, ja nepieciešams.

- Tīriet ilgi kalpojošos ogles filtrus (Carbon filter) **B** tikai tad, kad redzama netīrumu uzkrāšanās.
- Reģenerējiet ilgi kalpojošos filtrus **B** tikai tad, kad iedegas paziņojums . Maksimālais reģenerēšanas ciklu skaits ir 8 cikli (aptuveni 3 gadi). Pēc tam filtri jāaizstāj ar jauniem filtriem.
- Bez tam plītij ir iebūvēts skaitītājs ar paziņojumu, kas atgādinās par tauku filtru tīrīšanas un ilgi kalpojošo ogles filtru reģenerācijas nepieciešamību. Pirmoreiz ieslēdzot tvaika nosūcēju, skaitītājs automātiski sāk paziņojuma laika atskaiti. Pēc 140 izmantošanas stundām indikators  sāks mirgot, liecinot, ka laiks tīrīt tauku filtrus un reģenerēt ilgi kalpojošos ogles filtrus **B**. Paziņojums tiks rādīts 30 sekundes pēc tam, kad deaktivizēsiet plīti un tvaika nosūcēju. Brīdinājums nebloķē izmantot tvaika nosūcēja darbību.

BRĪDINĀJUMS!

Piepildīti filtri var izraisīt ugunsbīstamību.

Filtru izjaukšana/atkārtota salikšana

Filtri un tauku filtra korpusi atrodas plīti virsmas centrā, tieši zem režģa. Uzmanīgi izņemiet tos, jo tie var būt slideni uzkrājušos tauku dēļ.

1. Noņemiet režģi.

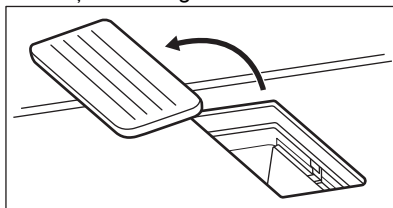

2. Izņemiet tauku filtra korpusu, satverot izvērzi rokturi.

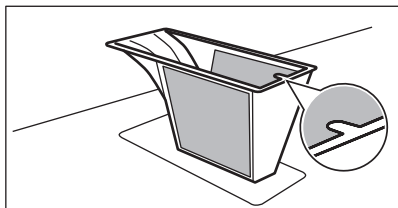

3. Izņemiet ilgi kalpojošos ogles filtrus, satverot izvirzīto rokturi.

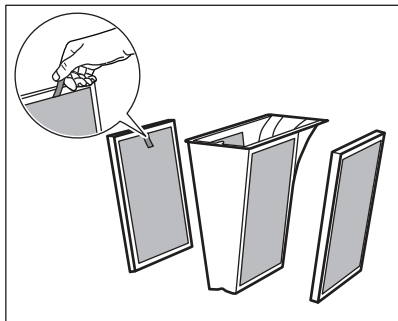



4. Pēc tīrīšanas atkārtoti salieciet filtru:
- iebīdīiet ilgi kalpojošos ogles filtrus tvaika nosūcējā pa tam paredzētajām slīdītēm.
 - ievietojiet tauku filtra korpusu atpakaļ iekšā.
 - Uzlieciet atpakaļ režģi.

Tauku filtru un tauku filtra korpusa tīrīšana

- Rūpīgi nomazgājiet tauku filtra korpusu ar tauku filtriem siltā ūdenī, izmantojot saudzīgu tīrīšanas līdzekli, tad noskalojiet siltā ūdenī. Nepieciešamības gadījumā ēdiena atlieku notīrīšanai var izmantot mīkstu sūkli, drānu vai neabrazīvu tīrīšanas suku. Mazgājiet tauku filtrus un tauku filtru korpusu trauku mazgājamajā mašīnā jebkurā standarta ciklā.



Atkarībā no mazgāšanas līdzekļu veida un trauku mazgājamā mašīnā mazgāto reižu skaita var tikt novērota neliela dabiska sietveida filtra krāsas maiņa. Tas neietekmē tauku filtra veiktspēju.

- Nav ieteicams izmantot papīra dvieļus filtra komponentu tīrīšanas/žāvēšanas mērķiem.
- Atstājiet nožūt istabas temperatūrā.
- Ievietojiet atpakaļ tauku filtra korpusu un tauku filtrus.
- Ja parādās paziņojums , īslaicīgi nospiediet , lai atiestatītu skaitītāju. Skaitītājs ir atiestatīts.

Ilgi kalpojošo ogles filtru tīrīšana

- Rūpīgi nomazgājiet filtrus siltā ūdenī bez tīrīšanas līdzekļiem. Tīrīšanas līdzekli var nelabvēlīgi ietekmēt ogles filtrēšanu. Nepieciešamības gadījumā ēdiena atlieku notīrīšanai var izmantot mīkstu sūkli, drānu vai neabrazīvu tīrīšanas suku. Tāpat pēc lielo netīrumu noņemšanas no filtriem varat filtrus mazgāt arī trauku mazgājamā mašīnā 65–70 °C temperatūrā (izmantojot programmu, kas ilgāka par 90 min), neizmantojot mazgāšanas līdzekļus un mazgājot tos atsevišķi no traukiem.
- Atstājiet filtrus istabas temperatūrā nožūt pa nakti. Filtriem jābūt pilnībā izžuvušiem, pirms tos var salikt kopā.
- Salieciet filtrēšanas iekārtu un ievietojiet to atpakaļ.

Ilgi kalpojošo ogles filtru reģenerēšana

- Vispirms notīriet filtrus iepriekš izklāstītajā veidā.
- Ielieciet filtrus cepeškrāsnī 100 °C uz 120 min. Novietojiet filtrus uz vidējā restotā plaukta. Izmantojiet cepeškrāsns funkciju bez ventilatora.
- Salieciet filtrēšanas iekārtu un ievietojiet to atpakaļ.

4. Lai atiestatītu skaitītāju, īsu brīdi

nospiediet .

Skaitītājs ir atiestatīts.

10. PROBLĒMRISINĀŠANA



BRĪDINĀJUMS!

Skatiet sadaļu "Drošība".

10.1 Ko darīt, ja...

Problēma	Iespējamais cēlonis	Risinājums
Plīts virsmu nevar ieslēgt vai tā nedarbojas.	Plīts virsma nav pieslēgta elektrotīklam vai tā ir pieslēgta elektrotīklam nepareizi.	Pārbaudiet, vai plīts virsma ir pareizi pieslēgta elektrotīklam.
	Izdedzis drošinātājs.	Pārbaudiet, vai darbības traucējumu cēlonis ir drošinātājs. Ja drošinātājs izdeg atkārtoti, sazinieties ar kvalificētu elektriķi.
	Jūs neiestatījāt karsēšanas pakāpi 60 sekunžu laikā.	Atkārtoti aktivizējiet plīts virsmu un 60 sekunžu laikā iestatiet karsēšanas pakāpi.
	Jūs pieskārtāties 2 vai vairāk sensora laukiem vienlaikus.	Pieskarieties tikai vienam sensora laukam.
	Darbojas Pauze.	Skatīt sadaļu "Pauze".
	Uz vadības paneļa ir ūdens vai tauku traipi.	Noīriet vadības paneli.
Dzirdams nepārtraukts skaņas signāls.	Nepareizs pieslēgums elektrotīklam.	Atvienojiet plīts virsmu no elektrotīkla. Palūdziet kvalificētam elektriķim pārbaudīt pieslēgumu.
Neizdodas iestatīt maksimālo karsēšanas pakāpi kādai no gatavošanas zonām.	Pārējās zonas patērē maksimāli pieejamo jaudu. Plīts virsma darbojas pareizi.	Samaziniet tai pašai fāzei pieslēgto pārējo gatavošanas zonu karsēšanas pakāpi. Skatiet sadaļu "Jaudas pārvaldība".
Atskan skaņas signāls, un plīts virsma tiek deaktivizēta. Kad plīts virsma tiek deaktivizēta, atskan skaņas signāls.	Uz viena vai vairākiem sensoriem ir novietots kāds priekšmets.	Noņemiet priekšmetu, kas atrodas uz sensoru laukiem.
Plīts virsma tiek deaktivizēta.	Uz sensora lauka  ir novietots kāds priekšmets.	Noņemiet priekšmetu, kas atrodas uz sensora lauka.
Neiedegas atlikušā siltuma indikators.	Zona nav karsta, jo darbojas pavisam īsu laiku vai sensors ir bojāts.	Ja zona ir darbojusies pietiekami ilgi, lai tā būtu uzkarusī, sazinieties ar pilnvarotu servisa centru.
Vadības panelis kļūst pārāk karsts, lai tam pieskartos.	Ēdiena gatavošanas trauks ir pārāk liels vai novietots pārāk tuvu vadības panelim.	Ja tas ir iespējams, novietojiet lielāka izmēra ēdiena gatavošanas traukus uz aizmugurējām gatavošanas zonām.

Problēma	Iespējamais cēlonis	Risinājums
Pieskaroties vadības paneļa sensora laukiem, neatskan skaņas signāls.	Skaņas signāli ir deaktivizēti.	Aktivizējiet skaņas signālus. Skatiet sadaļu "Ikdienas lietošana".
Iedegas indikators virs simbola  .	Darbojas Bērnu drošības sistēma vai Bloķētājs.	Skatīt sadaļu "Bērnu aizsardzības ierīce" un "Bloķēšana".
Mirgo vadības josla.	Uz gatavošanas zonas nav novietots ēdiena gatavošanas trauks vai gatavošanas zona nav pilnībā nosepta.	Novietojiet ēdiena gatavošanas traukus uz zonas tā, lai tie pilnībā nosegtu gatavošanas zonu.
	Nepiemēroti ēdiena gatavošanas trauki.	Izmantojiet ēdiena gatavošanas traukus, kas ir piemēroti indukcijas plīts virsmām. Skatiet sadaļu "Padomi un ieteikumi".
	Ēdiena gatavošanas trauka dibena diametrs ir pārāk mazs gatavošanas zonai.	Izmantojiet atbilstoša izmēra ēdiena gatavošanas traukus. Skatiet sadaļu "Tehniskie dati".
Uzsildīšana aizņem ilgu laiku.	Ēdiena gatavošanas trauki ir par mazu un saņem tikai daļu no gatavošanas zonas ģenerētās jaudas.	Lai nodrošinātu optimālu siltumpāreši, lietojiet ēdiena gatavošanas traukus, kuru pamatnes diametrs ir līdzīgs gatavošanas zonas diametram (t. i., maksimālais izmērs ēdiena gatavošanas traukiem, kas norādīts sadaļā "Tehniskie dati" > "Gatavošanas zonu specifikācija").
Tvaika nosūcējs neieslēdzas vai izslēdzas. Indikatori virs tvaika nosūcēja vadības simboliem arī var mirgot.	Noteiktos apstākļos, piemēram, ja telpā nav pienācīgas ventilācijas, ventilators var izslēgties pats.	Atveriet logu. Jums var būt jāuzstāda loga slēdzis. Skatiet sadaļu "Montāža". Ja loga slēdzis jau ir uzstādīts, pārliecinieties, ka tas ir pareizi uzstādīts. Skatiet uzstādīšanas brošūru. Nospiediet jebkuru simbolu. Tvaika nosūcējs atkal darbojas.
Tvaika nosūcējs nedarbojas pienācīgi, kad ir aktivizētas tvaika nosūcēja funkcijas.	Tvaika nosūcējam apkārt esošās vides temperatūra ir pārāk augsta. Tvaika nosūcējā un ap to ir nepietiekoša gaisa cirkulācija.	Izslēdziet tvaika nosūcēju un atvienojiet to no strāvas padeves. Uzgaidiet vismaz 10 sekundes un atkārtoti pieslēdziet to strāvas padevei. Citi ieteikumi Mēģiniet atdzesēt apkārt esošās vides temperatūru. Izņemiet tvaika nosūcēja filtru un likvidējiet tvaika nosūcējā esošo atlikušo mitrumu. Skatiet „Apkope un tīrīšana”. Laujiet tvaika nosūcēja sistēmai izžūt vienas dienas garumā un pēc tam atkārtoti aktivizējiet tvaika nosūcēju.
Ēdiena gatavošanas laikā radušies tvaiki netiek pietiekoši labi uzsūkti nosūcējā.	Gatavošanas trauku vāki nav pareizi uzlikti.	Ja gatavošanas traukiem nav ventilējamo vāku, pārliecinieties, ka vāki ir uzlikti slīpi, lai tvaiks tiktu virzīts uz nosūcēju. Skatiet informāciju "Padomos un ieteikumos" par īpašajiem tvaika ventilācijas vākiem, kas ieteicami izmantošanai ar iebūvētu plīts virsmu.

Problēma	Iespējamais cēlonis	Risinājums
	Tvaika nosūcējs ir pārpildīts.	Izīriet un reģenerējiet tvaika nosūcēja filtru un atiestatiet paziņojumu. Skatiet sadaļu „Apkope un tīrīšana”.
Iedegas  un skaitlis.	Plīts virsmai radusies kļūda.	Deaktivējiet plīts virsmu un pēc 30 sekundēm aktivizējiet to atkārtoti. Ja  parādās atkal, atvienojiet plīti no strāvas. Pēc 30 sekundēm atkārtoti pieslēdziet plīts virsmu elektrotīklam. Ja problēma atkārtojas, sazinieties ar pilnvaroto servisa centru.

10.2 Ja nevarat rast risinājumu...

Ja nevarat rast risinājumu, sazinieties ar ierīces izplatītāju vai pilnvarotu servisa centru. Norādiet tehnisko datu plāksnītē redzamos datus. Pārliecinieties, ka jūs pareizi darbināt plīts virsmu. Pretējā gadījumā tehnika vai

izplatītāja nodrošinātā apkalpošana nebūs pieejama bez maksas arī garantijas perioda laikā. Informācija par garantijas periodu un pilnvaroto servisa centru ir norādīta garantijas grāmatīņā.

11. TEHNISKIE DATI

11.1 Tehnisko datu plāksnīte

Modelis NCH74B01AB
Veids 67 B4A 01 AD
Indukcija 7.35 kW
Sēr. Nr.
AEG

Izstrādājuma Nr. (PNC) 949 598 009 00
220 - 240 V/400 V 2 N, 50 Hz
Ražots: Vācijā
7.35 kW



11.2 Gatavošanas zonu specifikācija

Gatavošanas zona	Nominālā jauda (maksimālā sildīšanas pakāpe) [W]	PowerBoost [W]	PowerBoost maksimālais darbības laiks [min]	Ēdiena gatavošanas trauka diametrs [mm]
Kreisā priekšā	2300	3200	10	125 - 210
Kreisā aizmugurē	2300	3200	10	125 - 210
Labā priekšā	1400	2500	4	125 - 145
Labā aizmugurē	1800	2800	10	145 - 180

Gatavošanas zonu jauda var nedaudz atšķirties no tabulā norādītajiem datiem. Tā mainās atkarībā no gatavošanas trauku materiāla un izmēriem.

Lai nodrošinātu optimālu siltumpārnesei un gatavošanas rezultātus, lietojiet ēdiena gatavošanas traukus, kuru pamatnes diametrs ir līdzīgs gatavošanas zonas diametram (t. i., maksimālais izmērs ēdiena

gatavošanas traukiem, kas norādīts tabulā).
 Lietojiet ēdiena gatavošanas traukus, kas nav
 lielāki par gatavošanas zonas diametru.

12. ENERGOEFEKTIVITĀTE

12.1 Produkta informācija saskaņā ar ES Ekodizaina regulu plīts virsmām

Modeļa identifikācija	NCH74B01AB	
Plīts virsmas veids	Iebūvētā plīts virsma	
Gatavošanas zonu skaits	4	
Karsēšanas tehnoloģija	Indukcija	
Apatlo gatavošanas zonu diametrs (Ø)	Kreisā priekšā	21.0 cm
	Kreisā aizmugurē	21.0 cm
	Labā priekšā	14.5 cm
	Labā aizmugurē	18.0 cm
Energijas patēriņš pa gatavošanas zonām (EC electric cooking)	Kreisā priekšā	189.1 Wh/kg
	Kreisā aizmugurē	189.1 Wh/kg
	Labā priekšā	180.2 Wh/kg
	Labā aizmugurē	178.3 Wh/kg
Plīts enerģijas patēriņš (EC electric hob)	184.2 Wh/kg	

IEC / EN 60350-2 — Elektroierīces gatavošanai mājāsaimniecībā — 2. daļa: Virsmas — veikspējas mērīšanas metodes.

Gatavošanas zonai atbilstošie energoefektivitātes mērījumi tiek noteikti, pamatojoties uz atbilstošo gatavošanas zonu atzīmēm.

12.2 Virsma — Enerģijas taupīšana

Jūs varat taupīt enerģiju ikdienas gatavošanas laikā, ja ievērojat tālāk sniegtos padomus.

- Uzkaršējot ūdeni, izmantojiet tikai nepieciešamo ūdens daudzumu.
- Ja iespējams, uzlieciet vāku ēdiena gatavošanas traukam.
- Novietojiet ēdiena gatavošanas traukus gatavošanas zonas centrā.
- Izmantojiet atlikušo siltumu, lai uzturētu ēdienu siltu vai to kausētu.

12.3 Produkta informācija par enerģijas patēriņu un maksimālo laiku, kas nepieciešams, lai sasniegtu attiecīgo zemas jaudas režīmu

Jaudas patēriņš izslēgtā režīmā	0.3 W
Maksimālais laiks, kas nepieciešams, lai aprīkojums automātiski sasniegtu attiecīgo zemas jaudas režīmu	2 min

12.4 Produkta informācijas lapa un Produkta informācija saskaņā ar Eiropas Savienības ekodizaina un energomarķējuma noteikumiem tvaika nosūcējiem

Ražojuma informācijas lapa saskaņā ar (ES) Nr. 65/2014		
Piegādātāja nosaukums vai preču zīme	AEG	
Modeļa identifikators	NCH74B01AB	
Gada enerģijas patēriņš - AEGhood	32.7	kWh/gadā
Energoefektivitātes klase	A+	
Hidrodinamiskā efektivitāte - FDEhood	32.0	
Hidrodinamiskās efektivitātes klase	A	
Apgaismojuma efektivitāte - LEhood	-	lux/W
Apgaismojuma efektivitātes klase	-	
Tauku filtrēšanas efektivitāte – GFEhood	85.1	%
Tauku filtrēšanas efektivitātes klase	B	
Minimāla gaisa plusma normalas lietošanas režīma	270.0	m3/h
Maksimāla gaisa plusma normalas lietošanas režīma	550.0	m3/h
Gaisa plusma intensīvam/paaugstinātam uzstādījumam	650.0	m3/h
A-svertas skaņas jaudas emisija minimalajā atruma	50	db(A) / 1 pW
A-svertas skaņas jaudas emisija maksimālajā atruma	66	db(A) / 1 pW
A-svertas skaņas jaudas emisija intensīvajā vaipaaugstinātāja atruma	69	db(A) / 1 pW
Izmērītais elektroenerģijas patēriņš izslēgtā režīmā - Po	0.49	W
Izmērītais elektroenerģijas patēriņš gaidstāves režīmā - Ps	-	W
Papildus informācija saskaņā ar (ES) Nr. 66/2014		
Laika palielinājuma koeficients - f	0.8	
Energoefektivitātes indekss - EEIhood	42.6	
Gaisa plūsma, mērīta optimālajā darba punktā - QBEP	286.7	m3/h
Gaisa spiediens, mērīts optimālajā darba punktā - PBEP	449	Pa
Gaisa maksimālā plūsma - Qmax	650.0	m3/h
Elektriskā ieejas jauda, mērīta optimālajā darba punktā - WBEP	111.9	W
Apgaismes sistēmas nominālā jauda - WL	-	W
Apgaismes sistēmas nodrošinātais vidējais apgaismojums uz ēdiena gatavošanas virsmas - Emiddle	-	lux

Lekārta pārbaudīta saskaņā ar standartiem:
IEC / EN 61591, IEC / EN 60704-1, IEC / EN 60704-2-13, IEC / EN 50564.

12.5 Tvaika nosūcējs — Enerģijas taupīšana

Jūs varat taupīt enerģiju ikdienas gatavošanas laikā, ja ievērojat tālāk sniegtos padomus.

- Sākot gatavošanu, iestatiet nosūcēja ventilatoru ar zemu ātrumu. Kad gatavošana ir pabeigta, turpiniet nosūcēju darbināt pāris minūtes.
- Palieliniet ventilatora ātrumu tikai lai atbrīvotos no liela tvaiku vai dūmu

daudzuma. Ieteicams izmantot funkciju Boost tikai galējos apstākļos.

- Regulāri tīriet nosūcēja filtru un aizstājiet to, kad nepieciešams, lai uzturētu tā efektivitāti.
- Izmantojiet maksimāla diametra cauruļu sistēmu, lai optimizētu efektivitāti un samazinātu troksni.

13. APSVĒRUMI PAR VIDES AIZSARDZĪBU

Nododiet otrreizējai pārstrādei materiālus ar simbolu . Ievietojiet iepakojuma materiālus atbilstošajos konteineros to otrreizējai pārstrādei. Palīdziet aizsargāt apkārtējo vidi un cilvēku veselību, atkārtoti pārstrādājot elektrisko un elektronisko iekārtu atkritumus.

Neizmetiet ierīces, kas apzīmētas ar šo simbolu , kopā ar mājsaimniecības atkritumiem. Nododiet izstrādājumu vietējā otrreizējās pārstrādes punktā vai sazinieties ar vietējo pašvaldību.

Sveiki atvykę į „AEG“ pasaulį! Dėkojame, kad pasirinkote mūsų prietaisą.



Čia rasite naudojimo patarimų, brošiūrų, informacijos apie trikčių šalinimą, aptarnavimą ir remontą:
www.aeg.com/support

Galimi pakeitimai.

TURINYS

1. SAUGOS INFORMACIJA.....	30
2. SAUGOS INSTRUKCIJOS.....	33
3. MONTAVIMAS.....	35
4. GAMINIO APRAŠYMAS.....	38
5. PRIEŠ NAUDODAMI PIRMĄ KARTĄ.....	40
6. KASDIENIS NAUDOJIMAS.....	40
7. PAPILDOMOS FUNKCIJOS.....	44
8. PATARIMAI.....	46
9. PRIEŽIŪRA IR VALYMAS.....	48
10. TRIKČIŲ ŠALINIMAS.....	51
11. TECHNINIAI DUOMENYS.....	53
12. ENERGIJOS EFEKTYVUMAS.....	54
13. APLINKOS APSAUGA.....	56

1. ⚠ SAUGOS INFORMACIJA

Prieš įrengdami ir naudodami šį prietaisą, atidžiai perskaitykite pateiktą instrukciją. Gamintojas neatsako už sužalojimus ar žalą, patirtą dėl netinkamo prietaiso įrengimo ar naudojimo. Instrukciją visada laikykite saugioje ir pasiekiamoje vietoje, kad prireikus galėtumėte pasižiūrėti.

1.1 Vaikų ir pažeidžiamų žmonių sauga

- Vyresni nei 8 metų vaikai ir asmenys, turintys fizinių, jutiminių arba protinių sutrikimų, arba asmenys, kuriems trūksta patirties ar žinių, šį prietaisą gali naudoti tik prižiūrimi kitų arba gavę nurodymus, kaip saugiai naudotis prietaisu, jei jie supranta su prietaiso naudojimu susijusius pavojus. Mažesnių nei 8 metų vaikų ir asmenų, turinčių labai sunkią ir sudėtingą negalią, negalima be priežiūros leisti būti šalia prietaiso.

- Nuolat prižiūrėkite vaikus ir pasirūpinkite, kad jie nežaistų su šiuo buitiniu prietaisu.
- Visas pakuotės medžiagas saugokite nuo vaikų ir tinkamai pašalinkite.
- DĖMESIO! Prietaisas ir jo pasiekiamos dalys naudojimo metu įkaista. Neleiskite vaikams ir naminiams gyvūnams būti šalia prietaiso jam veikiant arba vėstant.
- Jeigu prietaise yra apsaugos nuo vaikų įtaisas, jį reikia suaktyvinti.
- Vaikai be priežiūros negali atlikti prietaiso valymo ir naudotojo priežiūros darbų.

1.2 Bendrieji saugos reikalavimai

- Šis prietaisas yra skirtas tik maistui gaminti.
- Tai buitinis prietaisas, skirtas naudoti patalpose, vienam šeimos ūkiui.
- Šį prietaisą galima naudoti biuruose, viešbučių kambariuose, nakvynės ar svečių namuose, sodybose ar kitoje panašioje aplinkoje, kur prietaiso naudojimo intensyvumas neviršija buitinio (vidutinio) naudojimo.
- DĖMESIO: Prietaisas ir jo pasiekiamos dalys naudojimo metu įkaista. Būkite atsargūs, kad neprisiliestumėte prie kaitinimo elementų.
- DĖMESIO: Palikę veikiančią kaitlentę su riebiais patiekalais ar aliejumi galite sukelti gaisrą.
- Dūmai yra perkaitinimo ženklas. Užsidegusio gaminamo maisto gesinimui niekada nenaudokite vandens. Išjunkite prietaisą ir uždenkite liepsną nedegančiu uždangalu ar dangčiu.
- DĖMESIO: Prietaiso negalima jungti prie maitinimo per išorinį įjungimo įtaisą, pavyzdžiui, laikmatį ar kitą elektros grandinę, kurią komunalinės tarnybos reguliariai įjungia ir išjungia.
- ATSARGIAI Maisto gaminimo procesą būtina nuolat prižiūrėti, . Greitai ruošiamą maistą būtina prižiūrėti nuolat.

- DĖMESIO! Gaisro pavojus: Nelaikykite daiktų ant maisto gaminimo paviršių.
- Niekada nedėkite dangčių, peilių, šaukštų ar kitų metalinių daiktų ant prietaiso viršaus, nes jie gali įkaisti.
- Nenaudokite prietaiso, prieš jo įrengimą balduose.
- Prietaisui valyti nenaudokite garų ir nepurškite vandeniu.
- Baigę naudotis kaitlentę išjunkite jos valdikliais. Nepasikliaukite vien keptuvės detektoriumi.
- DĖMESIO! Jei paviršius įtrūktų, prietaisą išjunkite, kad išvengtumėte galimo elektros smūgio. Jeigu prietaisas prie maitinimo tinklo prijungtas per jungiamąją dėžutę, prietaisą nuo maitinimo tinklo atjungsitė ištraukę iš dėžutės saugiklių. Bet kuriuo atveju kreipkitės į įgaliotąjį techninės priežiūros centrą.
- Prietaiso patalpoje pasirinkite tinkama ventiliacija, kad dujos iš kitų prietaisų nepasiektų atviros liepsnos.
- Įsitikinkite, kad ventiliacijos angos nebūtų užsikimšę ir prietaiso surinktas oras nebūtų perduodamas į vamzdį, per kurį ištraukiami dūmai ir garai iš kitų prietaisų (centrinės šildymo sistemos, termosifonų, vandens šildytuvų ir pan.).
- Jei naudojate keliais prietaisais, patalpoje susidarantis vakuumas neturi viršyti 0,04 mbar.
- Reguliariai valykite gartraukio filtrą ir prietaiso paviršių nuo riebalų likučių, kad išvengtumėte gaisro pavojaus.
- Kad nekiltų pavojus, pažeistą maitinimo kabelį gali keisti tik gamintojas, įgaliota techninės priežiūros bendrovė arba atitinkamos kvalifikacijos specialistas.
- Jeigu prietaisas yra tiesiogiai prijungtas prie maitinimo tinklo, elektros instaliacija privalo turėti izoliavimo įtaisą, kuris leidžia atjungti prietaisą nuo maitinimo tinklo ties visais poliais. Visiškas atjungimas turi atitikti viršįtampio III kategorijos nurodytas sąlygas. Atjungimo elementas turi būti integruotas fiksuotoje elektros grandinėje, vadovaujantis vietinėmis elektros saugos taisyklėmis.
- DĖMESIO: Naudokite tik maisto gaminimo prietaiso gamintojo sukurtas arba prietaiso gamintojo instrukcijoje

nurodytas tinkamas arba prietaise jau integruotas kaitlenčių apsaugas. Netinkamų apsaugų naudojimas gali sukelti nelaimingus atsitikimus.

2. SAUGOS INSTRUKCIJOS

2.1 Įrengimas

ĮSPĖJIMAS!

Šį prietaisą įrengti privalo tik atitinkamos kvalifikacijos specialistas.

ĮSPĖJIMAS!

Galite susižeisti arba sugadinti prietaisą.

- Nuimkite visas pakavimo medžiagas.
- Neįrenkite ir nenaudokite sugadinto prietaiso.
- Vadovaukitės su prietaisu pateiktomis įrengimo instrukcijomis.
- Būtina paistyti minimalių atstumų iki kitų prietaisų ir spintelių.
- Visada būkite atsargūs, kai perkeliate prietaisą, nes jis yra sunkus. Visada mėvėkite apsaugines pirštines ir avėkite uždarą avalynę.
- Hermetizuokite nupjautus spintelės paviršius hermetiku, kad jie nuo drėgmės neišbrinktų.
- Apsaugokite prietaiso apačią nuo garų ir drėgmės.
- Jokiu būdu neįrenkite prietaiso šalia durų ir po langu. Atidarant duris ar langą, jie gali nuversti įkaitusius prikaistusius nuo prietaiso.
- Neįrenkite taip, kad oras būtų išleidžiamas į sienos nišą, nebent niša yra skirta šiai paskirčiai.
- Jei ventiliatoriaus išleidimo anga prie išmetimo sistemos ortakio neįjungama, ji turi būti nukreipta į sieną arba atskirta papildoma sienele, kad ventiliatoriaus mentės nebūtų tiesiogiai pasiekiamos.
- Kiekvieno prietaiso apačioje yra aušinimo ventiliatoriai.
- Jeigu prietaisas įrengtas virš stalčiaus:
 - Nelaikykite mažų daiktų ar popieriaus lapų, kuriuos galėtų įtraukti, nes jie gali

sugadinti aušinimo ventiliatorius arba aušinimo sistemą.

- Užtikrinkite bent 2 cm atstumą nuo stalčiuje laikomų daiktų iki prietaiso apačios.
- Išimkite spintelėje po prietaisu įdėtas pertvaras.

2.2 Elektros pajungimas

ĮSPĖJIMAS!

Pavojus sukelti gaisrą ir gauti elektros smūgį.

- Visus elektros sujungimų darbus, vadovaudamasis sujungimų schema arba montavimo instrukcija, turi vykdyti kvalifikuotas elektrikas.
- Jei reikia sumontuoti išmetimo sistemą arba kitus priedus (sieninį vožtuvą, atidaryto lango jutiklį ir (arba) lango atidarymo sistemą), visus elektros sujungimų darbus, vadovaudamasis sujungimų schema arba montavimo instrukcija, turi vykdyti kvalifikuotas elektrikas.
- Prietaisą būtina įžeminti.
- Prieš atlikdami bet kokią veiksmą, įsitinkinkite, kad prietaisas būtų atjungtas nuo maitinimo.
- Įsitinkinkite, kad parametrai techninių duomenų plokštelėje atitinka maitinimo tinklo elektros vardinis duomenis.
- Įsitinkinkite, kad prietaisas tinkamai įrengtas. Dėl netinkamai prijungto arba netinkamo elektros maitinimo laido ar kištuko (jei taikytina) gnybtas gali labai įkaisti.
- Naudokite tinkamą elektros maitinimo laidą.
- Neleiskite elektros maitinimo laidams susipainioti.
- Įsitinkinkite, kad įrengta apsauga nuo elektros smūgių.

- Naudokite laido įtempimą mažinantį spaustuką.
- Įsitikinkite, kad maitinimo laidas ar kištukas (jei taikytina) neliestų įkaitusių prietaiso ar prikaistuvių paviršių.
- Nenaudokite daugiakanalių adapterių ir ilginamųjų laidų.
- Būkite atsargūs, kad nesugadintumėte elektros laido arba kištuko (jei taikytina). Jei reikia pakeisti pažeistą elektros laidą, kreipkitės į mūsų įgaliotąjį aptarnavimo centrą arba kvalifikuotą elektriką.
- Dalių su įtampa ir izoliuotų dalių apsauga nuo smūgių turi būti pritvirtinta taip, kad nebūtų galima nuimti be įrankių.
- Elektros kištuką į tinklo lizdąjunkite tik tuomet, kai visiškai pabaigsite įrengimą. Įsitikinkite, kad įrengus prietaisą, elektros laido kištuką būtų lengva pasiekti.
- Jeigu tinklo lizdas atsilaisvinęs, nejunkite kištuko.
- Norėdami išjungti prietaisą, netraukite už maitinimo laido. Visada traukite paėmę už elektros kištuko.
- Naudokite tik tinkamus izoliavimo įtaisus: liniją apsaugančius automatinis jungiklius, saugiklius (įsukami saugikliai turi būti išimami iš jų laikiklio), įžeminimo nuotėkio atjungiamuosius įtaisus ir kontaktorius.
- Elektros instaliacija privalo turėti izoliavimo įtaisą, kuris leidžia atjungti prietaisą nuo maitinimo tinklo ties visais poliais. Tarp izoliavimo įtaiso kontaktų turi būti mažiausiai 3 mm pločio tarpelis.

2.3 Naudojimas

ĮSPĖJIMAS!

Pavojus susižaloti, nudegti arba gauti elektros smūgi.

- Nebandykite pakeisti šio prietaiso techninių savybių.
- Prieš naudodamiesi pirmą kartą pašalinkite visas pakuotės, ženklinimo medžiagas ir apsauginę plėvelę (jeigu yra).
- Pasirūpinkite, kad ventilacinės angos nebūtų užblokuotos. Vėdinimo sistema reguliariai turi tikrinti kvalifikuotas specialistas.
- Nepalikite jungto prietaiso be priežiūros.

- Kiekvieną kartą pasinaudoję prietaisu kaitvietę išjunkite.
- Ant kaitviečių nedėkite įrankių ar puodų dangčių. Ant kaitvietės padėti įrankiai ar puodų dangčiai gali įkaisti.
- Nelieskite prietaiso drėgnomis rankomis arba jei prietaisas liečiasi su vandeniu.
- Nenaudokite prietaiso, kaip darbinio paviršiaus ar daiktams laikyti.
- Pastebėję prietaiso korpuse įtrūkimą, nedelsiant atjunkite prietaisą nuo elektros maitinimo tinklo. Tai būtina siekiant išvengti elektros smūgio pavojaus.
- Širdies stimulatorius naudojantys asmenys neturėtų būti arčiau nei 30 cm atstumu nuo veikiančių indukcinio kaitviečių.
- Maistą dedant į įkaitintą aliejų, šis gali aptaškyti.
- Kai veikia integruotasis gartraukis, niekada nenaudokite atviros liepsnos.
- Nenaudokite aluminio folijos ar kitų medžiagų tarp kepimo paviršiaus ir virtuvės indų, nebent šio prietaiso gamintojas nurodo kitaip.
- Naudokite tik prietaiso gamintojo rekomenduojamus priedus.

ĮSPĖJIMAS!

Gaisro ir sprogdimo pavojus.

- Kaitinant riebalus arba aliejų gali kilti lengvai užsiliepsnojančių garų. Ruošdami maistą saugokite riebalus ir aliejų nuo atviros liepsnos ar įkaitusių daiktų.
- Įkaitusio aliejaus išskiriami garai gali sukelti sprogdimą.
- Įkaitintas naudotas aliejus su maisto likučiais gali užsidegti esant žemesnei temperatūrai, nei pirmą kartą naudojamas aliejus.
- Šalia prietaiso, į prietaisą arba ant jo nedėkite degių medžiagų arba degiomis medžiagomis sudrėkintų daiktų.

ĮSPĖJIMAS!

Pavojus sugadinti prietaisą.

- Nestatykite karštų gaminimo indų ant valdymo skydelio, kad išvengtumėte nudegimų.
- Nedėkite karšto indo dangčio ant kaitlinio paviršiaus.

- Nepalikite tuščio gaminimo indo ant įkaitintos kaitvietės.
- Būkite atsargūs ir ant prietaiso nenumeskite indų ar kitų daiktų. Galite pažeisti paviršių.
- Nejunkite kaitviečių be gaminimo indų arba su tuščiais indais.
- Kai veikia integruotasis gartraukis arba prietaisas, niekada neišiminkite grotelių arba gartraukio filtro.
- Niekada nenaudokite integruotojo gartraukio be filtro.
- Neuždenkite integruotojo gartraukio angos indais.
- Kai veikia integruotasis gartraukis arba prietaisas, nebandykite atidaryti apatinio dangčio.
- Netoli integruotojo gartraukio nedėkite smulkių arba lengvų objektų, kad jų neįtrauktų.
- Ketaus gaminimo indai arba indai pažeistu dugnu gali subraižyti stiklo / stiklo keramikos paviršius. Jei tokį indą norite perkelti, nestumkite jo, o pakelkite.

2.4 Valymas ir priežiūra

- Reguliariai valykite prietaisą, kad apsaugotumėte paviršių nuo nusidėvėjimo.
- Prieš pradėdami valyti, išjunkite prietaisą ir leiskite jam atvėsti
- Prietaisą valykite šiltu vandeniu ir drėgna minkšta šluoste. Naudokite tik neutralius

ploviklius. Nenaudokite šveičiamųjų produktų, šveitimo kempinių, tirpiklių arba metalinių grandyklų.

2.5 Paslauga

- Dėl prietaiso remonto kreipkitės į įgaliotąjį techninės priežiūros centrą. Naudokite tik originalias dalis.
- Šio gaminio viduje esanti (-čios) lemputė (-ės) ir atskirai parduodamos atsarginės lemputės: Šios lemputės turi atlaikyti ekstremalias fizines sąlygas buitiniuose prietaisuose, pavyzdžiui, temperatūrą, vibraciją, drėgmę, arba yra skirtos informuoti apie prietaiso veikimo būseną. Jos nėra skirtos naudoti kitoms paskirtims ir netinka patalpoms apšviesti.

2.6 Utilizavimas

ĮSPĖJIMAS!

Pavojus susižeisti arba uždusti.

- Norėdami sužinoti, kaip tinkamai utilizuoti įrenginį, susisiekite su atitinkama vietos įstaiga.
- Ištraukite laido kištuką iš elektros tinklo lizdo.
- Nupjaukite maitinimo laidą prie pat prietaiso ir tinkamai utilizuokite.

3. MONTAVIMAS

ĮSPĖJIMAS!

Žr. saugos skyrius.

3.1 Prieš įrengiant

Prieš įrengdami kaitlentę, užrašykite žemiau informaciją iš techninių duomenų plokštelės. Techninių duomenų plokštelę rasite kaitlentės apačioje.

Serijos numeris.....

3.2 Įmontuojamos kaitlentės

Į baldus įmontuojamos kaitlentės gali būti naudojamos tik po to, kai jos bus įrengtos

tinkamame standartus atitinkančiame paviršiuje.

3.3 Surinkimas

Daugiau apie kaitlentės surinkimą skaitykite montavimo instrukcijoje.

Vadovaukitės įrengimo buklete ir (arba) etiketėse po kaitlente pateikta kaitlentės ir lango jungiklio prijungimo schema (jeigu taikoma).



Tik tam tikrose šalyse

Jeigu įrengiamas ištraukimas, gali reikėti lango jungiklio (pasitarkite su autorizuotu specialistu). Jį turite įsigyti atskirai, nes su kaitlente jis netiekiamas. Lango jungiklį turi įrengti kvalifikuotas technikas. Skaitykite įrengimo bukletą.

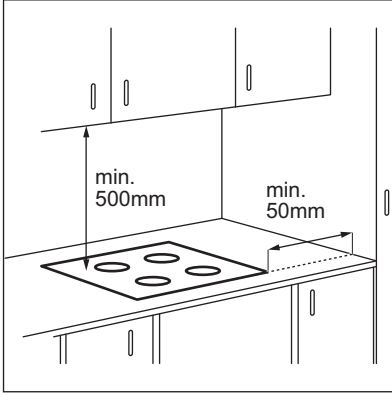

Jeigu prietaisą įrengsite virš stalčiaus, gaminant maistą kaitlentės ventiliacija gali sušildyti stalčiuje laikomus daiktus.

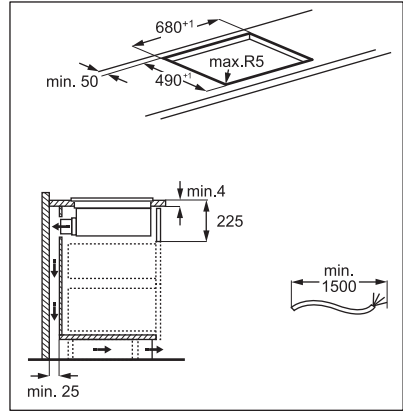
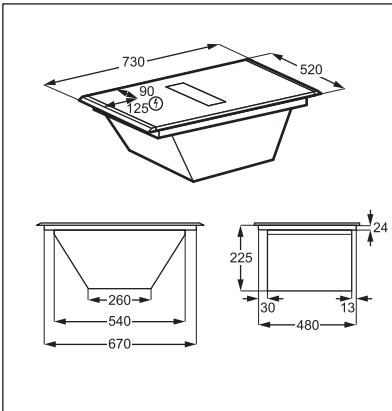

Įvedę toliau grafike nurodytą visą pavadinimą, surasite ir galėsite peržiūrėti mokamąjį vaizdo įrašą apie „AEG Extractor Hob 70 cm“ įrengimą.



www.youtube.com/electrolux
www.youtube.com/aeg

How to install your AEG
Extractor Hob 70 cm



Filtro laikiklio surinkimas

Prieš pirmą naudojimą įsitikinkite, ar ilgo veikimo anglies filtrai įdėti į korpusą ir ar jų rankenėlės nukreiptos į vidinę pusę. Žr. „Gartraukio filtrų valymas“. Surinktą filtro korpusą įdėkite į gartraukio sistemą ir uždėkite gartraukio grotelės.

3.4 Sujungimo kabelis

- Kaitlentė tiekama su laidu.
- Jei norite pakeisti pažeistą maitinimo kabelį, naudokite kabelio tipą, kuris gali atlaikyti 125 °C arba aukštesnę temperatūrą.
- Vieno laido skersmuo turi būti ne mažesnis kaip 1,5 mm².
- Kreipkitės į vietinį techninės priežiūros centrą. Elektros kabelių pakeisti gali tik kvalifikuotas elektrikas.

⚠ ĮSPĖJIMAS!

Visus elektros sujungimo darbus privalo vykdyti kvalifikuotas elektrikas.

⚠ DĖMESIO

Prijungimas per kontaktų kištukus draudžiamas.

⚠ DĖMESIO

Nekeiskite ir nelituokite laidų galų. Tai griežtai draudžiama.

⚠ DĖMESIO

Nejunkite kabelio be jo galinės movos.

Vienfazė jungtis

1. Nuo juodo, rudo ir mėlyno laidų nuimkite galines movas.
2. Rudo, juodo ir mėlyno laidų galuose nuimkite izoliacijos sluoksnį.

3. Sujunkite juodo ir rudo laidų galus.
4. Ant laidų galų uždėkite naują bendrą galinę movą (reikalingas specialus įrankis).
5. Sujunkite dviejų mėlynų laidų galus.
6. Ant laidų galų uždėkite naują bendrą galinę movą (reikalingas specialus įrankis).

Dvifazė jungtis

1. Nuo mėlyno laido nuimkite galinę movą.
2. Mėlyno laido galuose nuimkite izoliacijos sluoksnį.
3. Sujunkite dviejų mėlynų laidų galus.
4. Ant laidų galų uždėkite naują galinę movą (reikalingas specialus įrankis).

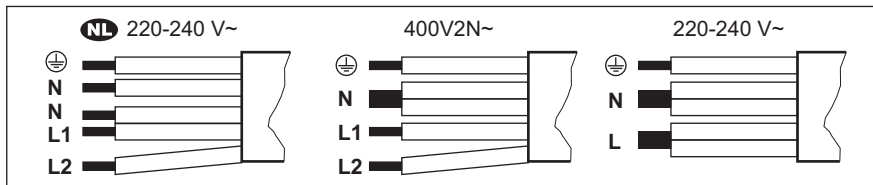

NL 220 - 240 V~	Dvifazė jungtis: 400 V2N~	Vienfazė jungtis: 220 - 240 V~
5 x 1,5 mm ²	5 x 1,5 mm ² arba 4 x 2,5 mm ²	5 x 1,5 mm ² arba 3 x 4 mm ²
⊕ Žalias-geltonas	⊕ Žalias-geltonas	⊕ Žalias-geltonas
N Mėlynas ir mėlynas	N Mėlynas ir mėlynas	N Mėlynas ir mėlynas
L1 Juodas	L1 Juodas	L Juodas ir rudas
L2 Rudas	L2 Rudas	

4. GAMINIO APRAŠYMAS

4.1 Gaminio apžvalga

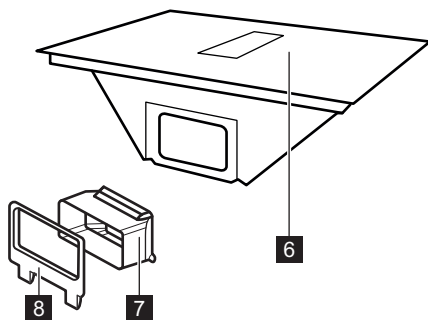
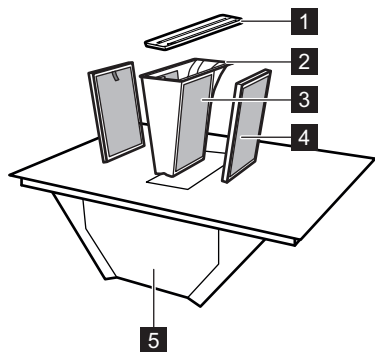

- 1 Grotelės
- 2 Riebalų filtro korpusas
- 3 Riebalų filtras (neišimamas)
- 4 Ilgo veikimo anglies filtras
- 5 Lašų surinkimo padėklas (po gartraukio sistema)

- 6 Kaitlentė
- 7 Ortakio adapteris
- 8 Galinės sienos ortakio jungtis

4.2 Kaitinimo paviršių planas

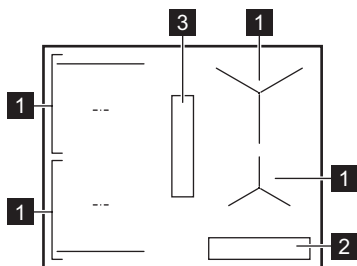

- 1 Indukcinė kaitvietė
- 2 Valdymo skydelis
- 3 Gartraukis

4.3 Valdymo skydelio išdėstymas

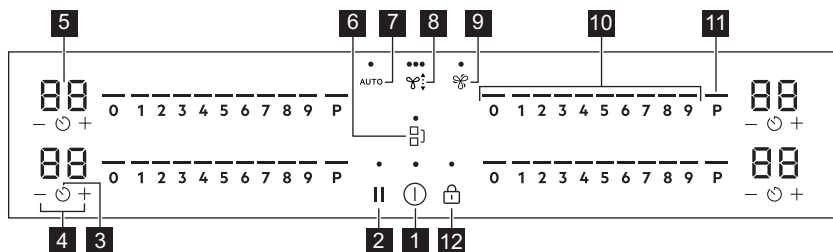

Prietaisą valdykite jutiklių laukais. Rodiniai, indikatoriai ir garso signalai parodo, kurios funkcijos veikia.

Jutiklio laukas	Funkcija	Aprašymas	
1	ⓘ	Ijungta / Išjungta	Ijungia ir išjungia prietaisą.
2		Pauzė	Ijungia ir išjungia funkciją.
3	⌚	Laikmatis	Nustatyti funkciją.
4	+ / -	-	Pailgina arba sutrumpina laiką.
5	-	Laikmačio ekranas	Rodo laiką minutėmis.
6	⌋	Bridge	Ijungia ir išjungia funkciją.
7	AUTO	Gartraukio automatinis režimas	Ijungia ir išjungia funkciją.
8	🌀	Rankinis gartraukio valdymo režimas	Jei norite įjungti / išjungti funkciją arba pasirinkti vieną iš 3 ventiliatoriaus greičių.
9	🌀	Boost	Ijungia ir išjungia funkciją.
10	-	Valdymo juosta	Nustato kaitinimo lygį.
11	P	PowerBoost	Ijungia funkciją.
12	🔒	Užraktas / Apsaugos nuo vaikų įtaisas	Skirta valdymo skydeliui užrakinti / atrakinti.

4.4 Ekranų indikatoriai

Indikatorius	Aprašymas
⌚ + skaičius	Gedimas.
🌀	Ilgo veikimo anglies filtrą reikia atnaujinti.
🔥 / 🔥 / 🔥	OptiHeat Control (3 veiksmas. Likusio karščio indikatorius): tęsti maisto ruošimą / palaukti šilumą / likutinę kaitrą.

5. PRIEŠ NAUDODAMI PIRMĄ KARTĄ

ĮSPĖJIMAS!





Žr. saugos skyrius.

5.1 Galios apribojimas

Galios apribojimas apibrėžia, kiek, buitinių elektros saugiklių galimybių ribose, kaitlentė sunaudoja energijos.

Kaitlentė automatiškai nustatys didžiausią įmanomą galią.

Galiai padidinti arba sumažinti:

1. Atidarykite meniu: paspauskite  ir palaikykite nuspaudę 3 sekundes. Tada, paspauskite ir palaikykite nuspaudę .
2. Priekiniame laikmatyje paspauskite  kelis kartus, kol pamatysite **P**.
3. Priekiniame laikmatyje paspauskite  / , kad parinktumėte galią.

4. Paspauskite , kad išeitumėte.

Galios lygiai

Žr. skyrių „Techniniai duomenys“.

DĖMESIO

Įsitikinkite, kad pasirinktas galios lygis neviršija jūsų elektros saugiklių parametrų.

- P73–7350 W
- P15–1500 W
- P20–2000 W
- P25–2500 W
- P30–3000 W
- P35–3500 W
- P40–4000 W
- P45–4500 W
- P50–5000 W
- P60–6000 W

6. KASDIENIS NAUDOJIMAS

ĮSPĖJIMAS!

Žr. saugos skyrius.

6.1 Įjungimas ir išjungimas

Norėdami įjungti arba išjungti kaitlentę, paspauskite  ir palaikykite.

6.2 Prikaistuvio aptikimas

Ši funkcija aptinka ant viryklės pastatytą prikaistuvį, o jei maisto gaminimo metu ji neaptinka nei vieno prikaistuvio – išjungia kaitvietes.

Jeigu ant kaitvietės pastatysite prikaistuvį nepasirinkę kaitros, valdymo juostoje virš 0 įsijungs indikatorius.

Jeigu nuimsite prikaistuvį nuo įjungtos kaitvietės ir laikinai padėsite kitur, virš atitinkamos valdymo juostos pradės mirksėti indikatoriai. Jeigu per 120 sekundžių

nepadėsite prikaistuvio atgal ant kaitvietės, ji automatiškai išsijungs.

Jei norite tęsti maisto gaminimą, padėkite prikaistuvį atgal ant kaitvietės per nurodytą laiką.

6.3 Kaitviečių naudojimas

Prikaistuvį uždėkite ant pasirinktos kaitvietės centro. Indukcinės kaitvietės automatiškai prisitaiko prie gaminimo indo dugno dydžio.



Kad šiluma būtų perduodama optimaliai, naudokite indus, kurių apačios skersmuo atitinka kaitvietes dydį (žr. maksimalų skersmenį, nurodytą „Techniniai duomenys > Kaitviečių specifikacija“). Patikrinkite, ar prikaistuvius tinkamas naudoti ant indukcinųjų kaitlenčių. Daugiau informacijos apie gaminimo indų rūšis pateikta skyriuje „Naudingai patarimai“.

Naudodamiesi funkcija Bridge galite apjungti dvi kaitvietes ir ant jų gaminti maistą dideliame prikaistuvyje. Prikaistuvis turi uždengti abiejų kaitviečių centrus, bet neišsikišti už kaitviečių sričių žymėjimo. Jeigu prikaistuvis yra tarp dviejų centrų, funkcija Bridge nebus įjungta.

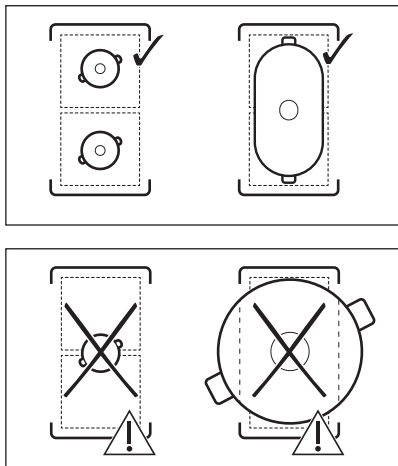

6.4 Kaitros parinktis

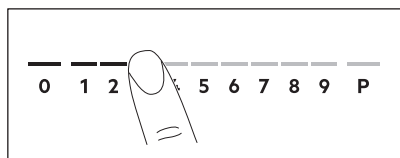

1. Valdymo juostoje pasirinkite pageidaujama karščio nustatymą. Indikatoriai virš valdymo juostos įsižiebs iki pasirinkto kaitinimo lygio.
2. Jei kaitvietę norite išjungti, paspauskite 0.

6.5 PowerBoost

Ši funkcija padidina indukcinų kaitviečių galią. Indukcinei kaitvietei šią funkciją galima įjungti tik ribotam laikui. Po to indukcinė kaitvietė automatiškai grįžta į aukščiausią kaitinimo lygį.



Žr. skyrių „Techniniai duomenys“.

Norėdami įjungti šią funkciją kaitvietei: palieskite **P**.

Norėdami išjungti šią funkciją: pakeiskite kaitinimo lygį.

6.6 OptiHeat Control (3 lygių liekamojo karščio indikatorius)

⚠ ĮSPĖJIMAS!

Kol indikatorius šviečia, kyla nusideginimo pavojus, nes atitinkamos kaitvietės dar nespėjo atvėsti.

Indukcinės kaitvietės tiesiogiai kaitina prikaistuvio dugną. Stiklo keramika įkaista nuo įkaitusio gaminimo indo.

Indikatoriai įsijungia, kai kaitvietė įkaista. Jie rodo, kiek yra įkaitusi kiekviena kaitvietė.

- tęsti maisto gaminimą,
- šilumos palaikymas,
- likutinis karštis.

Gali įsijungti ir šalimais esančios kaitvietės indaiaktorius,

- net jei jos nenaudojate,
- jei pastatysite įkaitintą puodą ant šaltos kaitvietės,
- net jei viryklė išjungta.

Indikatorius išsijungia kaitvietei atvėsus.



6.7 Laikmačio parinktys

Atgalinės atskaitos laikmatis

Naudokite šią funkciją nurodyti, kiek laiko kaitvietė turi veikti vieno karto maisto gaminimo metu.

Nustatykite pasirinktos kaitvietės kaitinimo lygį, o po to – funkciją.

1. Paspauskite . Laikmačio ekrane įsijungs „00“.
2. Paspauskite arba laikui pakeisti (00–99 min).
3. Paspauskite , kad paleistumėte laikmatį arba palaukite 3 sekundes. Laikmatis pradės atskaitą.

Norėdami pakeisti laiką: pasirinkite kaitvietę naudodami  ir paspauskite  arba .



Norėdami išjungti funkciją, pasirinkite kaitvietę naudodami  ir paspauskite . Likęs laikas skaičiuojamas atgal iki 00.

Laiko atskaita pasibaigs, suveiks garso signalas ir pradės mirksėti „00“. Kaitvietė išsijungs. Norėdami išjungti garsinį signalą ir indikatorius, paspauskite bet kurį simbolį.



Laikmatis

Galite naudoti šią funkciją, kai kaitlentė yra įjungta, bet kaitvietės neveikia. Įsijungs kaitros nuostata „00“.

1. Paspauskite .

2. Paspauskite  arba  ir nustatykite laiką.

Laiko atskaita pasibaigs, suveiks garso signalas ir pradės mirksėti „00“. Norėdami išjungti garsinį signalą ir indikatorius, paspauskite bet kurį simbolį.

Norėdami išjungti funkciją, paspauskite  ir . Likęs laikas skaičiuojamas atgal iki 0.

6.8 Galios valdymas

Jei aktyvios kelios kaitvietės ir vartojama galia viršija energijos šaltinio galimybes, ši funkcija paskirsto galią tarp visų kaitviečių. Kaitlentėje įdiegta kaitinimo kontrolė, skirta apsaugoti namų elektros instaliaciją ir saugiklius.

- Kaitlentei pasiekus turimos galios ribą (žr. vardinę lentelę), kaitviečių galia automatiškai sumažinama.
- Pirmosios pasirinktos kaitvietės kaitros nuostata visuomet tampa prioritetine. Likusi galia paskirstoma tarp kitų kaitviečių, pagal pasirinktą eilės tvarką.
- Sumažintos galios kaitviečių valdymo juosta sumirksi ir rodomas didžiausias galimas kaitinimo lygis.
- Palaukite, kol ekranas nustos mirksėjęs arba sumažinkite paskutinės pasirinktos kaitvietės šilumos nustatymą. Kaitvietės ir toliau veiks, tačiau mažesniu kaitros lygiu. Jei reikia, pakeiskite kaitviečių kaitros lygį rankiniu būdu.

- Įjungtas gartraukis taip pat visuomet yra papildoma elektros apkrova.

6.9 Gartraukio funkcijos

ĮSPĖJIMAS!

Žr. saugos skyrius.

Gartraukio įjungimas ir išjungimas

gartraukis gali veikti kartu su virykle gaminant maistą arba kai ją išjungus.

1. Norėdami įjungti gartraukį, spustelėkite



Pasigirs signalas ir virš simbolio įsijungs indikatoriai.

2. Reguluokite ventilatoriaus greitį pagal poreikį, spausdami atitinkamą simbolį. Indikatoriai keisis, kad atspindėtų pasirinktą ventilatoriaus greitį.

3. Norėdami išjungti gartraukį kelis kartus

paspauskite , kol visi virš simbolio esantys indikatoriai išsijungs.

AUTO

Funkcija automatiškai koreguoja ventilatoriaus greitį pagal pasirinktą viryklės kaitinimo lygį.

Naujose viryklės ši funkcija įprastai būna įjungta.

Funkciją galite įjungti bet kada gamindami maistą, kai kaitlentė yra įjungta, net kai nei viena iš kaitviečių nėra aktyvi.

i

Jeigu funkciją įjungsitė, kai viryklė bus išjungta ir neveiks nė vienos iš kaitviečių liekamojo karščio indikatorius, funkcija po kelių sekundžių išsijungs.

1. Norėdami įjungti viryklę, paspauskite ir palaikykite .
2. Norėdami įjungti funkciją, paspauskite mygtuką AUTO.

Pasigirs signalas ir virš simbolio įsijungs indikatorius.

- Ant viryklės pastatykite prikaistuvį ir pasirinkite kaitros lygį. Padidinkite arba sumažinkite kaitros lygį pagal poreikį. Gartraukis reaguos į pasirinktą kaitros lygį, atitinkamai padidindamas arba sumažindamas ventiliatoriaus greitį. Virš gartraukio simbolio įsijungs atitinkami indikatoriai.
- Norėdami išjungti kaitvietę, gartraukio valdymo juostoje paspauskite 0, o norėdami išjungti kaitlentę – ①.

Jeigu įsijungs liekamojo karščio indikatorius, AUTO ir toliau atitinkamai keis ventiliatoriaus greitį.

- Jei gamindami maistą šią funkciją norėsite išjungti ir įjungti rankinį gartraukio režimą, gartraukio valdymo juostoje paspauskite AUTO.

Pasigirs signalas ir indikatorius virš simbolio išsijungs.

Automatiniai režimai. Ventiliatoriaus greičio lygiai

Gartraukio režimas	Liekamojo karščio lygis (viryklė išjungta)			Liekamojo karščio lygis (viryklė įjungta)			Virimas	Kepimas
	0							
H1	-	-	-	-	-	-	-	1
H2	-	-	-	-	-	1	1	1
H3	-	-	-	-	-	1	1	2
H4	-	-	-	1	1	1	2	3



Jeigu viryklę išjungiate, kai veikia AUTO, ši funkcija įsijungs kito maisto gaminimo seanso metu.

Boost

Ši funkcija įjungia didžiausią gartraukio ventiliatoriaus greitį.

- Norėdami įjungti funkciją, paspauskite mygtuką

Pasigirs signalas ir virš simbolio įsijungs indikatorius.

- Jei reikia, paspauskite dar kartą, kad išjungtumėte funkciją.

Funkcija gali nepertraukiamai veikti iki 8 minučių. Po to įsijungia 3 ventiliatoriaus greitis. Prireikus, funkciją galima įjungti pakartotinai.

Auto Breeze

Ši funkcija automatiškai nustato gartraukio ventiliatoriaus veikimą pasibaigus maisto ruošimui ir jums išjungus kaitlentę.

Ventiliatorius mažiausiu greičiu gali veikti iki 20 minučių. Ši funkcija pašalina po maisto ruošimo likusius kvapus.

Naudojant kaitlentę pirmą kartą ši funkcija įprastai būna aktyvi.

Funkcijai suveikus, pasirodo indikatorius virš AUTO. Ciklui pasibaigus ventiliatorius išsijungia automatiškai.

Jei norite išjungti veikiančią funkciją:

Paspauskite AUTO arba .
Gartraukio ventiliatorius išsijungs.

Jei norite visiškai išjungti funkciją:

- Atidarykite meniu: paspauskite ① ir palaikykite nuspaudę 3 sekundes. Tada, paspauskite ir palaikykite nuspaudę .

2. Priekiniame laikmatyje kelis kartus paspauskite ☺, kol ekrane pamatysite **dF**.
3. Priekiniame laikmatyje kelis kartus paspauskite + arba −, kol pamatysite **Išjungta (--)**.
4. Paspauskite ①, kad išeitumėte.



Rekomenduojame šios funkcijos neišjungti ir leisti jai veikti nepertraukiamai visą ciklo laikotarpį.

6.10 Meniu struktūra

Lentelėje parodyta pagrindinė meniu struktūra.

Naudotojo nuostatos

Simbolis	Nustatymai	Galimos parinktys
b	Garsas	Ijungta / Išjungta (--)
P	Galios apribojimas	15 - 73
H	Gartraukio režimas	1 - 4
dF	Auto Breeze	Ijungta / Išjungta (--)
E	Signalų / klaidų istorija	Naujausių signalų / klaidų istorija.

Jei norite įvesti naudotojo parinktį: paspauskite ① ir palaikykite nuspaudę

3 sekundes. Tada paspauskite ir palaikykite nuspaudę ☺. Nuostatos įsijungs kairiųjų kaitviečių laikmatyje.

Naudojimasis meniu: meniu sudaro nuostatos simbolis ir reikšmė. Simbolis įsijungs galiniame laikmatyje, o reikšmė – priekiniame. Norėdami rinktis nuostatas, priekiniame laikmatyje paspauskite ☺. Norėdami pakeisti nuostatos reikšmę, priekiniame laikmatyje paspauskite + arba −.

Išėjimas iš meniu: paspauskite ①.

OffSound Control

Garsus galite įjungti ir išjungti čia: Meniu > Naudotojo nuostatos.



Žr. skyrių „Meniu struktūra“.

Net jei išjungsite garsinius signalus, vis tiek jie suveiks šiais atvejais:

- paliečiate ①;
- baigsis laiko atskaita;
- paspausite neaktyvų simbolį.

7. PAPILDOMOS FUNKCIJOS

7.1 Automatinis išsijungimas

Funkcija automatiškai išjungia viryklę, jeigu:

- visos kaitinimo sritys ir gartraukis išsijungs,
- jei įjungę viryklę nepasirinksite jokio kaitinimo lygio arba ventiliatoriaus greičio,
- kažką išliejote arba padėjote (puodą, šluostę) ant valdymo skydelio ilgesniam laikui nei 10 sekundžių. Suveiks signalas ir viryklė išsijungs. Nuimkite ant valdymo skydelio padėtą daiktą.
- prietaisas per daug įkais (pvz., jeigu kaitinate tuščią prikaistuvį). Prieš toliau

naudodamiesi virykle palaukite, kol kaitvietė atvės.

- neišjungėte kaitvietės arba pakeitėte kaitros lygį. Po kurio laiko kaitlentė išsijungs.



Ryšys tarp kaitinimo lygio / ventiliatoriaus greičio ir laiko, po kurio prietaisas išsijungs:

Kaitros parinktis	Viryklė išsijungia po
1 - 2	6 val.
3 - 4	5 val.
5	4 val.

Kaitros parinktis	Viryklė išsijungia po
6 - 9	1,5 val.
Ventiliatoriaus greitis	Gartraukis išsijungs po
	10 val.

7.2 Pauzė

Ši funkcija sumažina visų įjungtų kaitviečių kaitrą iki mažiausio kaitros lygio. Gartraukio ventiliatoriaus greitis sumažės iki 1. Įjungus šią funkciją gartraukiui veikiant automatinio režimu, gartraukio ventiliatoriaus sukimosi greitis nesumažės.

Kai funkcija veikia, galima naudoti  ir . Visi kiti simboliai valdymo skydelyje yra užrakinti.

Ši funkcija laikmačio neišjungia.

1. Funkcijos įjungimas: paspauskite  ir .

Kaitinimo lygis sumažės iki 1. Gartraukio ventiliatoriaus greitis sumažės iki 1.

2. Jeigu funkciją norite išjungti, paspauskite .

Pasimatys ankstesnio kaitinimo / ventiliatoriaus greičio parinktis.

7.3 Užraktas

Galite užrakinti valdymo skydelį, kai kaitlentė veikia. Tai padės išvengti atsitiktinio kaitinimo / ventiliatoriaus greičio pokyčio.

Pirmiausia nustatykite kaitrą / ventiliatoriaus greitį.

Funkcijos įjungimas: paspauskite .

Funkcijos išjungimas: dar kartą paspauskite .





Funkcija išsijungia išjungus viryklę.

7.4 Apsaugos nuo vaikų įtaisas

Ši funkcija apsaugo viryklę ir gartraukį nuo atsitiktinio įjungimo.



Funkcijos įjungimas: paspauskite . Neįjunkite kaitvietės kaitinimo / gartraukio.

3 sekundes palaikykite paspaudę , kol virš simbolio neįsijungs indikatorius. Įjunkite kaitlentę  mygtuku.





Kai išjungsite viryklę, funkcija išliks aktyvi. Veiks indikatorius virš .

Funkcijos išjungimas: paspauskite . Neįjunkite kaitvietės kaitinimo / gartraukio.

3 sekundes palaikykite paspaudę , kol indikatorius virš simbolio išsijungs. Įjunkite kaitlentę  mygtuku.

Maisto gaminimas naudojant funkciją:

paspauskite , tuomet 3 sekundes palaikykite paspaudę , kol indikatorius virš simbolio išsijungs. Galite naudotis kaitlente kaip įprasta. Jei kaitlentę išjungsite mygtuku , funkcija vėl įsijungs.

7.5 Bridge



Funkcija veikia, kai prikaistuviai uždengia dviejų kaitviečių centrus. Daugiau informacijos apie tinkamą indų naudojimą rasite skyriuje „Kaitinimo sričių naudojimas“.

Ši funkcija apjungia dvi kairės pusės kaitvietes į vieną didesnę.

Pirmiausia nustatykite vienos iš kairės pusės kaitviečių kaitinimo lygį.

Funkcijai įjungti palieskite . Norėdami nustatyti arba pakeisti kaitinimo lygį, palieskite vieną iš valdymo jutiklių.

Jei norite išjungti funkciją, palieskite . Kaitvietės veiks atskirai.

8. PATARIMAI

⚠ ĮSPĖJIMAS!

Žr. saugos skyrius.

8.1 Indai



Indukcinėse kaitvietėse veikiantis stiprus elektromagnetinis laukas labai greitai įkaitina indą.

Indukcines kaitvietes naudokite tik su joms pritaikytais indais.

- Kad kaitvietės neperkaistų ir gerai funkcionuotų, prikaistuvio dugnas turi kiek įmanoma storesnis ir lygesnis.
- Ant kaitlentės statykite tik švaraus ir lygaus dugno prikaistuvius.
- Nestumdykite prikaistuvių ant stiklinio kaitlentės paviršiaus, jos kraštų, kampų ar šoninių apdailos elementų, kad nepažeistumėte.

Indų tipai ir jų medžiagos

- **Tinkamos medžiagos:** ketus, plienas, emaliuotasis plienas, nerūdijantis plienas, daugiasluoksnis dugnas (jeigu gamintojo pažymėta, kad tinka).
- **Netinkamos medžiagos:** aliuminis, varis, žalvaris, stiklas, keramika, porcelianas.

Indai yra tinkami naudoti su indukcinė virykle, jeigu:

- ant kaitvietės vanduo tokiame inde užverda labai greitai, jei pasirinkamas didžiausios kaitros nustatymas;
- magnetas prikimba prie indo dugno.

Indo matmenys

- Indukcinės kaitvietės automatiškai prisitaiko prie indo dugno dydžio. Tinkamus indų matmenis žr. „Techniniai duomenys > Kaitviečių specifikacija“. Uždėkite prikaistuvį ant pasirinktos kaitvietės vidurio.
- Kaitvietės veiksmingumas priklauso nuo indo skersmens. Kad šiluma būtų perduodama optimaliai, naudokite indus, kurių apačios skersmuo atitinka kaitvietės dydį (žr. maksimalų skersmenį, nurodytą

„Techniniai duomenys > Kaitviečių specifikacija“).

- Mažesnio nei atitinkamos kaitvietės skersmens indui perduodama tik dalis kaitvietės sukuriamos energijos, todėl toks indas įkaista lėčiau.
- Siekiant užtikrinti saugumą ir pasiekti geriausių rezultatų, nenaudokite didesnių indų, nei nustatyta skyriuje „Kaitviečių specifikacija“. Gamindami maistą stenkitės nelaikyti indų arti valdymo skydelio. Tai gali įtakoti valdymo skydelio veikimą, taip pat galite atsitiktinai įjungti tam tikras viryklės funkcijas.



Žr. „Techniniai duomenys“.

Garų išleidimo dangčiai

Norėdami dar labiau optimizuoti maisto gaminimą, naudokite gartraukį ir specialius garo išleidimo dangčius. Dangčių konstrukcija puode susidarančius garus nukreipia link gartraukio, kad virtuvėje sklistų kuo mažiau nepageidaujamų kvapų ir drėgmės. Šių dangčių galima įsigyti atskirai; jų yra įvairių dydžių, kad tiktų dažniausiai naudojamų tipų puodams. Daugiau informacijos pateikta mūsų svetainėje.

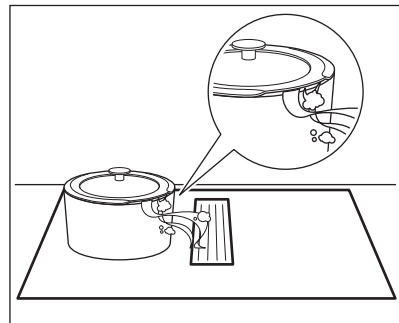

8.2 Veikiant girdimi garsai



Šis triukšmas yra normalus ir nereiškia jokio gedimo. Indų skleidžiamas triukšmas gali skirtis dėl jų medžiagos ir naudojamo galios lygio.

Indų skleidžiamas triukšmas:

- traškėjimas: gaminimo indai pagaminti iš skirtingų medžiagų (kelių sluoksnių principu);
- švilpimas: naudojate kaitvietę nustatę didelę galią ir puodą, pagamintą iš skirtingų medžiagų (kelių sluoksnių principu).
- dūzgimą: naudojate didelę galią;

Kaitlentės skleidžiamas triukšmas:

- spragsėjimas: vyksta elektrinis perjungimas;
- šnypštimas, gaudimas: veikia ventiliatorius.

- ritmingas garsas: aptiktas indas.

8.3 Ūko Timer (Eco laikmatis)

Energijos taupymo tikslais kaitvietės kaitinimo elementas automatiškai išsijungia anksčiau, nei pasigirsta atgalinės laiko atskaitos garso signalas. Veikimo trukmė priklauso nuo kaitinimo lygio ir maisto gaminimo trukmės.

8.4 Supaprastintas maisto ruošimo vadovas

Kaitinimo lygis ir kaitvietės energijos sąnaudos susiję netiesiogiai. Didesnis kaitinimo lygis nėra tiesiogiai proporcingas energijos sąnaudų padidėjimui. Tai reiškia, kad kaitvietė, veikianti vidutiniu kaitinimo lygiu, naudoja mažiau nei pusę savo galios.



Lentelėje pateikti duomenys yra tik orientaciniai.

Kaitros parinktis	Naudojama:	Laikas (min.)	Patarimai
1	Išsaugoti maistą šiltą.	pagal poreikį	Uždenkite prikaistuvį.
1 - 2	Padažas „Hollandaise“; sviesto, šokolado ar želatinos tirpinimas.	5 - 25	Reguliariai pamaišykite.
2	Tirštinti: puriems ometams, keptiems kiaušiniams.	10 - 40	Ruoškite uždengę dangčiu.
2 - 3	Tinka virti ryžiams ir pieno pagrindo patiekalams, pašildyti pagamintus patiekalus.	25 - 50	Verdant ryžius, vandens turi būti bent dvigubai daugiau nei ryžių; gamindami pieniškus patiekalus, juos įpusėjus procesui pamaišykite.
3 - 4	Garuose ruoškite daržoves, žuvį, mėsą.	20 - 45	Pridėkite kelis šaukštus vandens. Ruošimo metu tikrinkite vandens kiekį.
4 - 5	Garuose ruoškite bulves ir kitas daržoves.	20 - 60	Įpilkite į puodą vandens, 1–2 cm virš dugno. Ruošimo metu tikrinkite vandens lygį. Puodą laikykite uždengtą.
4 - 5	Ruošti didesnį maisto, troškinio ar sriubos kiekį.	60 - 150	Iki 3 l skysčio ir ingredientai.
6 - 7	Švelniai kepinai: eskalopus, veršienos muštinius, kotletus, pyragėlius su jėru, dešreles, kepenėles, miltų, sviesto ir pieno mišinius, kiaušinius, blynus, spurgas.	pagal poreikį	Prireikus apverskite.

Kaitros parinktis	Naudojama:	Laikas (min.)	Patarimai
7 - 8	Stipriai kepti: bulvinius blynus, nugarinės ar kitus kepsnius.	5 - 15	Prireikus apverskite.
9	Užvirinti vandenį, išvirti makaronus, kepti mėsą (guliašui, troškiniui), gruzdinti bulvytes.		
P	Užvirinti didelį kiekį vandens. PowerBoost – įjungta.		

8.5 Naudingi patarimai dėl gartraukio

- Gartraukio grotelės pagamintos iš aliuminio.
- Su režimu AUTO maisto gaminimo pradžioje ventiliatorius veikia lėtai.

Palaipsniui greitis didėja. Ventiliatoriaus greitį galite reguliuoti ir patys.

9. PRIEŽIŪRA IR VALYMAS

ĮSPĖJIMAS!

Žr. saugos skyrius.

9.1 Bendra informacija

- Kiekvieną kartą pasinaudoję virykle išvalykite ją.
- Visada naudokite prikaistuvius švariais dugnais.
- Įbrėžimai ar tamsios dėmės ant paviršiaus neturi įtakos viryklės veikimui.
- Naudokite specialias kaitlentėms valyti skirtas priemones.
- Naudokite tik stiklinio paviršiaus kaitlentėms skirtą grandiklį. Grandiklį naudokite tik po standartinės valymo procedūros, kaip papildomą įrankį stiklui nuvalyti.

ĮSPĖJIMAS!

Stikliniam paviršiui valyti nenaudokite peilių ir kitų aštrių metalinių įrankių.

- Metaliniams šoniniams apdailos elementams valyti naudokite tik indų ploviklį su šiltu vandeniu. Apdailos elementus nuvalykite šluoste.

ĮSPĖJIMAS!

Šoniniams apdailos elementams valyti nenaudokite jokių valomųjų pienulių, poliravimo priemonių, grandiklių ar šiurkščių kempinių.

- Tarpuose tarp stiklinio paviršiaus ir šoninių apdailos elementų gali kauptis nešvarumai. Tarpus tarp stiklinio paviršiaus ir šoninių apdailos elementų valykite mediniu dantų krapštuku.

ĮSPĖJIMAS!

Tokių tarpų nevalykite jokiais aštriais metaliniais įrankiais, kurie gali praplėsti tarpą ir pažeisti šoninį apdailos elementą bei stiklinį paviršių.

9.2 Kaitlentės valymas

- **Nedelsiant pašalinkite:** išsilydžiusias plastiko dalis, plėvelę, druską, cukrų ar cukringą maistą. Šie nešvarumai gali pakenkti viryklei. Būkite atsargūs, kad nenusidegintumėte. Naudokite specialią viryklės grandyklę – pridėkite prie stiklo ir palenkę arčiau paviršiaus stumkite paviršiumi.
- **Kaitlentei pakankamai atvėsus** kalkių, riebalų ir vandens dėmes bei atnaujinkite spalvą pakeitusias vietas. Kaitlentę valykite drėgna šluoste ir švelnia valymo

priemone. Nuvalytą kaitlentę nusauskinkite minkšta šluoste.

- **Išvalykite žvilgančias pakitusios spalvos vietas:** stiklinį paviršių valykite vandens ir acto tirpalu.

9.3 Gartraukio valymas

Grotelės

Grotelės nukreipia orą į gartraukį. Be to, jos apsaugo gartraukio sistemą nuo pašalinių objektų. Groteles bet kada galite išplauti rankomis arba indaplovėje. Minkšta šluoste nušluostykite groteles.

Lašų surinkimo padėklas

Po gartraukiu yra lašų surinkimo padėklas. Joje renkamas maisto gamybos metu susidarantis kondensatas. Bet kuriuo metu iš gartraukio sistemos į lašų surinkimo padėklą gali lašėti vanduo. Nepamirškite reguliariai ištuštinti padėklą. Išėmus groteles ir filtro korpusą kartu su filtrais, iš viršaus matomas vandens surinkimo padėkas.

Prieš imdami vandens surinkimo padėklą, pasirūpinkite, kad po kaitlente esančio stalčiaus ar spintelės turinys būtų apsaugotas nuo atsitiktinio išsiliejimo.

1. Norėdami pasiekti vandens surinkimo padėklą, pirmiausia atraukite vidurinį fiksatorių. Stumkite fiksatorių priešinga kryptimi. Abiem rankomis paimkite vandens surinkimo padėklą ir lengvai jį stumkite į dešinę.

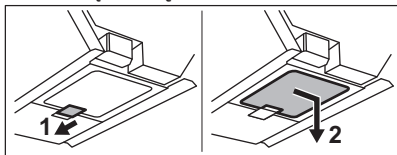

2. Traukite vandens surinkimo padėklą vertikaliai į apačią. Būkite atsargūs, netyčia neišlaistykite vandens.

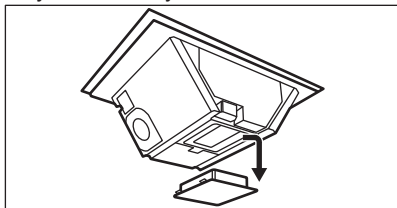

3. Išpilkite vandenį ir išplaukite vandens surinkimo padėklą. Padėklą galite plauti rankomis (naudodami muilą ir švelnią šluostę arba kempinę) arba indaplovėje (standartinis ciklas).

⚠ ĮSPĖJIMAS!

Įsitikinkite, kad į gartraukį nepatektų vanduo.

Jeigu į gartraukio sistemą patektų vandens ar kito skysčio:

1. Išjunkite gartraukį.
2. Nuimkite groteles ir kruopščiai išvalykite gartraukį drėgna šluoste arba kempine bei švelniu plovikliu.
3. Kempine arba sausa šluoste sugerkite visą gartraukio ertmėje susirinkusį skystį.
4. Jei reikia, išvalykite filtrą (žr. „Gartraukio filtro valymas“).
5. Esant poreikiui, ištuštinkite vandens surinkimo padėklą.
6. Įjunkite gartraukį, nustatykite ventiliatorių į 2 arba aukštesnį lygmenį ir palaukite, kol iš jo bus pašalinta visa likusi drėgmė.

9.4 Gartraukio filtrų valymas ir atnaujinimas

Filtrų bloką sudaro: riebalų filtrai, jų korpusas

Air ištraukiami ilgalaikiai anglies filtrai B.

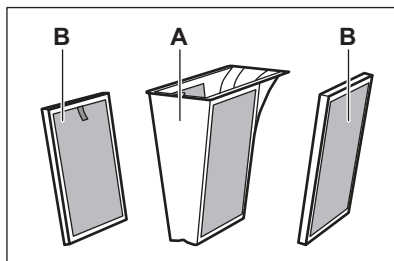



Riebalų filtrai **A** surenka riebalus bei maisto likučius ir neleidžia jiems patekti į gartraukio sistemą. Ilgalaikiai anglies putomis neutralizuoja dūmus ir maisto kvapus.

Reguliariai valykite ir atnaujinkite filtrus:

- Išvalykite riebalų filtrus **A** iš karto, kai tik pastebėsite susikaupusius riebalus.

Valymo dažnumas priklauso nuo naudojamų riebalų ir aliejaus kiekio. Filtrus rekomenduojame valyti kartą per mėnesį arba dažniau.

- Išvalykite ilgalaikius anglies filtrus **B** kai tik pastebėsite susikaupusius riebalus.
- Ilgalaikius anglies filtrus **B** atnaujinkite tik tada, kai suveikia pranešimas . Filtrus galima atnaujinti ne daugiau kaip 8 kartus (užtenka maždaug 3 metams). Paskui filtrus būtina pakeisti naujais.
- Be to, kaitlentė turi integruotą skaitiklį, kuris primena, kai reikia išvalyti riebalų filtrus ir atnaujinti ilgalaikius anglies filtrus. Kai pirmą kartą įjungsite gartraukį, laiko atskaita iki pranešimo prasidės automatiškai. Po 140 val. naudojimo indikatorius  pradeda mirksėti pranešdamas, kad laikas išvalyti riebalų filtrus ir atnaujinti ilgalaikius anglies filtrus **B**. Išjungus gartraukį ir kaitlentę pranešimas veiks dar 30 sekundžių. Šis įspėjimas kaitlentės neblokuoja ir ja toliau galima naudotis.

ĮSPĖJIMAS!

Perpildyti filtrai gali kelti gaisro pavojų.

Filtrų bloko surinkimas / išrinkimas

Filtrus ir jų korpusą rasite kaitlentės viduryje, tiesiai po grotelėmis. Atsargiai juos išimkite, nes dėl susikaupusių riebalų jie gali būti slidūs.

1. Nuimkite groteles.

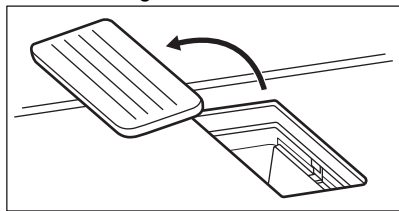

2. Ištraukite riebalų filtrą suėmę už išsikišusios rankenos.

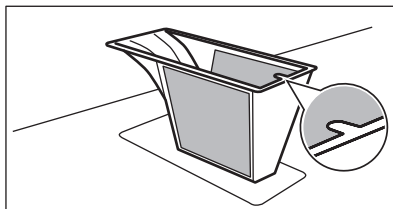

3. Išimkite ilgalaikius anglies filtrus suėmę už rankenos.

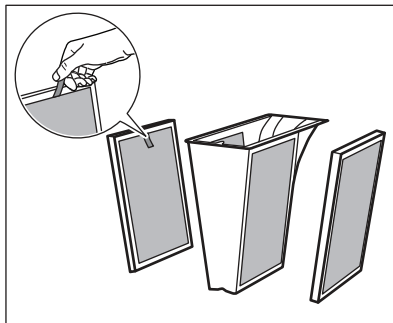

4. Išvalę filtro elementus vėl juos surinkite:
 - a. Įstumkite ilgalaikius anglies filtrus į gartraukio sistemą palei vidinius bėgelius.
 - b. Atgal įdėkite riebalų filtrų korpusą.
 - c. Uždėkite groteles.

Riebalų filtrų ir jų korpuso valymas



1. Atsargiai išplaukite riebalų filtrus ir jų korpusą šilto vandens ir švelnaus ploviklio tirpale, tada nuskalaukite šiltu vandeniu. Jei reikia, maisto likučiams pašalinti galite naudoti minkštą kempinę, šluostę arba švelnų valymo šepetėlį. Riebalų filtrus ir jų korpusą galite plauti indaplovėje, pasirinkę bet kurią programą.



Priklausomai nuo ploviklio tipo ir plovimo ciklų skaičiaus, tinkelio spalva gali šiek tiek pakisti. Filtro funkcinėms savybėms tai nedaro jokios įtakos.

Nerekomenduojame filtrų bloko dalių valyti / sausinti popierinėmis šluostėmis.

2. Palikite juos išdžiūti kambario aplinkoje.

- Įdėkite filtrų korpusą su riebalų filtrais atgal į vidų.
- Jeigu pranešimas  dega, trumpai paspauskite  , kad skaitiklis grįžtų į 0. Skaitiklis pradės skaičiuoti iš naujo.

Ilgalaikių anglies filtrų valymas

- Filtrus rūpestingai plaukite rankomis šiltame vandenyje, be jokių plovimo priemonių. Plovikliai gali pažeisti anglies filtro elementus. Jei reikia, maisto likučiams pašalinti galite naudoti minkštą kempinę, skudurėlį arba švelnų valymo šepetėlį. Pašalinę didesnius nešvarumus, filtrus taip pat galite plauti indaplovėje 65–70 °C temperatūroje (naudokite ilgesnę nei 90 min programą), be ploviklių ir indų.
- Palikite filtrus kambario temperatūros aplinkoje nakčiai, kad išdžiūtų. Prieš

- sudėdami filtrus atgal pasirūpinkite, kad jie būtų visiškai sausi.
- Iš naujo surinkite filtro elementus ir įdėkite bloką atgal.

Ilgalaikių anglies filtrų atnaujinimas

- Pirmiausia išvalykite filtrus, kaip aprašyta pirmiau.
- Įkaitinkite orkaitę iki 100 °C temperatūros ir palaikykite filtrus joje 120 min. Filtrus padėkite ant vielinės lentynėlės, vidurinėje padėtyje. Nenaudokite orkaitės ventiliatoriaus funkcijos.
- Iš naujo surinkite filtro elementus ir įdėkite bloką atgal.
- Norėdami gražinti skaitiklį į atskaitos

pradžią, spustelėkite  .
Skaitiklis pradės skaičiuoti iš naujo.

10. TRIKČIŲ ŠALINIMAS



ĮSPĖJIMAS!

Žr. saugos skyrius.

10.1 Ką daryti, jeigu...

Triktis	Galima priežastis	Veiksmai
Kaitlentės nepavyksta įjungti arba valdyti.	Kaitlentė neprijungta arba netinkamai prijungta prie elektros tinklo.	Patikrinkite, ar viryklė tinkamai prijungta prie elektros tinklo.
	Perdegė saugiklis.	Patikrinkite, ar veikimas sutriko dėl saugiklio. Jeigu saugiklis pakartotinai perdega, kreipkitės į kvalifikuotą elektriką.
	Nenustatėte 60 sekundžių kaitinimo režimo.	Dar kartą įjunkite kaitlentę ir per 60 sek. pasirinkite kaitinimo lygį.
	Vienu metu palietėte 2 arba daugiau mygtukų.	Vienu metu paspauskite tik vieną jutiklinį mygtuką.
	Veikia Pauzė.	Žr. „Pristabdymas“.
	Ant valdymo skydelio yra ištekėjusio skysčio arba riebalų.	Nuvalykite valdymo skydelį.
Išgirsite nuolatinį garsinį signalą.	Neteisingas elektroninės sistemos sujungimas.	Atjunkite kaitlentę nuo elektros tinklo. Pasirūpinkite, kad sistemą patikrintų profesionalus elektrikas.

Trikitis	Galima priežastis	Veiksmai
Negalite vienai kaitvieteii nustatyti didžiausio kaitinimo lygio.	Kitos kaitvietės vartoja didžiausią leistiną energijos kiekį. Kaitlentė veikia tinkamai.	Sumažinkite kitų prie to paties elektros tinklo prijungtų kaitviečių kaitinimo lygį. Žr. skyrių „Galios valdymas“.
Suveikia garsinis signalas ir kaitlentė išsijungia. Garsinis signalas suveikia tuomet, kai kaitlentė išsijungia.	Ant vienos ar kelių kaitviečių padėtas kažkoks objektas.	Nuimkite objektą nuo kaitviečių.
Kaitlentė išsijungia.	Kažką uždėjote ant jutiklinio skydelio ①.	Nuimkite uždėtą objektą nuo kaitviečių.
Likutinės kaitros indikatorius neįsijungia.	Kaitvietė neįkaito, nes veiks per trumpai, arba sugedo jutiklis.	Jei kaitvietė įjungta jau pakankamai ilgą laiką ir neįkaista, kreipkitės į įgaliotą aptarnavimo centrą.
Įkaista valdymo skydelis.	Naudojate pernelyg didelį gaminimo indą arba pastatėte jį per arti valdymo skydelio.	Jeigu galite, didesnius indus dėkite ant galinių kaitviečių.
Liečiant mygtukus nesigirdi garsinių signalų.	Garsas yra išjungtas.	Įjunkite garso signalus. Žr. skyrių „Kasdienis naudojimas“.
Įsizižiebs virš simbolio  esantis indikatorius.	Veikia Apsaugos nuo vaikų įtaisas arba Užraktas.	Žr. „Apsaugos nuo vaikų įtaisas“ ir „Užraktas“.
Mirksi valdymo juostelė.	Ant kaitvietės nėra indo arba kaitvietė nevisiškai uždengta.	Uždėkite ant kaitvietės indą taip, kad jis visiškai ją uždengtų.
	Netinkamas indas.	Naudokite indukcinėms kaitlentėms tinkančius gaminimo indus. Žr. skyrių „Patarimai“.
	Per mažas indo dugno skersmuo.	Naudokite tinkamo dydžio indą. Žr. „Techniniai duomenys“.
Įkaitinama lėčiau.	Indas yra per mažas ir jam perduodama tik dalis kaitvietės sukuriamos galios.	Kad šiluma būtų perduodama optimaliai, naudokite indus, kurių apačios skersmuo atitinka kaitvietės dydį (žr. maksimalų skersmenį, nurodytą „Techniniai duomenys > Kaitviečių specifikacija“).
Gartraukis neįsijungia arba neišsijungia. Indikatoriai virš gartraukio valdymo simbolių taip pat gali mirksėti.	Esant tam tikroms sąlygoms ventiliatorius gali automatiškai išsijungti, pvz., kai patalpa nėra tinkamai vėdinama.	Atidarykite langą. Jums galimai reikės įsirengti atidaryto lango jutiklį. Žr. „Surinkimas“. Jei atidaryto lango jutiklis įdiegtas, patikrinkite, ar jis tinkamai sumontuotas. Skaitykite įrengimo bukletą. Paspauskite bet kurį simbolį. Gartraukis vėl įsijungia.

Triktis	Galima priežastis	Veiksmai
Gartraukio ventilatorius tinkamai neveiks, kai bus įjungtos kitos gartraukio funkcijos.	Gartraukio aplinkos temperatūra pernelyg aukšta. Oro cirkuliacija gartraukio viduje ir aplink jį nepakankama.	Išjunkite viryklę ir išjunkite ją iš pagrindinio maitinimo šaltinio. Palaukite bent 10 sekundžių ir vėl prijunkite. Kiti patarimai: Pabandykite sumažinti aplinkos temperatūrą. Išimkite gartraukio filtrą ir pašalinkite gartraukio viduje susikaupusią drėgmę. Žr. skyrių „Valymas ir priežiūra“. Palikite gartraukio sistemą džiūti vieną dieną, o tada vėl ją naudokite.
Gartraukis nesugeria visų garų, išsiskiriančių ruošiant maistą.	Netinkamai uždėti gaminimo indų dangčiai.	Jeigu gaminimo indai neturi dangčių su angomis, pakreipkite dangčius taip, kad išeinantis garas būtų nukreiptas link gartraukio. Skirsnyje „Gudrybės ir patarimai“ pateikta informacijos apie specialius garo išleidimo dangčius, kuriuos rekomenduojama naudoti su integruotuoju gartraukiu.
	Gartraukio filtras perpildytas.	Išvalykite ir atnaujinkite gartraukio filtrą ir išjunkite pranešimą. Žr. skyrių „Valymas ir priežiūra“.
 ir pamatysite skaičių.	Kaitlentės programos klaida.	Išjunkite kaitlentę ir vėl ją įjunkite praėjus 30 sek. Jei  vėl įsijungia, atjunkite kaitlentę nuo maitinimo tinklo. Praėjus 30 sek. vėl prijunkite kaitlentę. Jei-gu problemos pašalinti nepavyktų, kreipkitės į įgaliotąjį aptarnavimo centrą.

10.2 Jei tinkamo sprendimo nerandate...

Jeigu patiems problemos pašalinti nepavyksta, kreipkitės į prekybos atstovą arba įgaliotąjį techninės priežiūros centrą. Nurodykite vardinėje lentelėje pateiktus duomenis. Pasirūpinkite, kad kaitlentę naudotumėte tinkamai. Jei prietaiso techninės

priežiūros ar remonto darbus atliks ne įgaliotas techninės priežiūros atstovas, papildomi darbai bus mokami, net ir garantinio aptarnavimo laikotarpiu. Informacija apie garantinį laikotarpį ir įgaliotuosius techninės priežiūros centrus pateikta garantinėje knygelėje.

11. TECHNINIAI DUOMENYS

11.1 Vardinė lentelė

Modelis NCH74B01AB
Tipas 67 B4A 01 AD
Indukcija 7.35 kW
Serijos nr.
AEG

PNC 949 598 009 00
220 - 240 V / 400 V 2N, 50 Hz
Pagaminta: Vokietijoje
7.35 kW



11.2 Kaitvietės techniniai duomenys

Kaitvietė	Vardinė galia (didžiausias kaitinimo lygis) [W]	PowerBoost [W]	PowerBoost didžiausia trukmė [min]	Puodo skersmuo [mm]
Kairioji priekinė	2300	3200	10	125 - 210
Kairioji galinė	2300	3200	10	125 - 210
Dešinioji priekinė	1400	2500	4	125 - 145
Dešinioji galinė	1800	2800	10	145 - 180

Faktinė kaitviečių galia gali šiek tiek skirtis nuo lentelėje nurodytų duomenų. Ji priklauso nuo gamtinio indo dydžio ir medžiagos.

Kad šiluma būtų perduodama optimaliai, o maisto gamtinio rezultatai būtų optimalūs,

naudokite indus, kurių apačios skersmuo atitinka kaitvietės dydį (žr. maksimalų skersmenį, nurodytą lentelėje). Naudokite gamtinio indus, kurių skersmuo ne didesnis nei kaitvietės skersmuo.

12. ENERGIJOS EFEKTYVUMAS

12.1 Informacija apie gaminį atitinka ES „Ecodesign“ reglamento nuostatas dėl kaitlentės

Modelio identifikatorius	NCH74B01AB	
Kaitlentės tipas	Integruojama viryklė	
Kaitviečių skaičius	4	
Kaitinimo technologija	Indukcija	
Apskritų kaitviečių skersmuo (Ø)	Kairioji priekinė	21.0 cm
	Kairioji galinė	21.0 cm
	Dešinioji priekinė	14.5 cm
	Dešinioji galinė	18.0 cm
Kaitvietės energijos sąnaudos (EC electric cooking)	Kairioji priekinė	189.1 Wh/kg
	Kairioji galinė	189.1 Wh/kg
	Dešinioji priekinė	180.2 Wh/kg
	Dešinioji galinė	178.3 Wh/kg
Kaitlentės energijos sąnaudos (EC electric hob)	184.2 Wh/kg	

IEC / EN 60350-2 – buitiniai elektriniai virimo ir kepimo prietaisai. 2 dalis. Kaitlentės. Eksploatacinių charakteristikų matavimo metodai.

Kaitviečių srities energijos matavimai atitinkamos kaitvietės nurodyti žymomis.

12.2 Viryklė – Energijos taupymas

Jei laikysitės toliau pateiktų patarimų, kiekvieną kartą ruošdami maistą galėsite sutaupyti energijos.

- Jei šildote vandenį, naudokite tik būtiną vandens kiekį.
- Jei įmanoma, indus visada uždenkite.
- Uždėkite indą tiesiai ant kaitvietės vidurio.

- Maistui pašildyti arba ištirpinti naudokite likutinį kaitviečių karštį.

12.3 Informacija apie gaminio energijos suvartojimą ir laiką, per kurį pasiekiamas taikomas mažos galios režimas

Energijos sąnaudos esant išjungimo režimui	0.3 W
Laikas, per kurį automatiškai pasiekiamas taikomas mažos galios režimas	2 min

12.4 Gaminio informacinis lapas ir informacija apie gaminį atitinka ES gartraukių energijos vartojimo efektyvumo ženklavimo ir ekologinio projektavimo reglamentus

Gaminio informacijos lapas pagal (EU) Nr 65/2014		
Tiekėjo pavadinimas arba prekės ženklas	AEG	
Modelio identifi katorius	NCH74B01AB	
Metinis suvartojamos energijos kiekis - AEChood	32.7	kWh per metus
Energijos vartojimo efektyvumo klasė	A+	
Srauto dinamimis efektyvumas - FDEhood	32.0	
Srauto dinaminio efektyvumo klasė	A	
Apšvietimo našumas - LEhood	-	lx/W
Apšvietimo našumo klasė	-	
Riebalų filtravimo našumas – GFEhood	85.1	%
Riebalų filtravimo našumo klasė	B	
Minimalus oro srautas esant normaliam naudojimui	270.0	m ³ /val.
Maksimalus oro srautas esant normaliam naudojimui	550.0	m ³ /val.
Oro srautas esant intensyviai / pagreitinimo nustatymui	650.0	m ³ /val.
A-nusveriantis garsinio slėgio lygis esant minimaliam greičiui	50	db(A) re 1 pW
A-nusveriantis garsinio slėgio lygis esant maksimaliam greičiui	66	db(A) re 1 pW
A-nusveriantis garsinio slėgio lygis esant intensyviai ar pagreitejimo greičiui	69	db(A) re 1 pW
Išmatuotasis išjungties būsenai suvartojamos energijos kiekis - Po	0.49	W
Išmatuotasis budėjimo veiksmo suvartojamos energijos kiekis - Ps	-	W
Papildoma informacija pagal (EU) Nr 66/2014		
Laiko didėjimo daugiklis - f	0.8	
Energijos vartojimo efektyvumo indeksas - EEIhood	42.6	
Išmatuotasis optimalaus našumo taško oro srautas - QBEP	286.7	m ³ /val.
Išmatuotasis optimalaus našumo taško oro slėgis - PBEP	449	Pa

Didžiausias oro srautas - Qmax	650.0	m³/val.
Išmatuoti optimalaus našumo taško vartojamoji elektrinė galia - WBEP	111.9	W
Vardinė apšvietimo sistemos galia - WL	-	W
Apšvietimo sistema užtikrinama vidutinė virimo paviršiaus apšvieta - Emiddle	-	lx

Prietaisas išbandytas vadovaujantis: IEC / EN 61591, IEC / EN 60704-1, IEC / EN 60704-2-13, IEC / EN 50564.

12.5 Gartraukis – energijos taupymas

Jei laikysitės toliau pateiktų patarimų, kiekvieną kartą ruošdami maistą galėsite sutaupyti energijos.

- Pradėję gaminti pasirinkite mažą gartraukio ventiliatoriaus greitį. Baigę gaminti kelias minutes palaikykite gartraukį įjungtą.

- Ventiliatoriaus greitį padidinkite tik didelio garų ar dūmų kiekio atvejais. Funkciją Boost rekomenduojame naudoti tik ekstremaliose situacijose.
- Reguliariai valykite gartraukio filtrą ir laiku jį keiskite, kad pasirūpintumėte geriausiomis gartraukio eksploatacinėmis savybėmis.
- Naudokite didžiausią garų / dūmų ištraukimo vamzdyno skersmenį, kad optimizuotumėte sistemos efektyvumą ir sumažintumėte triukšmą.

13. APLINKOS APSAUGA

Atiduokite perdirbti medžiagas, pažymėtas šiuo ženklu . Išmeskite pakuotę į atitinkamą atliekų surinkimo konteinerį, kad ji būtų perdirbta. Padėkite saugoti aplinką bei žmonių sveikatą ir surinkti bei perdirbti elektros ir elektronikos prietaisų atliekas.

Neišmeskite šiuo ženklu  pažymėtų prietaisų kartu su kitomis buitėmis atliekomis. Atiduokite šį gaminį į vietos atliekų surinkimo punktą arba susisiekite su vietos savivaldybe dėl papildomos informacijos.







aeg.com

867385312-A-172024



CE