

LMS4253TM



---

**BG** Микровълнова фурна

---

Наръчник на потребителя

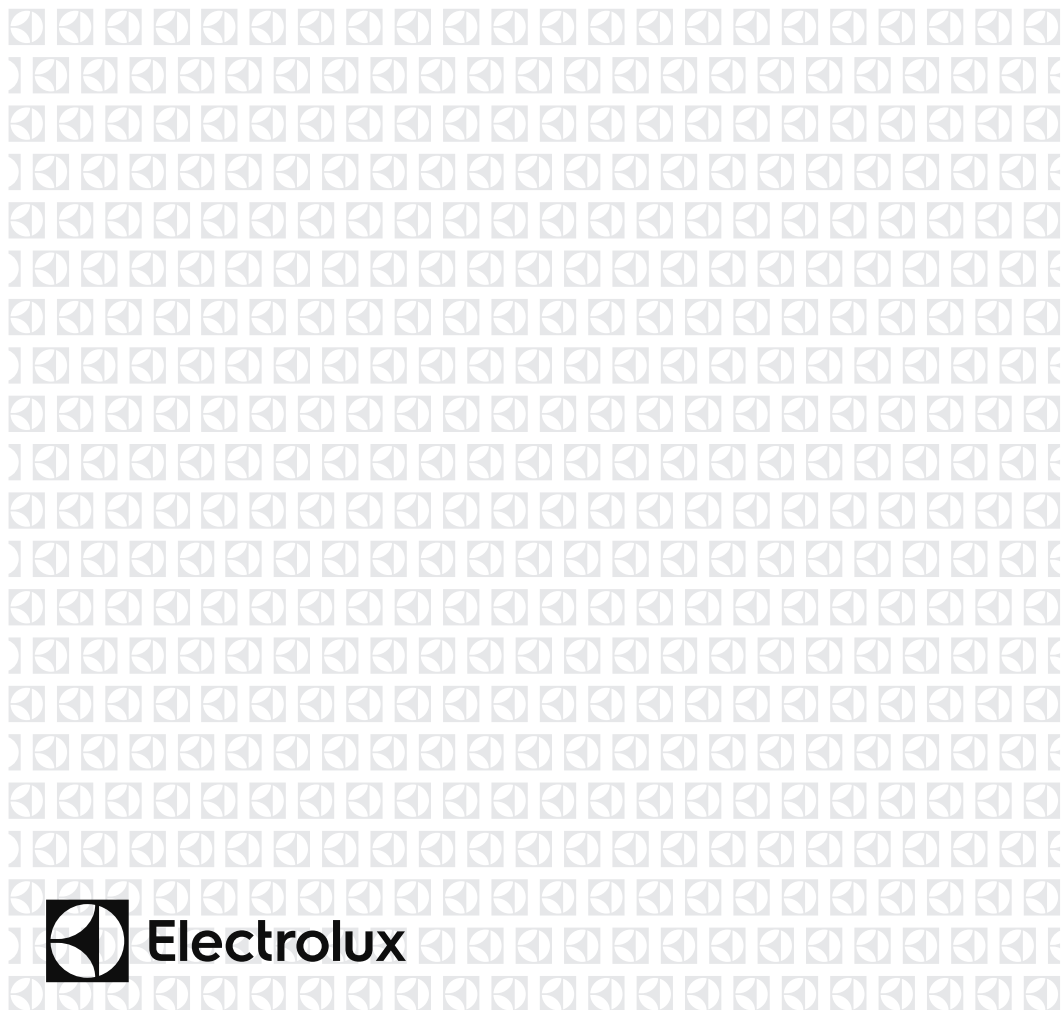

**Electrolux**

## СЪДЪРЖАНИЕ

|  |    |
|--|----|
| 1. ВАЖНИ ИНСТРУКЦИИ ЗА БЕЗОПАСНОСТ .....         | 3  |
| 2. ИНСТАЛАЦИЯ .....                              | 8  |
| 3. ОБЩ ПРЕГЛЕД НА УРЕДА .....                    | 12 |
| 4. ЕКСПЛОАТАЦИЯ .....                            | 13 |
| 5. СЪВЕТИ И ПРЕПОРЪКИ .....                      | 17 |
| 6. КАКВО ДА ПРАВЯ, АКО.....                      | 19 |
| 7. СПЕЦИФИКАЦИИ.....                             | 20 |
| 8. ИНФОРМАЦИЯ ЗА ОПАЗВАНЕ НА ОКОЛНАТА СРЕДА..... | 20 |

## НИЕ МИСЛИМ ЗА ВАС

Благодарим ви, че закупихте уред от Electrolux. Избрахте продукт, който носи със себе си десетилетия професионален опит и нововъведения. Оригинален и стилен, той е създаден с мисъл за вас. Така че когато и да го използвате, можете да сте сигурни, че ще получите невероятни резултати по всяко време. Добре дошли в Electrolux.

**Посетете нашата уебстраница на:**



Вижте полезни съвети, брошури, отстраняване на неизправности, сервизна информация:

**[www.electrolux.com](http://www.electrolux.com)**



Регистрирайте своя продукт за по-добро обслужване:

**[www.electrolux.com/productregistration](http://www.electrolux.com/productregistration)**



Купете принадлежности, консумативи и оригинални резервни части за вашия уред:

**[www.electrolux.com/shop](http://www.electrolux.com/shop)**

## ГРИЖИ ЗА КЛИЕНТА И ОБСЛУЖВАНЕ

Препоръчваме използването на оригинални резервни части.

Когато се свързвате с отдел "Обслужване", трябва да имате под ръка следната информация. Информацията можете да намерите на табелката с данни. Модел, PNC (номер на продукт), Серийн номер.

 Предупреждение/Внимание-Важна информация за безопасност

 Обща информация и съвети

 Информация за опазване на околната среда

Запазваме си правото на изменения без предизвестие.

## 1. ⚠️ ВАЖНИ ИНСТРУКЦИИ ЗА БЕЗОПАСНОСТ

Този уред може да бъде използван от деца на и над 8 годишна възраст и лица с намалени физически, сензорни или умствени възможности или липса на опит и знания, ако са под надзор или ако са инструктирани относно използването на уреда по безопасен начин и ако разбират възможните рискове. Децата трябва да бъдат надзиравани, за да сте сигурни, че не си играят с уреда. Почистване и поддръжка от потребителя не може да се извършват от деца, освен при условие че са над 8 годишна възраст и са под надзор.

Този уред не е предназначен за използване на морска височина над 2000 м.



**ВАЖНО!** ВАЖНИ ИНСТРУКЦИИ ЗА БЕЗОПАСНОСТ: ПРОЧЕТЕТЕ ВНИМАТЕЛНО И ЗАПАЗЕТЕ ЗА СПРАВКИ В БЪДЕЩЕ.



**ВНИМАНИЕ!**

Не включвайте микровълновата фурна без въртяща чиния и поставка. Не използвайте уреда, докато е празен.



**ВНИМАНИЕ!**

Ако вратата или уплътненията са повредени, фурната не може да се използва, преди повредата да бъде отстранена от компетентно лице.



**ВНИМАНИЕ!**

Изпълняването на каквито и да било ремонтни дейности, включващи свалянето на предпазния капак за микровълни от лице, което не е компетентно за последните е опасно.



## **ВНИМАНИЕ!**

Течностите и другите храни не трябва да бъдат подгръвани в запечатани съдове, понеже те могат да експлодират.

Този битов електрически прибор е предназначен за използване в домакинства и подобни области, като: кухненски отделения за персонала в магазини, офиси и други работни места; селски къщи; за клиенти в хотели, мотели и други места за хотелско настаняване; хотелско настаняване, включващо легло и закуска.

Използвайте само безопасни за работа с микровълнова фурна съдове и прибори.

Употребата на метални съдове за храна или напитки по време на микровълново готвене не е позволена.

Не оставяйте фурната без надзор, когато използвате еднократни пластмасови, хартиени или други запалими съдове за храна.

Микровълновата печка е предназначена за затопляне на храна и напитка. Сушенето на храна или дрехи и затоплянето на грейки, чехли, гъби, влажни кърпи и други подобни може да доведе до опасност от нараняване, запалване или пожар.

Ако подгръваната храна започне да изпуска дим, **НЕ ОТВАРЯЙТЕ ВРАТИЧКАТА**. Изключете фурната от бутона и от контакта и изчакайте храната да спре да изпуска дим. Отварянето на вратичката, докато храната изпуска дим може да предизвика пожар.

Микровълновото подгръване на напитки може да предизвика забавено изкипяване, по тази причина трябва да се внимава при манипулация на съда.

За да се избегнат изгаряния, съдържанието на

шишета и буркани с детски храни трябва да бъде разклатено преди употреба, а температурата – проверена.

Не гответе цели яйца с черупките им. Дори цели твърдо сварени яйца не бива да бъдат подгръвани в микровълнова фурна, понеже те могат да експлодират след приключване на микровълновата обработка.

## 1.1 Поддръжка и почистване

Вратичка:

За да почистите всяка следа от замърсяване, почиствайте редовно двете страни на вратичката, уплътненията ѝ и уплътнителните повърхности с меко влажно парче плат. Не използвайте агресивни абразивни средства за почистване или остри метални предмети за стържене за почистване на стъклото на вратичката, понеже те могат да надраскат повърхността, което може да доведе до счупване на стъклото.

Вътрешност на фурната:

За да почистите, избърсвайте всяко място, което е напръскано или на което е разсипано със меко влажно парче плат или гъба след всяко готвене, докато фурната е още топла. За по-големи количества разсипано използвайте мек сапун и избършете няколко пъти с влажно парче плат, докато не почистите всичко. Не сваляйте направляващия капак за микровълните. Погрижете се мекият сапун и водата да не проникват в малките вентилационни отвори в стените, понеже това може да повреди фурната. Не използвайте почистващи препарати под формата на спрей вътре във фурната. Подгръвайте редовно фурната с помощта на грила. Остатъците от храна или напръсканото могат да

образуват дим или лоша миризма. Почистете направляващия капак за микровълните, вътрешността на фурната, въртящата се чиния и подпората на чинията след употреба. Те трябва да са сухи и чисти от мазнина. Натрупаната мазнина може да се прегрее и да започне да пуши или да се запали.

**Външност на фурната:**

Отвън фурната Ви може да бъде почиствана лесно с мек сапун и вода. Уверете се, че сапунът е отстранен с влажно парче и подсушете отвън с мека кърпа.

**Панел за управление:**

Отворете вратичката преди почистване, за да деактивирате панела за управление. Трябва да внимавате при почистване на панела за управление. С помощта на парче плат, намокрено само с вода, леко избършете панела, докато не бъде почистен. Избягвайте използването на обилно количество вода. Не използвайте никакви химически или абразивни средства за почистване.

**Въртяща чиния и нейната опора:**

Свалете въртящата чиния и нейната опора от фурната. Измийте въртящата чиния и нейната опора с мек сапунен разтвор. Подсушете с меко парче плат. Въртящата чиния и опората ѝ могат да се мият в съдомиялна.

**Скара:**

Измива се с мек течен препарат за почистване, след което се подсушава. Скарата е подходяща за почистване в съдомиялна машина.

**ВАЖНО!**

Почиствайте редовно фурната и отстранявайте всякакви остатъци от храна. Неподдържането на чистота на фурната може да предизвика изхабяване на повърхността, което може сериозно да повлияе на срока на годност на уреда и е възможно да предизвика опасни ситуации.

Внимавайте да не разместите въртящата се поставка, докато изваждате съдовете от уреда.

**ВАЖНО!**

Не бива да се използват устройства за почистване с пара.

Тази микровълнова фурна е предназначена за вграждане.

Този уред и неговите изложени на достъп части се загряват по време на използване. Избягвайте да докосвате нагорещени елементи.

**ВНИМАНИЕ!**

Дръжте децата далече от вратичката и откритите части, които могат да се нагорещят, когато грилът се използва. Децата трябва да стоят далече, за да се предотвратят изгаряния.

**ВАЖНО!**

Не използвайте продуктите от търговската мрежа за почистване на печки, пароструйни уреди, абразивни, агресивни почистващи средства, нищо което съдържа натриева основа или абразивни гъби върху никоя част от микровълновата си фурна.

## 2. ИНСТАЛАЦИЯ

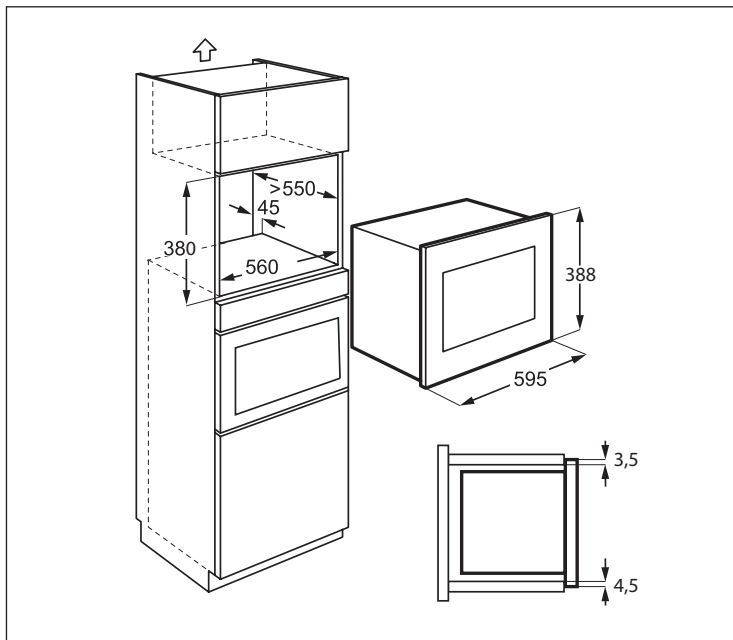

### 2.1 Инсталация на уреда

1. Отстранете всички части от опаковката и проверете внимателно за следи от увреждане.
2. Монтирайте фиксиращата конзола от дясната страна на кухненския шкаф с помощта на двата винта, като следвате указанията от предоставената схема.
3. Поставете уреда бавно в кухненския шкаф без да прилагате сила, докато се закрепят върху конзолата. Уверете се, че е стабилен и поставен точно в средата.
4. Закрепете фурната от лявата страна с помощта на двата предоставени винта.
5. Предната рамка на фурната трябва да прилепне плътно към предния отвор на шкафа.



#### **ВАЖНО!**

Не монтирайте този уред в кухненски шкафове, ако в тях няма вграден заден въздуховод с диаметър 45mm. Недостатъчната вентилация може да повлияе неблагоприятно върху ефективността и експлоатационния живот на продукта.

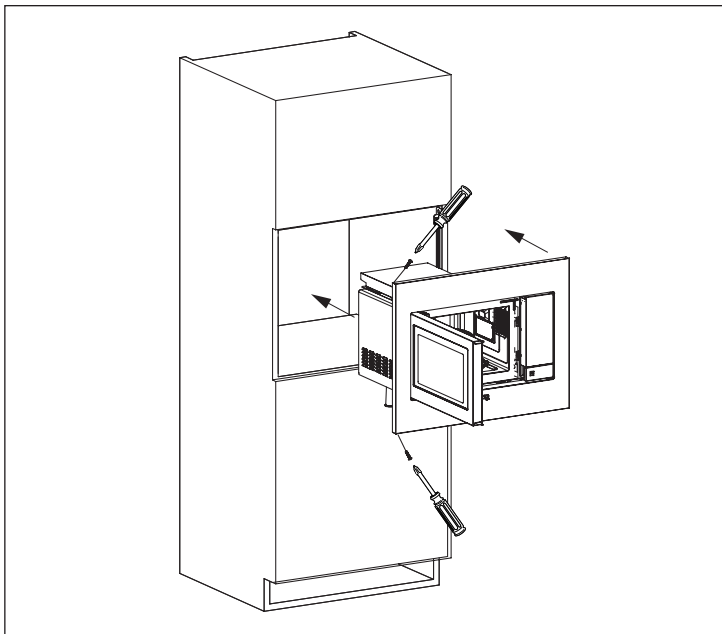
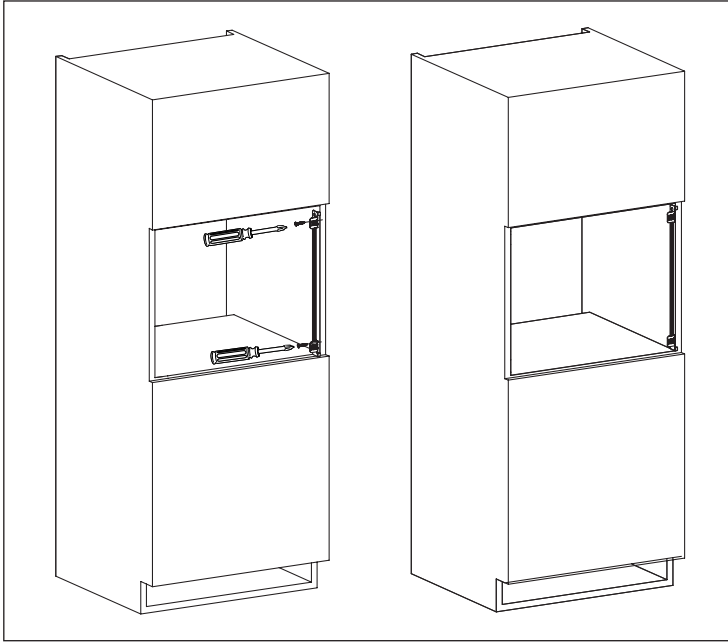

## 2.2 Свързване на уреда към електрическото захранване

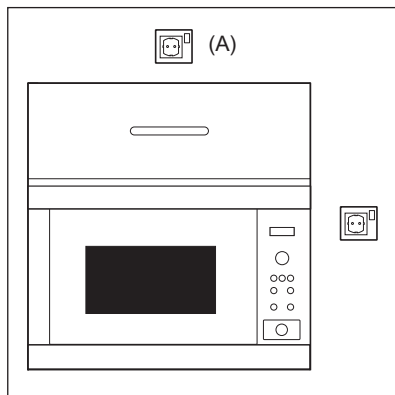

- Електрическият контакт трябва да е лесно достъпен, за да може уредът лесно да бъде изключен в спешен случай. Иначе трябва да бъде възможно да се прекъсне захранването на фурната чрез вграждане на прекъсвач в електрическата инсталация като се спазват правилата за окабеляване.
- Захранващият кабел може да бъде сменен само от електротехник.
- В случай че захранващият кабел бъде повреден, същият трябва да бъде заменен от производителя, негов сервиз или от лице с подобна квалификация, с цел избягване на евентуална опасност.
- Контактът не трябва да бъде разположен зад шкафа.
- Най-доброто място е над шкафа, виж (A).
- Свържете уреда към монофазен променлив ток 230 V/50 Hz с правилно монтиран заземен контакт. Контактът трябва да има 16 A предпазител.
- Преди инсталация вържете връзка на захранващия кабел, за да улесните прокарването му до точка (A) при инсталацията.
- При поставяне на уреда във висок шкаф, НЕ опъвайте електрическия кабел.
- Не потапяйте щепсела и захранващия кабел във вода или друга течност.
- Не допускате преминаването на захранващия кабел по горещи или по остра повърхност, като например зоната на вентилация на горещ въздух в задната горна част на фурната.

## 2.3 Допълнителни препоръки

Не използвайте микровълновата фурна за термична обработка на мазнина за пържене (използване като фритюрник). Температурата не може да бъде контролирана и мазнината може да се запали. За приготвяне на пуканки използвайте само специални продукти за микровълнова.

Лица с ПЕЙСМЕЙКЪРИ трябва да се консултират със своя лекар или с производителя на пейсмейкъра за предпазни мерки, отнасящи се до микровълнови фурни.

Никога не допускайте да попаднат и не пъхайте предмети в отворите за заключване на вратичката и във вентилационните отвори. В случай на разлив, незабавно изключете фурната и прекъснете захранването от електрическата мрежа, след което се свържете с упълномощен сервизен техник на ELECTROLUX.

Никога не модифицирайте фурната по никакъв начин.

Използвайте само въртяща чиния и подложка за нея, предназначени специално за тази фурна. Не използвайте фурната без въртящата чиния.

За да предотвратите счупване на въртящата чиния:

- Преди да я почиствате с вода, я оставете да се охлади.
- Не поставяйте горещи храни или горещи съдове на студена въртяща чиния.
- Не поставяйте студени храни или студени съдове на гореща въртяща чиния.

При микровълново затопяване не използвайте пластмасови опаковки, ако фурната е все още гореща след работа в режим ГРИЛ, тъй като е възможно да серазтопят. Пластмасовите съдове не бива да бъдат използвани при горещите режими, освен ако производителят им не декларира, че те са подходящи.

Нито производителят, нито търговският представител могат да поемат отговорност за повреди на фурната или телесни наранявания, причинени в следствие на неспазване на процедурата за правилно електрическо свързване. Епизодично могат да се образуват водни пари или капки по стените на фурната или около уплътненията на вратичката и по уплътнителните повърхности. Това е нормално явление и не е признак на теч на микровълновата фурна или неизправност.

Относно лампата(ите) вътре в този продукт и резервните лампи, продавани отделно: Тези лампи са предназначени да издържат на екстремни физически условия в домакински уреди, като температура, вибрации, влажност или са предназначени да сигнализират информация за работното състояние на уреда. Те не са предназначени за използване в други приложения и не са подходящи за осветяване на помещението в домакинството.



### **ВНИМАНИЕ!**

След работа в режим ГРИЛ вътрешността на фурната, вратата, външните повърхности и аксесоарите се нагряват много силно. Преди почистване се уверявайте, че са напълно изстинали.

## 3. ОБЩ ПРЕГЛЕД НА УРЕДА

### 3.1 Микровълнова фурна

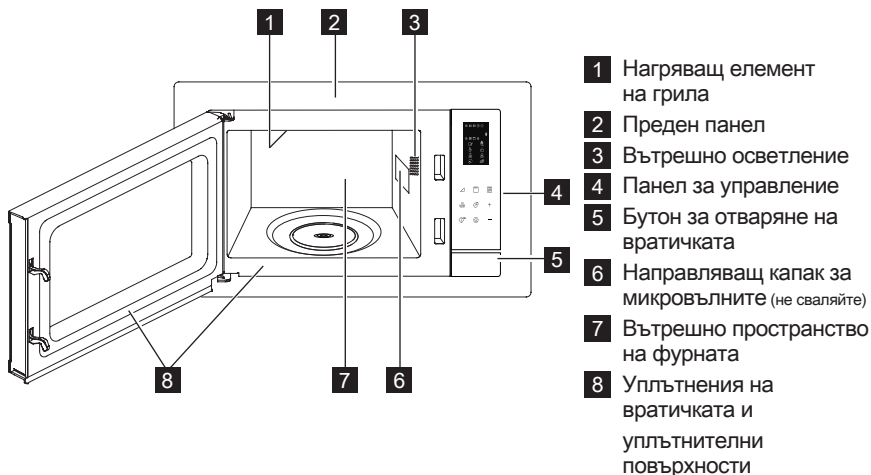

### 3.2 Аксесоари

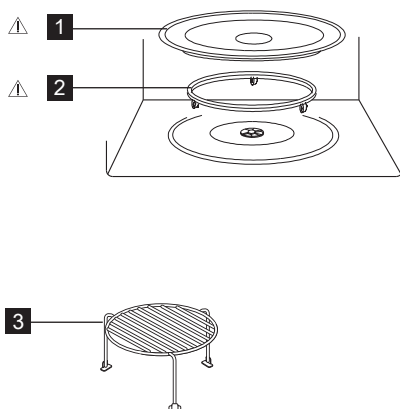

Проверете дали са доставени следните принадлежности:

- 1 Въртяща чиния
  - 2 Опора на въртящата чиния
  - 3 Висока скара
- Разположете опората на въртящата чиния върху дъното на вътрешността на фурната.
  - После поставете въртящата чиния на опората ѝ.
  - За да предотвратите повреди на въртящата чиния, повдигайте достатъчно съдовете и контейнерите над повърхността ѝ, когато ги изваждате от фурната.

**i** Когато поръчвате принадлежности, моля упоменете на Вашия търговски или сервизен представител на ELECTROLUX два елемента: наименование на частта и наименование на модела.



### ВНИМАНИЕ!

Не включвайте микровълновата фурна без описаните аксесоари да са поставени.

### 3.3 Панел за управление

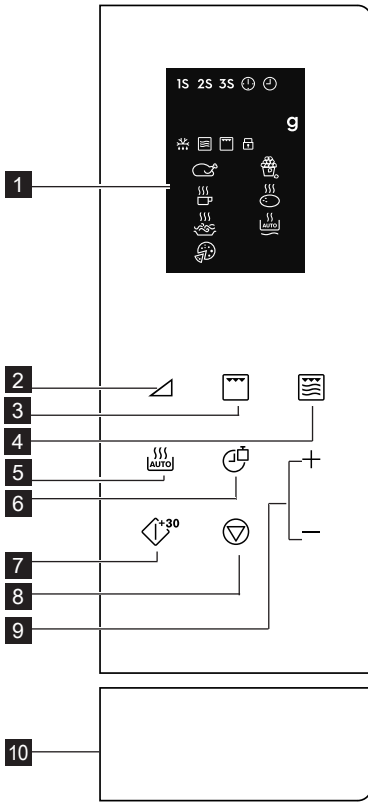

**1** Индикатори на цифровия дисплей:

**1S 2S 3S**

Готвене на няколко етапа



Точен час



Настройване на часовника



Тегло



Автоматично размразяване



Микровълнова



Грил



Заклучване за детска безопасност



Пиле



Напитки



Спагети



Пица



Пуканки



Картофи



Автоматично затопляне

**2** Бутони ниво на мощност

**3** Бутон Грил

**4** Бутон Грил с микровълнова

**5** Бутон Автоматично готвене

**6** Бутон Часовник/Тегло

**7** Бутон Старт/Бърз старт

**8** Бутон Пауза/Отмяна

**9** Бутон Време +/-

**10** Бутон за отваряне на вратичката

## 4. ЕКСПЛОАТАЦИЯ

### 4.1 Настройване на часовника

При първоначалното включване на фурната ще имате възможност да настроите часовника. Точното време може да бъде показано в 12 и 24-часов режим.

**Пример:** Настройване на часовника.

1. В режим на готовност натиснете веднъж бутон **ЧАСОВНИК/ТЕГЛО**, за да зададете 12-часов режим.

Натиснете бутона още веднъж за показване в 24-часов режим.

2. Натиснете бутон **ВРЕМЕ +/-**, за да настроите часа.
3. Натиснете бутон **ЧАСОВНИК/ТЕГЛО**, за да потвърдите избора си.
4. Натиснете бутон **ВРЕМЕ +/-**, за да настроите минутите.
5. Натиснете бутон **ЧАСОВНИК/ТЕГЛО**, за да потвърдите избора си.

- i** Докато се изпълнява готвене, с помощта на бутон **ЧАСОВНИК/ТЕГЛО** можете да проверявате точния час от деня.

## 4.2 Нива на мощност на микровълновата фурна

При микровълново готвене можете да персонализирате настройката за мощност и времетраене. Първо, изберете желаното ниво на мощност с помощта на бутон **НИВО НА МОЩНОСТ** (вж. таблицата по-долу). Натиснете бутон **ВРЕМЕ +/-**, за да въведете времетраенето на готвене. Максималното времетраене е 95 минути.  
**Пример:** Готвене за 5 минути при 60 % ниво на мощност.

1. Отворете вратата на фурната и поставете храната в нея. Затворете вратата.
2. Натиснете бутон **НИВО НА МОЩНОСТ** 5 пъти.
3. Натиснете бутон **ВРЕМЕ +/-**, за да въведете времетраенето на готвене.
4. Натиснете бутон **СТАРТ/БЪРЗ СТАРТ**.

- i** За проверка на нивото на микровълнова мощност по време на готвене натиснете бутон **НИВО НА МОЩНОСТ**. Нивото на мощност по подразбиране е 100 %.

След като готвенето приключи, системата ще издаде еднократен звуков сигнал, а върху дисплея ще бъде изписано "End". Преди да стартирате ново готвене, натиснете произволен бутон за изчистване на дисплея и нулиране на системата. Ако нивото на мощност е прекалено високо или времетраенето за готвене – твърде продължително, е възможно да се стигне до прекомерно претопляне на храната, вследствие на което тя може да се възпламени.

| Бутони ниво на мощност | Ниво на мощност |
|------------------------|-----------------|
| x 1                    | 100 % (P100)    |
| x 2                    | 90 % (P-90)     |
| x 3                    | 80 % (P-80)     |
| x 4                    | 70 % (P-70)     |
| x 5                    | 60 % (P-60)     |
| x 6                    | 50 % (P-50)     |
| x 7                    | 40 % (P-40)     |
| x 8                    | 30 % (P-30)     |
| x 9                    | 20 % (P-20)     |
| x 10                   | 10 % (P-10)     |
| x 11                   | 0 % (P-00)      |

## 4.3 Грил

Готвенето на грил е особено подходящо за приготвяне на тънки резенчета месо, пържоли, котлети, шашлици, наденички и пилешки хапки. Освен това, тази функция може да бъде използвана за приготвяне на горещи сандвичи и огретени. Максималното времетраене е 95 минути.

**Пример:** Готвене на грил за 12 минути.

1. Отворете вратата на фурната и поставете храната в нея. Затворете вратата.
2. Натиснете бутон **ГРИЛ**.
3. Натиснете бутон **ВРЕМЕ +/-**, за да въведете времетраенето на готвене.
4. Натиснете бутон **СТАРТ/БЪРЗ СТАРТ**.



**ВАЖНО!** За печене на грил се препоръчва използването на високата или на ниската скара.

## 4.4 Грил с микровълнова

Комбинираният режим (микровълново готвене + грил) съчетава функциите за микровълново готвене и грил в различни периоди по време на готвенето. Максималното времетраене е 95 минути.

**Пример:** Задаване на комбинирано готвене за 25 минути.

1. Отворете вратата на фурната и поставете храната в нея. Затворете вратата.

2. Натиснете бутон **ГРИЛ С МИКРОВЪЛНОВА** един или два пъти.
3. Натиснете бутон **ВРЕМЕ +/-**, за да въведете времетраенето на готвене.
4. Натиснете бутон **СТАРТ/БЪРЗ СТАРТ**.

| Бутон<br>Грил с<br>микровъл-<br>нова | Микровъл-<br>нова | Грил | Употреба  |
|--------------------------------------|-------------------|------|---|
| x 1<br>Со - 1                        | 30 %              | 70 % | риба,<br>картофи,<br>огретен                    |
| x 2<br>Со - 2                        | 55 %              | 45 % | пудинг,<br>омлет,<br>печени<br>картофи,<br>пиле |

## 4.5 Бърз старт

Можете директно да стартирате готвене на 100 % за 30 секунди, като натиснете бутон **СТАРТ/БЪРЗ СТАРТ**.

-  За добавяне на допълнително време, натиснете бутон **СТАРТ/БЪРЗ СТАРТ**.

## 4.6 Автоматично готвене

При тази функция уредът автоматично избира правилния режим и времетраене на готвене. Можете да избирате между 8 менюта.

| Автоматично готвене | Храна                                | Режим на готвене     |
|---------------------|--------------------------------------|----------------------|
| A - 01              | Пиле<br>800 - 1400 g                 | Грил с микровъл-нова |
| A - 02              | Пуканки<br>99 g                      | Микровъл-нова        |
| A - 03              | Мляко/Кафе<br>1 - 3 чаши             | Микровъл-нова        |
| A - 04              | Печени картофи<br>1 - 3 бр           | Микровъл-нова        |
| A - 05              | Спагети<br>100 - 300 g               | Микровъл-нова        |
| A - 06              | Автоматично затопляне<br>200 - 800 g | Микровъл-нова        |
| A - 07              | Пица<br>150 - 450 g                  | Грил с микровъл-нова |
| A - 08              | Автоматично размразяване             | Микровъл-нова        |

1. Отворете вратата на фурната и поставете храната в нея. Затворете вратата.
2. За избор на вида храна, натиснете бутон **АВТОМАТИЧНО ГОТВЕНЕ**.
3. Натиснете бутон **ЧАСОВНИК/ТЕГЛО**, за да изберете количество или тегло.
4. Натиснете бутон **СТАРТ/БЪРЗ СТАРТ**.

-  По време на готвене завъртете пилето 2 или 3 пъти, като след всяко завъртане затворяйте вратата на фурната и натискайте бутон **СТАРТ/БЪРЗ СТАРТ**, за да възобновите процеса.

## 4.7 Автоматично размразяване

С помощта на тази функция фурната автоматично избира правилния режим и времетраене за размразяване на храна.

**Пример:** За размразяване на храни за 10 минути.

1. Отворете вратата на фурната и поставете храната в нея. Затворете вратата.

2. Натиснете бутон **АВТОМАТИЧНО ГОТВЕНЕ** 8 пъти, докато върху дисплея се появи A-08.
3. Натиснете бутон **ВРЕМЕ +/-**, задавайки 10 минути.
4. Натиснете бутон **СТАРТ/БЪРЗ СТАРТ**.

 По време на размразяване завъртете пилето 2 или 3 пъти, като след всяко завъртане затваряйте вратата на фурната и натиснете бутон **СТАРТ/БЪРЗ СТАРТ**, за да възобновите процеса.

## 4.8 Готвене на няколко етапа

Може да бъде програмирана последователност от 3 етапа (максимум).

**Пример:** Готвене:

Етап 1: 2 минути и 30 секунди при 70 %

Етап 2: 5 минути готвене на грил

1. Отворете вратата на фурната и поставете храната в нея. Затворете вратата.
2. Натиснете бутон **НИВО НА МОЩНОСТ** 4 пъти.
3. Натиснете бутон **ВРЕМЕ +/-**, за да въведете времетраенето на готвене.
4. Натиснете еднократно бутон **ГРИЛ**.
5. Натиснете бутон **ВРЕМЕ +/-**, за да въведете времетраенето на готвене.
6. Натиснете бутон **СТАРТ/БЪРЗ СТАРТ**.

 Функциите Автоматично готвене, Автоматично размразяване и Бърз старт не могат да бъдат задавани в програми за готвене на няколко етапа.

## 4.9 Заклучване за детска безопасност

Функцията за заключване за детска безопасност служи за предотвратяване на неконтролирана употреба на уреда от деца. Тя се активира автоматично след изминаване на 1 минута без подадена команда от потребителя. За отмяна, отворете вратата на фурната.

## 4.10 Пауза

Поставяне в пауза, докато фурната работи на микровълнов режим.

1. По време на готвене натиснете еднократно бутон **ПАУЗА/ОТМЯНА**.
2. Натиснете бутон **СТАРТ/БЪРЗ СТАРТ**, за да продължите процеса на готвене.

 Фурната ще преустанови работа, ако вратата бъде отворена.

## 5. СЪВЕТИ И ПРЕПОРЪКИ

### 5.1 Готварско оборудване, безопасно за микровълнова обработка

| Готварско оборудване  | Безопасно за микровълнова обработка | Коментари   |
|---|-------------------------------------|---|
| Алуминиево фолио/<br>съдове от фолио                                    | ✓ / ✗                               | Малки парчета алуминиево фолио могат да бъдат използвани за защита на храната от прегряване. Дръжте фолиото най-малко на 2 см от стените на фурната, понеже може да се образува електрическа дъга. Не се препоръчват съдове от фолио, освен ако не са посочени от производителя, внимателно следвайте инструкциите. |
| Порцелан и керамика   | ✓ / ✗                               | По принцип порцелан, керамика, керамични съдове с глазура и костен порцелан са подходящи, с изключение на тези с метални декорации.   |
| Стъклени съдове като напр. Pyrex ®                                      | ✓                                   | Трябва да се внимава при употребата на фини стъклени съдове, понеже могат да се счупят или да се спукат, ако бъдат внезапно нагreti.  |
| Метал   | ✗                                   | Не се препоръчва употребата на метални съдове в микровълновата, понеже се образува електрическа дъга, която може да предизвика пожар.   |
| Пластмаса/<br>полистирен напр.<br>опаковки на храни<br>за бързо хранене | ✓                                   | Трябва да се внимава, понеже някои съдове се деформират, топят се или се обезцветяват при високи температури.   |
| Торби за замразяване/<br>печене   | ✓                                   | Трябва да бъдат надупчени, за да може парата да излиза. Уверете се, че торбите са подходящи за микровълново приложение. Не използвайте пластмасови или метални връзки, понеже могат да се стопят или да се запалят при образуване на електрическа дъга.   |
| Хартиени чинии,<br>купички и кухненска хартия                           | ✓                                   | Използвайте само при подгръване за абсорбиране на влагата. Трябва да се внимава, понеже прегряването може да предизвика пожар.  |
| Сламени и дървени съдове  | ✓                                   | Винаги наблюдавайте фурната при използване на тези съдове, понеже прегряването може да предизвика пожар.  |
| Рециклирана хартия и вестници   | ✗                                   | Могат да съдържат метални екстракти, които биха образували електрическа дъга и могат да предизвикат пожар.  |

## 5.2 Съвети за готвене с микровълновата фурна

| Съвети за готвене с микровълновата фурна |   |
|--|---|
| Състав                                   | Храна, богата на мазнини или захар (напр. коледен пудинг, пай от кайма) има нужда от по-малко време за подгряване. Трябва да се внимава, понеже прегряването може да предизвика пожар.  |
| Размер                                   | За постигане на равномерна топлинна обработка пригответе всички парчета с еднакъв размер.   |
| Температура на храната                   | Първоначалната температура на храната оказва влияние на нужното време за приготвяне. Направете разрези в храни с пълнежи, (например понички със сладко), за да изпуснете топлината и парата.  |
| Подредба                                 | Поставете най-дебелите части от храната откъм външната страна на съда - (напр. пилешките бутчета).  |
| Покриване                                | Използвайте вентилирано фолио за микровълнова или подходящ капак.   |
| Пробиване                                | Храни с черупка, кожа или мембрана трябва да бъдат надупчени на няколко места преди готвене или подгряване, понеже се образува пара, която би могла да предизвика експлозия - (напр. картофи, риба, пиле, наденички).<br> <b>ВАЖНО!</b> Яйцата не бива да бъдат загрявани с микровълни, понеже могат да експлодират, дори след приключване на готвенето, (напр. на очи, твърдо сварени). |
| Бъркане, обръщане и пренареждане         | От основна важност за равномерно сготвяне е храната да се бърка, обръща и пренарежда по време на приготвяне. Винаги бъркайте и пренареждайте от външната страна в посока към центъра.   |
| Престой                                  | Необходимо е храната да се остави да престои след приключване на готвенето, за да се даде възможност на топлината да се разпредели равномерно из нея.   |
| Защита                                   | Нагретите части могат да се предпазят с малки парчета фолио, които отразяват микровълните, (напр. крилца и крака на цяло пиле).   |

-  Използвайте топлоизолиращи кухненски ръкавици, когато водите храната от фурната, за да предотвратите изгаряния. Винаги отваряйте съдовете, пакетите за пуканки, торбички за готвене в микровълнова и др. далече от лицето и ръцете, за да предотвратите изгаряне от пара. Винаги стойте настрана от вратичката на фурната, когато я отваряте, за да предотвратите изгаряне от излизащата пара и топлина. Нарязвайте пълнени ястия след подгряването им, за да изпуснете парата и да предотвратите изгаряне.

## 6. КАКВО ДА ПРАВЯ, АКО

| Проблем  | Проверете дали . . .   |
|--|--|
| Микровълновата не работи нормално?   | <ul style="list-style-type: none"> <li>• Предпазителите в кутията за предпазители са изправни.</li> <li>• Електрическият ток не е спрял.</li> <li>• Ако предпазителите продължат да горят, моля, свържете се с квалифициран електротехник.</li> </ul>  |
| Микровълновият режим не работи?  | <ul style="list-style-type: none"> <li>• Вратичката е добре затворена.</li> <li>• Уплътненията на вратичката и повърхностите им са чисти.</li> <li>• Бутон <b>СТАРТ</b> е бил натиснат.</li> </ul>   |
| Въртящата чиния не се върти?   | <ul style="list-style-type: none"> <li>• Опората на въртящата чиния е правилно свързана към задвижването.</li> <li>• Съдът във фурната не стърчи извън въртящата чиния.</li> <li>• Храната не стърчи извън ръба на въртящата чиния, пречейки ѝ да се върти.</li> <li>• Няма нещо във вдлъбнатината под въртящата чиния.</li> </ul> |
| Микровълновата не се изключва?   | <ul style="list-style-type: none"> <li>• Изключете уреда от кутията с предпазителите.</li> <li>• Свържете се с упълномощен сервизен представител на ELECTROLUX.</li> </ul>   |
| Вътрешната лампа не работи?  | <ul style="list-style-type: none"> <li>• Свържете се с Вашия упълномощен сервизен представител на ELECTROLUX. Вътрешното осветление може да бъде заменено единствено от обучен сервизен техник на ELECTROLUX.</li> </ul>   |
| На храната ѝ трябва повече време да се подгрее и да се сготви отколкото преди? | <ul style="list-style-type: none"> <li>• Задайте по-дълго време за готвене (двойно количество = припл. двойно време) или,</li> <li>• Ако храната е по-студена от обикновено, обръщайте или завъртете от време навреме или,</li> <li>• Задайте по-висока степен на мощност.</li> </ul>  |



В случай че фурната работи в произволен режим за 2 или повече минути, вентилаторът за охлаждане ще остане включен 3 минути, след като готвенето завърши.

## 7. СПЕЦИФИКАЦИИ

|   |  |
|---|--|
| Захранващо напрежение AC                      | 230 V, 50 Hz, монофазно                            |
| Предпазител Разпределение линия/<br>прекъсвач | Минимална 16 A                                     |
| Необходима мощност AC: Микровълнова<br>Грил   | 1.400 kW<br>1.000 kW                               |
| Исходна мощност: Микровълнова<br>Грил         | 900 W (IEC 60705)<br>1000 W                        |
| Микровълнова честота                          | 2450 MHz <sup>1)</sup> (Група 2 / Клас Б)          |
| Външни размери: LMS4253TM                     | 595 mm (Ш) x 388 mm (В) x 378 mm (Д)               |
| Размери на вътр. пространство                 | 340 mm (Ш) x 220 mm (В) x 364 mm (Д) <sup>2)</sup> |
| Обем на фурната                               | 25 литра <sup>2)</sup>                             |
| Въртяща чиния                                 | Ø 270 mm, стъкло                                   |
| Тегло   | прибл. 15,7 кг                                     |

- <sup>1)</sup> Този продукт изпълнява изискванията на Европейския стандарт EN55011. В съответствие със стандарта този продукт е класифициран като уред от група 2 клас Б. Група 2 означава, че уредът целево генерира радиочестотна енергия под формата на електромагнитно излъчване за топлинна обработка на храна. Клас Б оборудване означава, че уредът е подходящ за използване в домакински сгради.
- <sup>2)</sup> Вътрешната вместимост е изчислена чрез измерване на максималната ширина, дълбочина и височина. Действителната вместимост на храна е по-малка.

## 8. ИНФОРМАЦИЯ ЗА ОПАЗВАНЕ НА ОКОЛНАТА СРЕДА

Рециклирайте материалите със символа . Поставете опаковките в съответните контейнери за рециклирането им.

Помогнете за опазването на околната среда и човешкото здраве, както и за рециклирането на отпадъци от електрически и електронни уреди.

Не изхвърляйте уредите, означени със символа , заедно с битовата смет. Върнете уреда в местния пункт за рециклиране или се обърнете към вашата общинска служба.







electrolux.com/shop



TINS-B383URR2

