

▶ BSK999330M

BG Ръководство за употреба
Фурна на пара

USER MANUAL

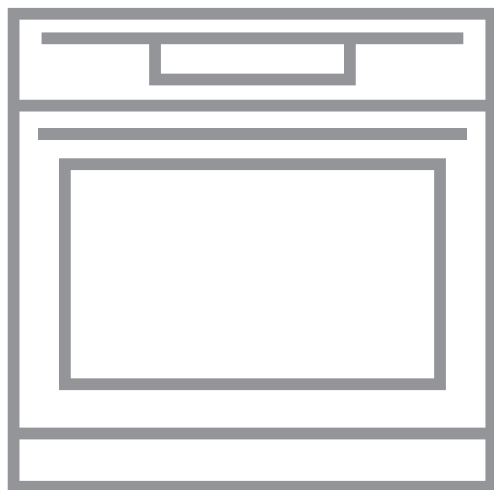

AEG

ЗА ОТЛИЧНИ РЕЗУЛТАТИ

Благодарим Ви, че избрахте продукт на AEG. Ние го създадохме, за да Ви предоставим безупречна експлоатация в продължение на много години, с иновативни технологии, които правят живота по-лесен – функции, които не можете да откриете при обикновените уреди. Моля, отделете няколко минути за четене, за да извлечете най-доброто. Посетете нашия уебсайт за:



Вижте полезни съвети за употреба, брошури, отстраняване на неизправности, информация за сервиз и ремонт:

www.aeg.com/support



Регистрирайте Вашия продукт за по-добро обслужване:

www.registeraeg.com



Купете аксесоари, консумативи и оригинални резервни части за Вашия уред:

www.aeg.com/shop

ОБСЛУЖВАНЕ НА КЛИЕНТИ

Винаги използвайте оригинални резервни части.

Когато се свързвате с нашия оторизиран отдел „Обслужване“, трябва да имате под ръка следната информация: Модел, PNC, сериен номер.

Информацията може да бъде открита на табелката с основни данни

 Предупреждение / Внимание – Информация за безопасност

 Обща информация и съвети

 Информация за околната среда

СЪДЪРЖАНИЕ

1. ИНФОРМАЦИЯ ЗА БЕЗОПАСНОСТ.....	3	5. ПРЕДИ ПЪРВА УПОТРЕБА.....	13
1.1 Безопасност за деца и хора в неравностойно положение.....	4	5.1 Първоначално почистване	13
1.2 Обща безопасност.....	4	5.2 Първо свързване.....	13
2. ИНСТРУКЦИИ ЗА БЕЗОПАСНОСТ.....	6	5.3 Безжична връзка 	13
2.1 Инсталация.....	6	5.4 Софтуерни лицензи.....	14
2.2 Електрическо свързване.....	7	5.5 Начално предварително затопляне.....	14
2.3 Използване.....	7	5.6 Как да настроите: Твърдост на водата.....	15
2.4 Грижа и почистване.....	8	6. ВСЕКИДНЕВНА УПОТРЕБА.....	16
2.5 Готвене на пара.....	9	6.1 Как да настроите: Функции нагриване.....	16
2.6 Вътрешно осветление.....	9	6.2 Водосъдържател.....	17
2.7 Обслужване.....	9	6.3 Начин на използване: Водосъдържател.....	17
2.8 Изхвърляне.....	9	6.4 Как да настроите Steamify - Функция на затопляне с пара.....	18
3. ОПИСАНИЕ НА УРЕДА.....	10	6.5 Как да настроите: Готвене SousVide.....	19
3.1 Общ преглед.....	10		
3.2 Аксесоари.....	10		
4. КОМАНДНО ТАБЛО.....	11		
4.1 Преглед на контролния панел....	11		
4.2 Екран.....	12		

6.6 Как да настроите: Помощ при готвене.....	20	11.6 Начин на използване: Отстр. на котл. камък.....	37
6.7 Функции за затопляне.....	20	11.7 Напомняне за отстраняване на котлен камък.....	38
6.8 Бележки относно: Печене с влажност.....	23	11.8 Начин на използване: Изплакване.....	39
7. ФУНКЦИИ НА ЧАСОВНИКА.....	24	11.9 Напомняне за изсушаването.....	39
7.1 Описание на функциите на часовника.....	24	11.10 Начин на използване: Сушене.....	39
7.2 Как да настроите: Функции на часовника.....	25	11.11 Как да премахнете и монтирате: Стъкла на вратичката.....	40
8. ИЗПОЛЗВАНЕ НА ПРИНАДЛЕЖНОСТИТЕ.....	26	11.12 Как да подмените: Лампа.....	41
8.1 Поставяне на аксесоари.....	27	12. ОТСТРАНЯВАНЕ НА НЕИЗПРАВНОСТИ.....	42
8.2 Термосонда.....	27	12.1 Как да постъпите, ако.....	42
8.3 Начин на използване: Термосонда.....	28	12.2 Начин на управление: Кодове за грешка.....	45
9. ДОПЪЛНИТЕЛНИ ФУНКЦИИ.....	29	12.3 Данни за сервизно обслужване.....	46
9.1 Как да запазите: Предпочитани.....	29	13. ЕНЕРГИЙНА ЕФЕКТИВНОСТ.....	46
9.2 Автоматично изключване.....	29	13.1 Информация за продукта и информационен лист за продукта съгласно регламентите на ЕС за екодизайн и енергийно етикетирание.....	46
9.3 Охлаждащ вентилатор.....	30	13.2 Енергоспестяваща.....	47
10. ПРЕПОРЪКИ И СЪВЕТИ.....	30	14. СТРУКТУРА НА МЕНЮТО.....	48
10.1 Препоръки за готвене.....	30	14.1 Меню.....	48
10.2 Печене с влажност.....	30	14.2 Подменю за: Почистване.....	48
10.3 Печене с влажност - препоръчителни аксесоари.....	31	14.3 Подменю за: Опции.....	49
10.4 Таблицы за готвене за изпитващи институции.....	32	14.4 Подменю за: Мрежи.....	50
11. ГРИЖИ И ПОЧИСТВАНЕ.....	34	14.5 Подменю за: Настройка.....	50
11.1 Бележки относно почистването.....	34	14.6 Подменю за: Сервиз.....	51
11.2 Начин на отстраняване: Опори на скарата.....	35	15. ЛЕСНО Е!.....	51
11.3 Как да се използва: Почистване С Пара.....	35	16. ОПАЗВАНЕ НА ОКОЛНАТА СРЕДА.....	54
11.4 Напомняне за почистване.....	36		
11.5 Как да почистим: Водосъдържател.....	36		

Запазваме си правото на изменения.

1. ⚠ ИНФОРМАЦИЯ ЗА БЕЗОПАСНОСТ

Преди монтирането и употребата на уреда внимателно прочетете предоставените инструкции. Производителят

не е отговорен за наранявания или повреди в резултат на неправилна инсталация или употреба. Винаги дръжте инструкциите на безопасно и лесно достъпно място за справка в бъдеще.

1.1 Безопасност за деца и хора в неравностойно положение

- Този уред може да бъде използван от деца над 8-годишна възраст, както и от лица с намалени физически, сетивни и умствени възможности или от лица без опит и познания, само ако те са под наблюдение или бъдат инструктирани относно безопасната употреба на уреда и разбират възможните рискове. Деца под 8-годишна възраст и хора с тежки или комплексни увреждания трябва да се държат далеч от уреда, освен ако не са под постоянно наблюдение.
- Децата трябва да бъдат под наблюдение, за да се гарантира, че не си играят с уреда и мобилни устройства с/със My AEG Kitchen .
- Дръжте всички опаковки далече от деца и изхвърлете опаковките по местните правила.
- **ПРЕДУПРЕЖДЕНИЕ:** Уредът и неговите достъпни части се нагорещават по време на употреба. Пазете децата и домашните любимци далеч от уреда, когато се използва и когато се охлажда.
- Ако уредът има устройство за детска безопасност, то трябва да се активира.
- Деца не трябва да извършват почистване или поддръжка на уреда, когато са без надзор.

1.2 Обща безопасност

- Този уред е предназначен само за готвене.
- Този уред е предназначен за домашна употреба в затворени помещения.

- Този уред може да се използва в офиси, стаи в хотел, стаи в мотел, къщи за гости и други подобни места за настаняване, където това използване не надвишава (средно) нивото на домашна употреба.
- Само квалифицирано лице трябва да инсталира уреда и да смени кабела.
- Не използвайте уреда, преди да го инсталирате във вградената конструкция.
- Преди извършването на каквато и да е поддръжка, изключете уреда от електрозахранването.
- Ако захранващият кабел е повреден, той трябва да се смени от производителя, от негов оторизиран сервизен център или от квалифицирано лице, за да се избегне опасност.
- **ПРЕДУПРЕЖДЕНИЕ:** Уверете се, че уредът е изключен, преди да смените лампата, за да избегнете евентуален токов удар.
- **ПРЕДУПРЕЖДЕНИЕ:** Уредът и неговите достъпни части се нагорещават по време на употреба. Трябва да се внимава да не се докосват нагревателните елементи или повърхността на вътрешността на уреда.
- Винаги използвайте ръкавици за фурна при изваждане или поставяне на аксесоари или съдове за печене.
- Използвайте само сензора за храна (термосонда), препоръчан за този уред.
- За да свалите носачите на рафта, първо издърпайте предната част на носачите, а след това и задния край на носачите от страничните стени. Поставете носачите на рафта в обратна последователност.
- Не почиствайте уреда с парочистачка.
- Не използвайте груби, абразивни, почистващи препарати или остри, метални стъргалки за почистване на стъклото на вратата, защото те могат да надраскат повърхността и това да доведе до счупване на стъклото.

2. ИНСТРУКЦИИ ЗА БЕЗОПАСНОСТ

2.1 Инсталация



ВНИМАНИЕ!

Само квалифициран човек може да извърши монтажа на уреда.

- Махнете всички опаковки.
- Не монтирайте и не използвайте повреден уред.
- Следвайте инструкциите за инсталиране, приложени към уреда.
- Винаги внимавайте, когато местите уреда, тъй като е тежък. Винаги използвайте предпазни ръкавици и затворени обувки.
- Не дърпайте уреда за дръжката.
- Монтирайте уреда на безопасно и подходящо място, което отговаря на монтажните изисквания.
- Трябва да спазвате минималното разстояние до други уреди и устройства.
- Преди да монтирате уреда, проверете дали вратата му се отваря безпроблемно.
- Уредът е оборудван с електрическа система за охлаждане. Трябва да се използва с електрозахранването.
- Вграденият уред трябва да отговаря на изискванията за стабилност на DIN 68930.

Минимална височина на отвора за вграждане (Минимална височина на отвора за вграждане под работния плот)	578 (600) мм
Ширина на отвора за вграждане	560 мм
Дълбочина на отвора за вграждане	550 (550) мм
Височина в предната част на уреда	594 мм
Височина в задната част на уреда	576 мм
Ширина в предната част на уреда	595 мм
Ширина в задната част на уреда	559 мм
Дълбочина на уреда	567 мм
Дълбочина на вграждане на уреда	546 мм
Дълбочина при отворена врата	1027 мм
Минимален размер на отвора за вентилация. Отвор разположен в долната задна страна	560x20 мм

Дължина на основния захранващ кабел. Кабелът е разположен в десния ъгъл на задната страна	1500 мм
Монтажни винтове	4x25 мм

2.2 Електрическо свързване



ВНИМАНИЕ!

Риск от пожар или токов удар.

- Всички ел. връзки трябва да се направят от квалифициран електротехник.
- Уредът трябва да е заземен.
- Уверете се, че параметрите на табелката с технически данни са съвместими с електрическите данни на захранващата мрежа.
- Винаги използвайте правилно монтиран контакт със защита от токов удар.
- Не използвайте разклонители или адаптери с много входове.
- Внимавайте да не повредите захранващия щепсел и захранващия кабел. Ако захранващият кабел трябва да бъде подменен, това трябва да бъде извършено от нашия оторизиран сервизен център.
- Не допускате захранващите кабели да се доближават до вратичката на уреда или пространството под него, особено когато е включен или когато вратичката е гореща.
- Защитата от токов удар на горещите и изолирани части трябва да бъде затегната по такъв начин, че да не може да се отстрани без инструменти.
- Свържете кабела за захранването към контакта единствено в края на инсталацията. Уверете се, че щепселът за захранване е достъпен след инсталирането.
- Ако контактът е разхлабен, не свързвайте захранващия щепсел.
- Не издърпвайте захранващия кабел, за да изключите уреда. Винаги издърпвайте щепсела на захранването.
- Използвайте само правилни устройства за изолация: предпазни прекъсвачи на мрежата, предпазители (предпазителите от винтов тип трябва да се извадят от фасунгата), изключватели и контактори за утечка на заземяването.
- Електрическата инсталация трябва да има изолиращо устройство, което Ви позволява да изключите уреда от ел. мрежата при всички полюси. Изолиращото устройство трябва да е с ширина на отваряне на контакта минимум 3 мм.
- Този уред се доставя с електрозахранващи щепсел и кабел.

2.3 Използване



ВНИМАНИЕ!

Риск от нараняване, изгаряния, токов удар или експлозия.

- Не променяйте предназначението на уреда.
- Уверете се, че вентилационните отвори не са блокирани.
- Не оставяйте уреда без надзор по време на работа.
- Изключвайте уреда след всяко използване.
- Бъдете внимателни, когато отваряте вратата на уреда, докато уредът работи. Може да излезе горещ въздух.
- Не работете с уреда с мокри ръце или когато има контакт с вода.

ИНСТРУКЦИИ ЗА БЕЗОПАСНОСТ

- Не оказвайте натиск върху отворената врата.
- Не използвайте уреда като работна повърхност или повърхност за съхранение.
- Отваряйте внимателно вратата на уреда. Използването на съставки с алкохол може да предизвика смесване на алкохол и въздух.
- Не позволявайте искри или открит пламък да влизат в контакт с уреда, когато отваряте вратата.
- Не поставяйте запалими продукти или предмети, които са намокрени със запалими продукти, в близост до уреда или върху него.
- Не споделяйте своята Wi-Fi парола.



ВНИМАНИЕ!

Опасност от повреда в уреда.

- За да се избегнат повреди и обезцветяване на емайла:
 - не поставяйте съдове за фурна или други предмети в уреда директно върху дъното.
 - не поставяйте алуминиево фолио директно върху дъното на уреда.
 - не поставяйте вода директно в горещия уред.
 - не поставяйте влажни съдове и храна в уреда, след като приключите с готвенето.
 - бъдете внимателни, когато махате или поставяте аксесоарите.
- Обезцветяването на емайла или неръждаемата стомана не оказва влияние върху работата на уреда.
- Използвайте дълбока тава за влажни торти. Плодовите сокове причиняват петна, които могат да бъдат трайни.
- Винаги гответе при затворена вратичка на уреда.
- Ако уредът е инсталиран зад преграда от мебелен тип, напр. зад вратичка в шкаф, тази вратичка трябва винаги да е отворена, докато уредът работи. Ако е затворена, могат да се акумулират топлина и влага, които впоследствие да повредят уреда, шкафа или пода. Не затваряйте преградата, докато уредът не изстине напълно след употреба.

2.4 Грижа и почистване



ВНИМАНИЕ!

Опасност от нараняване, пожар или повреда на уреда.

- Преди поддръжка изключете уреда и извадете щепсела на захранването от контакта на ел. мрежата.
- Уверете се, че уредът е студен. Има опасност стъклените панели да се счупят.
- Сменяйте незабавно стъклените панели на вратичката, когато са повредени. Свържете се с оторизиран сервизен център.
- Почиствайте редовно уреда, за да предотвратите разваляне на повърхностния материал.
- Почистете уреда с мокра и мека кърпа. Използвайте само неутрални препарати. Не използвайте абразивни продукти, грапави, почистващи кърпи, разтворители или метални предмети.
- Ако използвате спрей за фурна, следвайте инструкциите за безопасност върху опаковката му.

2.5 Готвене на пара



ВНИМАНИЕ!

Опасност от изгаряне и повреда в уреда.

- Изпусканата пара може да предизвика изгаряния:
 - Бъдете внимателни, когато отваряте вратичката на уреда, докато функцията е активирана. Може да излезе пара.
 - След готвене на пара, отваряйте внимателно вратичката на уреда.

2.6 Вътрешно осветление



ВНИМАНИЕ!

Опасност от токов удар.

- Относно лампата(ите) вътре в този продукт и резервните лампи, продавани отделно: Тези лампи са предназначени да издържат на екстремни физически условия в домакински уреди, като температура, вибрации, влажност или са предназначени да сигнализират информация за работното състояние на уреда. Те не са предназначени за използване в други приложения и не са подходящи за осветяване на помещения в домакинството.
- Този продукт включва светлинен източник с клас на енергийна ефективност G.
- Използвайте само лампи със същите спецификации.

2.7 Обслужване

- За поправка на уреда се свържете с оторизирания сервизен център.
- Използвайте само оригинални резервни части.

2.8 Изхвърляне



ВНИМАНИЕ!

Риск от нараняване или задушаване.

- Свържете се с общинските власти за информация как да изхвърлите уреда.
- Изключете уреда от електрозахранването.
- Извадете захранващия ел. кабел в близост до уреда и го изхвърлете.
- Премахнете дръжката на вратичката, за да предотвратите заклещването на деца, или домашни любимци в уреда.

3. ОПИСАНИЕ НА УРЕДА

3.1 Общ преглед

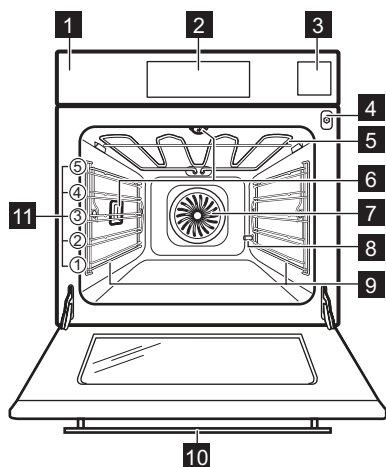

- 1 Контролен панел
- 2 Екран
- 3 Водосъдържател
- 4 Гнездо за включване на термосондата
- 5 Нагряващ елемент
- 6 Лампа
- 7 Вентилатор
- 8 Отвод за отстр. на котл. камък от тръбата
- 9 Водачи за скара, отстраняеми
- 10 Камера в дръжката
- 11 Позиция на скара

3.2 Аксесоари

Скара/рафт

За съдове за готвене, тави за торти и печене.

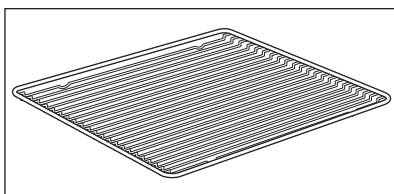

Тава за печене

За торти и бисквити.

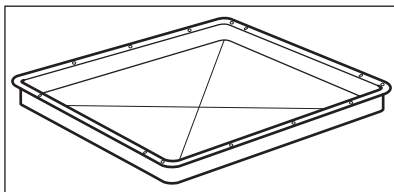

Съд за грил / печене

За печене или като съд за събиране на мазнина.

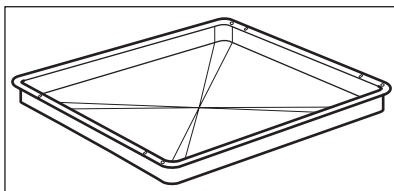

Термосонда

За измерване на температурата в храната.

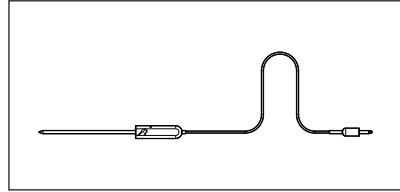

Телескопични водачи

За лесно поставяне и изваждане на тавите и скарата.

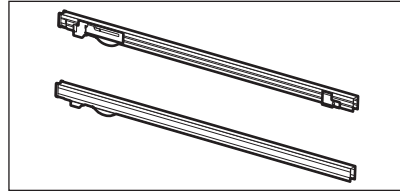

Предпазител на камерата

Предотвратява отразяването на светлината на снимките.

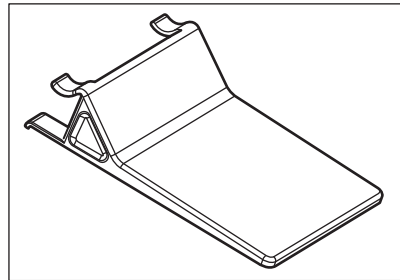

4. КОМАНДНО ТАБЛО

4.1 Преглед на контролния панел

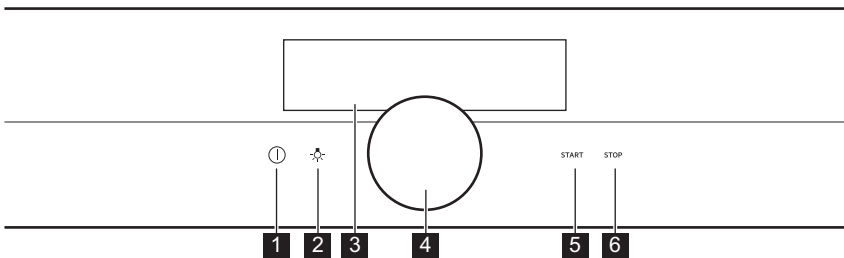

1	ВКЛ. / ИЗКЛ.	Натиснете и задръжете, за да включите и изключите уреда.
2	Превключвател за лампичката	За включване и изключване на лампата.

КОМАНДНО ТАБЛО



3	Екран	Показва текущите настройки на уреда.
4	Въртящо копче	За да използвате уреда.
5	START	За включване на избраната функция.
6	STOP	За изключване на избраната функция.

 Задръжте	 Натиснете	 Задръжте и завъртете
Включете основния екран.	Потвърдете настройка или влезте в избраното подменю.	Регулирайте настройките и навигирайте из менюто.

4.2 Екран

	<p>Екранът с максимален брой зададени функции.</p> <ul style="list-style-type: none"> A. Wi-Fi (само избрани модели) B. Информация C. Час от денонощието D. Меню E. Температура F. Функции нагряване G. Опции на таймера H. Таймер I. Термосонда (само избрани модели)
--	---

Индикатори на екрана

Звукова аларма индикатори за функции - когато настроеното време за готвене свърши, се чува сигнал.		
 Функцията е включена.	 Функцията е включена. Готвенето спира автоматично.	 Звуковата аларма е изключена.
Индикатори на таймера		

 <p>Таймерът стартира по-късно.</p>	 <p>Таймерът започва след затваряне на вратата на уреда.</p>	 <p>За отмяна на настройката.</p>	 <p>Таймерът стартира, когато уредът достигне зададената температура.</p>	 <p>Таймерът стартира при стартиране на готвенето.</p>
<p>Wi-Fi индикатор - уредът може да бъде свързан към Wi-Fi.</p>				
<p style="text-align: center;"> Wi-Fi връзката е включена.</p>				
<p>Дистанционно управление индикатор - уредът може да се управлява дистанционно.</p>				
<p style="text-align: center;"> Дистанционно управление свети.</p>				



5. ПРЕДИ ПЪРВА УПОТРЕБА



ВНИМАНИЕ!

Вж. глава "Безопасност".

5.1 Първоначално почистване

		
<p style="text-align: center;">Стъпка 1</p>	<p style="text-align: center;">Стъпка 2</p>	<p style="text-align: center;">Стъпка 3</p>
<p>Извадете от уреда всички аксесоари и подвижните опори на скарата.</p>	<p>Почиствайте уреда и аксесоарите само с микрофибърна кърпа, топла вода и мек почистващ препарат.</p>	<p>Поставете в уреда аксесоарите и подвижните опори на скарата.</p>

5.2 Първо свързване

Дисплеят показва приветствено съобщение след първото свързване.

Трябва да зададете: Език, Яркост на екрана, Сила на звук сигнал, Твърдост на водата, Час от денонощието, Безжична връзка.

5.3 Безжична връзка

За да свържете уреда, който Ви трябва:

- Безжична връзка с интернет.

ПРЕДИ ПЪРВА УПОТРЕБА

- Мобилно устройство, свързано към същата безжична мрежа.

Стъпка 1	Изтеглете мобилното приложение My AEG Kitchen и следвайте инструкциите за следващите стъпки.
Стъпка 2	Включете уреда.
Стъпка 3	Изберете: Меню / Настройки / Мрежи.
Стъпка 4	Изберете: Wi-Fi. Натиснете копчето.
Стъпка 5	Изберете безжична връзка с интернет. Безжичният модул на уреда стартира в рамките на 90 сек.

Честота	2,4 GHz WLAN
	2412 – 2484 MHz
Протокол	IEEE 802,11b DSSS/802,11g/n OFDM
Максимална мощност	EIRP < 20 dBm (100 mW)



5.4 Софтуерни лицензи

Софтуерът в този продукт съдържа компоненти, които са базирани на безплатен софтуер и такъв с отворен код. AEG благодари за приноса на общностите, предоставящи софтуер с отворен код и роботика, към проекта за разработване.

За достъп до сорс кода на тези компоненти от безплатен софтуер и софтуер с отворен код, чиито лицензионни условия изискват публикуване, и за да видите пълната им информация за авторски права и приложимите лицензионни условия, посетете: <http://aeg.opensourcerepository.com> (папка GTM3).

5.5 Начално предварително затопляне

Затоплете предварително празната фурна преди първата употреба.





Стъпка 1	Извадете от фурната всички принадлежности и подвижните опори на скарата.
Стъпка 2	Задайте максималната температура за функцията:  . Оставете фурната да работи за 1 ч.
Стъпка 3	Задайте максималната температура за функцията:  . Оставете фурната да работи за 15 мин.

i От фурната може да излиза миризма и дим по време на предварителното затопляне. Погрижете се помещението да има добро проветряване..

5.6 Как да настроите: Твърдост на водата

Когато включите фурната в електрическата мрежа, трябва да настроите нивото на твърдост на водата.

Използвайте тестовата хартия, която се предоставя с комплекта за готвене с пара.

			
Стъпка 1	Стъпка 2	Стъпка 3	Стъпка 4
Поставете тестовата хартия във вода за около 1 секунда. Не слагайте тестовата хартия под течаща вода.	Изтръскайте тестовата хартия, за да премахнете излишното количество вода.	След 1 мин. проверете твърдостта на водата с помощта на таблицата по-долу.	Настройте нивото на твърдост на водата: Меню / Настройки / Настройка / Твърдост на водата.
i Цветовете на тестовата хартия ще продължат да се променят. Не проверявайте твърдостта на водата по-късно от 1 мин. след теста.			
Може да промените нивото на твърдост на водата в менюто: Настройки / Настройка / Твърдост на водата.			

Таблицата показва диапазона на твърдост на водата (dH) със съответното ниво на отлагане на калций и класификацията на водата. Регулирайте нивото на твърдост на водата съгласно таблицата.

Твърдост на водата		Тестова хартия	Отлагане на калций (ммол/л)	Отлагане на калций (мг/л)	Класификация на водата
Ниво	dH				
1	0 - 7		0 - 1.3	0 - 50	мека
2	8 - 14		1.4 - 2.5	51 - 100	умерено твърда
3	15 - 21		2.6 - 3.8	101 - 150	твърда

ВСЕКИДНЕВНА УПОТРЕБА

Твърдост на водата		Тестова хартия	Отлагане на калций (ммол/л)	Отлагане на калций (мг/л)	Класификация на водата
Ниво	dH				
4	≥22		≥ 3,9	≥151	много твърда

Когато нивото на твърдост на чешмяната вода е 4, напълнете водосъдържателя с бутилирана вода.

6. ВСЕКИДНЕВНА УПОТРЕБА



ВНИМАНИЕ!

Вж. глава "Безопасност".

6.1 Как да настроите: Функции нагряване

Стъпка 1	Включете фурната.
Стъпка 2	Задръжте копчето. Дисплеят показва функциите за затопляне по подразбиране.
Стъпка 3	Изберете символът на функцията за затопляне и натиснете копчето, за да влезете в подменюто.
Стъпка 4	Изберете функцията за затопляне и натиснете копчето.
Стъпка 5	Изберете: °C. Натиснете копчето. Дисплеят показва настройките на температурата.
Стъпка 6	Завъртете и натискайте копчето, за да зададете температурата.
Стъпка 7	Натиснете: START. Термосонда – можете да включите сензора по всяко време преди или по време на готвене.
STOP – натиснете, за да изключите функцията за затопляне.	
Стъпка 8	Изключете фурната.

6.2 Водосъдържател

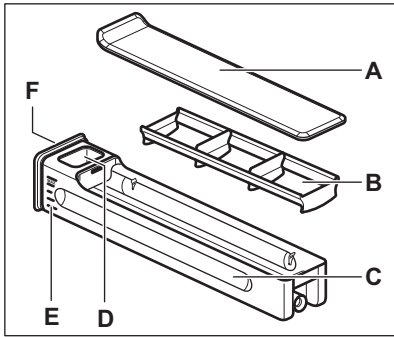

- A. Капак
- B. Предпазител
- C. Чекмедже
- D. Отвор за пълнене на вода
- E. Накип
- F. Преден капак

6.3 Начин на използване: Водосъдържател

<p>Стъпка 1</p>	<p>Натиснете предния бутон на водосъдържателя.</p>	
<p>Стъпка 2</p>	<p>Напълнете водосъдържателя до максималното ниво. Това може да стане по два начина:</p>	<p>Б: извадете водосъдържателя от фурната и го напълнете с вода от мивката.</p>
<p>Стъпка 3</p>	<p>Дръжте водосъдържателя в хоризонтална позиция, за да избегнете разливане на вода.</p>	
<p>Стъпка 4</p>	<p>Когато напълните водосъдържателя, го поставете обратно в същото положение. Натиснете предния бутон, докато водосъдържателят е във фурната.</p>	
<p>Стъпка 5</p>	<p>След всяка употреба е необходимо да изпразвате водосъдържателя.</p>	



ПРЕДУПРЕЖДЕНИЕ!

Дръжте водосъдържателя на разстояние от нагорещени повърхности.

6.4 Как да настроите Steamify - Функция на затопляне с пара

Стъпка 1	Включете фурната.	
Стъпка 2	Изберете:  . Натиснете копчето, за да настроите функцията за затопляне на пара.	
Стъпка 3	Изберете: °C. Натиснете копчето, за да настроите температурата. Дисплеят показва настройките на температурата.	
Стъпка 4	Настройте температурата и натиснете копчето, за да потвърдите. Типът на функцията за затопляне с пара зависи от зададената температура.	
Пара за запарване 50 – 100°C	За приготвяне на пара на зеленчуци, зърнени, бобови, морски дарове, терини и десерти.	
Пара за задушаване 105 – 130°C	За приготвяне на варено или задушено месо или риба, хляб и птиче месо, както и чийзкейкове и касероли.	
Пара за нежна хрупкавост 135 – 150°C	За месо, касероли, пълнени зеленчуци, риба и огретен. Благодарение на комбинацията от пара и топлина, месото придобива сочна и мека консистенция с хрупкава коричка. Ако настроите таймера, грил функцията се включва автоматично в последните минути на процеса на готвене, за да получи ястието нежна хрупкава коричка.	
Пара за печене и запичане 155 – 230°C	За печени ястия, месо, риба, домашни птици, бутер тесто с пълнеж, тартове, мъфини, огретени, зеленчуци и печива. Ако зададете таймера и поставите храната на първо ниво, функцията с нагриване се включва автоматично в последните минути на процеса на готвене, за да получи ястието хрупкава долна част.	
Стъпка 5	Натиснете капака на водосъдържателя, за да го отворите и извадите.	

<p>Стъпка 6</p>	<p>Напълнете водосъдържателя със студена вода до максималното ниво (около 950 мл). Водата е достатъчна за приблизително 50 минути. Използвайте скалата на водосъдържателя.</p> <div style="border: 1px solid black; padding: 5px; margin-top: 10px;"> <p> ВНИМАНИЕ! Използвайте само студена чешмяна вода. Не използвайте филтрирана (деминерализирана) или дестилирана вода. Не използвайте други течности. Не изливайте запалими или алкохолни течности в отделението за вода.</p> </div>
<p>Стъпка 7</p>	<p>Ако е необходимо, избършете външната част на водосъдържателя с мека кърпа. Натиснете водосъдържателя в първоначално му положение.</p>
<p>Стъпка 8</p>	<p>Натиснете: START. Парата се появява след около 2 мин. Когато фурната достигне настроената температура, се чува сигнал.</p>
<p>Стъпка 9</p>	<p>Когато във водосъдържателя няма вода, се чува сигнал. Напълнете отделението за вода. В края на готвенето, охлаждащият вентилатор работи с по-бърза скорост, за да премахне парата. В края на периода за готвене се чува звуков сигнал.</p>
<p>Стъпка 10</p>	<p>Изключете фурната.</p>
<p>Стъпка 11</p>	<p>Изпразнете водосъдържателя, след като приключите с готвенето.</p>
<p>Стъпка 12</p>	<p>Във вътрешността на фурната може да се кондензира известно количество вода. След готвене внимателно отворете вратата. Когато фурната изстине, подсушете вътрешността ѝ с мека кърпа.</p>

6.5 Как да настроите: Готвене SousVide

<p>Стъпка 1</p>	<p>Включете фурната.</p>
<p>Стъпка 2</p>	<p>Изберете символът на функцията за затопляне и натиснете копчето, за да влезете в подменюто.</p>
<p>Стъпка 3</p>	<p>Изберете: . Натиснете копчето.</p>
<p>Стъпка 4</p>	<p>Изберете: Таймер. Натиснете копчето.</p>

Стъпка 5	Завъртете и натиснете копчето, за да настроите времето.
Стъпка 6	Изберете: °C. Натиснете копчето.
Стъпка 7	Завъртете и натиснете копчето, за да зададете температурата.
Стъпка 8	Натиснете: START .
Стъпка 9	По вакуумните торбички и във вътрешността на фурната може да се натрупа вода. След готвене внимателно отворете вратичката на фурната. Използвайте чиния и кърпа, за да извадите вакуумните торбички. Когато се уверите, че фурната е студена, отстранете водата от дъното на вътрешността с помощта на гъба. Подсушете вътрешността на фурната с мека кърпа.

6.6 Как да настроите: Помощ при готвене

Всяко ястие в това подменю има препоръчителна функция и температура. Можете да настроите времето и температурата.

За някои ястия може да готвите и със следното:

- Термосонда









Степента, при която ястието е приготвено:

- Алангле или По-малко
- Средно изпечено
- Добре изпечено или Повече









Стъпка 1	Включете фурната.
Стъпка 2	Изберете: Меню. Натиснете копчето.
Стъпка 3	Изберете: Помощ при готвене. Натиснете копчето.
Стъпка 4	Изберете ястие или вид храна и натиснете копчето, за да потвърдите.
Стъпка 5	Натиснете: START .

6.7 Функции за затопляне









СТАНДАРТНИ

Функция за затопляне	Приложение
 Грил	За запичане на тънки храни или препичане на хляб.
 Турбо грил	За печене на големи парчета месо или птици с костите на едно ниво. За огретени и за кафява коричка.
 Горещ въздух/ вентилир	За печене на три нива едновременно и за сушене на храна. Задайте температурата с 20 – 40 °C по-ниска, отколкото за Традиционно печене.
 Дълбоко замразени храни	За да станат хрупкави полуготовите храни (напр. картопки, картофи с коричка или пролетни рулца).
 Традиционно печене	За печене на тестени и месни храни на едно ниво.
 Функция пица	За печене на пица. За хрупкав и запечен блат.
 Долен нагревател	За печене на сладкиши с хрупкава долна част и за запазване на храната.
 Steamify	Използвайте пара за запарване, варене, нежна хрупкава коричка и печене.

СПЕЦИАЛНИ

Функция за затопляне	Приложение
 Консервиране	За консервиране на зеленчуци (напр. туршия).
 Сушене	За сушене на резенчета плодове, зеленчуци и гъби.
 Функция „Йогурт“	За приготвяне на кисело мляко. Лампата при тази функция е изключена.
 Затопляне на чиния	За подгръвяне на чинии преди сервиране.
 Размразяване	За размразяване на храна (плодове и зеленчуци). Времето за размразяване зависи от количеството и размера на замразената храна.
 Огретен	За ястия като лазаня или запечени картофи. За огретени и за кафява коричка.
 Бавно готвене	За приготвяне на крекко, сочно печено.
 Поддържане на топлина	За поддържане на храната топла.
 Печене с влажност	Функцията е разработена за пестене на енергия по време на готвене. Когато използвате тази функция, температурата във вътрешността може да се различава от зададената. Използва се остатъчната топлина. Степента на нагръвяне може да бъде намалена. За повече информация вижте глава „Всекидневна употреба“, забележете: Печене с влажност.

ПАРА

Функция за затопляне	Приложение
 <p>Готвене SousVide</p>	<p>Името на функцията се отнася до метод за готвене във вакуумирани пластмасови торбички при ниски температури. Вижте раздел Готвене SousVide по-долу и главата "Препоръки и съвети" с таблиците за готвене, за да намерите повече информация.</p>
 <p>Възстановяване с пара</p>	<p>Претоплянето на храна с пара предотвратява изсушаването на повърхността. Топлината се разпределя по нежен и равномерен начин, който позволява да се възстановят вкуса и аромата на храната като току-що приготвена. Тази функция може да се използва за претопляне на храна директно в чиния. Можете да затопляте повече от една плоча едновременно, като използвате различни нива на рафтовете.</p>
 <p>Печене на хляб</p>	<p>Използвайте тази функция, за да пригответе хляб или франзели с много добър професионален резултат относно хрупкавост, цвят и загар на коричката.</p>
 <p>Втасване на тесто</p>	<p>За ускоряване набухването на тесто с мая. Предотвратява изсъхването на повърхността на тестото и го запазва еластично.</p>
 <p>Само пара</p>	<p>За приготвяне на пара на зеленчуци, гарнитурни, риба</p>
 <p>Висока влажност</p>	<p>Функцията е подходяща за готвене на деликатни ястия като крем, фланове, терини и риба.</p>
 <p>Средна влажност</p>	<p>Функцията е подходяща за готвене на задушено и задушено месо, както и за хляб и сладко тесто с мая. Благодарение на комбинацията от пара и топлина, месото придобива сочна и крехка текстура, а печивата от тесто с мая получават хрупкава и лъскава повърхност.</p>
 <p>Ниска влажност</p>	<p>Функцията е подходяща за месо, птици, ястия на фурна и касероли. Благодарение на комбинацията от пара и топлина, месото придобива мека и сочна текстура заедно с хрупкава повърхност.</p>

6.8 Бележки относно: Печене с влажност

Тази функция беше използвана в съответствие на изискванията за клас на енергийна ефективност и екодизайн EU 65/2014 (според и EU 66/2014). Изпитвания съгласно: IEC/EN 60350-1.

ФУНКЦИИ НА ЧАСОВНИКА





Вратата на фурната трябва да се затвори по време на готвене, така че функцията да не се прекъсва и да се гарантира, че фурната работи с възможно най-висока енергийна ефективност.

Когато използвате тази функция, лампичката автоматично се изключва след 30 секунди. За инструкции за готвене вижте глава „Съвети“, Печене с влажност. За общи препоръки относно пестене на енергия вижте глава „Енергийна ефективност“, „Пестене на енергия“.

7. ФУНКЦИИ НА ЧАСОВНИКА

7.1 Описание на функциите на часовника

Функция Часовник	Приложение
Време за готвене	За да зададете времетраене на готвенето. Максимумът е 23 ч и 59 мин
Задаване на начало	За настройване при стартиране на отброяването на таймера.
Прекратяване на действието	За настройване какво да се случи при края на отброяването на таймера.
Забавен старт	За отлагане на старта и/или края на готвенето.
Удължаване на времето	За увеличаване на времето за готвене.
Напомняне	За настройка на обратно броене. Максимумът е 23 ч и 59 мин. Тази функция не влияе върху работата на уреда.

Задаване на начало	Забележка
-	Таймерът започва когато го включите.
	Таймерът започва след затваряне на вратата.
	Таймерът започва когато започне готвенето.
	Таймерът стартира, когато уредът достигне зададената температура.
	Таймерът започва в определен час.

7.2 Как да настроите: Функции на часовника

Как да настроите часовника	
Стъпка 1	Изберете: Час от денонощието. Натиснете копчето.
Стъпка 2	Завъртете копчето, за да настроите часовника. Натиснете копчето.

Как да настроите времето за готвене	
Стъпка 1	Изберете функция за затопляне и настройте температурата.
Стъпка 2	Изберете: Таймер.
Стъпка 3	Завъртете копчето, за да настроите времето. Натиснете копчето.
Стъпка 4	Изберете: Прекратяване на действието. Натиснете копчето. Таймерът започва да отброява веднага.

Как да изберете опция за начало/край на готвенето	
Стъпка 1	Изберете функция за затопляне и настройте температурата.
Стъпка 2	Изберете: ● ● ● . Натиснете копчето.
Стъпка 3	Изберете: Задаване на начало. Натиснете копчето.
Стъпка 4	Изберете: Прекратяване на действието. Натиснете копчето.

Как да отложите началото и края на готвенето	
Стъпка 1	Изберете: ● ● ● . Натиснете копчето.

ИЗПОЛЗВАНЕ НА ПРИНАДЛЕЖНОСТИТЕ

Как да отложите началото и края на готвенето

Стъпка 2	Изберете: Задаване на начало / По-късно. Натиснете копчето.
Стъпка 3	Завъртете копчето, за да настроите часа за начало. Натиснете копчето.
Стъпка 4	Завъртете копчето, за да зададете времето за край на готвене. Натиснете копчето.
Стъпка 5	Изберете: Прекратяване на действието. Натиснете копчето.

Как да отложите началото, без да настройвате края на готвенето

Стъпка 1	Изберете: ● ● ● . Натиснете копчето.
Стъпка 2	Изберете: Задаване на начало / По-късно.
Стъпка 3	Завъртете копчето, за да настроите часа за начало. Натиснете копчето два пъти, за да потвърдите.

Как да удължите времето за готвене

Когато остава 10% от времето за готвене, а изглежда, че храната не е готова, можете да удължите времето за готвене. Можете и да промените функцията на фурната.

Стъпка 1	Изберете: Таймер.
Стъпка 2	Изберете предпочитаната икона за време, за да удължите времето за готвене, и натиснете копчето, за да потвърдите.
Стъпка 3	Освен това можете да изберете предпочитаната функция на затопляне и да натиснете копчето, за да я промените.

8. ИЗПОЛЗВАНЕ НА ПРИНАДЛЕЖНОСТИТЕ



ВНИМАНИЕ!

Вж. глава "Безопасност".

8.1 Поставяне на аксесоари

Малката вдлъбнатина отгоре увеличава безопасността. Вдлъбнатините също са устройства против преобръщане. Високият ръб около рафта предотвратява изплъзването на готварски съдове.

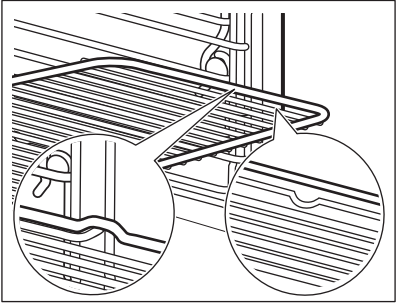
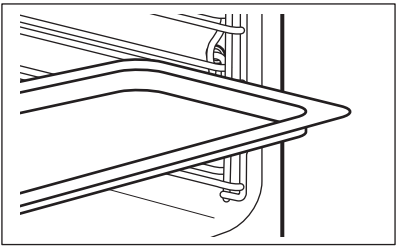
<p>Скара/рафт: Вкарайте рафта между водещите релси на опорите му.</p>	
<p>Тава за печене / Дълбока тава: Вкарайте тавата между водещите на опорните релси.</p>	

8.2 Термосонда

Термосонда- измерва температурата в храната. Можете да го използвате с всяка функция за нагряване.



Трябва да се настроят две температури:	
<p>°C Температурата на фурната минимум 120°C.</p>	<p> Температурата в сърцевината.</p>

За максимално добри резултати при готвене:		
<p>Съставките трябва да са със стайна температура.</p>	<p>Не използвайте за течни ястия.</p>	<p>По време на готвене трябва да остане в чинията.</p>

Фурната изчислява приблизителното време на приключване на готвенето. Зависи от количеството храна, зададената функция на фурната и температурата.

ИЗПОЛЗВАНЕ НА ПРИНАДЛЕЖНОСТИТЕ

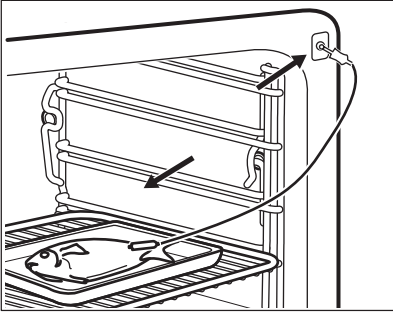
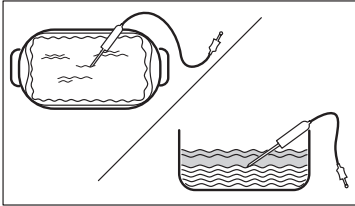
8.3 Начин на използване: Термосонда

Стъпка 1	Включете фурната.
Стъпка 2	Задайте функцията на затопляне и ако е необходимо, температурата на фурната.
Стъпка 3	Въведете: Термосонда.
Месо, домашни птици и риба	Касерола
Поставете върха на Термосонда в средата на месото или рибата, по възможност в най-плътната част. Уверете се, че поне 3/4 от Термосонда е в ястието.	Поставете върха на Термосонда точно в средата на касеролата. Термосонда трябва да е стабилна по време на печене. Използвайте твърда съставка, за да постигнете ефекта. Използвайте ръба на тавата за печене, за да подпрете силиконовата дръжка Термосонда. Върхът на Термосонда не трябва да докосва дъното на съда за печене.
	
Стъпка 4	Включете Термосонда в гнездото от предната страна на фурната. Дисплеят показва текущата температура на: Термосонда.
Стъпка 5	 – изберете и натиснете копчето, за да зададете температурата на сензора в сърцевината.
Стъпка 6	Натиснете копчето, за да настроите предпочитаната опция на сензора: <ul style="list-style-type: none">• Звукова аларма – когато храната достигне температурата в сърцевината, прозвучава сигнал.• Звукова аларма и край на готвенето – когато храната достигне температурата в сърцевината, прозвучава сигнал и фурната спира.

Стъпка 7	Завъртете копчето, за да изберете опцията. Натиснете копчето, за да потвърдите.
Стъпка 8	Натиснете: START . Когато ястието достигне настроената температура, прозвучава сигнал. Имате избор между това да спрете или да продължите да готвите, за да се уверите, че храната е добре изпечена.
Стъпка 9	Извадете Термосонда щепсела от гнездото и извадете ястието от фурната. <div style="border: 1px solid black; padding: 5px; margin-top: 10px;"> ВНИМАНИЕ! Има риск от изгаряния, когато Термосонда се нагоречи. Внимавайте, когато го изваждате от контакта и го премахвате от храната.</div>

9. ДОПЪЛНИТЕЛНИ ФУНКЦИИ

9.1 Как да запазите: Предпочитани

Можете да запазите любимите си настройки, като функцията на затопляне, времето за готвене, температурата или функцията за почистване. Можете да запазите 3 любими настройки.



Те са на разположение в менюто: Предпочитани.

Стъпка 1	Включете уреда.
Стъпка 2	Изберете предпочитаната функция и натиснете копчето.
Стъпка 3	Изберете: Меню / Предпочитани.
Стъпка 4	Изберете: Запази текущите настройки. Завъртете копчето, за да изберете положението на настройката.
Стъпка 5	Натиснете копчето, за да добавите настройката към списъка със: Предпочитани.

9.2 Автоматично изключване

От съображения за безопасност уредът се изключва след известно време, ако е включена функция за затопляне, а настройките не са променени.

ПРЕПОРЪКИ И СЪВЕТИ

 (°C)	 (ч)
30 - 115	12.5
120 - 195	8.5
200 - 230	5.5

Автоматичното изключване не действа при следните функции: Осветление, Термосонда, Приключване, Бавно готвене.

9.3 Охлаждащ вентилатор

Когато уредът работи, охлаждащият вентилатор се включва автоматично, за да поддържа повърхностите му хладни. Ако изключите уреда, охлаждащият вентилатор може да продължи да работи, докато уредът се охлади.

10. ПРЕПОРЪКИ И СЪВЕТИ





10.1 Препоръки за готвене

<p>Температурата и времето за готвене в таблиците са само ориентировъчни. Те зависят от рецептите, качеството и количеството на използваните съставки.</p> <p>Вашият уред може да пече по-различно от този, който сте имали преди. Съветите по-долу показват препоръчителните настройки за температура, време за готвене и позиция на рафта за определени видове храни.</p> <p>Ако не можете да намерите настройките за специална рецепта, потърсете подобни рецепти. За повече препоръки за готвене вижте таблиците за готвене на нашия уебсайт. За да откриете съвети за готвене, проверете PNC номера на фабричната табелка с данни, която се намира на предната част на вътрешността на уреда.</p>

10.2 Печене с влажност

За най-добри резултати следвайте предложенията в долната таблица.

		 (°C)		 (МИН)
Сладки рула, 16 броя	тава за печене или съд за оттичане	180	2	25 - 35

		 (°C)		 (мин)
Руло	тава за печене или съд за оттичане	180	2	15 - 25
Цяла риба, 0,2 кг	тава за печене или съд за оттичане	180	3	15 - 25
Бисквитки, 16 броя	тава за печене или съд за оттичане	180	2	20 - 30
Макарунс (слад.), 24 броя	тава за печене или съд за оттичане	160	2	25 - 35
Мъфини, 12 броя	тава за печене или съд за оттичане	180	2	20 - 30
Солени бисквити, 20 броя	тава за печене или съд за оттичане	180	2	20 - 30
Бисквити от леко тесто, 20 броя	тава за печене или съд за оттичане	140	2	15 - 25
Тарталети, 8 броя	тава за печене или съд за оттичане	180	2	15 - 25

10.3 Печене с влажност - препоръчителни аксесоари

Използвайте тъмни, неотразяващи фолия и съдове. Те абсорбират топлина по-добре от светлите и отражателни съдове.

			
Тава за пица	Съд за печене	Купички за печене	Метална основа за флан
Тъмни, неотразяващи 28 см диаметър	Тъмни, неотразяващи 26 см диаметър	Керамичен материал 8 см диаметър, 5 см височина	Тъмни, неотразяващи 28 см диаметър

10.4 Таблицы за готвене за изпитващи институции.





Информация за изпитващи лаборатории

Изпитвания съгласно: EN 60350, IEC 60350.





Печене на едно ниво - печене в тави

		 °C	 МИН	
Пандишпанова торта без мазнина	Горещ въздух/вентилир	160	45 - 60	2
Пандишпанова торта без мазнина	Традиционно печене	160	45 - 60	2
Ябълков пай, 2 тави Ø20 см	Горещ въздух/вентилир	160	55 - 65	2
Ябълков пай, 2 тави Ø20 см	Традиционно печене	180	55 - 65	1
Масленки	Горещ въздух/вентилир	140	25 - 35	2
Масленки	Традиционно печене	140	25 - 35	2

Печене на едно ниво - бисквити
Използвайте третото ниво на фурната.

		 °C	 МИН
Малки кейкове 20 броя/табла, предварително подгрейте празната фурна	Горещ въздух/вентилир	150	20 - 30
Малки кейкове 20 броя/табла, предварително подгрейте празната фурна	Традиционно печене	170	20 - 30





Печене на няколко нива - бисквити

		 °C	 МИН	
Масленки	Горещ въздух/вентилатор	140	25 - 45	2 / 4
Малки кейкове 20 броя/табла, предварително подгрейте празната фурна	Горещ въздух/вентилатор	150	25 - 35	1 / 4
Пандишпанова торта без мазнина	Горещ въздух/вентилатор	160	45 - 55	2 / 4
Ябълков пай, 1 тава на скара (Ø 20 см)	Горещ въздух/вентилатор	160	55 - 65	2 / 4

Грил

Загрейте празната фурна предварително за 5 минути.

Гриловайте на максималната температура.

		 МИН	
Тост	Грил	1 - 2	5
Говежда пържола, обърнете по средата на времето за приготвяне	Грил	24 - 30	4







Информация за изпитващи лаборатории

Изпитвания на функцията: Само пара.

Изпитвания съгласно IEC 60350-1.

Настройте температурата на 100°C.

ГРИЖИ И ПОЧИСТВАНЕ

	 Контейнер (Gastronorm)	 кг		 мин	
Броколи, подгрейте празната фурна	1 x 2/3 пер- фориран	0.3	3	8 - 9	Сложете тава- та за печене на първото ниво на фур- ната.
Броколи, подгрейте празната фурна	1 x 2/3 пер- фориран	макс.	3	10 - 11	Сложете тава- та за печене на първото ниво на фур- ната.
Грах, замра- зен	2 x 2/3 пер- фориран	2 x 1,5	2 и 4	Докато темпе- ратурата в най-студе- ното място не достигне 85 °С.	Сложете тава- та за печене на първото ниво на фур- ната.

11. ГРИЖИ И ПОЧИСТВАНЕ



ВНИМАНИЕ!

Вж. глава "Безопасност".

11.1 Бележки относно почистването

 Препарати за почиства- не	<p>Почиствайте предната част на уреда само с микрофибърна кърпа с топла вода и мек почистващ препарат.</p> <p>Почистете долната част на вътрешността с няколко капки оцет, за да премахнете остатъците от варовик.</p>
	<p>Използвайте почистващ разтвор, за да почистите металните повърхности.</p>
	<p>Почистете петната с лек почистващ препарат.</p>



Всекидневна употреба

Почиствайте вътрешността след всяка употреба. Натрупвания на мазнини или други остатъци могат да доведат до пожар.

Не съхранявайте храна в уреда за повече от 20 минути. Подсушавайте вътрешността само с микрофибърна кърпа след всяка употреба.



Акcesoари

Почиствайте аксесоарите, след всяко ползване и ги оставяйте да изсъхнат. Използвайте само микрофибърна кърпа с топла вода и мек почистващ препарат. Не почиствайте аксесоарите в съдомиялната

Не почиствайте незалепващите аксесоари с абразивно почистващо средство или предмети с остри ръбове.

11.2 Начин на отстраняване: Опори на скарата

Отстранете опорите на скарата, за да почистите фурната.

Стъпка 1	Изключете фурната и изчакайте да изстине.	
Стъпка 2	Изтеглете опорите на скарата внимателно нагоре и от предното окачване.	
Стъпка 3	Издърпайте предната задната част на опорите на скарата от страничната стена.	
Стъпка 4	Извадете опорите от задното окачване.	
Поставете носачите на рафта в обратна последователност.		

11.3 Как да се използва: Почистване С Пара

Преди да започнете:		
Изключете фурната и изчакайте да изстине.	Отстранете всички аксесоари и подвижни скари.	Почистете долната част на вътрешността и вътрешното стъкло на вратичката с мека кърпа с топла вода и мек препарат за почистване.

ГРИЖИ И ПОЧИСТВАНЕ

Стъпка 1	Напълнете водосъдържателя до максималното ниво.	
Стъпка 2	Изберете: Меню / Почистване.	
Функция	Описание	Времетр.
Почистване С Пара	Леко почистване	30 мин
Почистване с Пара +	Нормално почистване Напръскайте вътрешността с препарат за почистване.	75 мин
Стъпка 3	Включете функцията. Следвайте инструкцията на дисплея. Сигналът прозвучава, когато почистването приключи.	
Стъпка 4	Натиснете въртящото копче, за да изключите сигнала.	
 Когато тази функция работи, лампата изгасва.		

Когато почистването приключи:

Изключете фурната.	Когато фурната изстине, подсушете вътрешността ѝ с мека кърпа. Отстранете остатъчната вода от водосъдържателя.	Оставете вратичката на фурната отворена и изчакайте, докато вътрешността изсъхне.
--------------------	---	---

11.4 Напомняне за почистване

Когато се появи напомнянето, се препоръчва почистване.
Използвайте функцията: Почистване с Пара +.
Можете да активирате и деактивирате напомнянето в менюто: Настройка.

11.5 Как да почистим: Водосъдържател

Стъпка 1	Отстранете водосъдържателя от фурната.
-----------------	--

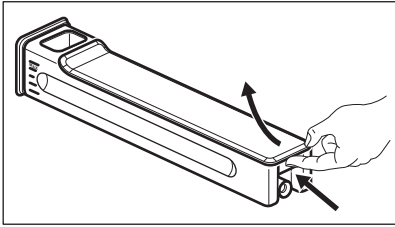
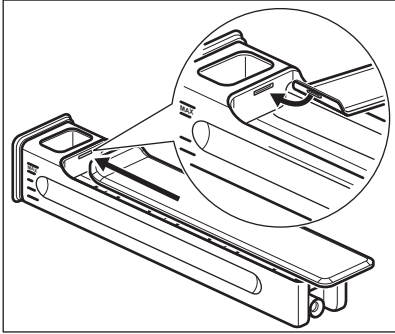
Стъпка 2	Отстранете капака на водосъдържателя. Повдигнете капака заедно с издутината отзад.	
Стъпка 3	Отстранете бента. Издърпайте го от отделението, докато излезе.	
Стъпка 4	Измийте частите на водосъдържателя с вода и сапун. Не използвайте абразивни гъби и не почиствайте водосъдържателя в съдомиялна машина.	
Стъпка 5	Сглобете отново водосъдържателя.	
Стъпка 6	Поставете вътре бента. Натиснете го в отделението.	
Стъпка 7	Сглобете капака. Първо монтирайте предната закопчалка и след това го натиснете към отделението.	
Стъпка 8	Вкарайте водосъдържателя.	
Стъпка 9	Натиснете водосъдържателя към фурната, докато се фиксира.	

11.6 Начин на използване: Отстр. на котл. камък

Преди да започнете:		
Изключете фурната и изчакайте да изстине.	Извадете всички аксесоари.	Уверете се, че водосъдържателят е празен.

Времетраене на първата част: около 100 мин.	
Стъпка 1	Поставете дълбока тава на първото ниво на фурната.
Стъпка 2	Налейте 250 мл препарат за отстраняване на котлен камък във водосъдържателя.

Стъпка 3	Напълнете останалата част от водосъдържателя с вода до максималното ниво.
Стъпка 4	Изберете: Меню / Почистване.
Стъпка 5	Включете функцията и следвайте инструкциите на дисплея. Първата част на отстраняването на котлен камък започва.
Стъпка 6	След първата част изпразнете дълбоката тава и я сложете пак на първото ниво на фурната.
Времетраене на втората част: около 35 мин.	
Стъпка 7	Напълнете водосъдържателя с вода. Не бива да остава препарат за отстраняване на котлен камък във водосъдържателя. Сложете водосъдържателя.
Стъпка 8	Когато функцията приключи, извадете дълбоката тава.
 Когато тази функция работи, лампата изгасва.	

Когато отстраняването на котлен камък приключи:

Изключете фурната.	Когато фурната изстине, подсушете вътрешността ѝ с мека кърпа. Махнете останалата вода от водосъдържателя.	Оставете вратичката на фурната отворена и изчакайте вътрешността да изсъхне.
 Ако след отстраняването на котлен камък остане варовик във фурната, дисплеят Ви подканя да повторите процедурата.		

11.7 Напомняне за отстраняване на котлен камък

Има две напомняния, които Ви подсещат да отстраните котления камък от фурната. Не можете да изключите напомнянето за отстраняване на котлен камък.

Тип	Описание
Леко напомняне	Напомня Ви да отстраните котления камък от фурната.

Тип	Описание
Сериозно напомняне	Напомня Ви да отстраните котления камък от фурната. Ако не отстраните котления камък от фурната, когато е включено сериозното напомняне, не можете да използвате функциите за пара.
 Тези напомняния се активират всеки път, когато изключите фурната.	

11.8 Начин на използване: Изплакване

Преди да започнете:	
Изключете фурната и изчакайте да изстине.	Извадете всички аксесоари.

Стъпка 1	Поставете дълбока тава на първото ниво на фурната.
Стъпка 2	Напълнете водосъдържателя с вода.
Стъпка 3	Изберете: Меню / Почистване / Изплакване. Времетраене: около 30 мин.
Стъпка 4	Включете функцията и следвайте инструкциите на дисплея.
Стъпка 5	Когато функцията приключи, извадете дълбоката тава.
 Когато тази функция работи, лампата изгасва.	

11.9 Напомняне за изсушаването

След готвенето с функцията за затопляне с пара дисплеят Ви подканя да изсушите фурната.
Натиснете ДА, за да подсушите фурната.

11.10 Начин на използване: Сушене

Използвайте след готвене с функция за затопляне с пара или почистване с пара, за да изсушите вътрешността.

Стъпка 1	Уверете се, че фурната е студена.
-----------------	-----------------------------------

Стъпка 2	Извадете всички аксесоари.
Стъпка 3	Изберете менюто: Почистване / Сушене.
Стъпка 4	Следвайте инструкциите на екрана.

11.11 Как да премахнете и монтирате: Стъкла на вратичката

Можете да отстраните вътрешните стъклени панели, за да ги почистите. Броят на стъклените панели е различен за различните модели.

i Модулът на камерата се намира в дръжката на вратичката. Бъдете много внимателни да не повредите или смачкате кабела на камерата, свързващ вратичката и вътрешността на фурната. Нежно избършете обектива на камерата с мека кърпа.



ПРЕДУПРЕЖДЕНИЕ!

Подхождайте с внимание, когато почиствате стъклото, особено около ръбовете на предния панел. Стъклото може да се счупи.

Стъпка 1	Отворете вратичката на фурната до първото възможно положение за отваряне (под ъгъл от около 70°).	
Стъпка 2	Хванете рамката в горната част на вратата (B) от двете ѝ страни и натиснете навътре, за да освободите езичето.	
Стъпка 3	Издърпайте рамката на вратичката към себе си, за да я извадите.	
Стъпка 4	Хванете стъклените панели в горния край един по един и ги извадете нагоре от водачите.	

Стъпка 5	Почистете стъкления панел с вода и сапун. Внимателно подсушете стъкления панел. Не почиствайте стъклените панели в съдомиялна машина.	
Стъпка 6	След почистване изпълнете горните стъпки в обратна последователност.	
Стъпка 7	Поставете първо по-малкия панел, после по-големия и вратичката. Уверете се, че стъклата са поставени на правилните места, иначе повърхността на вратичката може да прегрее.	

11.12 Как да подмените: Лампа



ВНИМАНИЕ!

Опасност от токов удар.
Лампата може да е гореща.

Преди да смените лампата:

Стъпка 1	Стъпка 2	Стъпка 3
Изключете фурната. Изчаквайте, докато фурната изстине.	Изключете фурната от електрическата мрежа.	Поставете парче плат върху дъното на фурната.

Горна лампа

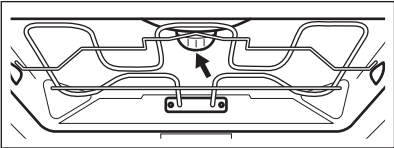
Стъпка 1	Завъртете стъкления капак, за да го извадите.	
Стъпка 2	Махнете металния пръстен и почистете стъкления капак.	
Стъпка 3	Сменете крушката с подходяща крушка, устойчива на температура от 300 °C.	
Стъпка 4	Поставете металния пръстен на стъкления капак и го монтирайте.	

ОТСТРАНЯВАНЕ НА НЕИЗПРАВНОСТИ

Странична лампа

Стъпка 1	Отстранете левия носач на скарата, за да получите достъп до лампата.
Стъпка 2	Използвайте отвертка тип „звезда 20“, за да свалите капака.
Стъпка 3	Отстранете и почистете металната рамка и уплътнението.
Стъпка 4	Сменете крушката с подходяща крушка, устойчива на температура от 300 °С.
Стъпка 5	Поставете металната рамка и уплътнението. Затегнете винтовете.
Стъпка 6	Поставете лявата опора на скарата.



12. ОТСТРАНЯВАНЕ НА НЕИЗПРАВНОСТИ



ВНИМАНИЕ!

Вж. глава "Безопасност".

12.1 Как да постъпите, ако...

 Уредът не се включва или не нагрива	
 Възможна причина	 Решение
Уредът не е свързана към електрозахранването или е свързан неправилно.	Проверете дали уредът е свързан правилно към електрозахранването.
Часовникът не е настроен.	Настройте часовника, за подробности вижте Функции на часовника глава, Как да настроите: Функции на часовника.
Вратата не е добре затворена.	Затворете плътно вратата.

ОТСТРАНЯВАНЕ НА НЕИЗПРАВНОСТИ



Уредът не се включва или не нагрива



Възможна причина

Предпазителят е изгорял.

Уредът Защита за деца е включен.



Решение

Проверете дали предпазителят е причина за неизправността. Ако проблемът се появи отново, обадете се на квалифициран техник.

Вижте глава „Меню“, подменю за: Опции.



Компоненти



Описание

Лампичката е изгоряла.



Решение

Сменете лампичката, за подробности вижте глава „Грижа и почистване“, Начин на подмяна: Лампа.



Водосъдържателят не работи правилно



Описание

Уредът не задържа водосъдържателя, след като го поставите.

Водата излиза от водосъдържателя.



Възможна причина

Не сте притиснали плътно корпуса на водосъдържателя.

Не сте сглобили капака на водосъдържателя или предпазителя правилно.



Решение



Вкарайте докрай водосъдържателя в уреда.

Сглобете отново капака на водосъдържателя или предпазителя.



ОТСТРАНЯВАНЕ НА НЕИЗПРАВНОСТИ



Проблеми с процедурата по почистване



 Описание	 Възможна причина	 Решение
Водосъдържателят е труден за почистване.	Капакът и предпазителят не са отстранени.	Свалете капака и предпазителя.
Няма вода в съда за грил/печене след премахването на котления камък.	Водосъдържателят не е бил напълнен до максималното ниво.	Проверете дали има препарат за отстраняване на котлен камък / вода в корпуса на водосъдържателя.
Има мръсна вода по долната част на фурната след отстраняване на котления камък.	Съдът за грил/печене е позициониран грешно в скарата.	Отстранете останалата вода и препарата за отстраняване на котлен камък от долната част на уреда. Следващия път поставете съда за грил/печене на първата позиция на скарата.
Има твърде много вода по долната част на фурната след почистване.	Поставили сте твърде много почистващ препарат в уреда, преди да започнете почистването.	Следващия път равномерно разпределете тънък слой почистващ препарат върху вътрешните стени на фурната.
Работата по почистването не е задоволителна.	Започнали сте почистване, когато уредът е бил твърде горещ.	Изчакайте, докато уредът изстине. Повторете почистването.
	Не сте извадили всички аксесоари от уреда преди почистването.	Извадете всички аксесоари от уреда. Повторете почистването.

Прекъсването на захранването винаги спира почистването. Повторете почистването, ако е прекъснато от спиране на тока.

 Проблеми с Wi-Fi сигнала	
 Възможна причина	 Решение
Проблеми със сигнала на безжичната мрежа.	Проверете дали вашето мобилно устройство е свързано към безжичната мрежа. Проверете Вашата безжична мрежа и рутер. Рестартирайте рутера.
Инсталиран е нов рутер или е променена конфигурацията на рутера.	За да конфигурирате отново уреда и мобилното устройство, вижте глава „Преди първа употреба“, Безжична връзка.
Силата на сигнала на безжичната мрежа е слаба.	Преместете рутера възможно най-близо до уреда.
Безжичният сигнал се прекъсва от друга микровълнова фурна, поставена близо до уреда.	Изключете микровълновата фурна. Избягвайте едновременната употребата на друга микровълнова фурна и дистанционното управление на уреда. Микровълните нарушават Wi-Fi сигнала.

12.2 Начин на управление: Кодове за грешка



При наличие на софтуерна грешка на дисплея се извежда съобщение за грешка. В този раздел ще откриете списък с проблеми, които може да разрешите сами.

 Код и описание	 Решение
F111 - Термосонда не е правилно поставена в гнездото.	Включете напълно Термосонда в гнездото.
F601 - има проблем със Wi-Fi сигнала.	Проверете връзката с мрежата. Вж. глава "Преди първата употреба", Безжична връзка.
F604 - първото свързване към Wi-Fi е неуспешно.	Изключете уреда и го включете, и опитайте отново. Вж. глава "Преди първата употреба", Безжична връзка.
F908 – системата на уреда не е в състояние да се свърже с контролния панел.	Включете и изключете уреда.

Когато някое от тези съобщения за грешка продължи да се извежда на дисплея, това означава, че вероятно е деактивирана някоя от подсистемите с неизправност. В такъв

ЕНЕРГИЙНА ЕФЕКТИВНОСТ

случай се свържете с Вашия доставчик или с упълномощен сервизен център. Ако се появи някоя от тези грешки, останалите функции на уреда ще продължат да работят както обикновено.

 Код и описание	 Решение
F131 – температурата на датчика за пара е прекалено висока.	Изключете уреда и изчакайте да изстине. Включете уреда отново.
F144 - сензорът в Водосъдържател не може да измери нивото на водата.	Изпразнете Водосъдържател и го напълнете отново.
F254 – камерата не е свързана към уреда.	Включете и изключете уреда.
F508 - Водосъдържател не работи правилно.	Включете и изключете уреда.
F602, F603 - Wi-Fi не е налична.	Включете и изключете уреда.

12.3 Данни за сервизно обслужване

Ако не можете да намерите решение на проблема сами, обърнете се към търговеца си или към упълномощен сервизен център.

Данните, необходими за сервизния център, са посочени на табелката с данни. Фирмената табелка с данни се намира на предната част на вътрешността на уреда. Не отстранявайте фирмената табелка с данни от вътрешността на уреда.

Препоръчваме Ви да запишете данните тук:	
Модел (MOD.)
Номер на продукт (PNC)
Сериен номер (S.N.)

13. ЕНЕРГИЙНА ЕФЕКТИВНОСТ

13.1 Информация за продукта и информационен лист за продукта съгласно регламентите на ЕС за екодизайн и енергийно етикетирание

Име на доставчик	AEG
Идентификация на модела	BSK999330M 944188375

Индекс на енергийна ефективност	61.9
Клас на енергийна ефективност	A++
Консумация на енергия при стандартно натоварване, конвенционален режим	0.99kWh/цикъл
Консумация на енергия при стандартно натоварване, форсиран режим на вентилатора	0.52kWh/цикъл
Брой кухни	1
Топлинен източник	Електричество
Сила на звука	70л
Тип фурна	Вградена фурна
Маса	38.5кг

IEC/EN 60350-1 - Домашни ел. уреди за готвене - Част 1: Диапазони, фурни, фурни на пара и грилове - Начини за измерване на ефективността.

13.2 Енергоспестяваща



Уредът съдържа функции, които ви позволяват да икономисвате енергия при ежедневното готвене.

Уверете се, че вратата на уреда е затворена, когато той работи. Не отваряйте вратата твърде често по време на готвене. Поддържайте уплътнението на вратата чисто и се уверете, че е добре фиксирано в своята позиция.

Използвайте метални готварски съдове, за да подобрите енергоспестяването.

Когато е възможно, не подгръвайте фурната, преди готвене.

Когато приготвяте няколко ястия наведнъж, свеждайте интервалите между готвенето им до минимум.

Готвене с вентилатор

При възможност използвайте функциите за готвене с вентилатор, за да пестите електроенергия.

Остатъчна топлина

Ако е активирана програма с Времетраене и времето за готвене е по-дълго от 30 мин., нагревателните елементи автоматично се изключват по-рано при някои функции на уреда.

Вентилаторът и лампичката продължават да работят. Когато изключите уреда, екранът показва остатъчната топлина. Можете да използвате тази топлина, за да държите храната топла.

Когато времето за готвене е повече от 30 минути, намалете температурата на уреда до минимум 3 – 10 минути преди края на готвенето. Остатъчната топлина вътре в уреда ще продължи да готви.

СТРУКТУРА НА МЕНЮТО

Използвайте остатъчната топлина, за да затопляте други храни.

Подгриване на храна

Изберете най-ниската възможна температурна настройка, за да използвате остатъчната топлина и да поддържате ястията топли. Индикаторът за остатъчна топлина или температура се появява на дисплея.

Готвене с изключена лампичка

Изключете лампичката по време на готвене. Включвайте я само, когато имате нужда от нея.

Печене с влажност

Функция, разработена за пестене на енергия по време на готвене.

Когато използвате тази функция, лампата автоматично се изключва след 30 секунди.

Може да включите лампичката отново, но това действие ще намали очакваното енергоспестяване.

14. СТРУКТУРА НА МЕНЮТО

14.1 Меню

Елемент от менюто		Приложение
Предпочитани		Изброява любимите настройки.
Помощ при готвене		Изброява автоматичните програми.
Почистване		Изброява програмите за почистване.
Опции		За задаване на конфигурация на уреда.
Настройки	Мрежи	За задаване на конфигурацията на мрежата.
	Настройка	За задаване на конфигурация на уреда.
	Сервиз	Показва конфигурацията и версията на софтуера.

14.2 Подменю за: Почистване

Подменю	Приложение
Почистване С Пара	Леко почистване.

Подменю	Приложение
Почистване с Пара +	Пълно почистване.
Отстр. на котл. камък	Почистване на парогенератора от остатъчен варовик.
Изплакване	Почистване на парогенератора. Използвайте изплакване след често готвене с пара.
Сушене	Процедура за подсушаване на вътрешността от кондензация след употреба на функциите с пара.
Напомняне за почистване	Напомня Ви кога да почистите фурната.

14.3 Подменю за: Опции

Подменю	Приложение
Осветление	Включва и изключва лампата.
Видима пиктограма за осветление	На екрана се появява иконата на лампата.
Бързо нагряване	Скъсява времето за загреване. Тя е налична само за някои от функциите на уреда.
Загряване+Задържане	Поддържа приготвената храна топла в продължение на 30 минути след приключване на готвенето. Когато тази функция е активирана, на екрана се появява съобщението "Поддържането на топлина е стартирано". Опцията е налична само при някои от функциите за затопляне и ако е зададена продължителност.
Защита за деца	Предпазва уреда от случайно включване. Когато опцията е включена, текстът Защита за деца се появява на дисплея, когато включите уреда. За да активирате уреда, изберете кодовите букви по азбучен ред.

14.4 Подменю за: Мрежи

Подменю	Описание
Wi-Fi	За да активирате и деактивирате: Wi-Fi.
Дистанционно управление	За да активирате и деактивирате дистанционно управление Опцията се вижда само след като включите: Wi-Fi.
Мрежа	За да проверите състоянието на мрежата и силата на Wi-Fi сигнала. Wi-Fi.
Авто дистанционно действие	За стартиране на дистанционното управление автоматично след натискане на СТАРТ. Опцията се вижда само след като включите: Wi-Fi.
Забравяне на мрежата	За деактивиране на текущата мрежа от автоматично свързване с уреда.

14.5 Подменю за: Настройка

Подменю	Описание
Език	Задава езика на уреда.
Час от денонощието	Задава текущите час и дата.
Посочване на времето	Включва и изключва часовника.
Дигитален часовник	Сменя формата на показваната индикация за време.
Напомняне за почистване	Включване и изключване на напомнянето.
Звук на бутоните	Включва и изключва звука при натискане на сензорните полета. Не е възможно да заглушите звука за:  , STOP .
Тонове Аларма/Грешка	Включване и изключване на звука на алармата.
Сила на звук. сигнал	Задава силата на звука на бутоните и сигналите.
Яркост на екрана	Задава яркостта на екрана.

Подменю	Описание
Твърдост на водата	Задава твърдостта на водата.
Температурна единица	Задава температурната единица на °C / °F.

14.6 Подменю за: Сервиз





Подменю	Описание
Демо режим	Код за активация/деактивация: 2468
Лиценз	Информация относно лицензи.
Софтуерна версия	Информация относно софтуерната версия.
Зануляване на настройките	Възстановява фабричните настройки.
Зануляване на съобщенията	Възстановява всички изскачащи прозорци до ориг. настройки.

15. ЛЕСНО Е!

Преди първата употреба трябва да настроите:

Език	Яркост на екрана	Сила на звук. сигнал	Твърдост на водата	Час от денонощието
------	------------------	----------------------	--------------------	--------------------

Запознайте се с основните икони на контролния панел и екрана:

 ВКЛ. / ИЗКЛ.	 Информация	 Опции на таймера	 Термосонда	START / STOP
---	---	---	---	--------------

Започнете да използвате уреда				
Бърз старт	Включете уреда и започнете да готвите със зададената температура и време по подразбиране.	Стъпка 1	Стъпка 2	Стъпка 3
		Натиснете и задръжте: ①.	 ... - натиснете функцията на уреда и след това натиснете копчето.	Натиснете: START .
Бързо изключване	Изключване на уреда по всяко време, на всеки екран или съобщение.	① - натиснете и задръжте, докато уредът се изключи.		

Започнете да готвите			
Стъпка 1	Стъпка 2	Стъпка 3	Стъпка 4
① - натиснете, за да включите уреда.	 ... - изберете функцията за нагряване и натиснете копчето.	°C - завъртете копчето, за да зададете температурата и го натиснете.	START - натиснете, за да започнете готвенето.



Готвене на пара – Steamify			
Задайте температурата. Типът на функцията за затопляне с пара зависи от зададената температура.			
Пара за запарване	Пара за задушаване	Пара за нежна хрупкавост	Пара за печене и запичане
50 – 100°C	105 – 130°C	135 – 150°C	155 – 230°C

Научете как да готвите бързо				
Използвайте автоматичните програми, за да пригответе бързо ястия с настройките по подразбиране:				
Стъпка 1	Стъпка 2	Стъпка 3	Стъпка 4	Стъпка 5

Научете как да готвите бързо

Натиснете: 	Изберете: Меню. Натиснете копчето.	Изберете: Мощ при готвене. Натиснете копчето.	Изберете категорията на храната.	Изберете ястието и натиснете копчето.
--	------------------------------------	---	----------------------------------	---------------------------------------



Използвайте бързите функции, за да настроите времето за готвене или да промените функцията за готвене

Бързи настройки на таймера Използвайте най-използваните настройки на таймера, като изберете от клавишите за бърз достъп.	Стъпка 1	Стъпка 2
	Изберете: Таймер. Натиснете копчето.	Изберете предпочитаната стойност на таймера и натиснете копчето.
10% финален асистент Използвайте 10% финален асистент, за да добавите допълнително време или да промените функцията за готвене, когато останат 10% от времето за готвене.	+1 min +5 min +10 min - натиснете предпочитаната икона за време, за да удължите времето за готвене.	
	Сменете функцията: Изберете предпочитаната функция    ... - изберете предпочитаната функция. Натиснете копчето.	

Почиствайте уреда с почистване с пара

Стъпка 1	Стъпка 2	Стъпка 3
Изберете: Меню. Натиснете копчето.	Изберете: Почистиване. Натиснете копчето.	Изберете режим:
Почистване С Пара		За леко почистване.
Почистване с Пара +		За пълно почистване.
Отстр. на котл. камък		За почистване на парогенератора от остатъчен варовик.
Изплакване		За изплакване и почистване на парогенератора след честа употреба на функциите с пара.

16. ОПАЗВАНЕ НА ОКОЛНАТА СРЕДА

Рециклирайте материалите със символа . Поставете опаковките в съответните контейнери за рециклирането им. Помогнете за опазването на околната среда и човешкото здраве, както и за рециклирането на отпадъци от електрически и електронни уреди. Не изхвърляйте уредите, означени със символа , заедно с битовата смет. Върнете уреда в местния пункт за рециклиране или се обърнете към вашата общинска служба.

www.aeg.com/shop



867361095-C-152023



AEG