

ENP7TD75S

KA მომხმარებლის სახელმძღვანელო საყინულიანი მაცივარი	3
RU Инструкция по эксплуатации Холодильник-морозильник	27
UK Інструкція Холодильник-морозильник	50

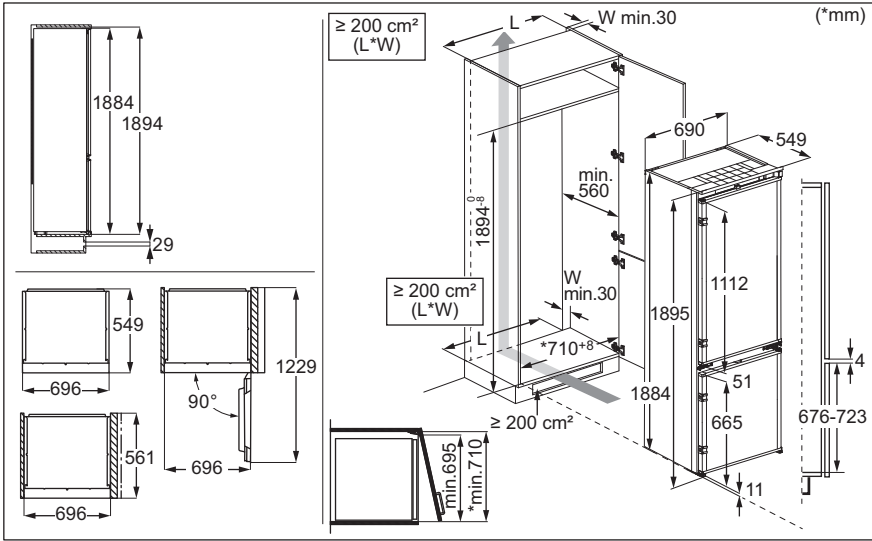

მონტაჟი / МОНТАЖ / ВСТАНОВЛЕННЯ



ხმაურები / ШУМЫ / ШУМИ



კეთილი იყოს თქვენი მობრძანება Electrolux-ში! მაღლობას გიხდით ჩვენი დანადგარის არჩევისათვის.



მიიღეთ მოხმარების შესახებ რჩევები, ბროშურები, პრობლემის დროს დახმარება, სერვისისა და შეკეთების შესახებ ინფორმაცია:
www.electrolux.com/support

ექვემდებარება შეცვლას წინასწარი გაფრთხილების გარეშე.

შინაარსი

1. უსაფრთხოების ინფორმაცია.....	3
2. უსაფრთხოების ინსტრუქციები.....	6
3. კონტროლის პანელი.....	8
4. ყოველდღიური გამოყენება.....	13
5. რჩევები და მითითებები.....	18
6. მოვლა და დასუფთავება.....	19
7. პრობლემის აღმოფხვრა.....	21
8. ტექნიკური მონაცემები.....	25
9. ინფორმაცია ტესტირების დაწესებულებებისთვის	25
10. გარემოსდაცვითი პრობლემები.....	26

1. ⚠ უსაფრთხოების ინფორმაცია

მოწყობილობის დამონტაჟებამდე და მოხმარებამდე, ყურადღებით წაიკითხეთ მოწოდებულ ინსტრუქციებს. მწარმოებელი ვასუხისმგებელი არ არის არასწორი მონტაჟის ან მოხმარების დროს მიყენებულ რაიმე სახის ზიანზე. ყოველთვის იქონიეთ ინსტრუქციები უსაფრთხო და ხელმისაწვდომ ადგილზე მომავალი გამოყენებისთვის.

1.1 ბავშვებისა და დაუცველი ადამიანების უსაფრთხოება

- ამ მოწყობილობის გამოყენება შეუძლიათ ბავშვებს 8 წლის ასაკიდან და შეზღუდული ფიზიკური, გრძნობითი ან მენტალური შესაძლებლობის მქონე ან გამოუცდელ პიროვნებებს, თუ მათ მიეცემათ მითითებები მოწყობილობის გამოყენებასთან დაკავშირებით უსაფრთხო გზით და გაიაზრებენ დაკავშირებულ საფრთხეებს. სათანადო

ინსტრუქტაჟის მიღების შემდეგ, 3-დან 8 წლამდე ასაკის ბავშვებისთვის და პირებისთვის, რომლებსაც აქვთ ფართოდ გავრცელებული და კომპლექსური შეზღუდული შესაძლებლობები, ნებადართულია მოწყობილობის ჩატვირთვა და გადმოტვირთვა. 3 წელზე ნაკლები ასაკის ბავშვები ინახება მოწყობილობიდან, თუ უწყვეტი ზედამხედველობა არ იქნება.

- ბავშვები უნდა იყვნენ ზედამხედველობის ქვეშ, რომ არ ითამაშონ მოწყობილობით და აპიანი მობილური მოწყობილობებით.
- ბავშვებმა არ უნდა დაასუფთაონ და მოიხმარონ მოწყობილობა უფროსების ზედამხედველობის გარეშე.
- იქონიეთ შეფუთვა ბავშვებისგან მოშორებით და განკარგეთ იგი სათანადოდ.

1.2 ზოგადი უსაფრთხოება

- ეს მოწყობილობა განკუთვნილია მხოლოდ საკვებისა და სასმლის შესანახად.
- ეს მოწყობილობა განკუთვნილია ერთი ოჯახის მიერ შინ გამოსაყენებლად დახურულ სივრცეში.
- ეს მოწყობილობა შეიძლება გამოიყენებოდეს ოფისებში, სასტუმროს ნომრებში, B&B-ს ნომრებში, საოჯახო ფერმის ტიპის სასტუმროებსა და სხვა მსგავს საცხოვრებლებში, სადაც ასეთი გამოყენება არ სცდება (საშუალო) საყოფაცხოვრებო მოხმარების დონეებს.
- საკვების დაბინძურების თავიდან აცილების მიზნით, დაიცავით შემდეგი ინსტრუქციები:
 - არ დატოვოთ კარი ღია დიდი ხნის განმავლობაში;
 - რეგულარულად გაწმინდეთ ზედაპირები, რომლებიც კონტაქტში შედის საკვებთან და დრენაჟის ხელმისაწვდომი სისტემები;
 - შეინახეთ უმი ხორცი და თევზი შესაფერის კონტეინერებში მაცივარში იმისთვის, რომ ისინი არ შევიდნენ კონტაქტში ან არ წვეთავდნენ საკვებზე.

- გაფრთხილება: გქონდეთ ღია სავენტილაციო ღიობები მოწყობილობის დახურულ სივრცეში ან ჩაშენებულ სტრუქტურაში, ისე რომ ისინი არ იყოს დაბლოკილი.
- გაფრთხილება: გამოიყენეთ მხოლოდ მწარმოებლის მიერ რეკომენდებული მექანიკური მოწყობილობები ან სხვა საშუალებები დნობის პროცესის დასაჩქარებლად.
- გაფრთხილება: არ დააზიანოთ მაგრილებელი წრედი.
- გაფრთხილება: არ გამოიყენოთ ელექტრული ხელსაწყოები მოწყობილობის საკვების შესანახ განყოფილებებში, გარდა იმ ხელსაწყოებისა, რომლებიც რეკომენდებულია მწარმოებლის მიერ.
- არ გამოიყენოთ წყლის სპრეი და ორთქლი მოწყობილობის გასაწმენდად.
- გაწმინდეთ მოწყობილობა რბილი სველი ტილოთი. გამოიყენეთ მხოლოდ ნეიტრალური სარეცხი საშუალებები. არ გამოიყენოთ აბრაზიული პროდუქტები, აბრაზიული საწმენდი ბალიშები, გამხსნელები ან რკინის ნივთები.
- თუ მოწყობილობას დიდი ხნის განმავლობაში ცარიელს დატოვებთ, გათიშეთ ის, გააძნეთ, გაწმინდეთ, გაამშრალეთ და დატოვეთ კარი ღია, რათა მოწყობილობაში არ დაგროვდეს ობი.
- არ შეინახოთ ფეთქებადი ნივთიერებები, როგორცაა აეროზოლიანი ქილები აალებად საწვავთან ერთად მოცემულ მოწყობილობაში.
- თუ კვების სადენი დაზიანებულია, მისი შეცვლა უნდა მოხდეს მწარმოებლის, მისი ავტორიზებული სერვის ცენტრის ან მსგავსი კვალიფიკაციის მქონე პირების მიერ, რათა თავიდან იქნას აცილებული ელექტრობასთან დაკავშირებული საფრთხე.

2. უსაფრთხოების ინსტრუქციები

2.1 მონტაჟი

⚠ გარფთხილება!

ეს მოწყობილობა მხოლოდ კვალიფიცირებულმა სპეციალისტმა უნდა დააყენოს.

- მოხსენით ყველა შეფუთვა.
- არ დაამონტაჟოთ და არ გამოიყენოთ დაზიანებული მოწყობილობა.
- ნუ გამოიყენებთ მოწყობილობას ინსტალაციის ინსტალაციამდე.
- გაეცანით ცალკეულ ინსტრუქციებს მოწყობილობის ინსტალაციისა და კარის საპირისპირო მყარეს დაყენებისთვის ჩვენს ვებგვერდზე.
- ყოველთვის იყავით ფრთხილად მოწყობილობის გადატანისას, რადგან მძიმეა. ყოველთვის გამოიყენეთ დამცავი ხელთათმანები და თანდართული ფეხსაცმელი.
- დარწმუნდით, რომ მოწყობილობაში ჰაერი მოძრაობს.
- პირველი მონტაჟის ან კარის საპირისპირო მხარეს გადაყენების შემთხვევაში, დაელოდეთ მინიმუმ 4 საათი დენის წყაროსთან შეერთებამდე. ეს ზეთის ნაკადს უკან კომპრესორში ჩადენის საშუალებას მისცემს.
- მოწყობილობაზე ნებისმიერი ოპერაციების შესრულებამდე (მაგ. კარის საპირისპირო მხარეს დაყენება), ამოიღეთ შტეკერი როზეტიდან.
- არ დაამონტაჟოთ მოწყობილობა რადიატორებთან ან ქურებთან, ღუმელებთან ან ღუმელის სახურავებთან, თუ სხვაგვარად არ არის მითითებული მონტაჟის ინსტრუქციაში.
- მოარიდეთ მოწყობილობა წვიმას.
- არ დაამონტაჟოთ მოწყობილობა მზის პირდაპირი სხივების ზემოქმედების ქვეშ.
- არ დაამონტაჟოთ ეს მოწყობილობა ძალიან ნესტიან ან ცივ ადგილებში.
- მოწყობილობის გადაადგილებისას, აწიეთ წინა კიდიდან, რათა იატაკი არ გაიკაწროს.

- როდესაც მოწყობილობის კარს საპირისპირო მხარეს აყენებთ, დაიცავით იატაკი ნაკარებისგან.
- მოწყობილობა შეიცავს გამომშრობიან ჩანთას. ეს არ არის სათამაშო. ეს არ არის საკვები. გთხოვთ, დაუყოვნებლივ გადაადგოთ.

2.2 ელექტრო კავშირი

⚠ გარფთხილება!

ხანძრისა და დენის დარტყმის რისკი.

⚠ გარფთხილება!

მოწყობილობის პოზიციაში დაყენებისას, დარწმუნდით, რომ კვების კაბელი არ გაიჭედოს ან არ დაზიანდეს.

⚠ გარფთხილება!

არ გამოიყენოთ მარავალშესაერთებლიანი გადამყვანები და დამაგრძელებლები.

- დარწმუნდით, რომ სპეციფიკაციის იარაღიყუ მიითითებული პარამეტრები თავსებადია ძირითადი დენის წყაროს ელექტრო სპეციფიკაციებთან.
- მოწყობილობა უნდა იქნას დამიწებული.
- ყოველთვის გამოიყენეთ სწორად დაყენებული დარტყმაგამძლე ბუდე.
- თუ სახლის დენის როზეტი დამიწებული არ არის, შეაერთეთ მოწყობილობა ცალკე დამიწებასთან მიმდინარე რეგულაციების შესაბამისად, კვალიფიცირებულ ელექტრიკოსთან კონსულტაციის საფუძველზე.
- დარწმუნდით, რომ არ აზიანებთ ელექტრულ კომპონენტებს (მაგ. კვების შტეკერს, კვების კაბელს, კომპრესორს). ელექტრული კომპონენტების გამოსაცვლელად დაუკავშირდით უფლებამოსილ სერვის ცენტრს ან ელექტრიკოსს.
- კვების კაბელი შტეკერთან შედარებით ქვემოთ უნდა რჩებოდეს.

- შტეფსელი როზეტთან დააკავშირეთ მხოლოდ მონტაჟის ბოლოს. დარწმუნდით, რომ როზეტთან წვდომა არის დამონტაჟების შემდეგ.
- არ მოქაჩოთ კაბელს მოწყობილობის გამოსართავად. ყოველთვის გამოსწიეთ შტეფსელი.

2.3 გამოყენება

გარფთხილება!

დაზიანების, დაწვის და დენის დარტყმის ან ხანძრის რისკი.



მოწყობილობა შეიცავს აალებად აირ იზობუტანს (R600a), რომელიც არის ბუნებრივი აირი გარემოზე ინტენსიური ზემოქმედებით. გამოიჩინეთ სიფრთხილე, რათა არა დააზიანოთ იზობუტანის შემცველი მაგრილებელი წრედი.

- არ შეცვალოთ ამ მოწყობილობის სპეციფიკაცია.
- ნებისმიერი ჩაშენებული პროდუქტის ავტონომიური სახით გამოყენება დაუშვებელია.
- მოცემული მოწყობილობა გამოყენებული უნდა იყოს ოთახის ტემპერატურაზე 10°C - 43°C დიაპაზონში. მოწყობილობის გამართული მუშაობა გარანტირებულია მითითებული ტემპერატურული დიაპაზონის დაცვის შემთხვევაში.
- არ მოათავსოთ ელექტრული ხელსაწყოები (მაგ. ნაყინის დასამზადებელი აპარატები) მოწყობილობაში, გარდა იმ შემთხვევისა, თუ ისინი დასაშვებად მიიჩნევა მწარმოებლის მიერ.
- მაგრილებელ წრედში დაზიანების შემთხვევაში, დარწმუნდით, რომ ოთახში არ იყოს ალი და აალების წყაროები. გაანიავეთ ოთახი.
- არ დაუშვათ საგნების შეხება მოწყობილობის პლასტმასის ნაწილებთან.
- არ მოათავსოთ უალკოჰოლო სასმელები საყინულეში. ეს გამოიწვევს წნევის ზემოქმედებას სასმელების კონტინერებზე.
- არ შეინახოთ აალებადი აირი და სითხე მოწყობილობაში.

- არ დადოთ აალებადი პროდუქტი, ან სველი საგნები აალებად პროდუქტებთან ერთად მოწყობილობაში, მოწყობილობაზე ან მასთან ახლოს.
- არ შეეხოთ კომპრესორს ან კონდენსატორს. ისინი ცხელია.
- არ გააზიაროთ თქვენი Wi-Fi პაროლი.
- არ ამოიღოთ და არ შეეხოთ ელემენტებს საყინულიდან სველი ან ტენიანი ხელებით.
- არ გაყინოთ მეორედ უკვე დამდნარი საკვები.
- დაიცავით შენახვის ინსტრუქციები, რომლებიც მითითებულია გაყინული საკვების შეფუთვაზე.
- შეახვიეთ საკვები ნებისმიერ საკვებთან საკონტაქტო მასალაში საყინულე განყოფილებაში მოთავსებამდე.
- არ დაუშვათ საკვების შეხება მოწყობილობის განყოფილებების შიდა კედლებთან.

2.4 შიდა განათება

გარფთხილება!

დენის დარტყმის რისკი.

- ეს პროდუქტი შეიცავს ენერგოეფექტურობის F კლასის სინათლის ერთ ან მეტ წყაროს.
- პროდუქტში არსებული ნათურა(ები) და სათადარიგო ნათურის ნაწილები დამოუკიდებლად უნდა შეიძინოთ: ეს ნათურები განკუთვნილია ექსტრემალური ფიზიკური პირობებისათვის საყოფაცხოვრებო დანადგარებში, როგორც არის ტემპერატურა, ვიბრაცია, ტენიანობა და ასევე იღებენ სასიგნალო ინფორმაციას დანადგარის საოპერაციო სტატუსის შესახებ. ისინი არ არის განკუთვნილი სხვა დანადგარებში გამოყენებისათვის და საყოფაცხოვრებო ოთახების გასანათებლად.

2.5 მოვლა და დასუფთავება

გარფთხილება!

დაზიანების ან მოწყობილობის გაფუჭების რისკი.

- ნებისმიერი მოვლის ოპერაციამდე, გათიშეთ მოწყობილობა და გამორთეთ შტექერი როზეტიდან.
- მოცემული მოწყობილობა შეიცავს ნახშირწყალბადებს გამაგრებულ ბლოკში. ტექნომსახურება და ბლოკის ხელახლა დამუხტვა უნდა აწარმოოს მხოლოდ კვალიფიციულმა პირმა.
- რეგულარულად შეამოწმეთ მოწყობილობის სადრენაჟო მილი და საჭიროების შემთხვევაში, გაასუფთავეთ. თუ სადრენაჟო მილი დაბლოკილია, მოწყობილობის ძირში დაგუბდება გამდნარი წყალი.

2.6 სერვისი

- მოწყობილობის შესაკეთებლად დაუკავშირდით ავტორიზებულ სერვის ცენტრს. გამოიყენეთ მხოლოდ ორიგინალი სათადარიგო ნაწილები.
- გაითვალისწინეთ, რომ თვით-შეკეთებას ან არაპროფესიონალურ რემონტს შეუძლია საფრთხის შემცველი შედეგების განპირობება და შესაძლოა გააუქმოს გარანტია.
- შემდეგი სათადარიგო ნაწილები ხელმისაწვდომი იქნება მოდელის გამოშვების შეწყვეტიდან 7 წლის განმავლობაში: თერმოსტატები, ტემპერატურის სენსორები, ნაბჭკდი პლატები, სინათლის წყაროები, კარის სახელორები, კარის ანჯამები, ლანგრები და კონტეინერები. კარის მამჭიდროებელი შუასადებები ხელმისაწვდომი იქნება მოდელის გამოშვების შეწყვეტიდან 10 წლის

- განმავლობაში. თქვენს ქვეყანაში ეს პერიოდი შეიძლება უფრო ხანგრძლივი იყოს. დამატებითი ინფორმაციის მისაღებად ეწვიეთ ჩვენს ვებ-საიტს.
- გთხოვთ გაითვალისწინეთ, რომ ზოგიერთი მათგანი მხოლოდ ხელმისაწვდომია პროფესიონალ შემკეთებელთან და რომ ყველა სათადარიგო ნაწილი ყველა შესაბამისი მოდელისათვის არ არის განკუთვნილი.

2.7 განკარგვა

⚠ გარფთხილება!

დაზიანების ან დაზუთვის რისკი.

- გამორთეთ მოწყობილობა დენის მთავარი წყაროდან.
- მოჭერით კვებით კაბელი და გადააგდეთ.
- მოაცილეთ კარი, იმისთვის, რომ მოწყობილობაში არ მოხდეს ბავშვების ან შინაური ცხოველების ჩაკეტვა.
- მოცემული მოწყობილობის მაგრილებელი აგენტის წრედი და საიზოლაციო მასალა ოზონ-მეგობრულია.
- თბოსაიზოლაციო პენოპლასტი შეიცავს აალეზად აირს. დაუკავშირდით თქვენს მუნიციპალურ უწყებას რათა მიიღოთ ინფორმაცია იმის შესახებ, თუ როგორ უნდა მოახდინოთ მოწყობილობის სწორი უტილიზაცია.
- არ დააზიანოთ მაგრილებელი ბლოკის ის ნაწილი, რომელიც ახლოსაა თბოგდამცემთან..

3. კონტროლის პანელი

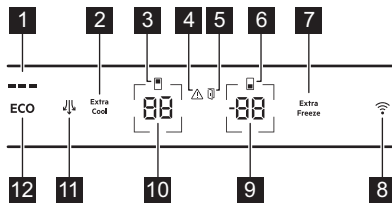

- 1 ECOMETER ინდიკატორი
- 2 Extra Cool ღილაკი / ინდიკატორი
- 3 მაცივრის განყოფილების ინდიკატორი

- 4 გამაფრთხილებელი სიგნალის ინდიკატორი
- 5 კარის გაღების შესახებ გამაფრთხილებელი ინდიკატორი
- 6 საყინულის განყოფილების ინდიკატორი
- 7 Extra Freeze ღილაკი / ინდიკატორი
- 8 კავშირის ღილაკი / ინდიკატორი
- 9 საყინულის ტემპერატურის ღილაკი / ინდიკატორი

10 მაცივრის ტემპერატურის ღილაკი / ინდიკატორი

11 ვენტილატორი ღილაკი / ინდიკატორი

12 ECO ღილაკი.

3.1 ჩართვა/გამორთვა

ჩართვა

ჩართეთ შტეკერი დენის როზეტში.

სხვა ტემპერატურული პარამეტრის ასარჩევად იხილეთ „ტემპერატურის რეგულირება“.

თუ ეკრანზე გამოჩნდება **EF** დო, იხილეთ „პრობლემის აღმოფხვრა“.

გამორთვა

1. 5 წმ ერთდროულად ხანგრძლივად დააჭირეთ მაცივრისა და საყინულის ტემპერატურის ღილაკებს

ეკრანზე აისახება მოციმციმე **OFF**.

2. როდესაც ეკრანზე ნაჩვენებია **OFF**, გამორთეთ ჩანგალი დენის როზეტიდან.

3.2 ტემპერატურის რეგულირება

საყინულისთვის ტემპერატურის დიაპაზონი შესაძლოა -15°C -სა და -24°C -ს შორის მერყეობდეს (რეკომენდებულია -18°C), ხოლო მაცივრისთვის — 2°C -სა და 8°C -ს შორის (რეკომენდებულია 4°C).

მოწყობილობის ტემპერატურის დასაყენებლად დააჭირეთ ტემპერატურის ღილაკებს.

რეკომენდებული ტემპერატურის დასაყენებლად ჩართეთ ECO ფუნქცია. იხილეთ „ECO ფუნქცია“.

ტემპერატურის ინდიკატორები აჩვენებენ დაყენებულ ტემპერატურას.



დაყენებული ტემპერატურის მისაღწევად საჭიროა მაქსიმუმ 24 სთ. ელკვების შეფერხების შემდეგ მოწყობილობა აღადგენს დაყენებულ ტემპერატურას.

3.3 მაცივრის განყოფილების ჩართვა/გამორთვა

გამოსართავად:

1. ხანგრძლივად დააჭირეთ მაცივრის ტემპერატურის ღილაკს 5 წმ. ეკრანზე აისახება მოციმციმე **OFF**.

2. მაცივრის განყოფილების გამორთვის შემდეგ ეკრანზე აისახება **OFF**.

ჩასართავად:

1. ხანგრძლივად დააჭირეთ მაცივრის ტემპერატურის ღილაკს 5 წმ. ეკრანზე აისახება მოციმციმე **ON**.

2. მაცივრის განყოფილება ჩართვება და წინა დაყენებული ტემპერატურა აღდგება.

3.4 ECO ფუნქცია

ECO ფუნქცია აყენებს ოპტიმალურ ტემპერატურას საკვების შესანახად და ენერგომომხარების მინიმუმამდე დასაყვანად.

1. ფუნქციის გასააქტიურებლად დააჭირეთ ECO ღილაკს.

მაცივრის ტემპერატურა დაყენებულია $+4^{\circ}\text{C}$ -ზე, საყინულის ტემპერატურა კი დაყენებულია -18°C -ზე.

2. ფუნქციის დეაქტივაციისთვის ხელახლა დააჭირეთ ღილაკს ECO ან აირჩიეთ სხვა დაყენებული ტემპერატურა (იხილეთ „ტემპერატურის რეგულირება“).

ECO ფუნქციის დეაქტივაციის შემდეგ მაცივრის ტემპერატურა დაყენდება $+2^{\circ}\text{C}$ -ზე, საყინულის ტემპერატურა კი დაყენდება -20°C -ზე.



ECO-ს აქტივაციის შედეგად დეაქტივირდება ფუნქციები Extra Cool და Extra Freeze.



ინდიკატორი ECOMETER აჩვენებს მოწყობილობის მიმდინარე ენერგომომხარებას. სამი სრულად განათებული ზოლი აღნიშნავს ყველაზე მეტად ენერგოეფექტურ კონფიგურაციას.

3.5 Extra Cool ფუნქცია

ეს ფუნქცია საშუალებას გაძლევთ, სწრაფად გააციოთ დიდი რაოდენობით თბილი საკვები მაცივრის განყოფილებაში უკვე შენახული საკვების შეთბობის გარეშე.

ფუნქციის გასააქტიურებლად დააჭირეთ ღილაკს Extra Cool.

აინთება ინდიკატორი Extra Cool. Extra Cool ფუნქციის ჩართვის შემთხვევაში, შესაძლოა, ვენტილატორმა ავტომატურად არ იმუშაოს.

ეს ფუნქცია ავტომატურად შეწყდება მას შემდეგ, რაც გავა დაახლოებით 6 სთ. ფუნქციის გამორთვის შემდეგ ინდიკატორი Extra Cool გაითიშება.

დააჭირეთ ღილაკს Extra Cool, რომ გათიშოთ ფუნქცია Extra Cool, სანამ ის ავტომატურად დასრულდება.



მაცივრის სხვა ტემპერატურის დასაყენებლად გამორთეთ ფუნქცია Extra Cool.

3.6 Extra Freeze ფუნქცია

ფუნქცია Extra Freeze გამოიყენება წინასწარი გაყინვის და სწრაფი გაყინვის მიზნით თანამიმდევრულად, საყინულის განყოფილებაში. მოცემული ფუნქცია აჩქარებს ახალი საკვების გაყინვას და იცავს უკვე შენახულ საკვებ პროდუქტებს გათბობისაგან.



ახალი საკვების გასაყინად გაააქტიურეთ ფუნქცია Extra Freeze წინასწარი გაყინვის დასასრულებლად საკვების ჩადებამდე მინიმუმ 24 სთთ ადრე.

ამ ფუნქციის გასააქტიურებლად დააჭირეთ ღილაკს „Extra Freeze“.

აინთება ინდიკატორი Extra Freeze. ფუნქცია „Extra Freeze“ ავტომატურად შეწყდება მას შემდეგ, რაც გავა მაქსიმუმ 52 სთ.

დააჭირეთ ღილაკს „Extra Freeze“, რომ გათიშოთ ფუნქცია მის ავტომატურ დასრულებამდე.

3.7 ვენტილატორი ფუნქცია

ფუნქციის ჩასართავად დააჭირეთ ღილაკს ვენტილატორი. აინთება ინდიკატორი ვენტილატორი.

ფუნქციის გამოსართავად კვლავ დააჭირეთ ღილაკს ვენტილატორი. ინდიკატორი ვენტილატორი გაითიშება.



თუ ფუნქცია ავტომატურად გააქტიურდება, ინდიკატორი ვენტილატორი არ აინთება. ვენტილატორი ფუნქციის გააქტიურებამ, შესაძლოა, გაზარდოს ხმაური და ენერგომომხარება.

ვენტილატორი მუშაობს მხოლოდ მაშინ, როდესაც კარი დახურულია.

3.8 მაღალი ტემპერატურის შესახებ გამაფრთხილებელი სიგნალი

საყინულის განყოფილებაში ტემპერატურის მატებისას გამაფრთხილებელი სიგნალი ციმციმებს და საყინულის ტემპერატურის ინდიკატორზე ნაჩვენებია H°, ასევე ამოქმედდება ხმოვანი სიგნალი. სიგნალის დეაქტივაციისთვის დააჭირეთ ნენისიმერ ღილაკს.

გამაფრთხილებელი ინდიკატორი და ხმა გაითიშება. საყინულის ტემპერატურის ინდიკატორზე აისახება H° 5 წმ, შემდეგ კვლავ საყინულის ტემპერატურა აისახება.



დეაქტივაციის შემდეგ 1 სთ გამაფრთხილებელი სიგნალი განახლებს, სანამ ნორმალური პირობები არ აღდგება. თუ არცერთ ღილაკს არ დააჭერთ, ხმა ავტომატურად გამოირთვება მას შემდეგ, რაც გავა 1სთ.

3.9 ღია კარის შესახებ გამაფრთხილებელი სიგნალი

ღია კარის შესახებ გამაფრთხილებელი ინდიკატორი ჩაირთვება და გამოიცემა ხმა, თუ მაცივრის კარი ღია დარჩება 5 წთთ ან თუ საყინულის კარი ღია დარჩება 80 წმთ.

გამაფრთხილებელი სიგნალი შეწყდება კარის დახურვის შემდეგ. დააჭირეთ ნებისმიერ ღილაკს ხმისა



თუ არცერთ ღილაკს არ დააჭერთ, ხმა ავტომატურად გამოირთვება მას შემდეგ, რაც გავა 1 საათი.

3.10 Wi-Fi კავშირის დაყენება

ეს ფუნქცია თქვენს მოწყობილობას აკავშირებს Wi-Fi ქსელთან და აბამს მას მობილურ მოწყობილობასთან. შეგიძლიათ მიიღოთ შეტყობინებები, მართოთ მოწყობილობა და თვალი ადევნოთ მას მობილური მოწყობილობიდან.

მოწყობილობის დასაკავშირებლად დაგჭირდებათ Wi-Fi ქსელთან დაკავშირებული მობილური მოწყობილობა.

სიხშირე/პროტოკოლი	Wi-Fi: 2.4 გჰც / 802.11 bgn
ელ. კვება	Wi-Fi 2.4 გჰც: <20 dBm
დაშიფვრა	WPA-PSK, WPA2-PSK, WPA3-Personal

მობილური აპლიკაციის ინსტალაცია

მოწყობილობა Wi-Fi-ს რომ დაუკავშიროთ:

1. შეამოწმეთ, რომ მოწყობილობა ჩართულია.

2. დააკავშირეთ მობილური მოწყობილობა იმავე Wi-Fi ქსელს, რომელშიც გასურთ მოწყობილობის დამატება.
3. აპის ჩამოსატვირთად დაასკანერეთ QR კოდი, რომელიც განთავსებულია მომხმარებლის სახელმძღვანელოს უკანა ყდაზე. აპლიკაციის ჩამოტვირთვა პირდაპირ App Store-დან შეგიძლიათ.
4. გახსენით აპი და დარეგისტრირდით.

მოწყობილობის უსადენო კავშირის კონფიგურირება

კონფიგურაციის პროცესის დასასრულებლად მიჰყევით აპში მოცემულ ინსტრუქციას:

1. 3 წმ ხანგრძლივად დააჭირეთ კავშირის ღილაკს მოწყობილობაზე მანამ, სანამ ხმოვანი სიგნალი არ გამოიცემა. Wi-Fi ჩართულია.
2. რამდენიმე წამის შემდეგ ეკრანზე გამოჩნდება **WiFi** და კავშირის ინდიკატორი აციმციმდება.
3. განაგრძეთ აპში მოცემული ინსტრუქციის შესრულება.
4. პროცესის განმავლობაში ეკრანმა დროებით შეიძლება აჩვენოს **LO**. დაყენების შემდეგ კავშირის ინდიკატორი ჩართული რჩება. ეკრანი აჩვენებს ტემპერატურის დაყენებულ დონეებს.

მოწყობილობის უსადენო კავშირის დეაქტივაცია

ხანგრძლივად დააჭირეთ კავშირის ღილაკს 3 წმ, რომ გამოართოთ Wi-Fi. კავშირის ინდიკატორი გამოირთვება და მოწყობილობა ერთხელ გამოსცემს ხმოვან სიგნალს.

ხანგრძლივად დააჭირეთ კავშირის ღილაკს 3 წმ ხელახლა კავშირის დასამყარებლად.



გადაყენების შემდეგ კავშირის ინდიკატორი, შესაძლოა, გამოირთოს. დაიცადეთ მანამ, სანამ არ ჩაირთვება.

მოწყობილობის უსადენო კავშირის ხელახლა დაყენება

შეამოწმეთ, ჩანს თუ არა ეკრანზე კავშირის ინდიკატორი. თუ Wi-Fi გამორთულია, კავშირის გადაყენების მცდელობისას ფუნქცია ჩაირთვება.

ხანგრძლივად დააჭირეთ კავშირის ღილაკს 10 წმ, რომ ხელახლა დააკონფიგურიროთ Wi-Fi. წარმატებული გადაყენების დასადასტურებლად მოწყობილობა გამოსცემს ხმოვან სიგნალს.

კავშირის ხელახლა დასამყარებლად იხილეთ განყოფილება „მოწყობილობის უსადენო კავშირის დეაქტივაცია“.

3.11 დაყენების რეჟიმი

დაყენების რეჟიმი საშუალებას გაძლევთ, ჩართოთ ან გამორთოთ ECOMETER ინდიკატორი, გადააყენოთ მოწყობილობის ქარხნული პარამეტრები და შეცვალოთ ტემპერატურის ერთეულები °C-დან °F-ზე:

კონფიგურაციის რეჟიმის გააქტიურება

1. დააჭირეთ ღილაკს „ECO“ დაახ. 3 წმ. ეკრანზე აისახება მოციმციმე **5E** **EE**.
2. დაყენების რეჟიმის ჩართვის შემდეგ ეკრანზე აისახება **PE** **DR**.

დაყენების რეჟიმის ჩასართავად ხანგრძლივად დააჭირეთ ღილაკს „ECO“ დაახ. 3 წმ.

დაყენების რეჟიმი გამოირთვება, თუ მართვის ჰანელს არ გამოიყენებთ 60 წმ.

კონფიგურაციის რეჟიმში ნავიგაცია

პარამეტრის შესაცვლელად შეეხეთ მაცივრის ტემპერატურის ღილაკს. პარამეტრის მნიშვნელობის შესაცვლელად შეეხეთ საყინულის ტემპერატურის ღილაკს.

დისპლეი	ნაგულისხმევი პარამეტრები
PE DR	ECOMETER ინდიკატორი
EE DR	ღილაკების ხმები
CF °C	ტემპერატურის ერთეულები

დისპლეი	ნაგულისხმევი პარამეტრები
F5 03	ქარხნული პარამეტრები

ECOMETER ინდიკატორი

ECOMETER რომ ჩართოთ ან გამორთოთ:

1. გააქტიურეთ დაყენების რეჟიმი.
2. შეეხეთ ღილაკს **DR** მანამ, სანამ ეკრანზე არ გამოჩნდება **DR** ჩართული ან **DF** გამორთული ECOMETER ინდიკატორისთვის.
3. გამოდით დაყენების რეჟიმიდან.

ღილაკების ხმები

ხმების ჩასართავად ან გამოსართავად:

1. გააქტიურეთ დაყენების რეჟიმი.
2. შეეხეთ ღილაკს **FE** მანამ, სანამ ეკრანზე არ გამოჩნდება **EE**. შეხებით აირჩიეთ **DR** ხმების ჩასართავად ან გამოსართავად. ინდიკატორი გადავა **DR**-ზე ჩართულისთვის და **DF**-ზე ხმების გამორთვის შემთხვევაში.
3. გამოდით დაყენების რეჟიმიდან.

ტემპერატურის ერთეულები

ტემპერატურის ერთეულის შესაცვლელად:

1. გააქტიურეთ დაყენების რეჟიმი.
2. შეეხეთ ღილაკს **FE** მანამ, სანამ ეკრანზე არ გამოჩნდება **CF** და **°C**. შეეხეთ ერთეულის ამსახველ ინდიკატორს, რომ აირჩიოთ მნიშვნელობა **°C** ცელსიუსისთვის და **°F** ფარენჰაიტისთვის.
3. გამოდით დაყენების რეჟიმიდან.

ქარხნული პარამეტრები

ეს ფუნქცია აღადგენს თითოეულ პარამეტრს ნაგულისხმევ ქარხნულ პარამეტრებზე. ნაგულისხმევი ქარხნული პარამეტრების აღსადგენად:

1. გააქტიურეთ დაყენების რეჟიმი.
2. შეეხეთ ღილაკს „FE“ მანამ, სანამ ეკრანზე არ გამოჩნდება „F5“ და „03“.

შეხებთ ღილაკს „მ3“, სანამ ეკრანზე არ გამოჩნდება „მ1“.

მ1 ირთვება ციმციმა F5, შემდეგ კი ირთვება უცვლელი მ3, რომელიც

მიუთითებს, რომ აღდგა ქარხნული პარამეტრები.

3. გამოდით დაყენების რეჟიმიდან.

4. ყოველდღიური გამოყენება

4.1 კარის თაროების განთავსება

საკვების უფრო მარტივად შესანახად, შესაძლებელია კარის თაროების სხვადასხვა სიმაღლეზე განლაგება. პოზიციის შესაცვლელად, აჩაჩეთ თაროები ზემოთ.

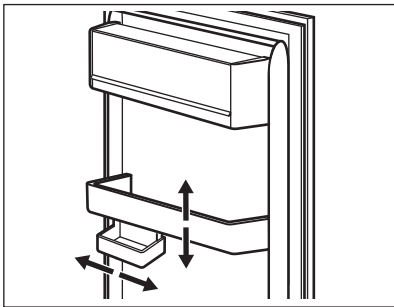

მოცემული მოდელი აღჭურვილია გადაადგილებადი სათავსოებით.

4.2 ამოსაღები თაროები

მაცივრის კედლები რელსებითაა აღჭურვილი. შესაძლებელია თაროების პოზიციის შეცვლა.

მოწყობილობა მოქნილი თაროებითაა აღჭურვილი. თაროს წინა ნაწილის განთავსება მეორე ნახევრის ქვეშაა შესაძლებელი:

1. ფრთხილად გამოიღეთ წინა ნახევარი.
2. შეაყურეთ ქვედა ძელში და მეორე ნახევრის ქვეშ.

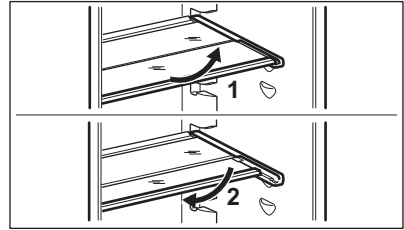

არ გადაწიოთ შუშის თარო ბოსტნეულის უჯრის თავზე, რათა ჰაერი სათანადოდ მოძრაობდეს.

4.3 GreenZone უჯრა

GreenZone არის გამოსაწევი უჯრა, რომელიც აღნიშნულია -ით და განთავსებულია მაცივრის განყოფილების ქვედა ნაწილში.

მას აქვს სიმჭიდროვე, რაც უჯრის შიგნით ოპტიმალურ ტენიანობას უზრუნველყოფს.

4.4 ამოღება GreenZone

1. დააცარიელეთ უჯრა.
2. გამოსწიეთ უჯრა მაცივრიდან ისე, რომ რელსები სრულად გამოიშალოს.
3. მიაწევეთ რელსების ზუფს და ამოსწიეთ უჯრის წინა მხარე.

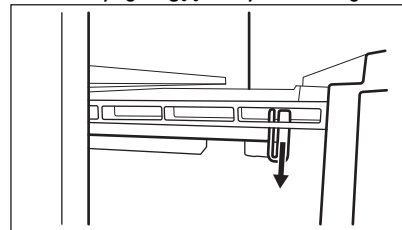

4. უჯრის ამოსაღებად აწიეთ ისე მაღლა და მოაცილეთ რელსებს.

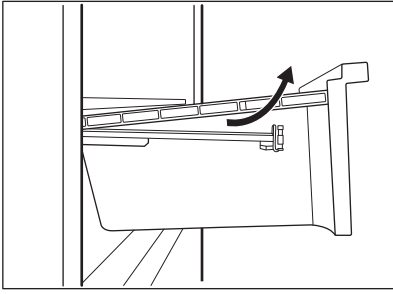

დასაშლელად:

1. სრულად გამოსწიეთ რელსები.

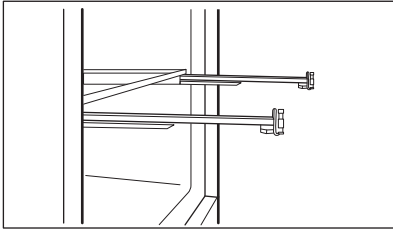

2. მოათავსეთ უჯრის უკანა ნაწილი რელსებზე.

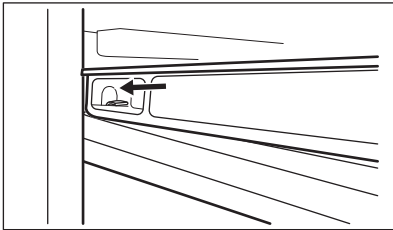
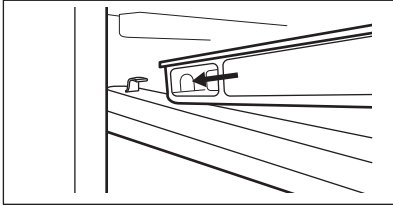

3. დაიკავეთ უჯრის წინა ნაწილი აწეულ მდგომარეობაში და ამავდროულად შეწიეთ უჯრა.

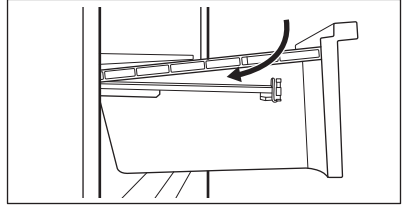

4. დააწეეთ ქვემოთ უჯრის წინა ნაწილს.
5. ისევ გამოიღეთ უჯრა და შეამოწმეთ სწორედ არის თუ არა დამაგრებული უკანა და წინა კაუჭებზე.

4.5 ამოღება ExtraZone

GreenZone უჯრის ზემოთ გამოსაწევი უჯრაა.



რეკომენდებულია უჯრის დაცარიელება მისი მაცივრიდან ამოღებამდე.

უჯრის ამოსაღებად:

1. გამოსწიეთ უჯრა მაცივრიდან ისე, რომ რელსები სრულად გამოიშალოს.
2. მიაწეეთ რელსების ზუფს და ამოსწიეთ უჯრის წინა მხარე.

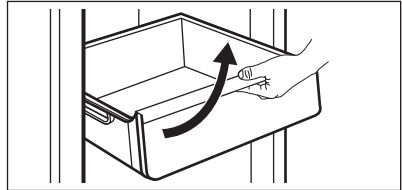

3. უჯრის ამოსაღებად ასწიეთ ის მაღლა და მოაცილეთ რელსებს.

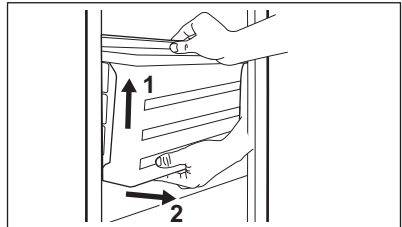

4. შეწიეთ ძელები კარადაში კარის დახურვისას მოწყობილობის დაზიანების თავიდან ასაცილებლად. დასაშლელად:

1. სრულად გამოსწიეთ რელსები.

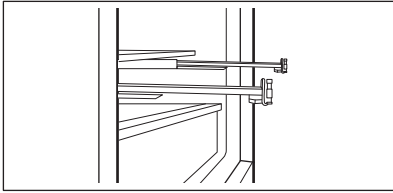

2. მოათავსეთ უჯრის უკანა ნაწილი რელსებზე.

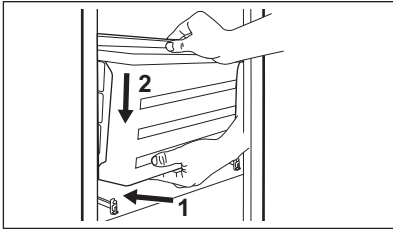

3. დაიკავეთ უჯრის წინა ნაწილი აწეულ მდგომარეობაში და ამავდროულად შეწიეთ უჯრა.

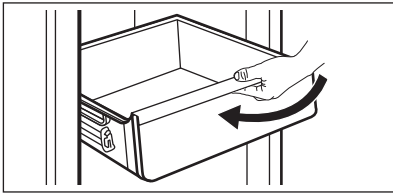

4. დააწეჭით ქვემოთ უჯრის წინა ნაწილს.

i
 ისევ გამოიღეთ უჯრა და შეამოწმეთ სწორედ არის თუ არა დამაგრებული უკანა და წინა კაუჭებზე.

შუშის თაროს ამოსაღებად:

1. განბლოკეთ გვერდითი ჩამჭერი ერთდროულად ორივე მხარეს.

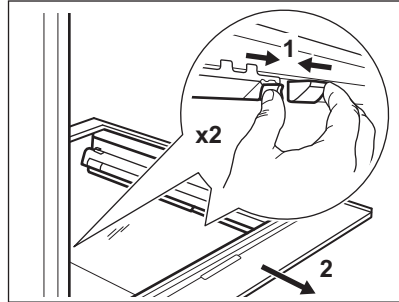

2. გამოსწიეთ თქვენკენ მინის თაროს დამჭერი.

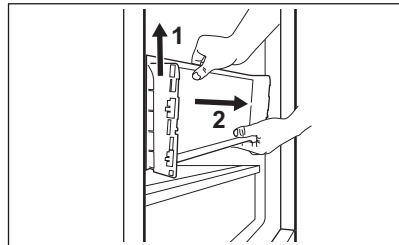
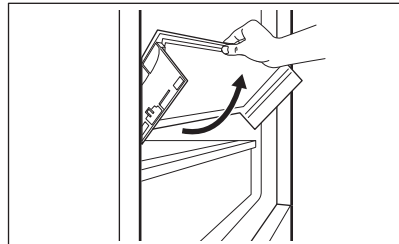

4.6 ტენიანობის კონტროლი

GreenZone უჯრის მინის თაროს აქვს მოწყობილობა, რომელიც უზრუნველყოფს ოპტიმალურ ტენიანობას უჯრის შიგნით.

i
 არ მოათავსოთ საკვები პროდუქტები ტენიანობის მართვის მოწყობილობაზე.

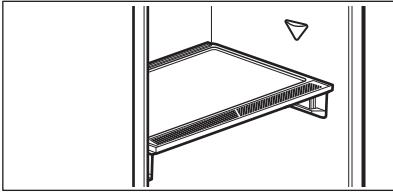

ტენიანობის მაკონტროლებელი მოწყობილობის მოსახსნელად:

1. გამოაღეთ მინის თაროს ქვეშ არსებული უჯრა და ამოსწიეთ ხუფი.

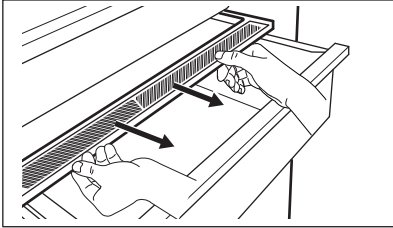

2. მოწყობილობის თეთრი მემბრანის გამოსაცვლელად, დაიჭირეთ მოწყობილობა შუა ნაწილით და ხუფიდან მემბრანის გამოსაცვლკვევებლად გამოსწიეთ ხუფი.

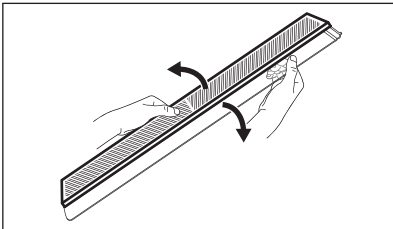

3. ხუფში ახალი მემბრანის ჩასასმელად დაჭერით ჩასვით მემბრანის კიდე ხუფში.

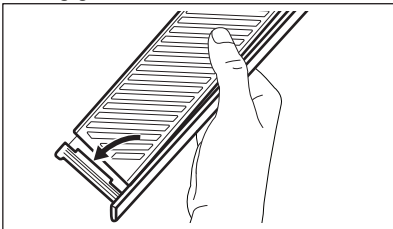

4. ხელახლა დაამაგრეთ ტენიანობის მაკონტროლებელი უჯრას.

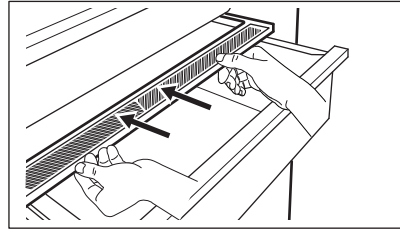

GreenZone შესაძლოა უჯრაში დაგროვდეს კონდენსატი. მოაცილეთ იგი რბილი ტილოს გამოყენებით.

4.7 ტემპერატურის ინდიკატორი

მოწყობილობის გვერდითა კედელზე ტემპერატურის ინდიკატორია წარმოდგენილი. სიმბოლო მიუთითებს მაცივრის ყველაზე ცივ ზონაზე.

თუკი ნაჩვენებია OK (A), ახალი საკვები მოათავსეთ სიმბოლოთი მითითებულ არეში. სხვა შემთხვევაში კი (B) დაიცადეთ სულ მცირე 12 სთ და ხელახლა შეამოწმეთ.

თუ მაინც ვერ მოხერხდება OK (B)-ის მიღება, დააყენეთ პარამეტრები შედარებით დაბალ ტემპერატურაზე.

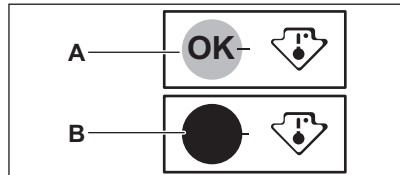

4.8 ვენტილატორი

მაცივრის განყოფილება აღჭურვილია მოწყობილობით, რომელიც იძლევა საკვების სწრაფად გაგრილების საშუალებას და ინარჩუნებს შედარებით უფრო ერთგვაროვან ტემპერატურას განყოფილებაში.

მოცემული მოწყობილობა საჭიროების შემთხვევაში ავტომატურად გააქტიურდება.

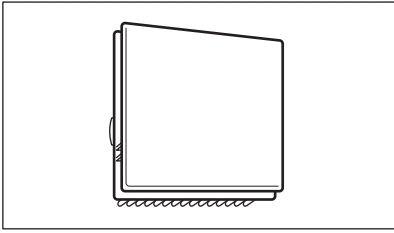

ასევე საჭიროების შემთხვევაში, შესაძლებელია მოწყობილობის ხელით ჩართვა (იხილეთ „ვენტილატორი ფუნქცია“).

i
ვენტილატორი მუშაობს მხოლოდ მაშინ, როდესაც კარი დახურულია.

i
არ მოხსნათ ვენტილატორის ხუფი.

4.9 CleanAir+ ფილტრი

მოწყობილობაში, შესაძლოა იყოს CleanAir + ნახშირბადის ფილტრი.

ნახშირბადის ფილტრი წმენდს მაცივრის განყოფილებაში არსებულ ჰაერს უსიამოვნო სუნისგან და აუმჯობესებს შენახვის ხარისხს.

საწყის შეფუთვაში, ფილტრი და მისი პლასტიკის ბუდე მოთავსებულია პოლიეთილენის ჰარკში (მონტაჟის შესახებ ინფორმაციის მისაღებად იხილეთ ნაწილი „CleanAir+ ფილტრის ინსტალირება და გამოცვლა“ თავში „მოვლა და დასუფთავება“).

4.10 ახალი საკვების გაყინვა

ახალი საკვების გასაყინად და გაყინული და სწრაფგაყინული საკვების დიდი ხნის განმავლობაში შესანახად გამოიყენეთ საყინულის განყოფილება.

გააქტიურეთ Extra Freeze ფუნქცია საყინულის განყოფილებაში საკვების გასაყინად მოთავსებამდე სულ მცირე 24 სთ-ით ადრე.

შეინახეთ ახალი საკვები პირველ განყოფილებაში ან უჯრაში ზემოდან დაწყებული, თანაბრად განაწილებით.

ნუ გადააჭარბებთ გასაყინი საკვების მაქს. ოდენობას, რომლის გაყინვაც სხვა ახალი საკვების დამატების გარეშე შესაძლებელი 24 სთ-ის ფარგლებში (იხილეთ შეფასების ფირფიტა).

როდესაც გაყინვის პროცესი დასრულდება, ავტომატურად დაყენდება მოწყობილობის წინა ტემპერატურული პარამეტრი (იხილეთ „Extra Freeze ფუნქცია“).

დამატებითი ინფორმაციისათვის იხილეთ „გაყინვასთან დაკავშირებული რჩევები“.

4.11 გაყინული საკვების შენახვა

მოწყობილობის პირველად ან გარკვეული პერიოდის გასვლის შემდეგ გამოყენებისას, გააქტიურეთ Extra Freeze ფუნქცია პროდუქტების საყინულეში მოთავსებამდე სულ მცირე 3 სთ-ით ადრე.

! სიფრთხილე!

თუკი ელექტროენერჯის მიწოდება არ მოხდა შეფასების ფირფიტაზე „სამუშაო ტემპერატურაზე მიღწევის დრო“ მითითებულ პერიოდზე დიდი ხნის განმავლობაში, უნდა მოხდეს გამლვადი საკვების დაუყოვნებლივ გამოყენება. იხილეთ „მაღალი ტემპერატურის შესახებ გამაფრთხილებელი სიგნალი“.

4.12 ყინულის კუბების მომზადება

მოცემული მოწყობილობა აღჭურვილია ერთი ან მეტი ქვეშით ყინულის კუბების მოსამზადებლად.

i

არ გამოიყენოთ ლითონის ხელსაწყოები ქვეშების საყინულიდან ამოსაღებად.

5. რჩევები და მითითებები

5.1 რჩევები ენერჯის ეკონომიასთან დაკავშირებით

- საყინულე თავდაპირველი კონფიგურაცია უზრუნველყოფს ყველაზე მაღალ ენერგოეფექტურობას.
- მაცივარი: კონფიგურაცია, რომლის დროსაც მოწყობილობის ქვედა ნაწილში განლაგებული უჯრები და თაროები თანაბრადაა განაწილებული, უზრუნველყოფს ყველაზე მაღალ ენერგოეფექტურობას. კარზე განლაგებული ჭურჭლის მდებარეობა არ ახდენს ზემოქმედებას ენერჯის ხარჯზე.
- არ გახსნათ კარი ხშირად და არ დატოვოთ ღია საჭიროზე დიდ ხანს.
- საყინულე რაც უფრო დაბალზეა დაყენებული ტემპერატურული პარამეტრი, მით უფრო მაღალია ენერჯის მოხმარება.
- მაცივარი: არ დააყენოთ ზედმეტად მაღალი ტემპერატურა გარდა იმ შემთხვევისა, როდესაც ამის მოითხოვს საკვების მახასიათებლები.
- თუ გარემოს ტემპერატურა მაღალია და ტემპერატურის მართვა დაყენებულია დაბალ ტემპერატურაზე და მოწყობილობა სრულად დატვირთულია, კომპრესორი შეიძლება უჭვეტად მუშაობდეს, რაც გამოიწვევს ყინვას ან ყინულის წარმოქმნას ასეთ შემთხვევაში, დააყენეთ ტემპერატურის რეგულატორი უფრო მაღალ ტემპერატურაზე, რაც იძლევა ავტომატური გალღობის ფუნქციის გამოყენების საშუალებას.
- არაფერი დააფაროთ ვენტილაციის გისოლებს ან უჯრებს.
- დარწმუნდით, რომ მოწყობილობაში განთავსებული საკვები პროდუქტები არ ბლოკავს მოწყობილობის შიგნით, უკანა ნაწილში არსებული ღიობებიდან გამომავალ ჰაერს.

5.2 გაყინვასთან დაკავშირებული რჩევები

- არ გაყინოთ სითხის შემცველი ბოთლები ან ქილები, კერძოდ

ნახშირორჟანგის შემცველი სასმელები. გაყინვის დროს ისინი შესაძლოა გასკდეს.

- არ ჩადოთ ცხელი საკვები საყინულე განყოფილებაში.
- ნუ მოათავსებთ ახალ, გაუყინავ საკვებს უშუალოდ უკვე გაყინული საკვების გვერდით.
- მოყინვის თავიდან ასაცილებლად, არ ჭამოთ ყინულის კუბები, გაყინული წყალი ან ყინულის ლოლუები უშუალოდ საყინულიდან მათი ამოღების შემდეგ.
- დამდნარი საკვები ხელმეორედ არ გაყინოთ

5.3 რჩევები გაყინული საკვების შენახვასთან დაკავშირებით

- საყინულე განყოფილება აღნიშნულია სიმბოლოთი ❄ ❄ ❄.
- კარგი ტემპერატურული პარამეტრი, რომელიც უზრუნველყოფს გაყინული საკვების შენახვას, არის ტემპერატურა, რომელიც -18°C -ის ტოლია ან მასზე ნაკლები.
- მოწყობილობაში უფრო მაღალი ტემპერატურის პარამეტრმა შეიძლება გამოიწვიოს საკვების შენახვის ვადის შემცირება.
- საყინულის მთელი განყოფილება შეიძლება გამოყენებული იყოს გაყინული საკვები პროდუქტების შესანახად.
- დატოვეთ საკმარისი სივრცე საკვების გარშემო იმისათვის, რომ ჰაერი თავისუფლად მოძრაობდეს.

5.4 მაცივრის განყოფილებაში შენახვის ვადა

აკვების ტიპი	შენახვის ვადა (თვეები)
ჰური	3
ხილი (ციტრუსების გარეშე)	6 - 12
ბოსტნეული	8 - 10

აკვების ტიპი	შენახვის ვადა (თვეები)
დარჩენილი საჭმელი ხორცის გარეშე	1 - 2
რძის პროდუქტები	
კარაჭი	6 - 9
რბილი ყველი (მაგ. მოცარელა)	3 - 4
მაგარი ყველი (მაგ. პარმეზანი, ჩედარი)	6
ზღვის პროდუქტები	
ცხიმოანი თევზი (მაგ. ორაგული, სკუმბრია)	2 - 3
ნაკლებცხიმოანი თევზი (მაგ. ვირთევზა, ბრტყელი თევზი)	4 - 6
კრევეტი	12
გასუფთავებული მოლუსკები და მიდიები	3 - 4
მომზადებული თევზი	1 - 2
ხორცი	
შინაური ფრინველი	9 - 12
ძროხის ხორცი	6 - 12
ღორის ხორცი	4 - 6
ბატკნის ხორცი	6 - 9
ძეხვი	1 - 2
ლორი	1 - 2
დარჩენილი საჭმელი ხორცი	2 - 3

5.5 რჩევები საკვების მაცივარში შენახვასთან დაკავშირებით



ახალი საკვების განყოფილება არის სივრცე GreenZone უჯრის თავზე.

- კარგი ტემპერატურული პარამეტრი, რომელიც უზრუნველყოფს ახალი საკვების შენახვა, არის ტემპერატურა, რომელიც არის +4°C-ის ტოლი ან მასზე ნაკლები ტემპერატურა.
- ყოველთვის გამოიყენეთ დახურული კონტეინერები სითხეებისა და საკვებისთვის იმისთვის, რომ განყოფილებაში არ იყოს საკვების და არასასიამოვნო სუნის.
- მომზადებულ და უმი საკვების ჯვარედინი დაბინძურების თავიდან ასაცილებლად, დააფარეთ მომზადებულ საკვებს და შეინახეთ უმი საკვებისგან ცალკე.
- ხორცი შეფუთეთ და მოათავსეთ ბოსტნეულის უჯრის ზემოთ არსებულ შუშის თაროზე.
- გაალღვეთ საკვები მაცივარში.
- არ ჩადოთ ცხელი საკვები მოწყობილობაში.
- გაასუფთავეთ ხილი და ბოსტნეული და მოათავსეთ შესაბამის უჯრაში (ბოსტნეულის უჯრა).
- ეგზოტიკურ ხილს ნუ შეინახავთ მაცივარში.
- ნუ შეინახავთ მაცივარში ისეთ ბოსტნეულს, როგორცაა პომიდორი, კარტოფილი, ხახვი და ნიორი.
- მაცივარში მოათავსებამდე, ბოთლებს დაახურეთ თავსახური.
- საკვების გაციების დასაჩქარებლად ჩართეთ ვენტილატორი.

6. მოვლა და დასუფთავება

გარფთხილება!

იხილეთ უსაფრთხოების თავები.

6.1 ინტერიერის გაწმენდა

პირველ გამოყენებამდე ინტერიერი და ყველა აქსესუარი გაწმინდეთ ნელთბილი

წყლითა და ნეიტრალური საპნით, შემდეგ კი გაამშრალეთ.

⚠ სიფრთხილე!

დაუშვებელია მოწყობილობის აქსესუარების და ნაწილების რეცხვა ჭურჭლის სარეცხ მანქანაში.

⚠ სიფრთხილე!

მართვის პანელი სველი ტილოთი გაწმინდეთ. არ გამოიყენოთ სარეცხი საშუალებები. გაამშრალეთ მართვის პანელი რბილი ტილოთი.

6.2 პერიოდული წმენდა

რეგულარულად გაწმინდეთ მოწყობილობა:

- გაწმინდეთ შიდა სივრცე და აქსესუარები ნელთბილი წყლით და ნეიტრალური საპნით. გაავლეთ და გაამშრალეთ.
- რეგულარულად გაწმინდეთ კარის შუასადებები.

6.3 მაცივრის გალღობა

მაცივრის ნორმალურ პირობებში გამოყენების შემთხვევაში, ევაპორატორიდან ყინულის ფენა თავისით ქრება. ნადნობი წყალი ჟონავს ღრმულის გავლით სპეციალურ კონტეინერში, სადაც ხდება მისი აორთქლება.

რეგულარულად გაწმინდეთ მაცივრის განყოფილების არხის შუაში არსებული ნადნობი წყლის დრენაჟის ხვრელი.

გამოიყენეთ მოწყობილობასთან ერთად მოწოდებული მილების გამწმენდი.

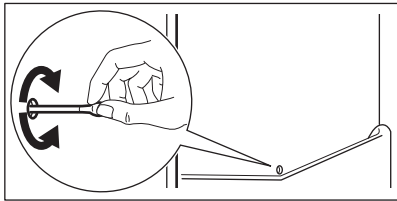

6.4 საყინულის გადნობა

საყინულე განყოფილება ყინულს არ შეიცავს. მოწყობილობის მუშაობის დროს

ყინულის ფენა არ ჩნდება შიდა კედლებზე ან საკვებზე.

6.5 CleanAir+ ფილტრის ინსტალირება და გამოცვლა



გამოიჩინეთ სიფრთხილე ჰაერის ფილტრთან, რომ მისი ზედაპირი არ გაგეკაწროთ. ფუნქციურობის შესანარჩუნებლად ჰაერის ფილტრი იგზავნება პოლიეთილენის პარკში.

დაამონტაჟეთ ჰაერის ფილტრი მოწყობილობის გააქტიურებამდე.

1. გახსენით პლასტმასის ბუდე და მოათავსეთ გოფირებული ზედაპირი ცხაურაზე ისე, რომ ფილტრი ბადისებრი ზედაპირის მონიშნულ ადგილზე მოარგოთ.

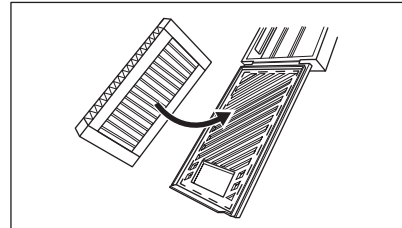

2. დააჭირეთ ფილტრს ქვემოთ პლასტმასის ბუდის დაკეტვისას, სანამ დაჩაკუნების წმა არ მოისმება.

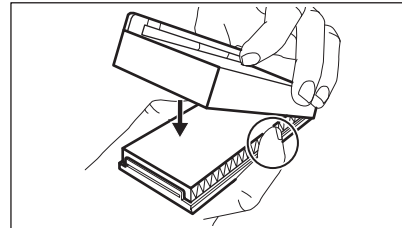

3. გამოიღეთ ზედა მინის თარო მაცივრის განყოფილებიდან. შეაცურეთ ჰაერისფილტრიანი პლასტმასის ბუდე მინის თაროს მარცხენა გვერდზე.

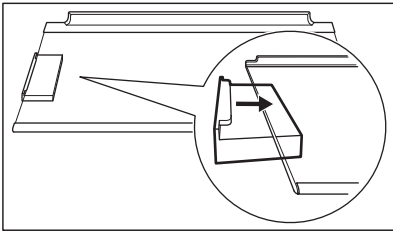

4. დააბრუნეთ მინის თარო მაცივრის განყოფილებაში. ფილტრს ნუ დაარტყამთ რაიმე საგანს.

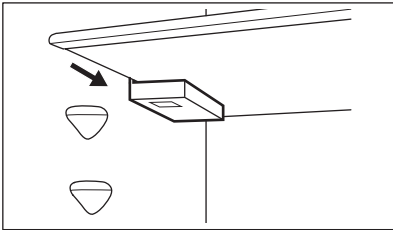

ჰაერის ფილტრის გამოცვლა

1. გახსენით ფილტრის ბუდე.

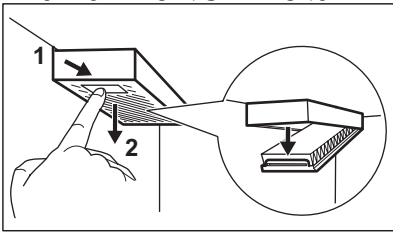

2. ამოიღეთ გამოყენებული ჰაერის ფილტრი.
3. მოათავსეთ ბუდეში ახალი ჰაერის ფილტრი და დახურეთ ის.

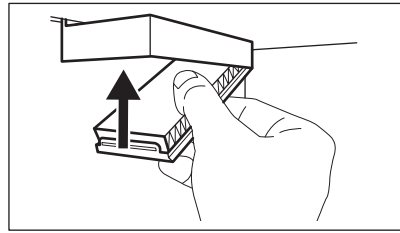

ჰაერის ფილტრი გამოცვალეთ ყოველ 6 თვეში ერთხელ.



ჰაერის ფილტრი მოხმარებადი აქსესუარია და როგორც ასეთი, მას გარანტია არ მოიცავს. ახალი ჰაერის ფილტრების შექმნა შეგიძლიათ თქვენს ადგილობრივ დილერთან.

6.6 პერიოდი, როდესაც მოწყობილობა არ გამოიყენება

როდესაც მოწყობილობა დიდი ხნის განმავლობაში არ გამოიყენება, მიიღეთ შემდეგი სიფრთხილის ზომები:

1. გამორთეთ მოწყობილობა დენის წყაროდან.
2. ამოიღეთ მთელი საკვები.
3. გაწმინდეთ მოწყობილობა და ყველა აქსესუარი.
4. დატოვეთ კარები ღია არასასიამოვნო სუნების თავიდან ასაცილებლად.

7. პრობლემის აღმოფხვრა

⚠ გარფთხილება!

იხილეთ უსაფრთხოების თავები.

7.1 რა უნდა გავაკეთო, თუ...

პრობლემა	შესაძლო მიზეზი	გადაწყვეტა
მოწყობილობა არ მუშაობს.	მოწყობილობა გამორთულია.	ართეთ მოწყობილობა.

პრობლემა	შესაძლო მიზეზი	გადაწყვეტა
	დარწმუნდით, რომ შტეკერი სწორედ შეერთებულია როზეტთან.	ჩასვით ქსელის შტეკერი როზეტში.
	ქსელის როზეტში დენი არ არის.	მიუერთეთ სხვა ელექტრული მოწყობილობა ქსელის როზეტს. დაუკავშირდით კვალიფიცირებულ ელექტრიკოსს.
მოწყობილობა ხმაურინია.	მოწყობილობა არ არის სათანადოდ დაყრდნობილი.	შეამოწმეთ, მყარად დგას თუ არა მოწყობილობა.
ჩართულია აკუსტიკური ან ვიზუალური გამაფრთხილებელი სიგნალი.	კარადა ცოტა ხნის წინ ჩაირთო.	იხილეთ „მაღალი ტემპერატურის შესახებ გამაფრთხილებელი სიგნალი“ ან „ღია კარის შესახებ გამაფრთხილებელი სიგნალი“.
	მოწყობილობაში ტემპერატურა ზედმეტად მაღალია.	იხილეთ „მაღალი ტემპერატურის შესახებ გამაფრთხილებელი სიგნალი“ ან „ღია კარის შესახებ გამაფრთხილებელი სიგნალი“.
	კარი ღიად არის დატოვებული.	დაკეტეთ კარი.
კომპრესორი განუწყვეტლივ მუშაობს.	ტემპერატურა შეცდომით არის დაყენებული.	იხილეთ თავი „კონტროლის პანელი“.
	მაცივარში ერთდროულად ძალიან ბევრი საკვები მოთავსებული.	მოითმინეთ რამდენიმე საათი და შემდეგ კვლავ შეამოწმეთ ტემპერატურა.
	ოთახის ტემპერატურა ძალზე მაღალია.	იხილეთ თავი „მონტაჟი“.
	მაცივარში განთავსებული საკვები ზედმეტად თბილია.	მაცივარში შენახვამდე დაელოდეთ საკვების ოთახის ტემპერატურამდე გაგრილებას.
	კარი არ არის სწორედ დაკეტილი.	იხილეთ სექცია „კარის დახურვა“.
	Extra Freeze ფუნქცია ჩართულია.	იხილეთ თავი “Extra Freeze ფუნქციონირება”.
	Extra Cool ფუნქცია ჩართულია.	იხილეთ თავი “Extra Cool ფუნქციონირება”.
კომპრესორი არ იწყებს მუშაობას უშუალოდ მას შემდეგ, რაც დააჭერთ ღილაკს “Extra Freeze” ან “Extra Cool”, ან ტემპერატურის ცვლილების შემდეგ.	კომპრესორი ამუშავდება გარკვეული დროის შემდეგ.	ეს ნორმალურია, შეცდომას ადგილი არ ჰქონია.
კარი არ არის გასწორებული ან ხელს უშლის ვენტილაციის გისოსს.	მოწყობილობა არ არის ნიველირებული.	იხილეთ მონტაჟების ინსტრუქციები.
კარს უჭირს გაღება.	თქვენ ეცადეთ კარის ხელმოერედ განხსნას დახურვისთანავე.	დაელოდეთ რამდენიმე წამი დახურვიდან ხელმოერედ განხსნამდე.

პრობლემა	შესაძლო მიზეზი	გადაწყვეტა
ნათურა არ მუშაობს.	ნათურა არის ძილის რეჟიმში.	დახურეთ და გახსენით კარი.
	ნათურა დაზიანებულია.	დაუკავშირდით ავტორიზებულ სერვის ცენტრს.
ზედმეტად დიდი ყინვა და ბევრი ყინულია.	კარი არ არის სწორედ დაკეტილი.	იხილეთ სექცია „კარის დახურვა“.
	შუასადები დეფორმირებულია ან დაბინძურებული.	იხილეთ სექცია „კარის დახურვა“.
	საკვები სწორად არ არის შეფუთული.	შეფუთეთ საკვები სწორად.
	ტემპერატურა შეცდომით არის დაყენებული.	იხილეთ თავი „კონტროლის პანელი“.
	მოწყობილობა სრულიად დატვირთულია და დაყენებულია დაბალ ტემპერატურაზე.	დააყენეთ უფრო მაღალი ტემპერატურა. იხილეთ თავი „კონტროლის პანელი“.
	მოწყობილობის ტემპერატურული პარამეტრი ზედმეტად დაბალია და გარემოს ტემპერატურა ზედმეტად მაღალი.	დააყენეთ უფრო მაღალი ტემპერატურა. იხილეთ თავი „კონტროლის პანელი“.
წყალი წვეთავს მაცივრის უკანა ფირფიტაზე.	ავტომატური დნობის პროცესში ყინული დნება უკანა ფირფიტაზე.	ეს სწორი პროცესია.
მაცივრის შიგნით ზედმეტად ბევრი კონდენსირებული წყალია.	კარი ძალიან ხშირად იხსნებოდა.	გააღეთ კარი მხოლოდ როდესაც ეს საჭიროა.
	კარი ბოლომდე არ იყო დახურული.	დარწმუნდით, რომ კარი სრულად არის დახურული.
	შენახული საკვები არ იყო შეფუთული.	შეახვიეთ საკვები შესაფერის შეფუთვაში მოწყობილობაში შენახვამდე.
	ეს ნორმალურია, რადგან ზაფხულსა და შემოდგომაზე, ჰაერისა და საკვების მომატებული ტენიანობის გამო, შესაძლოა მეტი კონდენსატი წარმოიქმნას. მაცივარი არავითარ ტენს არ წარმოქმნის. აღნიშნული პერიოდის შემდეგ, მაცივარში ტენიანობა თავისით შემცირდება.	ზაფხულსა და შემოდგომაზე, მაცივრის შიდა ტემპერატურა დააყენეთ უფრო მაღალ მაჩვენებელზე (დაახლ. 6-7°C).
მინის თაროებზე ჩნდება წყლის წვეთები.	მაცივრის შიდა სივრცეში ზედმეტად მაღალი ტენიანობაა.	წყლის წვეთების მოსაშორებლად მინის თაროები გაწმინდეთ ტილოთი.
წყალი მაცივარში ჩაედინება.	საკვები წყალს არ აძლევს წყლის კოლექტორში ჩადენის საშუალებას.	დარწმუნდით, რომ საკვები არ ეხება უკანა ფილას.
	წყლის გამოსაშვები ნილი გაჭედილია.	გაწმინდეთ წყლის გამოსაშვები მილი.

პრობლემა	შესაძლო მიზეზი	გადაწყვეტა
წყალი გაედინება იატაკზე.	დამდნარი წყლის გამოსაშვები მილი არ არის მიერთებული ასაორთქლებელ ქვეშთან	მიამაგრეთ მდნარი წყლის გამოსაშვები ღიობი აორთქლებით ქვეშე.
ტემპერატურის დაყენება შეუძლებელია.	ჩართულია Extra Freeze ფუნქცია ან Extra Cool ფუნქცია.	გამორთეთ Extra Freeze ფუნქცია ან Extra Cool ფუნქცია ხელით, ან დაელოდეთ მის ავტომატურ დეაქტივაციას. იხილეთ თავი "Extra Freeze ფუნქციონირება" ან "Extra Cool ფუნქციონირება"
მოწყობილობაში ტემპერატურა ზედმეტად მაღალია/დაბალია.	ტემპერატურა შეცდომითაა დაყენებული.	დააყენეთ უფრო მაღალი/დაბალი ტემპერატურა.
	კარი არ არის სწორედ დაკეტილი.	იხილეთ განყოფილება „კარის დახურვა“.
	საკვები ზედმეტად ცხელია.	მაცივარში შენახვამდე დაელოდეთ საკვების გაგრილებას.
	მაცივარში ერთდროულად ძალიან ბევრი საკვებია შენახული.	მაცივარში ერთდროულად მოათავსეთ ნაკლები საკვები.
	კარი ზედმეტად ხშირად იხსნება.	გააღეთ კარი მხოლოდ როდესაც ეს საჭიროა.
	Extra Freeze ფუნქცია ჩართულია.	იხილეთ განყოფილება „Extra Freeze ფუნქცია“.
	Extra Cool ფუნქცია ჩართულია.	იხილეთ განყოფილება „Extra Cool ფუნქცია“.
	მოწყობილობაში არ ცირკულირებს ცივი ჰაერი.	დარწმუნდით, რომ მოწყობილობაში ცირკულირებს ცივი ჰაერი. იხილეთ თავი „რჩევები და მითითებები“.
დE ირჩნდება დისპლეიზე.	მოწყობილობა დემო-რეჟიმშია.	დააჭირეთ Extra Cool და ECO ღილაკებს და გეჰიროთ დაახლოებით 10 წმ-ის განმავლობაში, სანამ არ გაიგონებთ 3 მოკლე სიგნალს.
ეკრანზე ჩანს E1 და E2 სიგნალის ინდიკატორი ჩართულია.	კომუნიკაციის პრობლემა.	დაუკავშირდით ავტორიზებულ სერვის ცენტრს. გაგრილების სისტემა გააგრძელებს საკვების ცივ მდგომარეობაში შენარჩუნებას, თუმცა ტემპერატურის რეგულირება შეუძლებელი იქნება.
E1 ან E2 ან E3 ან E4 და მიმდინარე პარამეტრი მონაცვლეობით ჩნდება ყოველ 5 წმ-ში და სიგნალის ინდიკატორი აქტიურია.	ტემპერატურის სენსორის პრობლემა.	დაუკავშირდით ავტორიზებულ სერვის ცენტრს. გაგრილების სისტემა გააგრძელებს საკვების ცივ მდგომარეობაში შენარჩუნებას, თუმცა ტემპერატურის რეგულირება შეუძლებელი იქნება.

პრობლემა	შესაძლო მიზეზი	გადაწყვეტა
კავშირის ინდიკატორი დიდი ხნის განმავლობაში ციმციმებს წითლად ან თეთრად.	კავშირის პრობლემები.	დარწმუნდით, რომ ინტერნეტკავშირი სათანადოდ მუშაობს. თუ კავშირი არ აღდგება, სცადეთ Wi-Fi წვდომის წერტილის გამორთვა და ჩართვა. თუ პრობლემა არ აღმოფხვრა, სრულად გადატვირთეთ მოწყობილობის Wi-Fi კავშირი და განახორციელეთ პროდუქტის ხელახალი ინსტალაციის პროცედურა. თუ პრობლემა არ აღმოფხვრა, დაუკავშირდით ავტორიზებულ სერვის ცენტრს.

i
 თუ პრობლემა არ აღმოფხვრა, დაუკავშირდით ავტორიზებულ სერვის ცენტრს.

7.2 ნათურის გამოცვლა

ნათურის გამოსაცვლელად დაუკავშირდით ავტორიზებულ სერვის ცენტრს.

7.3 კარის დახურვა

1. გაწმინდეთ კარის შუასადებები
2. კარის დასარეგულირებლად იხელმძღვანელეთ მონტაჟის ინსტრუქციებით.
3. კარის დაზიანებული შუასადებების გამოსაცვლელად დაუკავშირდით ავტორიზებულ სერვის ცენტრს.

8. ტექნიკური მონაცემები

ტექნიკური ინფორმაცია მოყვანილია ტექნიკური მონაცემების ფირფიტაზე მოწყობილობის შიდა მხარეს და ენერჯის ეტიკეტზე.

დანადგართან ერთად მოწოდებულ ეტიკეტზე არსებული QR კოდი წარმოადგენს ვებ ბმულს დანადგარის შესრულებასთან დაკავშირებული ინფორმაციისათვის EU EPREL მონაცემთა ბაზაში. შეინახეთ ენერჯის ეტიკეტი საცნობაროდ მომხმარებლის სახელმძღვანელოსთან ერთად და დანადგართან ერთად მოწოდებულ სხვა დოკუმენტაციასთან ერთად.

ასევე შესაძლებელია ამავე ინფორმაციის ნახვა EPREL-ში ბმულის <https://eprel.ec.europa.eu>, მოდელის სახელის და პროდუქტის ნომრის გამოყენებით, რომლის ნახვაც შეგიძლიათ მოწყობილობის ტექნიკური მონაცემების ფირფიტაზე.

იხილეთ ვებ ბმული www.theenergylabel.eu დეტალური ინფორმაციისათვის ენერჯის ეტიკეტირების შესახებ.

9. ინფორმაცია ტესტირების დაწესებულებებისთვის



EcoDesign ვერიფიკაციისთვის მოწყობილობის მონტაჟისა და მომზადებისას დაცული უნდა იყოს მოთხოვნები, რომლებსაც ითვალისწინებს

EN 62552 (EU). ვენტილაციის მოთხოვნები, ღრმულის ზომები და უკანა ნაწილის დაშორების მანძილი მითითებულია მოცემული მომხმარებლის

სახელმძღვანელოს თავში „მონტაჟი“. დამატებითი ინფორმაციისათვის, მათ შორის, დატვირთვის გეგმებთან

დაკავშირებით, გთხოვთ, დაუკავშირდეთ მწარმოებელს.

10. გარემოსდაცვითი პრობლემები

გადაამუშავეთ საგნები სიმბოლოთი . ჩადეთ შეფუთვა შესაბამის კონტეინერებში გადასამუშავებლად. ხელი შეუწყვეთ გარემოსა და ადამიანის ჯანმრთელობის დაცვას ელექტრო და ელექტრონული მოწყობილობების ნარჩენების გადაამუშავებით. არ გადაყაროთ  სიმბოლოთი მონიშნული

მოწყობილობები საყოფაცხოვრებო ნარჩენებთან ერთად. დააბრუნეთ პროდუქტი ადგილობრივ გადასამუშავებელ დაწესებულებაში ან დაუკავშირდით თქვენს მუნიციპალურ ოფისს.

Добро пожаловать в Electrolux! Благодарим вас за то, что вы остановили свой выбор на нашем изделии.



Рекомендации по использованию изделия, брошюры, руководство по устранению неисправностей, информацию о техническом обслуживании и ремонте можно найти на странице:
www.electrolux.com/support

Право на изменения сохраняется.

СОДЕРЖАНИЕ

1. СВЕДЕНИЯ ПО ТЕХНИКЕ БЕЗОПАСНОСТИ.....	27
2. УКАЗАНИЯ ПО БЕЗОПАСНОСТИ.....	30
3. ПАНЕЛЬ УПРАВЛЕНИЯ.....	32
4. ЕЖЕДНЕВНОЕ ИСПОЛЬЗОВАНИЕ.....	36
5. СОВЕТЫ И РЕКОМЕНДАЦИИ.....	41
6. УХОД И ОЧИСТКА.....	43
7. ПОИСК И УСТРАНЕНИЕ НЕИСПРАВНОСТЕЙ.....	45
8. ТЕХНИЧЕСКИЕ ДАННЫЕ.....	48
9. ИНФОРМАЦИЯ ДЛЯ ИСПЫТАТЕЛЬНЫХ ОРГАНИЗАЦИЙ.....	49
10. ОХРАНА ОКРУЖАЮЩЕЙ СРЕДЫ.....	49

1. ⚠ СВЕДЕНИЯ ПО ТЕХНИКЕ БЕЗОПАСНОСТИ

Перед установкой и эксплуатацией прибора внимательно ознакомьтесь с настоящей инструкцией. Изготовитель не несёт ответственность за травмы/ущерб, вызванные неправильной установкой и эксплуатацией. Обязательно храните данную инструкцию вместе с прибором для использования в будущем.

1.1 Безопасность детей и лиц с ограниченными возможностями

- Этот прибор может использоваться детьми старше 8 лет и лицами с ограниченными физическими, сенсорными или умственными способностями и с недостаточным опытом или знаниями только при условии нахождения под присмотром лица, отвечающего за их безопасность, или после получения соответствующих инструкций, позволяющих им безопасно эксплуатировать изделие и дающих им

представление об опасности, связанной с его эксплуатацией. Детям в возрасте от трех до восьми лет, а также лицам с ярко выраженными и комплексными нарушениями здоровья разрешается загружать и разгружать прибор при условии надлежащего инструктажа. Детям младше трех лет запрещается находиться рядом с прибором, если только за ними не обеспечивается постоянный надзор взрослых.

- Дети должны находиться под присмотром для недопущения игр с прибором и мобильными устройствами с установленным на них приложением.
- Очистка и доступное пользователю техническое обслуживание прибора не должны выполняться детьми без присмотра.
- Храните все упаковочные материалы вне досягаемости детей и утилизируйте их надлежащим образом.

1.2 Общая безопасность

- Этот прибор предназначен только для хранения продуктов питания и напитков.
- Данный прибор предназначен для бытового применения в отдельном домохозяйстве.
- Данный прибор можно использовать в офисах, гостиничных номерах, мини-гостиницах типа «ночлег и завтрак», сельских жилых домах и других аналогичных жилых помещениях, где такое использование не превышает (среднего) уровня бытового использования.
- Во избежание загрязнения продуктов соблюдайте следующие инструкции:
 - не оставляйте дверцу открытой на долгое время;
 - регулярно очищайте поверхности, которые могут контактировать с пищей и доступными частями систем слива;
 - при хранении в холодильнике сырых мяса и рыбы подбирайте им подходящие контейнеры так, чтобы

они не касались других продуктов и не закапывали их.

- **ВНИМАНИЕ!** Не перекрывайте вентиляционные отверстия в корпусе прибора или во встроеной конструкции.
- **ВНИМАНИЕ!** Не используйте механические устройства или другие средства для ускорения процесса размораживания, кроме рекомендованных производителем.
- **ВНИМАНИЕ!** Не повреждайте контур холодильника.
- **ВНИМАНИЕ!** Не используйте электроприборы в отделениях для хранения продуктов, если они не рекомендованы производителем.
- Не используйте для очистки прибора подаваемую под давлением воду и пар.
- Протрите прибор мягкой влажной тканью. Используйте только нейтральные моющие средства. Не используйте абразивные средства, абразивные губки, растворители или металлические предметы.
- При оставлении прибора пустым в течение длительного времени выключите его, разморозьте, очистите, вытрите и оставьте дверцу открытой во избежание образования плесени внутри прибора.
- Не используйте прибор для хранения взрывоопасных веществ, таких как аэрозольные баллоны с взрывоопасным газом-вытеснителем.
- В случае повреждения шнура питания во избежание несчастного случая он должен быть заменен изготовителем, авторизованным сервисным центром или специалистом с аналогичной квалификацией.

2. УКАЗАНИЯ ПО БЕЗОПАСНОСТИ

2.1 Установка

ВНИМАНИЕ!

Установка прибора должна осуществляться только квалифицированным специалистом.

- Удалите всю упаковку.
- Не устанавливайте и не подключайте прибор, имеющий повреждения.
- Не эксплуатируйте прибор до его установки в мебель, в которую он должен быть встроен, в целях соблюдения мер безопасности.
- Следуйте отдельным инструкциям по установке прибора и перевешиванию дверцы, размещенным на нашем веб-сайте.
- Всегда будьте осторожны при перемещении прибора, поскольку он тяжелый. Всегда используйте защитные перчатки и закрытую обувь.
- Убедитесь, что вокруг прибора имеется циркуляция воздуха.
- При первом запуске или после перевешивания дверцы подождите не менее 4 часов, прежде чем подключать прибор к сети электропитания. Это позволит маслу стекать обратно в компрессор.
- Перед выполнением любой операции с прибором (например, перевешивание дверцы) выньте вилку из сетевой розетки.
- Не устанавливайте прибор рядом с радиаторами или плитами, духовыми шкафами или варочными панелями, если иное не указано в инструкциях по установке.
- Не подвергайте прибор воздействию дождя.
- Не устанавливайте прибор под прямые солнечные лучи.
- Не устанавливайте прибор в слишком влажных или холодных местах.
- При перемещении прибора поднимите его передний край, чтобы не поцарапать пол.
- При перевешивании дверцы прибора обеспечьте защиту пола от царапин.

- В приборе находится пакет с влагопоглотителем. Это не игрушка. Это не продукт питания. Просьба немедленно его утилизировать.

2.2 Подключение к электросети

ВНИМАНИЕ!

Существует риск пожара и поражения электрическим током.

ВНИМАНИЕ!

При выборе места установки прибора убедитесь, что шнур электропитания не зажат и не поврежден.

ВНИМАНИЕ!

Не используйте разветвители и удлинители кабелей.

- Убедитесь, что параметры, указанные на табличке с техническими данными, соответствуют характеристикам электросети.
- Прибор должен быть заземлен.
- Включайте прибор только в правильно установленную электрическую розетку с контактом заземления.
- Если розетка электрической сети не заземлена, выполните отдельное заземление прибора в соответствии с действующими нормами, поручив эту операцию квалифицированному электрику.
- Следите за тем, чтобы не повредить электрические компоненты (например, вилку сетевого шнура, сетевой кабель, компрессор). Обратитесь в авторизованный сервисный центр или к электрику для замены электрических компонентов.
- Сетевой кабель должен оставаться ниже уровня сетевого штекера.
- Вставляйте вилку сетевого кабеля в розетку только в конце установки прибора. Убедитесь, что после установки прибора к вилке сетевого шнура есть свободный доступ.

- Для отключения прибора от электросети не тяните за кабель электропитания. Всегда беритесь за вилку сетевого шнура.

2.3 Использование

ВНИМАНИЕ!

Существует риск получения травмы, ожога, поражения электрическим током или пожара.



Прибор содержит горючий газ изобутан (R600a). Это природный газ, безвредный для окружающей среды. Следите за тем, чтобы не повредить контур холодильника, содержащий изобутан.

- Не вносите изменения в конструкцию данного прибора.
- Любое использование встраиваемого изделия в качестве отдельно стоящего строго запрещено.
- Прибор предназначен для эксплуатации при температуре окружающей среды в диапазоне от 10°C до 43°C. Надлежащая работа прибора может быть гарантирована только в пределах указанного диапазона температур.
- Не помещайте в прибор электроприборы (например, мороженицы), если их производителем не указано, что подобное применение допустимо.
- При повреждении контура холодильника убедитесь, что в помещении нет пламени и источников возгорания. Проветрите помещение.
- Не допускайте контакта горячих предметов с пластмассовыми частями прибора.
- Не кладите в морозильное отделение напитки. Это создаст давление на контейнер для напитков.
- Не храните в приборе горючие газы и жидкости.
- Не ставьте на прибор или рядом с ним легковоспламеняющиеся материалы или пропитанные ими предметы.
- Не касайтесь компрессора или конденсатора. Они горячие.

- Никому не сообщайте свой пароль Wi-Fi.
- Не доставайте предметы из морозильной камеры и не прикасайтесь с ним, если ваши руки мокрые или влажные.
- Не замораживайте продукты, которые уже были разморожены.
- Выполняйте инструкции по хранению, приведенные на упаковке замороженных продуктов.
- Перед укладкой продуктов в морозильное отделение оберните их в любую пищевую упаковку.
- Не допускайте контакта пищевых продуктов с внутренними стенками отделений прибора.

2.4 Внутреннее освещение

ВНИМАНИЕ!

Существует опасность поражения электрическим током.

- Данный продукт содержит один или несколько источников света класса энергоэффективности F.
- О лампах внутри прибора и лампах, продаваемых отдельно в качестве запасных частей: данные лампы рассчитаны на работу в бытовых приборах в исключительно сложных температурных, вибрационных и влажностных условиях или предназначены для передачи информации о рабочем состоянии прибора. Они не предназначены для использования в других приборах и не подходят для освещения бытовых помещений.

2.5 Уход и очистка

ВНИМАНИЕ!

Существует риск повреждения прибора или получения травмы.

- Перед выполнением операций по чистке и уходу выключите прибор и извлеките вилку сетевого шнура из розетки.
- В блоке охлаждения содержатся углеводороды. Техническое

обслуживание и зарядка блока должны выполняться только

квалифицированным специалистом.

- Регулярно проверяйте слив воды из прибора и при необходимости очищайте его. Если слив засорился, на дне прибора начнет скапливаться размороженная вода.

2.6 Сервис

- Для ремонта прибора обратитесь в авторизованный сервисный центр. Используйте только оригинальные запасные части.
- Обратите внимание, что самостоятельный ремонт или ремонт, произведенный не на профессиональном уровне может сказаться на безопасности прибора, а гарантийные обязательства могут потерять силу.
- Следующие запасные части доступны в течение не менее 7 лет после снятия модели с производства: термостаты, термодатчики, печатные платы, источники света, дверные ручки, дверные петли, поддоны, противни и корзины. Дверные уплотнители доступны в течение не менее 10 лет после снятия модели с производства. Продолжительность может быть больше в вашей стране. Для получения дополнительной информации посетите наш веб-сайт.

- Обратите внимание, что ряд данных запасных частей доступен только для профессиональных бюро ремонта, и что не все запасные части подходят ко всем моделям.

2.7 Утилизация

⚠ ВНИМАНИЕ!

Существует опасность получения травм или удушья.

- Отключите прибор от электросети.
- Отрежьте и утилизируйте кабель электропитания.
- Удалите дверцу, чтобы предотвратить риск ее заперения при попадании внутрь прибора детей и домашних животных.
- Содержимое холодильного контура и изоляционные материалы данного прибора не вредят озоновому слою.
- Изоляционный пенопласт содержит горючий газ. Для получения информации о том, как надлежит утилизировать данный прибор, обратитесь в местные муниципальные органы власти.
- Не повреждайте часть узла охлаждения, которая находится рядом с теплообменником.

3. ПАНЕЛЬ УПРАВЛЕНИЯ

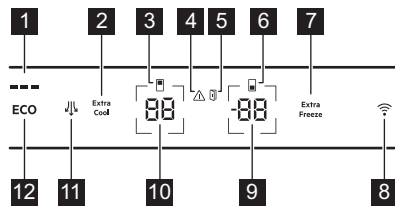

- 1** Индикатор ECOMETER
- 2** Extra Cool кнопка / индикатор
- 3** Индикатор температуры холодильного отделения
- 4** Сигнальный индикатор

- 5** Индикатор тревоги открытия двери
- 6** Индикатор морозильного отделения
- 7** Extra Freeze кнопка / индикатор
- 8** Кнопка / индикатор подключения
- 9** Кнопка / индикатор температуры морозильника
- 10** Кнопка / индикатор температуры холодильника
- 11** Вентилятор кнопка / индикатор
- 12** кнопка ECO

3.1 Включение и выключение

Включение

Вставьте вилку сетевого кабеля в розетку.

Для выбора другой заданной температуры см. раздел «Регулировка температуры».

Если на дисплее отображается **OFF ON**, см. раздел «Поиск и устранение неисправностей».

Выключите

1. Одновременно нажмите и удерживайте кнопку температуры холодильного отделения и кнопку температуры морозильного отделения в течение 5 сек.

На дисплее мигает **OFF**.

2. Когда на дисплее отобразится **OFF**, выньте вилку сетевого кабеля из розетки.

3.2 Регулировка температуры

Температура может варьироваться в диапазоне от -15°C до -24°C в холодильном отделении (рекомендуется установить -18°C) и от 2°C до 8°C в морозильном отделении (рекомендуется установить 4°C).

Нажмите на кнопки температуры, чтобы задать температуру прибора.

Установите рекомендуемую температуру, включив ЕСО функция. См. раздел «ЕСО функция».

На индикаторах температуры отображается установленное значение температуры.



Заданная температура будет достигнута в течение 24 ч. После сбоя электропитания прибор восстанавливает заданное значение температуры.

3.3 Выключение и включение холодильного отделения

Для выключения:

1. Нажмите и удерживайте кнопку температуры холодильного отделения в течение 5 сек. На дисплее мигает **OFF**.
2. После выключения холодильного отделения на дисплее отображается **OFF**.

Для включения:

1. Нажмите и удерживайте кнопку температуры холодильного отделения в течение 5 сек. На дисплее мигает **ON**.
2. Холодильное отделение включено, а предыдущая заданная температура восстановлена.

3.4 ЕСО функция

Функция ЕСО устанавливает оптимальную температуру для сохранения продуктов при минимизации энергопотребления.

1. Для включения функции нажмите кнопку ЕСО. Температура в холодильнике установлена на $+4^{\circ}\text{C}$, а температура в морозильнике на -18°C .
2. Для выключения функции нажмите кнопку ЕСО еще раз или выберите другую заданную температуру (см. «Регулировка температуры»).

После выключения функции ЕСО в холодильном отделении будет установлена температура $+2^{\circ}\text{C}$, а в морозильной камере — -20°C .



Включение режима ЕСО приведет к выключению функций Extra Cool и Extra Freeze.



Индикатор ECOMETER показывает текущее энергопотребление прибора. Три полностью светящихся полоски указывают на наиболее энергоэффективную настройку.

3.5 Функция Extra Cool

Благодаря этой функции можно быстро охладить большое количество теплых продуктов, не нагревая продукты, уже хранящиеся в холодильном отделении.

Для включения функции нажмите кнопку Extra Cool.

Загорится индикатор Extra Cool. Когда функция Extra Cool включена, вентилятор может работать автоматически.

Функция выключается автоматически примерно через 6 ч. Когда функция выключена, индикатор Extra Cool гаснет.

Нажмите кнопку Extra Cool, чтобы отключить функцию Extra Cool до ее автоматического завершения.



Чтобы установить другую температуру для холодильного отделения, выключите функцию Extra Cool.

3.6 Функция Extra Freeze

Функция Extra Freeze применяется для предварительного замораживания и последующего быстрого замораживания продуктов в морозильном отделении. Эта функция ускоряет замораживание свежих продуктов, предотвращая повышение температуры уже хранящихся продуктов.



Для замораживания свежих продуктов включите функцию Extra Freeze не менее чем за 24 ч до помещения в отделение продуктов для предварительного замораживания.

Чтобы включить эту функцию, нажмите кнопку Extra Freeze.

Загорится индикатор Extra Freeze. Функция Extra Freeze выключается автоматически по истечении максимального времени работы, которое составляет 52 ч.

Нажмите кнопку Extra Freeze, чтобы отключить функцию до ее автоматического завершения.

3.7 Функция Вентилятор

Для включения функции нажмите кнопку Вентилятор. Загорится индикатор Вентилятор.

Для выключения функции снова нажмите кнопку Вентилятор. Индикатор Вентилятор погаснет.



Если функция включается автоматически, индикатор Вентилятор не загорится. Включение функции Вентилятор может увеличить шум и потребление энергии.

Вентилятор работает только при закрытой дверце.

3.8 Сигнализация повышения температуры

Когда температура в морозильном отделении увеличивается, мигает сигнальный индикатор и индикатор температуры морозильной камеры Н°, а также подается звуковой сигнал. Чтобы выключить сигнализацию, нажмите любую кнопку.

Сигнальный индикатор и звуковой сигнал отключаются. Индикатор температуры морозильной камеры показывает Н° в течение 5 сек, после чего снова отображается температура морозильной камеры.



Сигнал тревоги возобновляется через 1 ч после деактивации до восстановления нормальных условий работы. При отсутствии нажатий на любую из кнопок звуковая сигнализация выключается автоматически через 1 ч.

3.9 Предупреждение об открытой дверце

Если дверь холодильного отделения остается открытой в течение 5 мин или если дверь морозильного отделения остается открытой в течение 80 сек, начинает светиться сигнальный индикатор открытой двери.

После закрывания дверцы сигнализация выключается. Нажмите любую кнопку, чтобы выключить звук.



При отсутствии нажатий на любую из кнопок звуковая сигнализация выключается автоматически через 1 час..

3.10 Wi-Fi настройка подключения

Эта функция позволяет подключить прибор к сети Wi-Fi и мобильному устройству. Вы сможете получать уведомления, управлять прибором и следить за ним с мобильного устройства.

Чтобы подключить прибор, необходимо мобильное устройство, подключенное к сети Wi-Fi.

Частота/протокол	Wi-Fi: 2.4 ГГц / 802.11 bgn
мощность	Wi-Fi 2.4 ГГц: <20 дБм
Шифрование	WPA-PSK, WPA2-PSK, WPA3-Personal

Установка мобильного приложения

Для подключения прибора к Wi-Fi:

1. Проверьте, включен ли прибор.
2. Подключите мобильное устройство к той же сети Wi-Fi, в которую вы хотите добавить прибор.
3. Чтобы загрузить приложение, отсканируйте QR-код, указанный на задней стороне обложки руководства пользователя. Вы также можете скачать приложение непосредственно из магазина приложений.
4. Откройте приложение и зарегистрируйтесь.

Настройка беспроводного соединения прибора

Следуйте инструкциям в приложении для завершения процесса подключения:

1. Нажмите и удерживайте кнопку «Подключение» на приборе в течение 3 сек, пока не услышите звуковой сигнал. Включена функция Wi-Fi.

2. Через несколько секунд на дисплее появится и индикатор подключения начнет мигать.
3. Следуйте дальнейшим указаниям в приложении.
4. В процессе на дисплее может временно отображаться .

После адаптации прибора индикатор подключения продолжает светиться. На дисплее отобразятся заданные значения температуры.

Отключение беспроводного подключения прибора

Нажмите и удерживайте кнопку «Подключение» в течение 3 сек, чтобы отключить Wi-Fi. Индикатор подключения погаснет, и прибор подаст один звуковой сигнал.

Нажмите и удерживайте кнопку «Подключение» в течение 3 сек для восстановления соединения.



После выполнения сброса индикатор подключения может погаснуть. Дождитесь включения.

Сброс беспроводного подключения прибора

Убедитесь, что на дисплее отображается индикатор подключения. Если Wi-Fi выключена, при попытке сбросить соединение функция будет включена.

Для сброса настроек Wi-Fi нажмите и удерживайте кнопку «Подключение» в течение 10 сек. Прибор подаст звуковой сигнал для подтверждения успешного сброса.

Инструкции по восстановлению соединения см. в разделе «Отключение беспроводного подключения прибора».

3.11 Режим настройки

В режиме настройки можно включать или отключать индикатор ECOMETER, чтобы сбросить настройки прибора до заводских установок и изменить единицы температуры с °C на °F.

Активация режима настройки

1. Нажмите и удерживайте кнопку ECO приблизительно в течение 3 сек. На дисплее мигает SE EE.
2. После включения режима настройки на дисплее отображается PE On.

Для выключения режима настройки нажмите и удерживайте кнопку ECO приблизительно в течение 3 сек.

Режим настройки отключается, если вы не взаимодействуете с панелью управления в течение 60 сек.

Навигация по режиму настройки

Коснитесь кнопки регулировки температуры холодильного отделения, чтобы изменить значение параметра. Коснитесь кнопки регулировки температуры морозильного отделения, чтобы изменить значение параметра.

Дисплей	Параметры по умолчанию
PE On	Индикатор ECOMETER
ES On	Кнопки звука
CF °C	Единицы температуры
FS 03	Заводские установки

ECOMETER индикатор

Чтобы ECOMETER включить или выключить:

1. Активируйте режим настройки.
2. Нажимайте On до тех пор, пока на дисплее не отобразится On для включения или Off для выключения индикатора ECOMETER.
3. Выйдите из режима настройки.

Кнопки звука

Чтобы включить или отключить звуки:

1. Активируйте режим настройки.
2. Нажимайте PE до тех пор, пока на дисплее не отобразится ES. Нажмите On, чтобы включить или отключить звуковые сигналы. Индикатор изменится на On при включенных или Off при отключенных звуках.
3. Выйдите из режима настройки.

Единицы температуры

Чтобы изменить единицу температуры:

1. Активируйте режим настройки.
2. Нажимайте PE до тех пор, пока на дисплее не отобразится CF и °C. Нажмите на индикатор, который показывает единицу измерения, чтобы выбрать между °C (Цельсием) и °F (Фаренгейтом).
3. Выйдите из режима настройки.

Заводские установки

Эта функция восстанавливает все заводские настройки по умолчанию. Чтобы восстановить заводские настройки по умолчанию:

1. Активируйте режим настройки.
2. Нажимайте PE до тех пор, пока на дисплее не отобразится FS и 03. Нажимайте 03 до тех пор, пока на дисплее не отобразится On. On становится мигающим, FS а затем непрерывным 03, что указывает на восстановление заводских настроек.
3. Выйдите из режима настройки.

4. ЕЖЕДНЕВНОЕ ИСПОЛЬЗОВАНИЕ

4.1 Размещение полок дверцы

Для более удобного хранения продуктов полки дверцы можно размещать на разной

высоте. Потяните полку вверх, чтобы изменить ее положение.

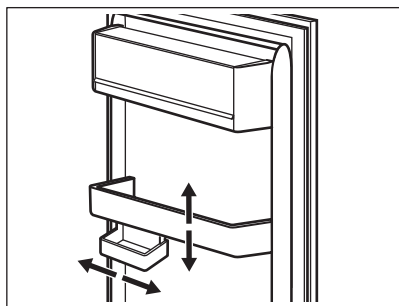

Эта модель оснащена регулируемым ящиком для хранения.

4.2 Съемные полки

На стенках холодильника установлены направляющие. Это позволяет изменять расположение полок.

Данный прибор оснащен полкой с возможностью гибкого размещения. Переднюю половину полки можно расположить под второй половиной:

1. Аккуратно извлеките переднюю половину.
2. Задвиньте ее по нижней направляющей под вторую половину.

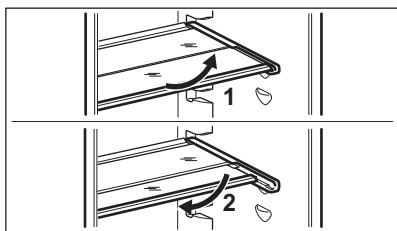

Для обеспечения правильной циркуляции воздуха не снимайте стеклянную полку, расположенную над ящиком для овощей.

4.3 Ящик GreenZone

GreenZone — это выдвижной ящик, помеченный символом  и расположенный в нижней части холодильного отделения.

Он оснащен уплотнителем, который обеспечивает оптимальный уровень влажности внутри ящика.

4.4 Извлечение GreenZone

1. Выньте из ящика все предметы.
2. Достаньте ящик из холодильника, полностью выдвигая направляющие.
3. Нажмите на колпачок направляющих и поднимите переднюю часть ящика.

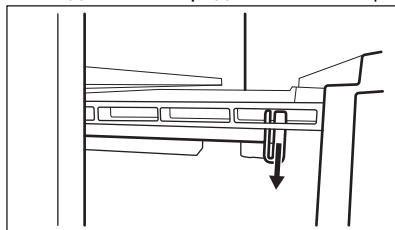

4. Вытяните ящик, приподнимая его, и отсоедините его от направляющих.

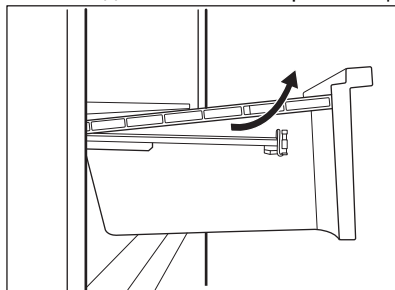

Сборка:

1. Полностью вытяните направляющие.

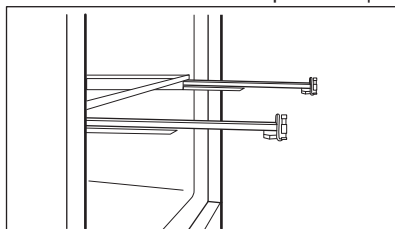

- Установите на направляющие заднюю часть ящика.

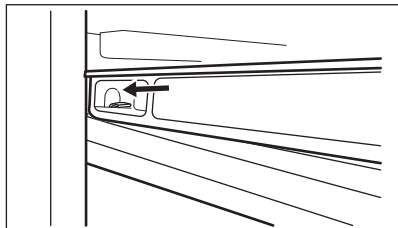
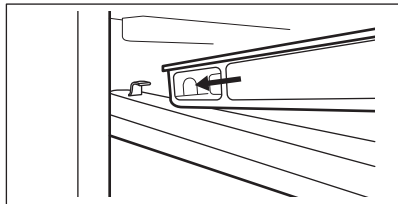

- Вставляя ящик, сохраняйте приподнятое положение его передней части.

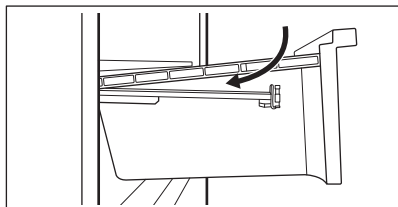

- Надавите на переднюю часть ящика вниз.
- Снова выдвиньте ящик и убедитесь, что он как следует установлен как на задние, так и на передние выступы.

4.5 Извлечение ExtraZone

Над отделением GreenZone имеется выдвижной ящик.



Перед извлечением ящика из холодильника рекомендуется вынуть все содержимое холодильника.

Извлечение ящика:

- Достаньте ящик из холодильника, полностью выдвигая направляющие.

- Нажмите на колпачок направляющих и поднимите переднюю часть ящика.

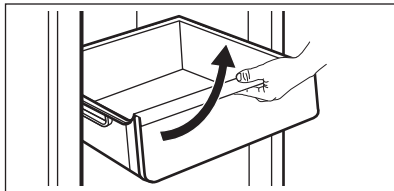

- Вытяните ящик, приподняв его, и отсоедините его от направляющих.

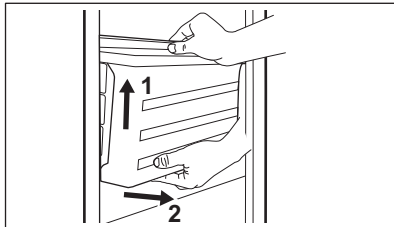

- При закрывании дверцы задвиньте направляющие внутрь корпуса во избежание повреждения прибора.

Сборка:

- Полностью вытяните направляющие.

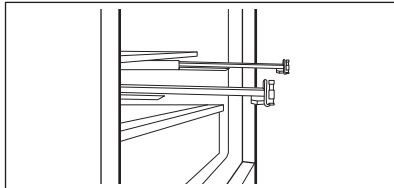

- Установите на направляющие заднюю часть ящика.

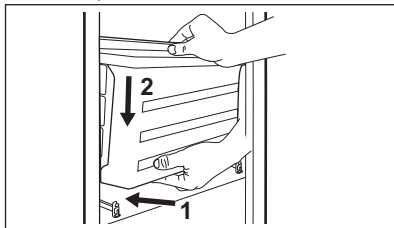

3. Вставляя ящик, сохраняйте приподнятое положение его передней части.

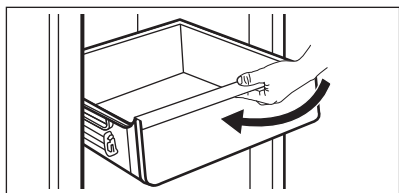

4. Надавите на переднюю часть ящика вниз.



Снова выдвиньте ящик и убедитесь, что он как следует установлен как на задние, так и на передние выступы.

Чтобы снять стеклянную полку:

1. Разблокируйте поперечный захват одновременно с обеих сторон.

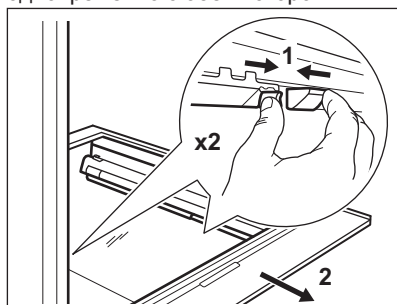

2. Потяните стеклянную направляющую на себя.

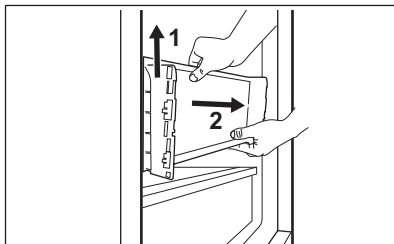
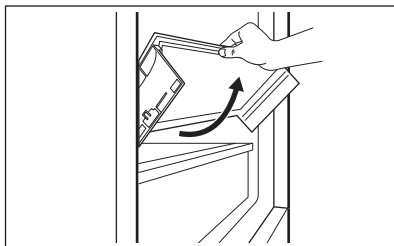

4.6 Контроль влажности

Стеклянная полка ящика GreenZone оснащена устройством, обеспечивающим необходимый уровень влажности внутри ящика.



Не кладите продукты на устройство контроля влажности.

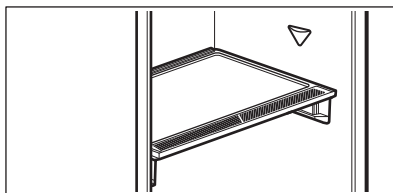

Чтобы снять устройство контроля влажности:

1. Откройте ящик под стеклянной полкой и вытяните крышку.

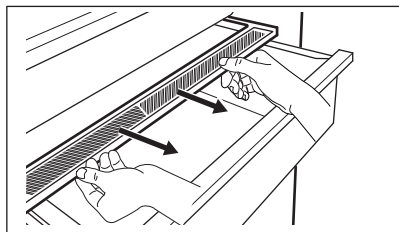

2. Чтобы заменить белую мембрану устройства, возьмитесь за устройство посередине и отделите мембрану от крышки, потянув за крышку.

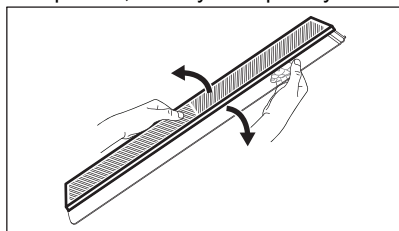

3. Установите новую мембрану в крышку, вдавив край мембраны в крышку.

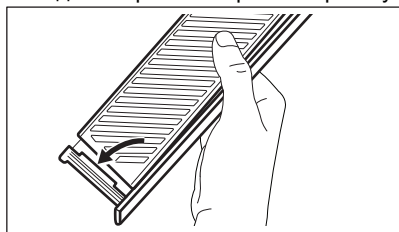

4. Установите регулятор влажности обратно на ящик.

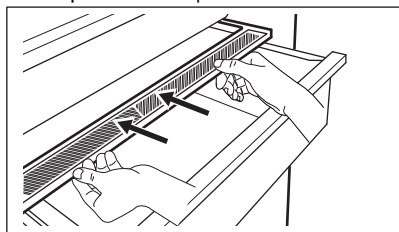

В ящике GreenZone может образоваться конденсат. Удалите его мягкой тканью.

4.7 Индикатор температуры

На боковой стенке прибора имеется индикатор температуры. Символ обозначает область максимального холода в холодильнике.

Если отображается сообщение ОК (А), размещайте свежие продукты в зоне холодильника, обозначенной символом. Если сообщение не отображается (В), подождите не менее 12 ч и проверьте еще раз.

В случае отсутствия сообщения ОК (В), установите более низкую температуру.

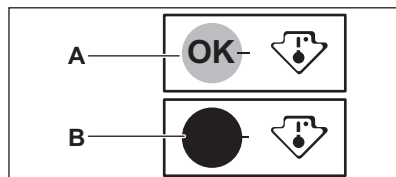

4.8 Вентилятор

В холодильном отделении предусмотрено устройство, обеспечивающее быстрое охлаждение продуктов и поддержание более равномерной температуры.

Устройство включается автоматически по мере необходимости.

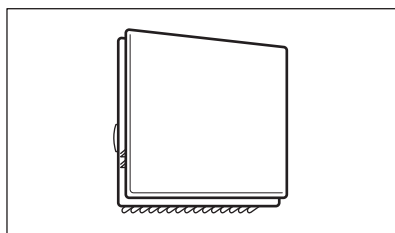

При необходимости устройство можно включить вручную (см. раздел «Функция Вентилятор»).



Вентилятор работает только при закрытой дверце.



Не снимайте крышку вентилятора.

4.9 Фильтр CleanAir+

В приборе может присутствовать угольный фильтр CleanAir+, предоставленный производителем.

Угольный фильтр очищает воздух от нежелательных запахов в холодильном отделении, повышая качество хранения продуктов.

При поставке фильтр и его пластиковый корпус находятся в пластиковом пакете с другими аксессуарами (инструкции по установке см. в разделе «Установка и замена фильтра CleanAir+» главы «Уход и очистка»).

4.10 Замораживание свежих продуктов

Морозильное отделение предназначено для замораживания свежих продуктов и для продолжительного хранения замороженных продуктов, а также продуктов глубокой заморозки.

Включите функцию Extra Freeze не менее чем за 24 ч до помещения продуктов в морозильное отделение.

При хранении свежих продуктов размещайте их равномерно в первом отделении или в выдвижном ящике сверху.

Не превышайте максимальное количество продуктов, которые можно заморозить без добавления свежих продуктов за 24 ч (см. табличку с техническими данными).

Когда процесс заморозки завершится, прибор автоматически вернется к

предыдущей настройке температуры (см. «Функция Extra Freeze»).

Дополнительную информацию см. в разделе «Рекомендации по замораживанию».

4.11 Хранение замороженных продуктов

При первом включении прибора или при включении после длительного простоя перед закладкой продуктов в морозильное отделение дайте прибору поработать не менее 3 ч, включив функцию Extra Freeze.

ПРЕДУПРЕЖДЕНИЕ

Если электропитание было отключено в течение длительного времени, превышающего указанное в таблице технических данных в разделе «время повышения температуры», размороженные продукты следует использовать как можно быстрее. См. раздел «Сигнализация повышения температуры».

4.12 Изготовление кубиков льда

Данный прибор оснащен одним или несколькими лотками для приготовления кубиков льда.



Не используйте металлические инструменты для извлечения полок из морозильного отделения.

5. СОВЕТЫ И РЕКОМЕНДАЦИИ

5.1 Рекомендации по экономии электроэнергии

- Морозильник. Оригинальная конфигурация обеспечивает наиболее эффективное использование электроэнергии.
- Холодильник: Конфигурация, предусматривающая установку выдвижных ящиков в нижнюю часть прибора и равномерное распределение полок, обеспечивает наиболее

эффективный расход энергии.

Расположение дверных полок не влияет на энергопотребление.

- Не открывайте дверцу слишком часто и не держите ее открытой дольше необходимого.
- Морозильник. Чем ниже значение температуры, тем выше энергопотребление.
- Холодильник: Не устанавливайте слишком высокую температуру, если

только этого не требуют свойства хранящихся продуктов.

- Если температура окружающей среды высока, регулятор температуры установлен на высокий уровень охлаждения, а холодильник полностью загружен, компрессор может работать постоянно, что приводит к образованию инея или льда на испарителе. В этом случае следует задать более высокую температуру, чтобы сделать возможным автоматическое размораживание.
- Не закрывайте вентиляционные прорези или отверстия.
- Убедитесь, что размещенные внутри прибора продукты не препятствуют циркуляции воздуха сквозь специальные отверстия в задней части прибора.

5.2 Рекомендации по замораживанию

- Не замораживайте бутылки или банки с жидкостями, в частности с напитками, содержащими углекислый газ. Они могут взорваться во время замораживания.
- Не кладите в морозильное отделение горячие продукты.
- Не размещайте свежие незамороженные продукты непосредственно рядом с уже замороженными продуктами.
- Не употребляйте кубики льда, фруктовое мороженое на воде или фруктовый лед сразу после извлечения из морозильной камеры во избежание обморожения.
- Не замораживайте размороженные продукты повторно.

5.3 Рекомендации по хранению замороженных продуктов

- Морозильное отделение помечено символом .
- Оптимальная настройка температуры, обеспечивающая сохранения замороженных продуктов — это температура, равная или не превышающая -18°C .

- Высокая настройка температуры внутри прибора может привести к уменьшению срока годности продуктов.
- Для хранения замороженных пищевых продуктов подходит все пространство морозильного отделения.
- Оставьте достаточно места вокруг продуктов, чтобы обеспечить вокруг них свободную циркуляцию воздуха.

5.4 Срок годности для морозильного отделения

Тип продукта	Срок годности (в месяцах)
Хлеб	3
Фрукты (кроме цитрусовых)	6 - 12
Овощи	8 - 10
Остатки пищи без мяса	1 - 2
Молочные продукты:	
Сливочное масло	6 - 9
Мягкий сыр (например, моцарелла)	3 - 4
Твердый сыр (например, пармезан, чеддер)	6
Морепродукты:	
Жирная рыба (например, лосось, скумбрия)	2 - 3
Постная рыба (например, треска, камбала)	4 - 6
Креветки	12
Очищенные ракушки и мидии	3 - 4
Приготовленная рыба	1 - 2
Мясо:	
Птица	9 - 12
Говядина	6 - 12
Свинина	4 - 6
Баранина	6 - 9
Сосиски	1 - 2
Ветчина	1 - 2
Остатки пищи с мясом	2 - 3

5.5 Рекомендации по охлаждению продуктов



Отделение для свежих продуктов — это пространство над ящиком GreenZone.

- Оптимальная настройка температуры, обеспечивающая сохранение свежих продуктов — это температура, равная или не превышающая +4°C.
- Всегда храните жидкости и продукты в закрытых контейнерах во избежание появления в отделении сильных или неприятных запахов.
- Во избежание загрязнения приготовленных и сырых продуктов накрывайте приготовленные продукты и отделяйте их от сырых.

- Мясо следует упаковать и хранить на стеклянной полке, расположенной над ящиком для овощей.
- Размораживайте продукты внутри холодильника.
- Не помещайте в прибор горячие продукты.
- Очистите фрукты и овощи и выложите их в специальный ящик (ящик для овощей).
- Не храните экзотические фрукты в холодильнике.
- Не храните в холодильнике такие овощи, как помидоры, картофель, лук и чеснок.
- Закрывайте бутылки, прежде чем поместить их в холодильник.
- Включите вентилятор, чтобы ускорить процесс охлаждения продуктов.

6. УХОД И ОЧИСТКА



ВНИМАНИЕ!

См. главу «Сведения по технике безопасности».

6.1 Чистка внутренней камеры

Перед первым использованием очистите внутреннюю камеру прибора и все аксессуары теплой водой с добавлением нейтрального моющего средства, а затем вытрите их насухо.



ПРЕДУПРЕЖДЕНИЕ

Принадлежности и детали прибора не предназначены для мытья в посудомоечной машине.



ПРЕДУПРЕЖДЕНИЕ

Протрите панель управления влажной тканью. Не используйте средства для стирки. Насухо вытрите панель управления мягкой тканью.

6.2 Периодическая чистка

Очистку оборудования необходимо проводить регулярно:

- Для очистки внутренних поверхностей и аксессуаров используйте теплую воду с добавлением нейтрального моющего средства. Промойте и вытрите насухо.
- Регулярно протирайте уплотнения дверцы.

6.3 Размораживание холодильника

При нормальных условиях работы наледь с испарителя холодильного отделения удаляется автоматически. Оттаявшая вода стекает через желоб в специальный контейнер, где она испаряется.

Регулярно очищайте сливное отверстие для талой воды, расположенное в середине канала холодильного отделения.

Используйте щетку для прочистки отверстия, входящую в комплект поставки прибора.

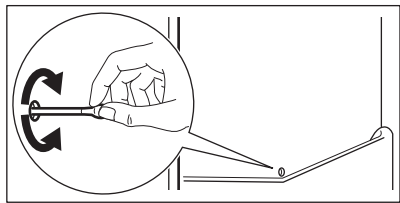

6.4 Размораживание морозильника

Морозильное отделение оснащено системой «Frost free». Во время работы прибора ни на внутренних стенках, ни на продуктах не образуется наледь.

6.5 Установка и замена фильтра CleanAir+



Воздушный фильтр требует осторожного обращения во избежание образования царапин на его поверхности. При поставке воздушный фильтр находится в пластиковом пакете для сохранения его работоспособности.

Установку воздушного фильтра следует выполнять перед включением прибора.

1. Откройте пластиковый корпус и поместите гофрированную поверхность на решетку, разместите фильтр внутри отмеченной области на решетчатой поверхности.

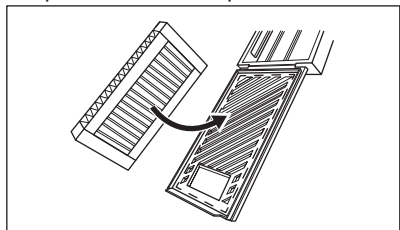

2. Удерживая фильтр, закройте пластиковый корпус до щелчка.

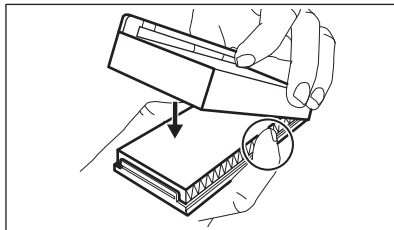

3. Извлеките верхнюю стеклянную полку из холодильного отделения. Сдвиньте пластиковый корпус с воздушным фильтром влево от стеклянной полки.

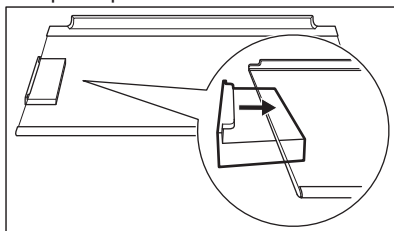

4. Вставьте стеклянную полку обратно в холодильное отделение. Не ударяйте по фильтру.

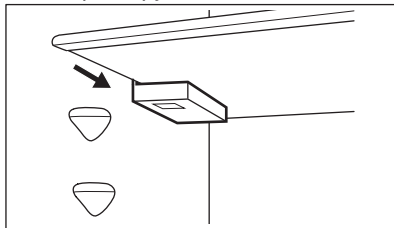

Замена воздушного фильтра

1. Откройте корпус фильтра.

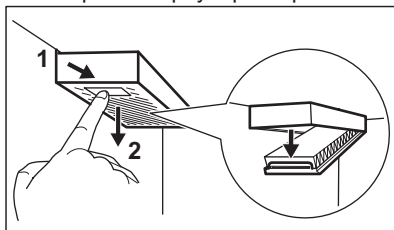

2. Извлеките использованный воздушный фильтр.
3. Установите новый воздушный фильтр в корпус и закройте его.

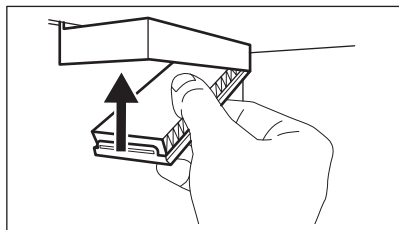

Замену воздушного фильтра следует производить каждые 6 месяцев.



Воздушный фильтр является расходным компонентом, поэтому гарантия на него не распространяется. Новые воздушные фильтры можно приобрести у местного торгового представителя.

6.6 Перерыв в эксплуатации

Если прибор не используется в течение длительного времени, примите следующие меры предосторожности:

1. Отключите прибор от сети электропитания.
2. Извлеките все продукты.
3. Вымойте прибор и все аксессуары.
4. Оставьте дверцы открытыми, чтобы предотвратить появление неприятного запаха.

7. ПОИСК И УСТРАНЕНИЕ НЕИСПРАВНОСТЕЙ



ВНИМАНИЕ!

См. главу «Сведения по технике безопасности».

7.1 Поиск и устранение неисправностей

Проблема	Возможная причина	Решение
Прибор не работает.	Прибор выключен.	Включите прибор.
	Вилка сетевого кабеля не вставлена в розетку как следует.	Вставьте вилку сетевого кабеля в розетку надлежащим образом.
	В розетке электропитания отсутствует напряжение.	Подключите другой электроприбор к розетке электропитания. Обратитесь к квалифицированному электрику.
Прибор издает шум.	Прибор не поддерживается должным образом.	Убедитесь в том, что прибор стоит устойчиво.
Включена звуковая или визуальная сигнализация.	Прибор был недавно включен.	См. «Сигнализация повышения температуры» или «Предупреждение об открытой дверце».
	Слишком высокая температура внутри прибора.	См. «Сигнализация повышения температуры» или «Предупреждение об открытой дверце».
	Дверца оставлена открытой.	Закройте дверцу.
Постоянно работает компрессор.	Неверно задана температура.	См. главу «Панель управления».

Проблема	Возможная причина	Решение
	Одновременно загружено слишком много продуктов.	Подождите несколько часов, а затем проверьте температуру снова.
	Слишком высокая температура воздуха в помещении.	См. главу «Установка».
	Продукты, помещенные в прибор, были слишком теплыми.	Прежде чем положить продукты на хранение, дайте им остыть до комнатной температуры.
	Дверца не закрыта как следует.	См. раздел «Закрывание дверцы».
	Включена функция Extra Freeze.	См. раздел «Функция Extra Freeze».
	Включена функция Extra Cool.	См. раздел «Функция Extra Cool».
Компрессор не включается сразу после нажатия «Extra Freeze» или «Extra Cool», или после изменения температуры.	Компрессор включается через некоторое время.	Это нормальное явление, ошибка отсутствует.
Дверца установлена неровно или мешает вентиляционной решетке.	Прибор не выровнен по горизонтали.	См. главу «Инструкции по установке».
Дверца открывается с трудом.	Вы попытались открыть дверцу сразу же после ее закрывания.	Делайте паузу в несколько секунд между закрыванием и повторным открыванием дверцы.
Не горит лампа освещения.	Лампа находится в режиме ожидания.	Закройте и откройте дверцу.
	Лампа освещения перегорела.	Обратитесь в авторизованный сервисный центр.
Слишком много инея и льда.	Дверца не закрыта как следует.	См. раздел «Закрывание дверцы».
	Прокладка деформирована или загрязнена.	См. раздел «Закрывание дверцы».
	Продукты не были упакованы надлежащим образом.	Упакуйте продукты надлежащим образом.
	Неверно задана температура.	См. главу «Панель управления».
	Выбрана самая низкая температура при полностью загруженном приборе.	Задайте более высокую температуру. См. главу «Панель управления».
	Заданная для прибора температура слишком низкая, а температура окружающей среды слишком высокая.	Задайте более высокую температуру. См. главу «Панель управления».
Вода стекает по задней стенке холодильника.	Во время автоматического размораживания на задней стенке размораживается иней.	Это нормально.

Проблема	Возможная причина	Решение
Внутри холодильного отделения конденсируется слишком много влаги.	Дверцу открывали слишком часто.	Открывайте дверцу только при необходимости.
	Дверца была закрыта не полностью.	Убедитесь в том, что дверца полностью закрыта.
	Хранящиеся продукты не были завернуты.	Перед размещением в приборе продуктов заверните их в подходящую упаковку.
	Летом и осенью может образовываться больше конденсата из-за повышенной влажности воздуха и количества влаги в продуктах. Это является нормальным явлением. Холодильник не производит влагу сам. По завершении этого периода влажность в холодильнике снижается сама.	В летний и осенний периоды рекомендуется устанавливать в холодильнике более высокую температуру (прибл. 6–7 °C).
На стеклянных полках имеются капли воды.	Внутри холодильного отделения образуется большое количество влаги.	Протрите стеклянные полки тканью, чтобы удалить капли воды.
Вода стекает по внутренней стенке холодильника.	Продукты мешают воде стекать в водосборник.	Убедитесь, что продукты не касаются задней стенки.
	Засорилось сливное отверстие.	Прочистите сливное отверстие.
Вода стекает на пол.	Отверстие слива талой воды не подсоединено к поддону испарителя над компрессором.	Подсоедините отверстие слива талой воды с поддоном испарителя.
Невозможно установить температуру.	Включена функция Extra Freeze или функция Extra Cool.	Выключите функцию Extra Freeze или функцию Extra Cool вручную или подождите, пока она не выключится автоматически. См. раздел «Функция Extra Freeze» или «Функция Extra Cool».
Температура внутри прибора слишком низкая/слишком высокая.	Неверно задана температура.	Задайте более высокую/низкую температуру.
	Дверца не закрыта как следует.	См. раздел «Закрывание дверцы».
	Продукты слишком горячие.	Прежде чем положить продукты в холодильник, дайте им остыть.
	В холодильнике одновременно хранится слишком много продуктов.	Рекомендуется одновременно загружать меньшее количество продуктов.
	Часто открывалась дверца.	Открывайте дверцу только при необходимости.
	Включена функция Extra Freeze.	См. раздел «Функция Extra Freeze».
	Включена функция Extra Cool.	См. раздел «Функция Extra Cool».

Проблема	Возможная причина	Решение
	В приборе отсутствует циркуляция холодного воздуха.	Обеспечьте циркуляцию холодного воздуха в приборе. См. главу «Советы и рекомендации».
На дисплее появится dE on .	Прибор работает в демонстрационном режиме (Demo Mode).	Нажмите и удерживайте кнопки Extra Cool и ECO примерно 10 сек, пока не услышите 3 коротких звуковых сигнала.
Появится символ Eg CE и загорится индикатор аварийного сигнала.	Ошибка связи.	Обратитесь в авторизованный сервисный центр. Система охлаждения будет поддерживать низкую температуру продуктов, однако регулировать температуру будет невозможно.
Символ Eg E1 или Eg E3 или Eg E5 и текущая настройка появляются периодически каждые 5 сек, и горит индикатор аварийного сигнала.	Неисправность датчика температуры.	Обратитесь в авторизованный сервисный центр. Система охлаждения будет поддерживать низкую температуру продуктов, однако регулировать температуру будет невозможно.
Индикатор подключения мигает красным или белым в течение длительного времени.	Проблемы с подключением.	Убедитесь в исправном подключении к Интернету. Если соединение не было восстановлено, попробуйте отключить и включить беспроводное соединение как на приборе, так и в точке доступа Wi-Fi. Если проблема не устранена, выполните полный сброс подключения прибора к сети Wi-Fi и процедуру его повторной установки. Если неисправность устранить не удалось, обратитесь в авторизованный сервисный центр.



Если неисправность устранить не удалось, обратитесь в авторизованный сервисный центр.

7.2 Замена лампы

Обратитесь в авторизованный сервисный центр для замены лампы.

7.3 Закрывание дверцы

1. Очистите уплотнители дверцы.
2. Для регулировки дверцы см. инструкции по установке.
3. Для замены неисправных уплотнений дверцы обратитесь в авторизованный сервисный центр.

8. ТЕХНИЧЕСКИЕ ДАННЫЕ

Технические данные указаны на табличке с техническими данными, расположенной на внутренней стенке прибора, и на этикетке энергоэффективности.

QR-код на этикетке энергоэффективности, идущей в комплекте с прибором, содержит веб-ссылку на страницу с информацией о производительности прибора, приведенной в базе данных EU EPREL.

Сохраните этикетку для справки наряду с руководством пользователя и другими документами, идущими в комплекте с прибором.

Эту информацию также можно найти в базе данных EPREL, доступной по ссылке <https://eprel.ec.europa.eu>, по наименованию

модели и номеру изделия, приведенным на табличке с техническими данными прибора.

Подробные сведения об этикетке энергоэффективности приведены по ссылке www.theenergylabel.eu.

9. ИНФОРМАЦИЯ ДЛЯ ИСПЫТАТЕЛЬНЫХ ОРГАНИЗАЦИЙ

Установка и подготовка прибора к тестированию для проверки на соответствие стандартам экологизации должны отвечать требованиям EN 62552 (EU). Требования к вентиляции, размерам ниши и минимальным зазорам сзади прибора должны соответствовать

перечню, приведенному в главе «Установка» Руководства пользователя. Просьба обращаться к производителю за любой дополнительной информацией, включая схемы загрузки.

10. ОХРАНА ОКРУЖАЮЩЕЙ СРЕДЫ

Материалы с символом  следует сдавать на переработку. Положите упаковку в соответствующие контейнеры для сбора вторичного сырья. Принимая участие в переработке старого электробытового оборудования, Вы помогаете защитить окружающую среду и здоровье человека. Не выбрасывайте

вместе с бытовыми отходами бытовую технику, помеченную символом . Прибор следует доставить в место раздельного накопления и сбора отходов потребления или в пункт сбора использованной бытовой техники для последующей утилизации.

Ласкаво просимо до Electrolux! Дякуємо, що обрали наш прилад.



Отримати поради з використання, брошури, інструкції з усунення несправностей, інформацію щодо сервісу та ремонту:
www.electrolux.com/support

Може змінитися без оповіщення.

ЗМІСТ

1. ІНФОРМАЦІЯ З ТЕХНІКИ БЕЗПЕКИ.....	50
2. ІНСТРУКЦІЇ З ТЕХНІКИ БЕЗПЕКИ.....	52
3. ПАНЕЛЬ КЕРУВАННЯ.....	55
4. ЩОДЕННЕ ВИКОРИСТАННЯ.....	59
5. ПОРАДИ ТА РЕКОМЕНДАЦІЇ.....	64
6. ДОГЛЯД ТА ОЧИЩЕННЯ.....	65
7. УСУНЕННЯ НЕСПРАВНОСТЕЙ.....	67
8. ТЕХНІЧНІ ДАНІ.....	71
9. ІНФОРМАЦІЯ ДЛЯ ДОСЛІДНИЦЬКИХ УСТАНОВ.....	71
10. ОХОРОНА ДОВКІЛЛЯ.....	72

1. ⚠ ІНФОРМАЦІЯ З ТЕХНІКИ БЕЗПЕКИ

Перед установкою та експлуатацією приладу слід уважно прочитати інструкцію користувача. Виробник не несе відповідальності за травми або збитки через неправильне встановлення або використання. Інструкції з експлуатації слід зберігати в безпечному і доступному місці з метою користування в майбутньому.

1.1 Безпека дітей і вразливих осіб

- Діти від 8 років та особи з обмеженими фізичними, сенсорними або психічними можливостями чи недостатнім досвідом і знаннями можуть користуватися цим приладом лише під наглядом, або за умови попереднього отримання інструкцій з безпечного користування приладом та розуміння пов'язаних з цим ризиків. Дітям віком від 3 до 8 років та особам із дуже великими та складними вадами дозволяється завантажувати та розвантажувати прилад за умови, що

вони пройшли належний інструктаж. Не слід залишати дітей до 3 років поблизу приладу без постійного нагляду.

- Слідкуйте за тим, щоб діти не бавилися із цим приладом і мобільними пристроями з програмою.
- Чищення або обслуговування приладу дітьми дозволяється лише під наглядом.
- Тримайте усі пакувальні матеріали подалі від дітей та утилізуйте їх належним чином.

1.2 Загальна безпека

- Цей прилад призначений лише для зберігання продуктів і напоїв.
- Цей прилад призначений для використання в домашніх умовах у приміщенні.
- Цей прилад можна використовувати в офісах, готельних номерах, напів-готелях, приміщеннях для фермерського туризму та інших подібних приміщеннях, де застосування цього приладу не перевищує (середній) рівень побутового користування.
- Щоб уникнути зараження їжі, дотримуйтеся наступних правил:
 - не відкривайте дверцята на тривалий час;
 - регулярно очищуйте поверхні, які можуть контактувати з продуктами харчування та відкритими системами дренажу;
 - зберігайте сире м'ясо і рибу у відповідних контейнерах у холодильнику таким чином, аби вони не торкалися та не капали на інші продукти.
- **ПОПЕРЕДЖЕННЯ:** У шафі чи конструкції, в яку вбудовано прилад, вентиляційні отвори повинні бути незаблокованими.
- **ПОПЕРЕДЖЕННЯ:** Для прискорення процесу розморожування використовуйте лише рекомендовані виробником механічні пристрої чи інші засоби.

- **ПОПЕРЕДЖЕННЯ:** Не допускайте пошкодження контуру циркуляції холодоагенту.
- **ПОПЕРЕДЖЕННЯ:** Не використовуйте електричні приладі всередині відділень для зберігання продуктів, якщо це не передбачене виробником.
- Не використовуйте пароочищувачі та водяні розпилювачі для очищення приладу.
- Витріть прилад м'якою вологою ганчіркою. Застосовуйте лише нейтральні мийні засоби. Не використовуйте абразивні засоби, жорсткі серветки для очищення, розчинники або металеві предмети.
- Якщо прилад буде залишено порожнім на тривалий час, слід вимкнути, розморозити, очистити, висушити його та залишити дверцята відчиненими з метою уникнення цвілі у приладі.
- Не зберігайте в цьому приладі вибухонебезпечні речовини, такі як аерозольні балончики з паливом.
- Щоб уникнути небезпеки в разі пошкодження електричного кабелю, його заміну має здійснювати представник виробника чи його авторизованого сервісного центру або інша кваліфікована особа.

2. ІНСТРУКЦІЇ З ТЕХНІКИ БЕЗПЕКИ

2.1 Встановлення

ПОПЕРЕДЖЕННЯ!

Встановлювати цей прилад повинен лише кваліфікований фахівець.

- Повністю зніміть упаковку.
 - Не встановлюйте й не використовуйте пошкоджений прилад.
 - Не користуйтеся приладом, доки його не буде безпечно встановлено у вбудовану конструкцію.
 - Дотримуйтеся окремих інструкцій щодо встановлення приладу та перевішування дверцят на інший бік, доступних на нашому вебсайті.
 - Будьте обережні під час переміщення приладу, оскільки він важкий.
- Використовуйте захисні рукавички та взуття, що постачається в комплекті.
- Забезпечте вільну циркуляцію повітря навколо приладу.
 - Під час першої установки або після перевішування дверцят на інший бік зачекайте принаймні 4 години, перш ніж підключати прилад до живлення. Це необхідно для того, щоб масло могло зібратися назад у компресор.
 - Перш ніж виконувати будь-які операції на приладі (наприклад, перевішування дверцят на інший бік), витягніть вилку з електричної розетки.
 - Не встановлюйте прилад поблизу радіаторів, плит, духових шаф або варильних поверхонь, якщо інше не зазначено в інструкції зі встановлення.

- Встановлюйте прилад там, де на нього не потраплятиме дощ.
- Не встановлюйте прилад під прямим сонячним світлом.
- Не встановлюйте прилад у місцях з високою вологістю або низькою температурою.
- Пересуваючи прилад, піднімайте його за передній край, щоб не подряпати підлогу.
- Захистіть підлогу від подряпин під час перевішування дверцят приладу на інший бік.
- Прилад містить упаковку вологовбирача. Це не іграшка. Його не можна їсти. негайно утилізуйте його.

2.2 Під'єднання до електромережі

ПОПЕРЕДЖЕННЯ!

Існує ризик займання та ураження електричним струмом.

ПОПЕРЕДЖЕННЯ!

При розміщенні приладу переконайтеся, що шнур живлення не затиснуто і не пошкоджено.

ПОПЕРЕДЖЕННЯ!

Не використовуйте розгалужувачі та подовжувачі.

- Переконайтеся в тому, що параметри на таблиці з технічними даними сумісні з електричними параметрами електроживлення від мережі.
- Прилад повинен бути заземленим.
- Завжди використовуйте правильно встановлену протиударну розетку.
- Якщо розетку не заземлено, заземліть прилад окремо відповідно до чинних нормативних вимог, проконсультувавшись із кваліфікованим електриком.
- Стежте за тим, щоб не пошкодити електричні компоненти (наприклад, електричну вилку, кабель живлення, компресор). Для заміни електричних компонентів слід звернутися до авторизованого сервісного центру або до електрика.

- Кабель живлення повинен знаходитися нижче рівня електричної вилки.
- Вставляйте штепсельну вилку в розетку електроживлення лише після закінчення установки. Переконайтеся, що після установки є вільний доступ до розетки електроживлення.
- Не тягніть за кабель живлення, щоб відключити прилад з мережі. Завжди вимикайте, витягаючи штепсельну вилку.

2.3 Користування

ПОПЕРЕДЖЕННЯ!

Існує небезпека травмування, опіків, ураження електричним струмом і пожежі.



У приладі міститься легкозаймистий газ, ізобутан (R600a), — природний газ з високим рівнем екологічності. Стежте за тим, щоб не пошкодити контур циркуляції холодоагенту, що містить ізобутан.

- Не змінюйте технічні специфікації цього приладу.
- Суворо забороняється використання вбудованого виробу окремо.
- Цей прилад призначений для використання при температурі навколишнього середовища від 10°C до 43°C. Зазначений діапазон температур гарантує правильну роботу приладу.
- Не кладіть на прилад електричні пристрої (наприклад, морозивниці), якщо це не передбачено виробником.
- У разі пошкодження контуру циркуляції холодоагенту переконайтеся в тому, що в приміщенні немає полум'я та джерел займання. Провітріть приміщення.
- Не допускайте, щоб гарячі предмети торкалися пластикових частин приладу.
- Не кладіть безалкогольні напої у морозильне відділення. При цьому зростає тиск на стінки тари.
- Не зберігайте в приладі займисті гази та рідини.
- Не кладіть усередину приладу, поряд із ним або на нього легкозаймисті речовини чи предмети, змочені в легкозаймистих речовинах.

- Не торкайтеся компресора або конденсатора. Вони гарячі.
- Не повідомляйте свій пароль Wi-Fi.
- Не виймайте мокрими або вологими руками предмети з морозильної камери та не торкайтеся їх.
- Не заморозуйте повторно розморожені продукти.
- Дотримуйтеся вказаних на упаковці із замороженими продуктами інструкцій щодо зберігання.
- Замотуйте продукти у пакування, придатне для харчових продуктів, перш, ніж класти їх у морозильну камеру.
- Не допускайте контакту продуктів із внутрішніми стінками відділень приладу.

2.4 Внутрішня підсвітка

ПОПЕРЕДЖЕННЯ!

Небезпека враження електричним струмом.

- Цей продукт містить одне або кілька джерел світла класу енергоефективності F.
- Стосовно ламп всередині цього виробу та запасних ламп, що продаються окремо: Ці лампи призначені для використання у побутових приладах з екстремальними фізичними умовами, такими як температура, вібрація, вологість, або призначені для надання інформації про стан роботи приладу. Вони не призначені для використання з іншою метою та не придатні для освітлення побутових приміщень.

2.5 Догляд та очищення

ПОПЕРЕДЖЕННЯ!

Існує ризик травмування або пошкодження приладу.

- Перш ніж виконувати технічне обслуговування, вимкніть прилад і вийміть електричну вилку з розетки.
- У холодильному агрегаті цього приладу містяться вуглеводні. Проводити технічне обслуговування і заправляти прилад повинен лише кваліфікований спеціаліст.

- Регулярно оглядайте спускний отвір приладу та за необхідності прочищайте. У разі блокування спускного отвору розморожена вода збирається на дні приладу.

2.6 Сервіс

- Для ремонту приладу звертайтеся до авторизованого сервісного центру. Використовуйте лише оригінальні запасні частини.
- Зверніть увагу, що самостійний або непрофесійний ремонт може мати наслідки для безпеки та призвести до втрати гарантії.
- Зазначені нижче запасні частини доступні протягом щонайменше 7 років після припинення випуску моделі: термостати, датчики температури, друковані плати, джерела світла, ручки дверцят, завіси дверцят, лотки та кошики. Ущільнювачі дверцят доступні протягом щонайменше 10 років після припинення випуску моделі. У вашій країні тривалість може бути довшою. Для отримання додаткової інформації відвідайте наш вебсайт.
- Зверніть увагу, що деякі з цих запчастин доступні тільки спеціалістам з ремонту, і що не всі запчастини стосуються всіх моделей.

2.7 Утилізація

ПОПЕРЕДЖЕННЯ!

Існує небезпека травмування або задушення.

- Від'єднайте прилад від електромережі.
- Відріжте кабель живлення й викиньте його.
- Зніміть дверцята, щоб запобігти запиранню дітей чи домашніх тварин усередині приладу.
- Контур циркуляції холодоагенту й ізоляційні матеріали приладу є екологічно чистими.
- Ізоляційна піна містить займистий газ. Щоб отримати інформацію про належну утилізацію приладу, слід звернутися до органів муніципальної влади.

- Не пошкоджуйте елементи охолоджувача, що знаходяться поруч із теплообмінником.

Цей продукт по вмісту небезпечних речовин відповідає вимогам Технічного

регламенту обмеження використання деяких небезпечних речовин в електричному та електронному обладнанні (постанова Кабінета Міністрів України №139 від 10 березня 2017р.)

3. ПАНЕЛЬ КЕРУВАННЯ

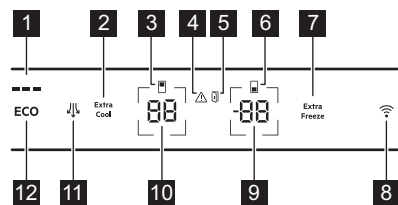

- 1 Індикатор ECOMETER
- 2 Кнопка/індикатор Extra Cool
- 3 Індикатор холодильного відділення
- 4 Сигнальний індикатор
- 5 Індикатор попередження про відчинені дверцята
- 6 Індикатор морозильної камери
- 7 Кнопка/індикатор Extra Freeze
- 8 Кнопка/індикатор «Підключення»
- 9 Кнопка/індикатор температури морозильника
- 10 Кнопка/індикатор температури холодильника
- 11 Кнопка/індикатор Вентилятор
- 12 Кнопка ECO

3.1 Увімкнення і вимкнення

Увімкнути

Вставте мережеву вилку в розетку.

Для вибору іншої встановленої температури див. розділ «Регулювання температури».

Якщо на дисплеї з'явилося **DE ON**, дивіться розділ «Усунення несправностей».

Вимкніть функцію

1. Одночасно натисніть й утримуйте кнопку температури холодильника та

кнопку температури морозильника протягом 5 сек.

На дисплеї блимає **OF**.

2. Коли на дисплеї з'явиться **OF**, витягніть вилку з розетки.

3.2 Регулювання температури

Діапазон температур може варіюватися від -15°C до -24°C для морозильника (рекомендовано -18°C), а також від 2°C до 8°C для холодильника (рекомендовано 4°C).

Натисніть кнопки температури, щоб встановити температуру приладу.

Встановіть рекомендовану температуру, вмикаючи ECO функція. Див. розділ «ECO функція».

Відповідні індикатори показують встановлену температуру.



Установленої температури буде досягнуто протягом 24 год. Після перебоїв у постачанні електроенергії прилад відновлює встановлену температуру.

3.3 Увімкнення та вимкнення холодильної камери

Вимкнути:

1. Натисніть і утримуйте кнопку температури холодильника впродовж 5 сек. На дисплеї блимає **OF**.
2. Після вимкнення холодильної камери на дисплеї відображається **OF**.

Увімкнути:

1. Натисніть і утримуйте кнопку температури холодильника впродовж 5 сек. На дисплеї блимає .
2. Холодильне відділення увімкнено й попередньо встановлену температуру відновлено.

3.4 ECO функція

Функція ECO встановлює оптимальну температуру для збереження продуктів, мінімізуючи споживання енергії.

1. Щоб увімкнути функцію, натисніть кнопку ECO.
Температуру в холодильнику встановлено на +4 °C, а температуру в морозильнику — на -18 °C.
2. Щоб вимкнути функцію, знову натисніть кнопку ECO або виберіть іншу встановлену температуру (див. розділ «Регулювання температури»).

Після вимкнення функції ECO температура в холодильнику встановлюється на +2 °C, а температура в морозильнику — на -20 °C.



Увімкнення ECO вмикає функції Extra Cool і Extra Freeze.



Індикатор ECOMETER показує поточне споживання енергії приладом. Три повністю освітлені смужки вказують на найбільш енергоефективне налаштування.

3.5 Функція Extra Cool

Ця функція дозволяє швидко охолодити велику кількість теплої їжі, не розігріваючи продукти, які вже зберігаються в холодильній камері.

Щоб увімкнути функцію, натисніть кнопку Extra Cool.

Засвітиться індикатор Extra Cool. Коли функцію Extra Cool увімкнено, вентилятор може працювати автоматично.

Ця функція автоматично вимикається приблизно через 6 год. Після вимкнення функції індикатор Extra Cool згасне.

Натисніть кнопку Extra Cool, щоб вимкнути функцію Extra Cool до її автоматичного завершення.



Щоб встановити іншу температуру холодильника, вимкніть функцію Extra Cool.

3.6 Функція Extra Freeze

Функція Extra Freeze використовується для послідовного виконання попереднього й швидкого заморожування в морозильній камері. Ця функція пришвидшує замороження свіжих продуктів і захищає продукти, які вже зберігаються в морозильній камері, від нагрівання.



Щоб попередньо заморозити свіжі продукти, активуйте функцію Extra Freeze принаймні за 24 год до того, як покласти їх у морозильну камеру.

Для увімкнення цієї функції натисніть кнопку Extra Freeze.

Засвітиться індикатор Extra Freeze. Функція Extra Freeze автоматично вимикається максимум через 52 год.

Натисніть кнопку Extra Freeze, щоб вимкнути функцію до її автоматичного завершення.

3.7 Функція Вентилятор

Натисніть кнопку Вентилятор, щоб увімкнути функцію. Засвітиться індикатор Вентилятор.

Щоб вимкнути функцію, ще раз натисніть кнопку Вентилятор. Індикатор Вентилятор згасне.



Якщо функція вмикається автоматично, індикатор Вентилятор не загоряється.
Увімкнення функції Вентилятор може збільшити шум і споживання електроенергії.

Вентилятор працює, лише коли дверцята зачинено.

3.8 Сигнал попередження про високу температуру

Коли температура в морозильному відділенні збільшується, миготить сигнальний індикатор, індикатор температури морозильника починає показувати Н° й блимати та лунає звуковий сигнал.

Щоб вимкнути звукове сповіщення, натисніть будь-яку кнопку.

Сигнальний індикатор згасне й звуковий сигнал вимкнеться. Індикатор температури морозильника показує Н° впродовж 5 сек, перш ніж знову почати показувати температуру в морозильнику.



Сигнал тривоги перезапуститься 1 год після деактивації, доки не буде відновлено нормальні умови.
Якщо не натиснути жодну кнопку, звуковий сигнал вимкнеться автоматично через 1год, щоб не викликати занепокоєння.

3.9 Сигнал попередження про відчинені дверцята

Індикатор попередження про відчинені дверцята вмикається зі звуком, якщо дверцята холодильника залишаються відкритими протягом 5 хв. або якщо дверцята морозильника залишаються відкритими протягом 80 сек.

Попередження вмикається після закриття дверцят. Натисніть будь-яку кнопку, щоб вимкнути звуковий сигнал.



Якщо не натиснути жодну кнопку, звуковий сигнал вимкнеться автоматично приблизно через 1 година, щоб не викликати занепокоєння.

3.10 Wi-Fi Налаштування підключення

Ця функція дає вам змогу підключити ваш прилад до мережі Wi-Fi та зв'язати його з вашим мобільним пристроєм. Можна отримувати сповіщення, а також керувати приладом і слідкувати за ним із мобільного пристрою.

Для підключення приладу потрібен мобільний пристрій, підключений до Wi-Fi мережі.

Частота/протокол	Wi-Fi. 2.4 ГГц / 802.11 bgn
Потужність	Wi-Fi 2.4 ГГц: <20 дБм
Шифрування	WPA-PSK, WPA2-PSK, WPA3-Personal

Встановлення мобільного додатка

Щоб підключити прилад до Wi-Fi:

1. Перевірте, чи увімкнено прилад.
2. Підключіть мобільний пристрій до тієї самої Wi-Fi мережі, до якої ви хочете додати прилад.
3. Щоб завантажити додаток, відскануйте QR-код, який міститься на звороті інструкції з експлуатації. Ви також можете завантажити додаток безпосередньо з магазину додатків.
4. Відкрийте додаток та зареєструйтеся.

Налаштування бездротового підключення приладу

Дотримуйтеся інструкцій у додатку, щоб завершити процес приєднання:

1. Натисніть і утримуйте кнопку «Підключення» на своєму приладі впродовж 3 сек, доки не почуєте звуковий сигнал. Wi-Fi увімкнено.
2. Через кілька секунд на дисплеї з'являється , а індикатор «Підключення» блимає.

- Продовжуйте виконувати інструкції, що з'являються у додатку.
- Під час цього процесу на дисплеї може тимчасово відобразитися **Er**.

Після приєднання індикатор підключення продовжує світитися. На дисплеї відображається налаштована температура.

Вимкнення бездротового підключення приладу

Натисніть і утримуйте кнопку підключення для **+**, 3 сек щоб вимкнути функцію Wi-Fi. Індикатор підключення вимикається, і прилад подає звуковий сигнал один раз.

Натисніть і утримуйте кнопку підключення, 3 сек щоб відновити підключення.



Після скидання налаштувань індикатор підключення може бути вимкнений. Зачекайте, доки він увімкнеться.

Скидання бездротового підключення приладу

Перевірте, чи на дисплеї відображається індикатор підключення. Якщо функцію Wi-Fi вимкнено, спроба скинути підключення призведе до ввімкнення функції.

Натисніть і утримуйте кнопку підключення протягом 10 сек, щоб скинути конфігурацію Wi-Fi. Прилад підтвердить успішне скидання налаштувань звуковим сигналом.

Для відновлення з'єднання див. розділ «Вимкнення бездротового підключення приладу».

3.11 Режим налаштування

Режим налаштування дозволяє вмикати або вимикати ECOMETER індикатор, скидати заводські налаштування приладу та змінювати одиниці температури з °C на °F.:

Увімкнення режиму налаштування

- Натисніть й утримуйте кнопку ECO протягом приблизно 3 сек. На дисплеї блимає **SE EE**.

- Після ввімкнення режиму налаштування на дисплеї відображається **PE On**.

Щоб вимкнути режим налаштування, натисніть й утримуйте кнопку ECO протягом приблизно 3 сек.

Режим налаштування автоматично вимикається, якщо ви не взаємодієте з панеллю керування протягом 60 сек.

Навігація в режимі налаштування

Торкніться кнопки температури, щоб змінити параметр. Торкніться кнопки температури морозильника, щоб змінити значення параметра.

Дисплей	Параметри за промовчанням
PE On	Індикатор ECOMETER
ES On	Звукові сигнали кнопок
CF °C	Одиниці температури
FS 03	Заводські налаштування

ECOMETER індикатор

Щоб увімкнути або вимкнути ECOMETER :

- Щоб увімкнути режим налаштування:
- Торкайтеся **On**, доки на дисплеї не відобразиться увімкнення **On** або **OF** для увімкнення ECOMETER .
- Вихід із режиму налаштування.

Звукові сигнали кнопок

Щоб увімкнути або вимкнути звукові сигнали:

- Щоб увімкнути режим налаштування:
- Торкайтеся **PE**, доки на дисплеї не відобразиться **ES**. Торкніться **On**, щоб увімкнути або вимкнути звуки. Індикатор зміниться на **On** для увімкнених або на **OF** вимкнених звукових сигналів.
- Вихід із режиму налаштування.

Одиниці температури

Щоб змінити одиницю температури:

1. Щоб увімкнути режим налаштування:
2. Торкніться **PE** кілька разів, доки не відобразяться **CF** і **OC**. Торкніться індикатора, який відображає одиницю вимірювання для вибору між **OC** для градусів Цельсія та **OF** для градусів Фаренгейта.
3. Вихід із режиму налаштування.

Заводські налаштування

Ця функція відновлює кожне налаштування до заводських налаштувань за промовчанням. Щоб відновити заводські налаштування за промовчанням:

1. Щоб увімкнути режим налаштування:
2. Торкайтеся **PE**, доки на дисплеї не відобразиться **FS** і **O3**. Торкайтеся **O3**, доки на дисплеї не відобразиться **OL**. **OL** перетвориться на **FS**, що блимає, а потім на **O3**, що припинить блимати, що вказує на відновлення заводських налаштувань.
3. Вихід із режиму налаштування.

4. ЩОДЕННЕ ВИКОРИСТАННЯ

4.1 Встановлення полиць на дверцятах

Для більш легкого зберігання продуктів полицки на дверцятах можна встановлювати на різній висоті. Потягніть полицку вгору, щоб змінити її положення.

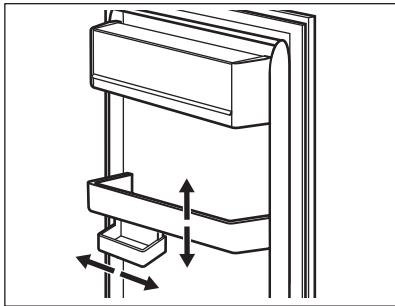

Ця модель оснащена змінним контейнером для зберігання.

4.2 Знімні полицки

Стінки холодильника оснащені напрямними. Можна змінити положення полицок.

Цей прилад оснащений гнучкою полицкою. Передню половину полицки можна розмістити під другою половиною:

1. Обережно вийміть передню половину.
2. Уставте її в нижню напрямну під другою половиною.

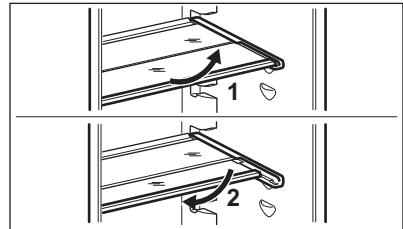

Не переміщуйте скляну полицку над ящиком для овочів, щоб забезпечити правильне циркулювання повітря.

4.3 Шухляда GreenZone

GreenZone — це висувна шухляда, позначена , що знаходиться в нижній частині холодильного відділення.

Вона має ущільнення, яке забезпечує оптимальну вологість всередині шухляди.

4.4 Виймання GreenZone

1. Спорожніть шухляду.
2. Витягніть шухляду з холодильника на повну довжину напрямних.
3. Натисніть на кришку напрямних і підніміть передню частину шухляди.

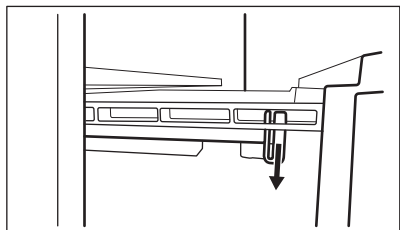

4. Піднімаючи ящик вгору, витягніть і зніміть його з рейок.

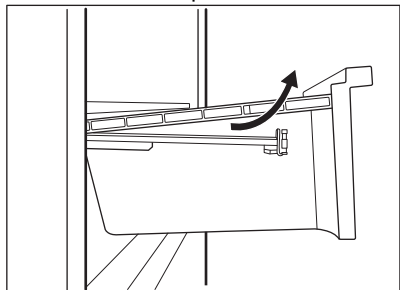

Щоб встановити ящик на місце:

1. Витягніть напрямні.

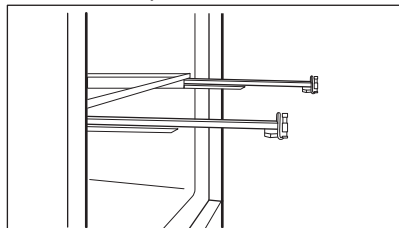

2. Установіть задню частину шухляди на напрямні.

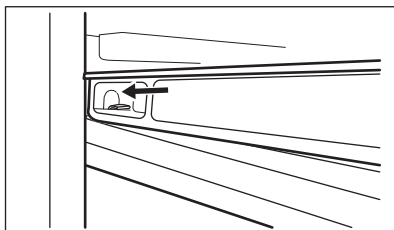
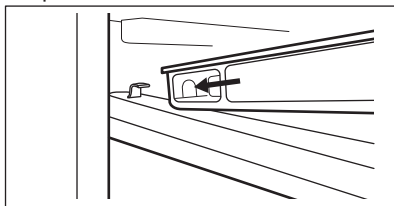

3. Утримуйте передню частину ящика дещо піднятою, при цьому просуваючи ящик всередину.

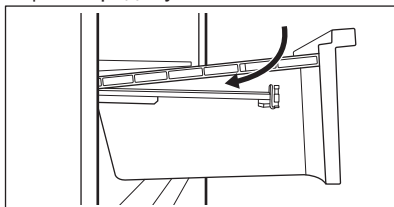

4. Притисніть передню частину ящика донизу.
5. Витягніть ящик ще раз і перевірте, чи правильно він розміщений на задньому і передньому гачках.

4.5 Виймання ExtraZone

Над шухлядою GreenZone знаходиться висувна шухляда.



Перш ніж виймати шухляду з холодильника, рекомендується її спорожнити.

Витягання шухляди:

1. Витягніть шухляду з холодильника на повну довжину напрямних.

2. Натисніть на кришку напрямних і підніміть передню частину шухляди.

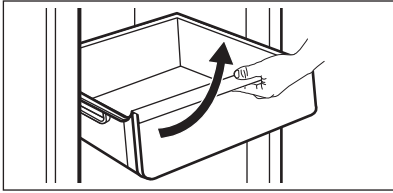

3. Піднімаючи ящик вгору, витягніть і зніміть його з рейок.

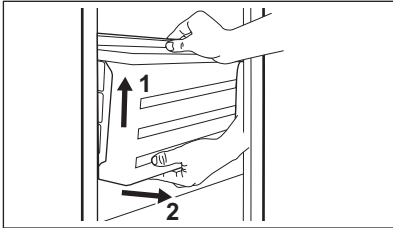

4. Посуньте напрямні всередину приставу, щоб уникнути його пошкодження при закриванні дверцят.

Щоб встановити ящик на місце:

1. Витягніть напрямні.

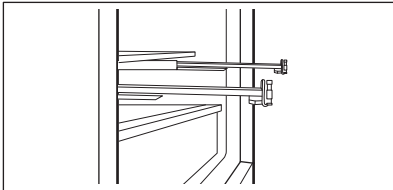

2. Установіть задню частину ящика на напрямні.

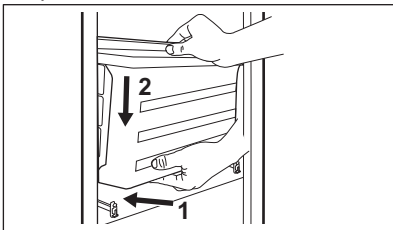

3. Утримуйте передню частину ящика дещо піднятою, при цьому просуваючи ящик всередину.

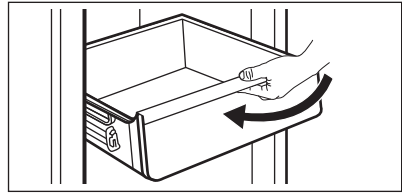

4. Притисніть передню частину ящика донизу.



Витягніть ящик ще раз і перевірте, чи правильно він розміщений на задньому і передньому гачках.

Щоб зняти скляну полицку:

1. Розблокуйте бокові затискачі з обох сторін одночасно.

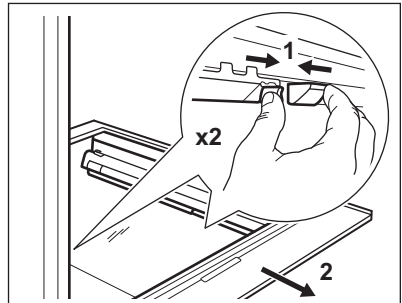

2. Потягніть скляну опору полицки до себе.

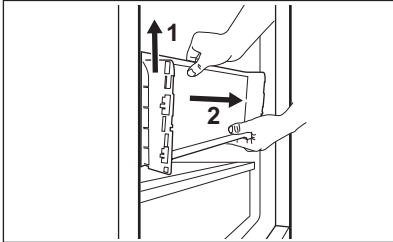
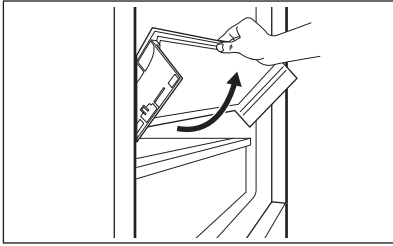

4.6 Регулювання вологості

Скляна полицка шухляди GreenZone оснащена пристроєм, який забезпечує оптимальну вологість всередині шухляди.



Не кладіть продукти на пристрій регулювання вологості.

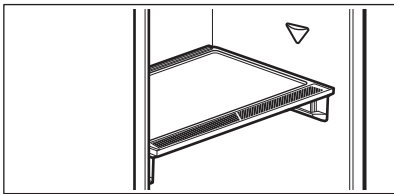

Щоб вийняти пристрій регулювання вологості:

1. Відкрийте шухляду під скляною полицею та зніміть кришку.

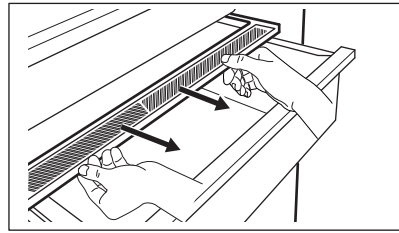

2. Щоб замінити білу мембрану пристроєм, візьміть пристрій посередині та відділіть мембрану від кришки, потягнувши кришку.

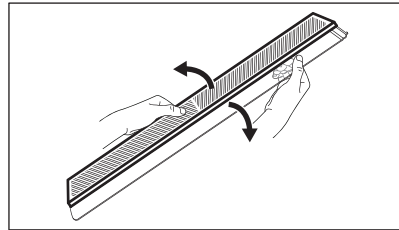

3. Установіть нову мембрану в кришку, притиснувши крайку мембрани в кришку.

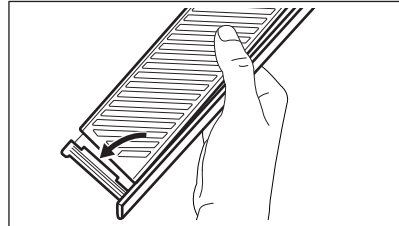

4. Знову зберіть регулятор вологості в шухляді.

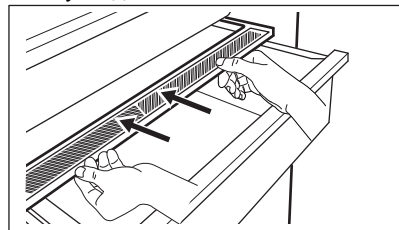

У шухляді GreenZone може утворюватися конденсат. Видаліть його за допомогою м'якої ганчірки.

4.7 Індикатор температури

На бічній стінці приладу є індикатор температури. Символ вказує на найхолоднішу зону в холодильнику.

Якщо відображається ОК (А), покладіть свіжі продукти в зону, позначену символом. Якщо ні (В), зачекайте принаймні 12 год та перевірте ще раз.

Якщо все ще не ОК (В), встановіть нижчу температуру.

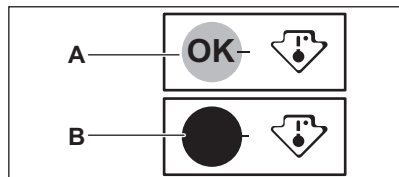

4.8 Вентилятор

Холодильне відділення оснащено пристроєм, який забезпечує швидке охолодження продуктів і підтримує більш рівномірну температуру в усьому відділенні.

Цей пристрій активується автоматично за необхідності.

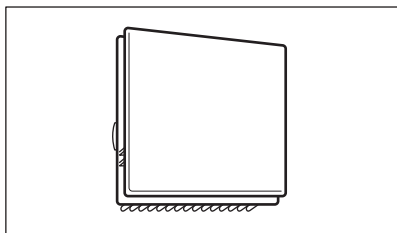

За потреби пристрій також можна вмикати вручну (див. розділ «Функція Вентилятор»).



Вентилятор працює, лише коли дверцята зачинено.



Не знімайте кришку вентилятора.

4.9 Фільтр CleanAir+

У приладі може бути встановлений вугільний фільтр CleanAir+, передбачений виробником.

Вугільний фільтр очищує повітря від запахів у холодильнику, підвищуючи якість зберігання продуктів.

Фільтр і його пластиковий корпус містяться в пластиковому пакеті, що постачається з приладом (з питань встановлення див. розділ «Встановлення та заміна CleanAir+ фільтра» в главі «Догляд та очищення»).

4.10 Заморожування свіжих продуктів

Використовуйте морозильне відділення для заморожування свіжих продуктів і для тривалого зберігання заморожених продуктів і продуктів глибокого заморожування.

Увімкніть функцію Extra Freeze принаймні за 24 год до розміщення продуктів, які потрібно заморозити, у морозильному відділенні.

Рівномірно розкладіть свіжі продукти в першому зверху відділенні або ящику.

Не перевищуйте максимальну кількість продуктів, яку можна заморозити, і не додавайте інші свіжі продукти протягом 24 год (див. таблицю з технічними даними).

Після завершення заморожування прилад автоматично повертається до попередньо встановленого налаштування температури (дивіться розділ «Функція Extra Freeze»).

Для отримання додаткової інформації див. «Поради щодо заморожування».

4.11 Зберігання заморожених продуктів

При першому вмиканні приладу або після певного періоду простою увімкніть функцію Extra Freeze принаймні за 3 год до розміщення продуктів у морозильному відділенні.

УВАГА

Якщо живлення було вимкнено на довше, ніж зазначено на табличці з технічними даними в графі «Час виходу на робочий режим», розморожені продукти слід негайно спожити. Дивіться розділ «Сигнал попередження про високу температуру».

4.12 Виробництво льоду

Цей прилад обладнано одним або кількома лотками для приготування кубиків льоду.



Не користуйтеся металевими інструментами, щоб вийняти лотки з морозильної камери.

5. ПОРАДИ ТА РЕКОМЕНДАЦІЇ

5.1 Поради щодо енергозбереження

- Морозильник: Найефективніше споживання енергії забезпечується в оригінальній конфігурації.
- Холодильник: Конфігурація, коли шухляди розташовані в нижній частині приладу, а полиці рівномірно розподілені, забезпечує найефективніше споживання енергії. Положення кошиків на дверцятах не впливає на споживання енергії.
- Не відчиняйте часто дверцята й не залишайте їх відчиненими довше, ніж це необхідно.
- Морозильник: Що нижча встановлена температура, то вище споживання енергії.
- Холодильник: Не встановлюйте занадто високу температуру, якщо цього не вимагають характеристики продуктів.
- Якщо температура повітря в приміщенні висока, регулятор температури встановлено на низьку температуру, а прилад повністю завантажено, компресор може працювати безперервно, що призводить до появи ілею або льоду на випарнику. У такому разі перемикач температури слід повернути в положення вищої температури, щоб забезпечити автоматичне розморожування.
- Не накривайте вентиляційні отвори та решітку.
- Переконайтеся, що харчові продукти всередині приладу не заважають циркуляції повітря через отвори в задній частині приладу.

5.2 Поради щодо заморожування

- Не заморожуйте пляшки або банки з рідиною, зокрема газованими напоями. Вони можуть розірватися під час заморожування.
- Не ставте гарячі продукти в морозильну камеру.
- Не кладіть свіжі незаморожені продукти безпосередньо поруч із вже замороженими продуктами.
- Не споживайте кубики льоду, заморожену воду або фруктовий лід відразу після того, як дістали їх із морозильника, щоб уникнути обмороження.
- Не заморожуйте розморожені продукти повторно.

5.3 Поради щодо зберігання заморожених продуктів

- Морозильна камера позначена символом  * * * * *.
- Оптимальним налаштуванням температури, що забезпечує збереження заморожених продуктів, є температура -18°C або нижча.
- Більш висока температура всередині приладу може призвести до скорочення терміну придатності.
- Усе морозильне відділення підходить для зберігання заморожених продуктів.
- Залиште достатньо місця навколо продуктів для забезпечення вільної циркуляції повітря.

5.4 Термін зберігання в морозильному відділенні

Продукт	Термін зберігання (місяці)
Хліб	3
Фрукти (крім цитрусових)	6 - 12
Овочі	8 - 10
Залишки їжі без м'яса	1 - 2
Молочні продукти:	
Масло	6 - 9
М'який сир (наприклад, моцарела)	3 - 4
Твердий сир (наприклад, пармезан, чеддер)	6
Морепродукти:	
Жирна риба (наприклад, лосось, скумбрія)	2 - 3
Нежирна риба (наприклад, тріска, камбала)	4 - 6
Креветки	12
Очищені молюски та мідії	3 - 4
Приготовлена риба	1 - 2
М'ясо:	
Домашня птиця	9 - 12
Яловичина	6 - 12
Свинина	4 - 6
Баранина	6 - 9
Ковбаса	1 - 2
Шинка	1 - 2

Продукт	Термін зберігання (місяці)
Залишки їжі з м'ясом	2 - 3

5.5 Рекомендації щодо зберігання продуктів у холодильнику



Відділення для свіжих продуктів — це простір над шухлядою GreenZone.

- Оптимальним температура зберігання свіжих продуктів — +4 °C або нижча.
- Рідини та їжу тримайте в закритих контейнерах, щоб уникнути розповсюдження запахів у камері.
- Щоб уникнути перехресного забруднення готових і сирих продуктів, накривайте приготовлені страви й тримайте їх окремо від сирих продуктів.
- Загорніть і покладіть м'ясо на скляну полицку над шухлядою для овочів.
- Розморозуйте продукти всередині холодильника.
- Не ставте гарячі страви в прилад.
- Помийте фрукти та овочі і помістіть у спеціальну шухляду (шухляду для овочів).
- Не зберігайте екзотичні фрукти в холодильнику.
- Не зберігайте в холодильнику такі овочі, як помідори, картопля, цибуля та часник.
- Закрийте пляшки, перш ніж поставити їх у холодильник.
- Увімкніть вентилятор, щоб прискорити охолодження продуктів.

6. ДОГЛЯД ТА ОЧИЩЕННЯ



ПОПЕРЕДЖЕННЯ!

Див. розділи з інформацією щодо техніки безпеки.

6.1 Очищення приладу всередині

Перед першим використанням очистіть прилад зсередини, включно з усіма аксесуарами, ледь теплою водою з нейтральним милом, і потім висушіть.

⚠ УВАГА

Аксесуари та деталі приладу не призначені для миття в посудомийній машині.

⚠ УВАГА

Протріть панель керування вологою ганчіркою. Не використовуйте мийні засоби. Витріть панель керування насухо м'якою ганчіркою.

6.2 Періодичне очищення

Регулярно очищуйте обладнання:

- Очистіть прилад зсередини, включно з аксесуарами, ледь теплою водою з нейтральним милом. Промийте їх і витріть насухо.
- Регулярно протирайте ущільнювачі дверцят.

6.3 Розморожування холодильника

За умов нормальної експлуатації іній автоматично видаляється з випарника холодильної камери. Тала вода витікає через жолоб у спеціальний контейнер, де вона випаровується.

Регулярно очищуйте зливний отвір для талої води, який знаходиться посередині каналу в холодильній камері.

Використовуйте інструмент для чищення трубок, що постачається в комплекті з приладом.

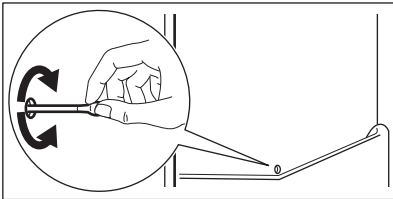

6.4 Розморожування морозильної камери

У морозильній камері не утворюється іній. Під час роботи приладу на внутрішніх стінках і на продуктах не утворюється іній.

6.5 Встановлення та заміна CleanAir+ фільтра



Обережно поводьтеся з повітряним фільтром, щоб не подряпати його поверхню. Повітряний фільтр знаходиться в пластиковому пакеті, що постачається з приладом.

Встановіть повітряний фільтр перед увімкненням приладу.

1. Відкрийте пластиковий корпус і покладіть на решітку гофровану поверхню, встановивши фільтр всередині позначеної ділянки на решітці.

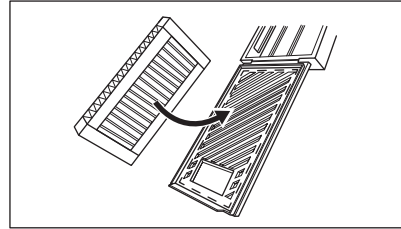

2. Утримуйте фільтр, закривши пластиковий корпус, доки не почуєте звук клацання.

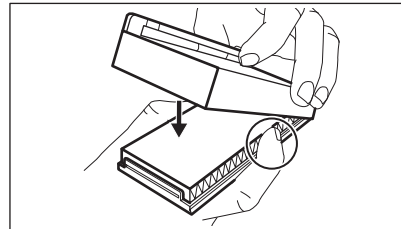

3. Вийміть верхню скляну полицку з холодильного відділення. Посуньте пластиковий корпус із повітряним фільтром з лівого боку скляної полицки.

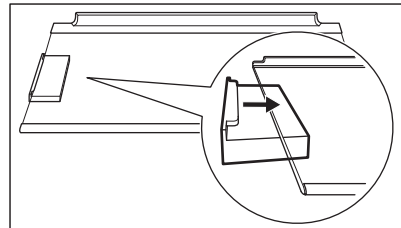

4. Вставте скляну полицку назад у холодильне відділення. Не ударяйте фільтр.

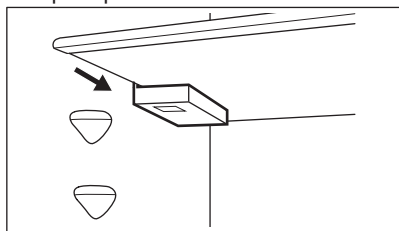

Заміна повітряного фільтра

1. Відкрийте корпус фільтра.

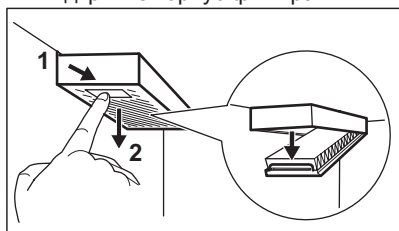

2. Зніміть використаний повітряний фільтр.
3. Вставте новий повітряний фільтр у корпус і закрийте його.

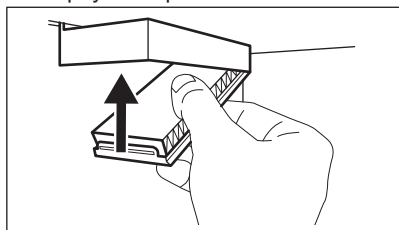

Замінійте повітряний фільтр кожні 6 місяців.



Повітряний фільтр є витратним аксесуаром, тому на нього не поширюється гарантія. Нові повітряні фільтри можна придбати у місцевого дилера.

6.6 Період простою

Якщо прилад не використовується протягом тривалого часу, виконайте вказані далі запобіжні дії.

1. Відключіть прилад від електромережі.
2. Вийміть із нього всі продукти.
3. Помийте прилад і всі аксесуари.
4. Залиште всі дверцята відчиненими, щоби запобігти утворенню неприємних запахів.

7. УСУНЕННЯ НЕСПРАВНОСТЕЙ

⚠ ПОПЕРЕДЖЕННЯ!

Див. розділи з інформацією щодо техніки безпеки.

7.1 Дії в разі виникнення проблем

Проблема	Можлива причина	Рішення
Прилад не працює.	Прилад вимкнено.	Увімкніть прилад.

Проблема	Можлива причина	Рішення
	Вилку не підключено належним чином до розетки живлення.	Уставте вилку в розетку живлення належним чином.
	Відсутній струм у розетці живлення.	Підключіть інший електроприлад до розетки живлення. Зверніться до кваліфікованого електрика.
Прилад шумить під час роботи.	Прилад стоїть нестійко.	Переконайтеся в тому, що прилад знаходиться в стійкому положенні.
Активний звуковий або візуальний сигнал тривоги.	Камеру було нещодавно ввімкнено.	Див. розділ «Сигнал попередження про високу температуру» або «Сигнал попередження про відчинені дверцята».
	Температура всередині приладу занадто висока.	Див. розділ «Сигнал попередження про високу температуру» або «Сигнал попередження про відчинені дверцята».
	Дверцята залишили відчиненими.	Зачиніть дверцята.
Компресор працює без зупинок.	Температуру встановлено неправильно.	Див. розділ главу «Панель керування».
	Забгато продуктів поміщено одночасно.	Зачекайте кілька годин, а потім знову перевірте температуру.
	Температура в приміщенні зависока.	Див. розділ главу «Встановлення».
	Продукти, розміщені в приладі, надто теплі.	Перш ніж завантажувати продукти для зберігання, зачекайте, доки вони охолонуть до кімнатної температури.
	Дверцята зачинено неправильно.	Дивіться розділ «Закривання дверцят».
	Увімкнено функцію Extra Freeze.	Див. розділ «Функція Extra Freeze».
	Увімкнено функцію Extra Cool.	Див. розділ «Функція Extra Cool».
Компресор не вмикається відразу після натиснення перемикача «Extra Freeze» чи «Extra Cool» або після того, як змінено температуру.	Компресор запускається через деякий час.	Це нормально та не свідчить про помилку.
Дверцята неправильно вирівняно або вони торкаються вентиляційної решітки.	Прилад не вирівняно.	Див. інструкції з установлення.
Дверцята відчиняються із зусиллям.	Ви спробували відчинити дверцята відразу після зачинення.	Перш ніж знову відчинити дверцята, зачекайте кілька секунд після зачинення.
Лампа не світиться.	Лампа знаходиться в режимі очікування.	Зачиніть, а потім відчиніть дверцята.

Проблема	Можлива причина	Рішення
	Лампа несправна.	Зверніться до авторизованого сервісного центру.
Утворюється забагато інею та криги.	Дверцята зачинено неправильно.	Дивіться розділ «Закривання дверцят».
	Ущільнювач деформувався або забруднився.	Дивіться розділ «Закривання дверцят».
	Продукти не загорнуті належним чином.	Загорніть продукти належним чином.
	Температуру встановлено неправильно.	Див. розділ главу «Панель керування».
	Прилад повністю завантажено та встановлено найнижчу температуру.	Установіть вищу температуру. Див. розділ главу «Панель керування».
	У приладі встановлено занадто низьку температуру, а температура навколишнього середовища висока.	Установіть вищу температуру. Див. розділ главу «Панель керування».
По задній панелі холодильника тече вода.	Під час автоматичного розморожування на задній стінці тане іній.	Це правильно.
Усередині холодильника забагато конденсату.	Дверцята відчинялися занадто часто.	Відчиняйте дверцята лише в разі потреби.
	Дверцята не зачинено повністю.	Переконайтеся, що дверцята зачинено повністю.
	Продукти, що зберігаються, не запаковано.	Запакуйте продукти належним чином перед зберіганням у приладі.
	Влітку та восени через підвищення вологості повітря та продуктів може утворюватися більше конденсату. Це нормально. Сам холодильник не виробляє вологи. В інший період вологість у холодильнику знижується.	Влітку та восени встановіть вищу температуру в холодильнику (прибл. 6–7 °C).
На скляних полицях є краплі води.	У холодильнику занадто багато вологи.	Протріть скляні полиці ганчіркою, щоб видалити краплі води.
Вода затікає всередину холодильника.	Продукти перешкоджають стіканню води в збірник.	Переконайтеся, що продукти не торкаються задньої стінки.
	Забився отвір для зливання води.	Очистіть отвір для зливання води.
Вода тече на підлогу.	Отвір для зливання талої води не з'єднано з піддоном випарника, який знаходиться над компресором.	Під'єднайте отвір для зливання талої води до піддону випарника.

Проблема	Можлива причина	Рішення
Не вдається встановити температуру.	Увімкнено функцію Extra Freeze або функцію Extra Cool.	Вимкніть функцію Extra Freeze або функцію Extra Cool вручну або зачекайте, доки вона вимкнеться автоматично. Див. розділ «Функція Extra Freeze» або «Функція Extra Cool».
Температура всередині приладу занизька або зависока.	Температуру встановлено неправильно.	Установіть вищу або нижчу температуру.
	Дверцята зачинено неправильно.	Див. розділ «Закривання дверцят».
	Страва занадто гаряча.	Перед зберіганням дайте страві охолонути.
	Забгато продуктів зберігається одночасно.	Зберігайте менше продуктів одночасно.
	Дверцята відчинялися занадто часто.	Відкривайте дверцята лише за потреби.
	Увімкнено функцію Extra Freeze.	Див. розділ «Функція Extra Freeze».
	Увімкнено функцію Extra Cool.	Див. розділ «Функція Extra Cool».
на дисплеї з'явиться dE on .	У приладі відсутня циркуляція холодного повітря.	Забезпечте циркуляцію холодного повітря в приладі. Див. розділ «Поради та рекомендації».
	Прилад працює в демонстраційному режимі.	Натисніть і утримуйте кнопки Extra Cool і ECO протягом прибл. 10 сек, доки не почуєте короткі звукові сигнали 3.
З'являється Er CE і вмикається індикатор попередження.	Проблема з'єднання.	Зверніться до авторизованого сервісного центру. Система охолодження продовжить охолоджувати продукти, однак регулювання температури буде неможливим.
Er E1 , Er E3 або Er E5 і поточне налаштування з'являються поперемінно кожні 5 сек, а індикатор попередження світиться.	Проблема з датчиком температури.	Зверніться до авторизованого сервісного центру. Система охолодження продовжить охолоджувати продукти, однак регулювання температури буде неможливим.

Проблема	Можлива причина	Рішення
Індикатор підключення блимає червоним або білим протягом тривалого часу.	Проблеми з підключенням.	Переконайтеся, що підключення до Інтернету працює належним чином. Якщо підключення не відновлено, спробуйте вимкнути та ввімкнути бездротове підключення на приладі та в точці доступу Wi-Fi. Якщо проблема не зникає, виконайте повне скидання підключення приладу до Wi-Fi та повторіть процедуру встановлення виробу. Якщо проблема повторюється, зверніться до авторизованого сервісного центру.



Якщо проблема повторюється, зверніться до авторизованого сервісного центру.

7.2 Заміна лампи

Для заміни лампи зверніться до авторизованого сервісного центру.

7.3 Закривання дверцят

1. Очистіть прокладки дверцят.
2. Щоб відрегулювати дверцята, див. інструкції зі встановлення.
3. Щоб замінити дефектні ущільнювачі дверцят, зверніться до авторизованого сервісного центру.

8. ТЕХНІЧНІ ДАНІ

Технічну інформацію наведено на таблиці з технічними даними всередині приладу й на етикетці з параметрами енергоефективності.

QR-код на етикетці з параметрами енергоефективності, що постачається з приладом, містить посилання на інформацію стосовно продуктивності приладу в базі даних EU EPREL. Зберігайте етикетку з параметрами енергоефективності для довідки разом з інструкцією з експлуатації та всіма

іншими документами, що надаються з цим приладом.

За посиланням <https://eprel.ec.europa.eu> і назвою моделі та номером виробу, які зазначено на таблиці з технічними даними приладу, можна також знайти ту ж саму інформацію в базі даних EPREL.

Докладніше про етикетки з параметрами енергоефективності див. за посиланням www.theenergylabel.eu.

9. ІНФОРМАЦІЯ ДЛЯ ДОСЛІДНИЦЬКИХ УСТАНОВ

Встановлення й підготування приладу для будь-якої перевірки за програмою EcoDesign мають відповідати вимогам стандарту EN 62552 (EU). Вимоги щодо вентиляції, розмірів ніші та мінімальної відстані до стіни повинні бути вказані в

Розділі "Встановлення" цієї Інструкції з експлуатації. Для отримання додаткової інформації, у тому числі планів завантаження, зверніться до виробника.

10. ОХОРОНА ДОВКІЛЛЯ

Здавайте на повторну переробку матеріали, позначені відповідним символом . Викидайте упаковку у відповідні контейнери для вторинної сировини. Допоможіть захистити навколишнє середовище та здоров'я інших людей і забезпечити вторинну переробку електричних і електронних приладів. Не

викидайте прилади, позначені відповідним символом , разом з іншим домашнім сміттям. Поверніть продукт до заводу із вторинної переробки у вашій місцевості або зверніться до місцевих муніципальних органів влади.







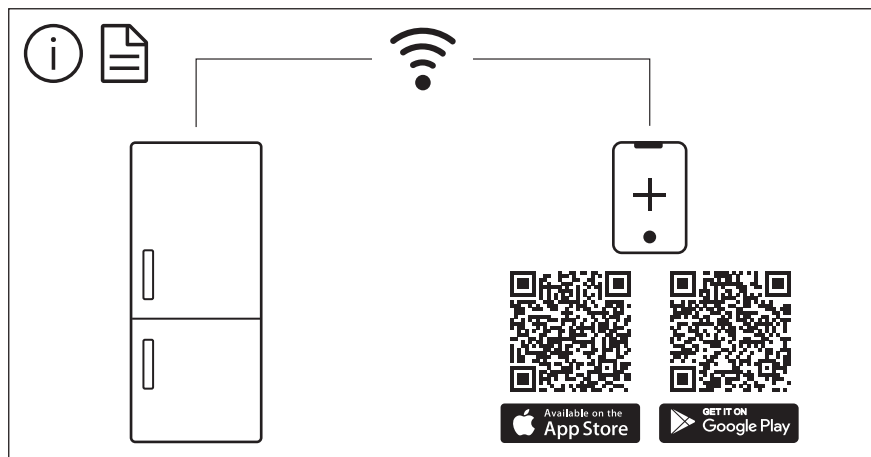

The software in this product contains components that are based on free and open source software. Electrolux gratefully acknowledges the contributions of the open software and robotics communities to the development project.

To access the source code of these free and open source software components whose license conditions require publishing, and to see their full copyright information and applicable license terms, please visit:
<http://electrolux.opensoftwarerepository.com> (folder NIUS)