



KNA7TE75S

SQ	Udhëzimet për përdorim Frigorifer me Ngrirje	3
HR	Upute za uporabu Zamrzivač hladnjak	18
ET	Kasutusjuhend Külmik-sügavkülmuti	32
МК	Упатство за ракување Фрижидер со замрзнувач	46



INSTALIMI / POSTAVLJANJE / PAIGALDAMINE / MOHTAJA

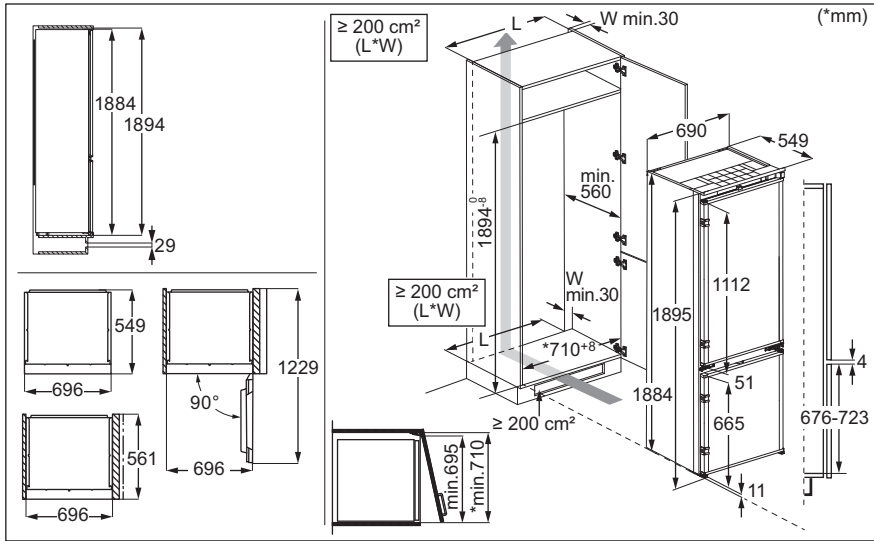

ZHURMA / BUKA / HELID / БУЧАВА



Mirë se vini në Electrolux! Faleminderit që keni zgjedhur pajisjen tonë.



Merrni këshilla të përdorimit, broshura, informacion për ndreqjen e problemeve, shërbimin dhe riparimin:
www.electrolux.com/support

Rezervohet mundësia e ndryshimeve.

PËRMBAJTJA

1. INFORMACIONI I SIGURISË.....	3
2. UDHËZIMET PËR SIGURINË.....	5
3. PANELI I KONTROLLIT.....	7
4. PËRDORIMI I PËRDITSHËM.....	9
5. UDHËZIME DHE KËSHILLA.....	11
6. KUJDESI DHE PASTRIMI.....	12
7. ZGJIDHJA E PROBLEMEVE.....	13
8. TË DHËNAT TEKNIKE.....	16
9. INFORMACION PËR INSTITUTET E TESTIMIT.....	16
10. SHQETËSIME MJEDISORE.....	17

1. ⚠ INFORMACIONI I SIGURISË

Përpara instalimit dhe përdorimit të kësaj pajisjeje, lexoni me kujdes udhëzimet e dhëna. Prodhuesi nuk është përgjegjës për lëndimet apo dëmet si rezultat i instalimit apo përdorimit të pasaktë. Gjithmonë mbajini udhëzimet në një vend të sigurt dhe ku mund të arrihen lehtë për t'iu referuar në të ardhmen.

1.1 Siguria e fëmijëve dhe personave vulnerabël

- Kjo pajisje mund të përdoret nga fëmijë të moshës 8 vjeç e sipër dhe persona me aftësi të kufizuara fizike, ndijimesh ose mendore ose që nuk kanë eksperiencë dhe njohuri, nëse këta mbahen nën mbikëqyrje ose udhëzohen për përdorimin e sigurt të pajisjes dhe i kuptojnë rreziqet e përdorimit. Fëmijët e moshës nga 3 deri në 8 vjeç dhe personat me aftësi shumë të mëdha dhe komplekse të kufizuara lejohen të ngarkojnë dhe shkarkojnë pajisjen me kusht që të jenë udhëzuar siç duhet. Fëmijët më të vegjël

se 3 vjeç duhet të mbahen larg nga pajisja, përveçse kur mbikëqyren në mënyrë të vazhdueshme.

- Fëmijët duhet të mbikëqyren për t'u siguruar se nuk luajnë me pajisjen.
- Fëmijët nuk duhet të kryejnë pastrimin dhe mirëmbajtjen e pajisjes pa mbikëqyrje.
- Mbajeni të gjithë paketimin larg nga fëmijët dhe hidheni atë siç kërkohet.

1.2 Siguria e përgjithshme

- Kjo pajisje përdoret vetëm për mbajtjen e ushqimeve dhe të pijeve.
- Kjo pajisje është krijuar për përdorim shtëpiak në ambient të brendshëm.
- Kjo pajisje mund të përdoret në: zyra, dhoma hoteli, dhoma bujtine, dhoma hoteli rural, si dhe në vende të ngjashme ku përdorimi nuk tejkalon (mesatarisht) nivelet e përdorimit shtëpiak.
- Për të shmangur kontaminimin e ushqimit, respektoni udhëzimet e mëposhtme:
 - mos e hapni derën për periudha të gjata;
 - pastroni rregullisht sipërfaqet që mund të bien në kontakt me ushqimin dhe sistemet e aksesueshme të shkarkimit;
 - ruajeni mishin e pagatuar dhe peshkun në enë të përshtatshme në frigorifer, që të mos bien në kontakt me ushqimet e tjera ose të mos pikojnë mbi ushqimet e tjera.
- PARALAJMËRIM: Mbajini pa pangesa vrimat e ajrimit në kasën e pajisjes ose në strukturën inkaso.
- PARALAJMËRIM: Mos përdorni pajisje mekanike apo mjete të tjera për të përshpejtuar procesin e shkrirjes, përveç atyre të rekomanduara nga prodhuesi.
- PARALAJMËRIM: Mos e dëmtoni qarkun e ftohësit.
- PARALAJMËRIM: Mos përdorni pajisje elektrike brenda ndarëseve të ruajtjes së ushqimeve të pajisjes, përveç nëse janë lloji i rekomanduar nga prodhuesi.

- Mos përdorni spërkatësin e ujit dhe avullin për të pastruar pajisjen.
- Pastrojeni pajisjen me copë të butë e të njomë. Përdorni vetëm detergjentë neutralë. Mos përdorni produkte gërryese, materiale të ashpra pastruese, tretës ose objekte metalike.
- Kur pajisja lihet bosh për periudha të gjata kohe, fiken, shkrijeni, pastrojeni, thajeni dhe lëreni derën të hapur për të mos lejuar zhvillimin e mykut brenda pajisjes.
- Mos mbani substanca shpërthyes si kanaçe aerosoli me lëndë djegëse të ndezshme në këtë pajisje.
- Për të shmangur rreziqet, nëse kordoni elektrik është e dëmtuar, duhet zëvendësuar nga prodhuesi, qendra e autorizuar e shërbimit ose persona me kualifikim të ngjashëm.

2. UDHËZIMET PËR SIGURINË

2.1 Instalimi

PARALAJMËRIM!

Vetëm një person i kualifikuar duhet ta instalojë këtë pajisje.

- Hiqni të gjithë paketimin.
- Mos instaloni ose mos përdorni një pajisje të dëmtuar.
- Mos e përdorni pajisjen përpara se ta instaloni në strukturën inkaso për arsye sigurie.
- Ndiqni udhëzimet e veçanta për instalimin e pajisjes dhe ndërrimin e kahut të derës në dispozicion në faqen tonë ueb.
- Gjithmonë bëni kujdes kur e lëvizni pajisjen sepse është e rëndë. Përdorni gjithnjë doreza sigurie dhe këpucë të mbyllura.
- Sigurohuni që ajri të mund të qarkullojë rreth pajisjes.
- Pas instalimit të parë ose pas ndryshimit të kahut të derës, prisni të paktën 4 orë përpara se ta lidhni pajisjen me energjinë elektrike. Kjo bëhet për të lejuar që vaji të rrjedhë përsëri në kompresor.

- Përpara se të kryeni ndonjë lloj veprimi në pajisje (p.sh. ndryshimi i kahut të derës), hiqni spinën nga priza e energjisë.
- Mos e instaloni pajisjen pranë radiatorëve apo sobave, furrave apo pianurave, përveç kur specifikohet ndryshe në udhëzimet e instalimit.
- Mos e ekspozoni pajisjen ndaj shiut.
- Mos e instaloni pajisjen atje ku ka dritë të drejtpërdrejtë dielli.
- Mos e instaloni këtë pajisje në zona që kanë shumë lagështirë ose që janë shumë të ftohta.
- Kur e lëvizni pajisjen, ngrijeni nga buza e përparme për të shmangur gërvishtjen e dyshemesë.
- Mbroni dyshemenë nga gërvishtjet kur ndërroni krahun derën e pajisjes.
- Pajisja përmban një qese me absorbues lagështirë. Ajo nuk është lodër. Nuk është ushqim. Hidhjeni atë menjëherë.

2.2 Lidhja elektrike

PARALAJMËRIM!

Rrezik zjarri dhe goditjeje elektrike.

PARALAJMËRIM!

Kur poziciononi pajisjen, sigurohuni që kordoni i energjisë të mos ngecë ose dëmtohet.

PARALAJMËRIM!

Mos përdorni përshtatës me shumë spina dhe kablo zgjatuese.

- Sigurohuni që parametrat në pllakën e specifikimeve të përkojnë me vlerat elektrike të rrjetit elektrik.
- Pajisja duhet tokëzuar.
- Përdorni gjithmonë një prizë të tokëzuar të instaluar si duhet.
- Nëse priza e linjës elektrike e shtëpisë s'është e tokëzuar, lidhni pajisjen me një tokëzim të veçantë në përputhje me rregulloret aktuale, duke u konsultuar me një elektrikist të kualifikuar.
- Sigurohuni që të mos dëmtoni elementët përbërës elektrikë (p.sh. spinën e rrjetit, kabllon e rrjetit, kompresorin). Kontaktoni Qendrën e autorizuar të shërbimit ose një elektrikist për të ndryshuar elementët përbërës elektrikë.
- Kabloja e rrjetit duhet të qëndrojë në nivelin e spinës.
- Pajisjen futeni në prizë vetëm në fund të instalimit. Sigurohuni që spina të jetë e arritshme pas montimit të pajisjes.
- Mos e shkëputni pajisjen nga rrjeti duke e tërhequr nga kabloja elektrike. Gjithmonë tërhiqeni kabllon elektrike duke e kapur nga spina.

2.3 Përdorimi

PARALAJMËRIM!

Rrezik lëndimi, djegiesh, goditjeje elektrike ose zjarri.



Pajisja përmban gaz të ndezshëm, izobutan (R600a), një gaz natyror me nivel të lartë pajtueshmërie me mjedisin. Bëni kujdes të mos shkaktoni dëmtime të qarku i agjentit ftohës që përmban izobutan.

- Mos i ndryshoni specifikimet e pajisjes.
- Ndalohet rreptësisht çdo përdorim i produktit inkaso më vete.

- Kjo pajisje është synuar për t'u përdorur në temperaturën e ambientit që shkon nga 10°C deri në 38°C. Diapazoni i specifikuar i temperaturës garanton funksionimin e duhur të pajisjes.
- Mos vendosni pajisje elektrike (p.sh. prodhues të akullloreve) në pajisje përveç nëse ato deklarohen të përdorshme nga prodhuesi.
- Nëse ndodh dëmtim i qarkut të ftohësit, sigurohuni që të mos ketë flakë dhe burime të ndezjes në dhomë. Ventiloni dhomën.
- Mos lejoni që objektet e nxehta të prekin pjesët plastike të pajisjes.
- Mos vendosni pije jo-alkoolike në ndarjen e ngrirësit. Kjo do të krijojë presion mbi enën e pijeve.
- Mos mbani gaz dhe lëng të ndezshëm në pajisje.
- Mos vendosni produkte që marrin flakë ose sende të lagura me produkte të ndezshme brenda, pranë pajisjes ose mbi të.
- Mos e prekni kompresorin ose kondensatorin. Janë të nxehtë.
- Mos hiqni dhe mos prekni artikujt nga ndarja e ngrirësit nëse i keni duart të lagura ose të njoma.
- Mos e ngrini përsëri ushqimin që është shkriur.
- Respektoni udhëzimet e ruajtjes që gjenden tek ambalazhimi i ushqimit të ngrirë.
- Mbështillini ushqimet me material mbështjellës përpara se t'i fusni në ndarjen e ngrirjes.
- Mos lejoni që ushqimi të bjerë në kontakt me sipërfaqet e brendshme të ndarjeve të pajisjes.

2.4 Ndrërimi i brendshëm

PARALAJMËRIM!

Rrezik goditjeje elektrike.

- Ky produkt përmban një apo më shumë burime drite të kategorisë të efikasitetit të energjisë F.
- Në lidhje me llambat brenda produktit dhe llambat e pjesëve të këmbimit të shitura veçmas: Këto llamba janë prodhuar për kushte ekstreme fizike në pajisjet

elektroshtëpiake, si p.sh. temperaturë, dridhje, lagështirë, ose janë prodhuar për të sinjalizuar informacion rreth statusit të përdorimit të pajisjes. Ato nuk janë prodhuar për t'u përdorur në aplikacione të tjera dhe nuk janë të përshtatshme për ndriçim në ambiente shtëpiake.

2.5 Kujdesi dhe pastrimi

⚠ PARALAJMËRIM!

Rrezik plagosjeje ose dëmtim i pajisjes.

- Përpara mirëmbajtjes, çaktivizoni pajisjen dhe hiqeni spinën nga priza.
- Kjo pajisje përmban hidrokarbure në njësinë e ftohjes. Mirëmbajtja dhe rimbushja i njësisë duhet të bëhet vetëm nga një person i kualifikuar.
- Ekzaminoni rregullisht shkarkuesin e pajisjes dhe nëse është e nevojshme pastrojeni. Nëse shkarkuesi është i bllokuar, uji i shkrirë mblihet në fund të pajisjes.

2.6 Shërbimi

- Për të riparuar pajisjen kontaktoni me qendrën e autorizuar të shërbimit. Përdorni vetëm pjesë rezervë origjinale.
- Ju lutemi vini re se vetëriparimi ose riparimi joprofesional mund të ketë pasoja sigurie dhe mund të zhvlerësojë garancinë.
- Pjesët e mëposhtme rezervë janë të disponueshme për të paktën 7 vjet pas daljes nga qarkullimi të modelit:

termostatet, sensorët e temperaturës, qarqet, burimet e dritës, dorezat e dyerve, menteshat e dyerve, vasketat dhe koshat. Guarnicionet e dyerve janë të disponueshme për të paktën 10 vjet pas daljes nga qarkullimi të modelit. Afati mund të jetë më i gjatë në vendin tuaj. Për informacion të mëtejshëm, vizitoni faqen tonë të internetit.

- Ju lutemi vini re se disa nga këto pjesë këmbimi janë të disponueshme vetëm për riparuesit profesionistë, dhe se jo të gjitha pjesët e këmbimit u përshtaten të gjitha modeleve.

2.7 Hedhja e mbeturinave

⚠ PARALAJMËRIM!

Rreziku i lëndimit ose mbytjes.

- Shkëputeni pajisjen nga rrjeti i furnizimit elektrik.
- Prisi kabllon e lidhjes me rrjetin dhe hidhni atë.
- Hiqni kapësen e derës për të parandaluar bllokimin brenda pajisjes të fëmijëve dhe të kafshëve shtëpiake.
- Qarku i ftohjes dhe materialet e izolimit të kësaj pajisjeje nuk ndikojnë tek ozoni.
- Shkuma izoluese përmban gaz të ndezshëm. Kontaktoni autoritetin e bashkisë suaj për t'u informuar mbi mënyrën e duhur të hedhjes së pajisjes.
- Mos i shkaktoni dëmtime pjesës së njësisë së ftohjes që është afër shkëmbyesit të nxehtësisë.

3. PANELI I KONTROLLIT

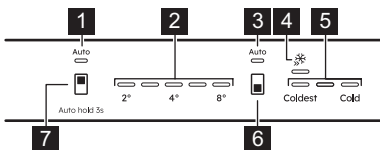

1. Treguesi i frigoriferit AI CoolAssist
2. Treguesit e temperaturës së frigoriferit
3. Treguesi i ngrirësit AI CoolAssist
4. Treguesi Extra Freeze
5. Treguesit e temperaturës së ngrirësit
6. Butoni i ndarjes së ngrirësit /

- Butoni i NDEZUR/FIKUR së pajisjes
7. Butoni i ndarjes së frigoriferit

3.1 Ndezja/fikja

Ndezja

1. Futeni spinën në prizën e korrentit.
2. Shtypni e mbani butonin e NDEZUR/ FIKUR.

Treguesit e temperaturës tregojnë temperaturën e parazgjedhur.

Fikja e pajisjes

1. Shtypni e mbani shtypur butonin e NDEZUR/FIKUR. Treguesit e temperaturës çaktivizohen.
2. Hiqeni pajisjen nga priza.

3.2 Rregullimi i temperaturës



S'është e mundur të vendosni temperaturën kur funksioni Extra Freeze është i aktivizuar.



S'është e mundur të vendosni temperaturën kur funksioni AI CoolAssist është i aktivizuar.

Cilësoni temperaturën e pajisjes duke prekur butonin e ndarjes së frigoriferit ose butonin e ndarjes së ngrirësit.

Treguesit e temperaturës tregojnë nivelin e caktuar të temperaturës.

Sfera e temperaturës mund të ndryshojë ndërmjet 2°C dhe 8°C (e rekomanduar 4°C).



Temperatura e cilësuar do të arrihet brenda 24 o.
Pas një ndërprerje të energjisë, pajisja kthen temperaturat e vendosura.

3.3 AI CoolAssist

AI CoolAssist është një veçori e mundësuar nga të mësuarit e makinerive që rregullon cilësimet e pajisjes bazuar në modelet individuale të përdorimit, duke përfshirë frekuencën e hapjes së derës dhe ndërveprimet e tjera të përdoruesit me pajisjen. Kur aktivizohet, AI CoolAssist mundëson regjimet inteligjente të mëposhtme:

- menaxhimin e temperaturës: rregullon automatikisht temperaturën në ndarjet e frigoriferit dhe ngrirjes për të siguruar ruajtjen optimale të ushqimit.

- Auto Shopping Mode: rregullon automatikisht cilësimet e temperaturës në ndarjen e frigoriferit pas blerjeve të ushqimeve për të ftohur shpejt artikujt e shtuar rishtas. Ky modalitet aktivizohet automatikisht kur AI CoolAssist është ndezur.
- Auto Vacation Mode: zvogëlon konsumin e energjisë kur pajisja nuk është në përdorim për tre ose më shumë ditë rresht. Ky modalitet aktivizohet automatikisht kur AI CoolAssist është ndezur.

Për të aktivizuar/çaktivizuar funksionin, mbani shtypur butonin e ndarjes së frigoriferit për 3 sek.

Kur funksioni është i aktivizuar, të dy treguesit AUTO ndizen ndërsa treguesit e tjerë fiket.



Butoni i rregullimit të temperaturës është i çaktivizuar kur AI CoolAssist është i aktivizuar. Fikeni për të rregulluar temperaturën.



Aktivizimi i AI CoolAssist, ndërsa Extra Cool dhe/ose Extra Freeze janë ndezur, çaktivizon Extra Cool dhe Extra Freeze. Aktivizimi i Extra Cool, dhe/ose Extra Freeze, ndërsa AI CoolAssist është ndezur, çaktivizon AI CoolAssist .

3.4 Extra Freeze funksioni

Funksioni Extra Freeze përdoret për ngrirjen paraprake dhe ngrirjen e shpejtë në sekucencë në ndarjen e ngrirësit. Ky funksion përshpejton ngrirjen e ushqimit të freskët dhe mbron nga ngrohja produktet ushqimore të ruajtura tashmë.



Për të ngrirë ushqime të freskëta, aktivizoni funksionin Extra Freeze të paktën 24 o përpara vendosjes së ushqimit.

Për ta aktivizuar/çaktivizuar funksionin Extra Freeze shtypni butonin e ndarjes së ngrirjes derisa treguesi Extra Freeze të ndizet/fiket.



Ky funksion ndalon pas një maksimumi prej 52 o.

3.5 Alarmi i temperaturës së lartë

Kur temperatura në ndarjen e ngrirësit rritet, treguesit e temperaturës së ngrirësit të parë dhe të tretë pulsojnë dhe aktivizohet tingulli . Për të çaktivizuar alarmin 1 o, shtypni ndonjë buton. Tingulli çaktivizohet. Treguesit e temperaturës së ngrirësit të parë dhe të tretë dritë e vazhdueshme për 5 sek përpara tregimit të temperaturës së ngrirësit përsëri.

Pas 1 o alarmi rifillon derisa të rikthehen kushtet normale.

Nëse nuk shtypni asnjë buton, tingulli çaktivizohet pas 1 o.

3.6 Alarmi i hapjes së derës

Nëse dera e frigoriferit lihet hapur për afërsisht 5 min, treguesit e temperaturës së frigoriferit pulson dhe aktivizohet tingulli.

Shtypni ndonjë buton për të fikur tingullin. Tingulli çaktivizohet pas 1 o.

Alarmi çaktivizohet pas mbylljes së derës.

4. PËRDORIMI I PËRDITSHËM

4.1 Vendosja e rafteve të derës

Për ruajtje më të lehtë të ushqimit, sirtarët e derës mund të vendosen në lartësi të ndryshme. Nxirreni sirtarin për ta ripozionuar.

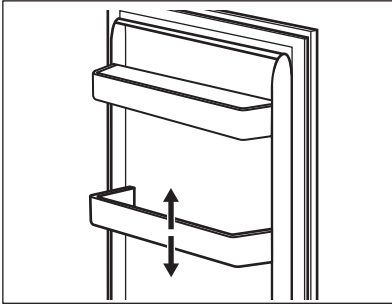

4.2 Raftet lëvizëse

Paretet e frigoriferit janë të pajisura me shina. Mund të ndryshoni pozicionin e rafteve.

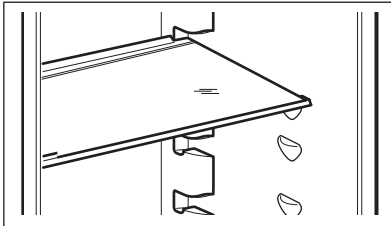

Mos e hiqni raftin prej xhami mbi sirtarin e zarzavateve për të siguruar qarkullimin e saktë të ajrit.

4.3 Heqja e sirtarëve

Për të hequr sirtarin:

1. Tërhiqeni sirtarin nga frigoriferi.

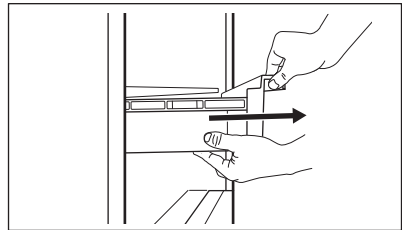

2. Ngrini lart pjesën e përparme të sirtarit.

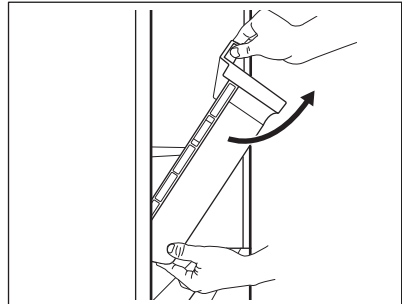

3. Ngrini dhe ktheni sirtarin për ta tërhequr nga pajisja.

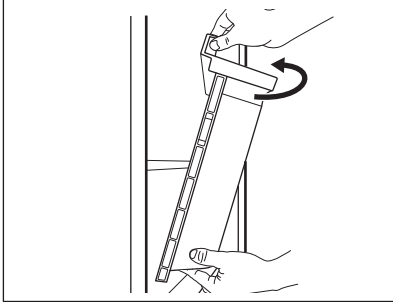

4.4 Treguesi i temperaturës

Ka një tregues të temperaturës në paretin anësor të pajisjes. Simboli tregon pjesën më të ftohtë në frigorifer.

Nëse OK është shfaqur (A), vendosni ushqim të freskët në pjesën e treguar nga simboli. Nëse jo (B), prisni të paktën 12 o dhe kontrolloni përsëri.

Nëse nuk është ende OK (B), cilësoni një temperaturë më të ftohtë.

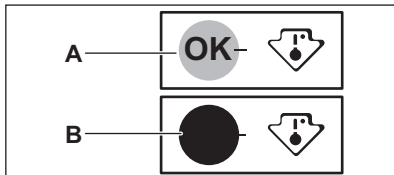

4.5 Ventilator

Ndarja e frigoriferit ka një pajisje që mundëson ftohjen e shpejtë të ushqimit dhe ruan një temperaturë më të njëtrajtshme në të.

Kjo pajisje aktivizohet automatikisht kur nevojitet.

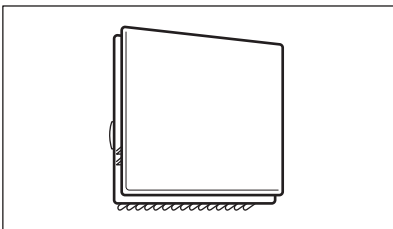

Ventilatori funksionon vetëm kur dera është e mbyllur.



Mos e hiqni kapakun e ventilatorit.

4.6 Rafti i shisheve

Vendosini shishet (me grykën përpara) në raftin e pozicionuar parapraakisht.



Vendosni vetëm shishe të mbyllura në raft.

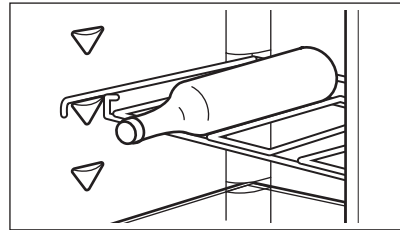

4.7 Ngrirja e ushqimit të freskët

Përdorni ndarjen e ngrirësit për ngrirjen e ushqimit të freskët dhe ruajtjen e ushqimit të ngrirë dhe shumë të ngrirë për kohë të gjatë.

Aktivizoni funksionin Extra Freeze të paktën 24 o përpara se të vendosni ushqimin për t'u ngrirë në ndarjen e ngrirjes.

Ruajini ushqimet e freskëta duke i shpërndarë në mënyrë të njëtrajtshme në ndarjen ose sirtarin e parë nga lart.

Mos kapërceni sasinë maksimale të ushqimit që mund të ngrijë pa shtuar ushqim tjetër të freskët brenda 24 o (referojuni pllakës së vlerësimit).

Kur procesi i ngrirjes ka përfunduar, pajisja kthehet automatikisht në cilësimin e mëparshëm të temperaturës (shihni "funksionin Extra Freeze").

Për më shumë informacion, referojuni "Këshilla për ngrirje".

4.8 Ruajtja e ushqimit të ngrirë

Kur aktivizoni pajisjen për herë të parë ose pas një periudhe të gjatë mospërdorimi, aktivizoni funksionin Extra Freeze të paktën 3 o përpara futjes së produkteve në ndarjen e ngrirësit.

KUJDES!

Nëse energjia elektrike është fikur për më gjatë sesa vlera e treguar në pllakën e vlerësimit nën "koha e ngritjes", ushqimi i shkriret duhet të konsumohet menjëherë. Referojuni "Alarmi i temperaturës së lartë".

5. UDHËZIME DHE KËSHILLA

5.1 Si të kursejmë energjinë

- Ngrirja: Konfigurimi origjinal siguron përdorimin më të efektshëm të energjisë.
- Ftohja: Konfigurimi me sirtarët në pjesën e poshtme të pajisjes dhe rafte të shpërndarë në mënyrë të barabartë siguron përdorimin më të efektshëm të energjisë. Pozicioni i kosheve të dyerve nuk ndikon në konsumin e energjisë.
- Mos e hapni shpesh derën ose mos e lini hapur për një kohë më të gjatë sesa nevojitet.
- Ngrirja: Sa më i ftohtë cilësimi i temperaturës, aq më i lartë konsumi i energjisë.
- Ftohja: Mos e vendosni temperaturën shumë të lartë, përveç rastit kur këtë gjë e kërkojnë karakteristikat e ushqimit.
- Nëse temperatura e ambientit është e lartë, rregullatori i temperaturës është caktuar të japë temperaturë të ulët dhe pajisja është e mbushur plot, kompresori mund të punojë pa ndërprerje duke shkaktuar formimin e brymës ose akullit në aparatin e avullimit. Në këtë rast, vendoseni rregullatorin e temperaturës në një temperaturë më të lartë për të lejuar shkriren automatike.
- Mos i mbulonit rretën ose vrimat e ventilimit.
- Sigurohuni që produktet ushqimore brenda pajisjes të lejojnë qarkullimin e ajrit përmes vrimave në fund të pjesës së brendshme të pajisjes.

5.2 Këshilla për ngrirje

- Mos ngrini shishe ose kanoçe me lëngje, veçanërisht pijet që përmbajnë dioksid karboni. Mund të shpërthejnë gjatë ngrirjes.

- Mos vendosni ushqim të nxehtë në ndarjen e ngrirësit.
- Mos vendosni ushqim të freskët të pangrirë direkt pranë ushqimit tashmë të ngrirë.
- Mos hani kuba akulli, akull ose lëpirëse akulli menjëherë pasi i nxirni nga ngrirësi për të shmangur morth.
- Mos e ngrini përsëri ushqimin e shkriret.

5.3 Ruajtja e ushqimit të ngrirë

- Ndarja e ngrirësit është shënuar me .
- Parametrat e duhëra të temperaturës, që garantojnë ruajtjen e produkteve të ngrira, janë ato që vendosin një temperaturë më ulët ose të barabartë me -18°C.
- Parametrat më të larta të temperaturës brenda pajisjes mund të sjellin shkurtimin e jetëgjatësisë së ushqimit.
- E gjithë ndarja e ngrirësit është e përshtatshme për ruajtjen e produkteve të ngrira ushqimore.
- Lini hapësirë të mjaftueshme rrotull ushqimit për të lejuar qarkullimin e lirshëm të ajrit.

5.4 Jetëgjatësia në raft për ndarjen e ngrirësit

Lloji i ushqimit	Jetëgjatësia (muaj)
Bukë	3
Frutat (përveç agrumeve)	6 - 12
Zarzavate	8 - 10
Ushqimet e mbetura, pa mish	1 - 2

Lloji i ushqimit	Jetëgjatë sia (muaj)
Bulmeti:	
Gjalp	6 - 9
Djathi i butë (p.sh. mocarela)	3 - 4
Djathë i fortë (p.sh. parmixhano, çedar)	6
Fruta deti:	
Peshk me yndyrë (p.sh. salmon, skumbri)	2 - 3
Peshk pa yndyrë (p.sh. merluc, gjuhëz)	4 - 6
Karkaleca deti	12
Guaska dhe midhje	3 - 4
Peshk i gatuar	1 - 2
Mishi:	
Shpezë	9 - 12
Mish lope	6 - 12
Mish derri	4 - 6
Mish qengji	6 - 9
Salsiçe	1 - 2
Proshutë	1 - 2
Ushqimet e mbetura, me mish	2 - 3

5.5 Si të mbajmë ushqimet në frigorifer



Ndarja e ushqimeve të freskëta është e shënuar (në pllakën e vlerësimit) me



- Cilësimi i mirë i temperaturës që garanton ruajtjen e ushqimit të freskët është temperatura më pak ose e barabartë me +4°C.
- Gjithmonë përdorni enë të mbyllura për lëngjet dhe ushqimin, për të shmangur daljen e aromave ose shijeve në ndarje.
- Për të shmangur kontaminimin mes ushqimit të gatuar dhe të pagatuar, mbulojini ushqimet e gatuar dhe ndajini ato nga ato të pagatuarat.
- Mbështilleni dhe vendoseni mishin në raftin e xhamit që ndodhet mbi sirtarin e zarzavateve.
- Shkrijeni ushqimin brenda frigoriferit.
- Mos vendosni ushqim të nxehtë brenda në pajisje.
- Pastroni frutat dhe zarzavatet dhe vendosini në një sirtar të përkushtuar (sitari i zarzavateve).
- Mos mbani fruta ekzotike në frigorifer.
- Mos mbani zarzavate si domate, patate, qepë dhe hudhra në frigorifer.
- Mbyllini shishet përpara sesa t'i futni në frigorifer.

6. KUJDESI DHE PASTRIMI



PARALAJMËRIM!

Referojuni kapitujve të sigurisë.

6.1 Pastrimi i pjesës së brendshme

Përpara përdorimit të parë, pastroni pjesën e brendshme dhe të gjithë aksesorët me ujë të vakët dhe sapun neutral, pastaj thajini.

⚠ KUJDES!

Aksesorët dhe pjesët e pajisjes nuk janë të përshtatshme për larje në lavastovilje.

⚠ KUJDES!

Pastroni panelin e kontrollit me një copë të njomë. Mos përdorni ndonjë detergjent. Thajeni panelin e kontrollit me një leckë të butë.

6.2 Pastrimi periodik

Pastroni pajisjen rregullisht:

- Pastroni pjesën e brendshme dhe aksesorët me ujë të vakët dhe sapun neutral. Shpëlajini dhe thajini.
- Fshini guarnicionet e dymëve rregullisht.

6.3 Shkrija e ngrirësit

Bryma eliminohet automatikisht nga avulluesi i ndarjes së ngrirësit gjatë përdorimit normal. Uji i shkrijës derdhet përmes një zgavre në një enë të veçantë ku avullon.

Pastroni rregullisht vrimën e kullimit të ujit të shkrijës në mes të kanalit të ndarjes së frigoriferit.

Përdorni pastruesin e tubave të dhënë me pajisjen.

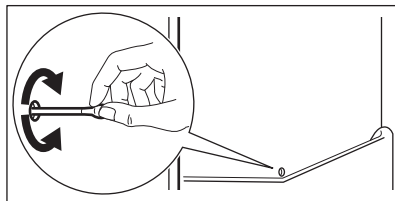

6.4 Shkrija e akullit të dollapit të ngrirjes

Ndarja e ngrirësit nuk ka brymë. Nuk ka asnjë krijim të brymës në paretet e brendshme ose në ushqim, kur pajisja është në përdorim.

6.5 Periudha e mospërdorimit

Kur pajisja nuk përdoret për një periudhë të gjatë, merrni masat paraprake të mëposhtme:

1. Shkëputeni pajisjen nga furnizimi me elektricitet.
2. Hiqni të gjithë ushqimin.
3. Pastroni pajisjen dhe të gjithë aksesorët.
4. Lëreni derën paksa hapur për të shmangur formimin e erërave të pakëndshme.

7. ZGJIDHJA E PROBLEMEVE

⚠ PARALAJMËRIM!

Referojuni kapitujve të sigurisë.

7.1 Çfarë duhet bërë nëse...

Problemi	Shkaku i mundshëm	Zgjidhja
Pajisja nuk punon.	Pajisja është e fikur.	Ndizni pajisjen.
	Spina e pajisjes nuk është lidhur siç duhet me prizën e rrjetit.	Futni në prizë siç duhet spinën e pajisjes.
	Nuk ka tension në prizën e rrjetit.	Lidhni një pajisje tjetër elektrike në prizën e rrjetit. Kontaktoni një elektrikist të kualifikuar.
Pajisja është e zhurmshme.	Pajisja nuk mbështetet siç duhet.	Kontrolloni nëse pajisja qëndron e fiksuar.

Problemi	Shkaku i mundshëm	Zgjidhja
Është aktiv alarmi akustik ose vizual.	Ka pak kohë që kabina është ndezur.	Referojuni tek "Alarmi i temperaturës së lartë" ose "Alarmi i hapjes së derës".
	Temperatura në pajisje është tepër e lartë.	Referojuni tek "Alarmi i temperaturës së lartë" ose "Alarmi i hapjes së derës".
	Dera është lënë hapur.	Mbyllni derën.
Kompresori punon vazhdimisht.	Temperatura është vendosur gabim.	Referojuni kapitullit "Paneli i kontrollit".
	Shumë ushqim është vendosur në të njëjtën kohë.	Prisni disa orë e më pas kontrolloni sërish temperaturën.
	Temperatura e dhomës është shumë e lartë.	Referojuni kapitullit "Instalimi".
	Ushqimi i futur në pajisje është shumë i ngrohtë.	Lërimi ushqimin të ftohet në temperaturën e dhomës përpara se ta ruani.
	Dera nuk është mbyllur siç duhet.	Referojuni seksionit "Mbyllja e derës".
	Funksioni Extra Freeze është i aktivizuar.	Shikoni seksionin "Funksioni Extra Freeze".
Kompresori nuk fillon menjëherë pas shtypjes së "Extra Freeze", ose pas ndryshimit të temperaturës.	Kompresori ndizet pas një periudhe kohore.	Kjo është normale, nuk ka ndodhur asnjë gabim.
Dera është e pakalibruar ose pengon skarën e ventilimit.	Pajisja nuk është e niveluar.	Shikoni udhëzimet e instalimit.
Dera nuk hapet lehtë.	Jeni përpjekur të rihapni derën menjëherë pas mbylljes.	
Llamba nuk punon.	Llamba është në gjendje gatishmërie.	Mbyllni dhe hapni derën.
	Llamba është me defekt.	Kontakttoni qendrën e shërbimit të autorizuar.
Ka shumë brymë dhe akull.	Dera nuk është mbyllur siç duhet.	Referojuni seksionit "Mbyllja e derës".
	Guarnicioni është i deformuar ose i ndotur.	Referojuni seksionit "Mbyllja e derës".
	Ushqimi nuk është mbështjellë siç duhet.	Mbështilleni ushqimin siç duhet.
	Temperatura është vendosur gabim.	Referojuni kapitullit "Paneli i kontrollit".
	Pajisja është mbushur plotësisht dhe është vendosur në temperaturën më të ulët.	Vendosni një temperaturë më të lartë. Referojuni kapitullit "Paneli i kontrollit".

Problemi	Shkaku i mundshëm	Zgjidhja
	Temperatura e vendosur në pajisje është tepër e ulët dhe temperatura e ambientit është tepër e lartë.	Vendosni një temperaturë më të lartë. Referojuni kapitullit "Paneli i kontrollit".
Uji rrjedh në pllakën e pasme të frigoriferit.	Gjatë procesit automatik të shkrirjes së akullit, bryma shkrihet në pllakën e pasme.	Kjo është e saktë.
Ka shumë ujë të kondensuar brenda frigoriferit.	Dera është hapur shumë shpesh.	Hapeni derën vetëm kur është e nevojshme.
	Dera nuk është mbyllur plotësisht.	Sigurohuni që dera të jetë mbyllur plotësisht.
	Ushqimi i ruajtur nuk është mbështjellë.	Mbështilleni ushqimin në paketime të përshtatshme përpara se ta ruani në pajisje.
	Kjo është normale që gjatë verës dhe vjeshtës më shumë kondensim mund të formohet për shkak të rritjes së lagështirës së ajrit dhe ushqimit. Frigoriferi nuk prodhon ndonjë lagështirë. Pas kësaj periudhe, lagështira në frigorifer pakësohet vetë.	Në verë dhe vjeshtë, vendosni temperaturën më të ngrohtë në frigorifer (afërsisht 6-7°C).
Ka pika uji në raftet e xhamit.	Ka shumë lagështirë brenda frigoriferit.	Fshini raftet e xhamit me një copë për të hequr pikat e ujit.
Ujë rrjedh brenda frigoriferit.	Ushqimi pengon ujin nga rrjedhja në mbledhësin e ujit.	Sigurohuni se ushqimi nuk prek pllakën e pasme.
	Shkarkuesi i ujit është bllokuar.	Pastroni shkarkuesin e ujit.
Uji rrjedh në dysheme.	Shkarkuesi i ujit të shkrirjes nuk është i lidhur me enën e avullimit poshtë kompresorit.	Bashkangjisni shkarkimin e ujit të shkrirjes në enën e avullimit.
Temperatura nuk mund të caktohet.	Është aktivizuar Extra Freeze funksioni.	Çaktivizoni Extra Freeze funksionin me dorë ose prisni derisa funksioni të çaktivizohet automatikisht. Shikoni seksionin "funksioni Extra Freeze"
Temperatura në pajisje është tepër e ulët/e lartë.	Temperatura nuk është vendosur siç duhet.	Vendosni një temperaturë më të lartë/më të ulët.
	Dera nuk është mbyllur siç duhet.	Referojuni seksionit "Mbyllja e derës".
	Ushqimi është shumë i nxehtë.	Lejoni që ushqimi të ftohet përpara ruajtjes.
	Mos ushqim është ruajtur në të njëjtën kohë.	Ruani më pak ushqim në të njëjtën kohë.
	Dera është hapur shumë shpesh.	Hapeni derën vetëm nëse është e nevojshme.
	Funksioni Extra Freeze është i aktivizuar.	Referojuni seksionit "Extra Freeze funksion".

Problemi	Shkaku i mundshëm	Zgjidhja
	Nuk ka qarkullim të ajrit të ftohtë në pajisje.	Siguroni qarkullim të ajrit të ftohtë në pajisje. Referojuni kapitullit "Udhëzime dhe këshilla".
Vezullon treguesi i pestë i temperaturës.	Problem komunikimi.	Kontakttoni qendrën e shërbimit të autorizuar. Sistemi i ftohjes do të vazhdojë ta mbajë ushqimin të ftohtë, por rregullimi i temperaturës nuk do të jetë i mundur.
Vezullon treguesi i parë ose i dytë i temperaturës.	Problem i sensorit të temperaturës.	Kontakttoni qendrën e shërbimit të autorizuar. Sistemi i ftohjes do të vazhdojë ta mbajë ushqimin të ftohtë, por rregullimi i temperaturës nuk do të jetë i mundur.



Nëse problemi vazhdon, lidhuni me qendrën e autorizuar të shërbimit.

7.2 Ndërrimi i llambës

Për zëvendësimin e llambës, kontaktoni Qendrën e shërbimit të autorizuar.

7.3 Mbyllja e derës

1. Pastroni guarnicionet e derës.
2. Për të rregulluar derën, referojuni udhëzimeve të instalimit.
3. Për të zëvendësuar unazat me të meta të dërve, kontaktoni qendrën e shërbimit të autorizuar.

8. TË DHËNAT TEKNIKE

Informacioni teknik ndodhet në pllakën e specifikimeve në anën e brendshme të pajisjes dhe në etiketën e energjisë.

For Switzerland only

Tensioni: 220-240 V

Frekuenca: 50 Hz

For EU only

Kodi QR në etiketën e energjisë të dhënë me pajisjen jep një lidhje interneti tek informacioni që lidhet me performancën e pajisjes në databazën e EU EPREL. Ruajeni etiketën e energjisë për referencë së bashku me manualin e përdorimit dhe të gjitha dokumentet e tjera që ofrohen me këtë pajisje. Të njëjtin informacion mund ta gjeni

gjithashtu në EPREL duke përdorur lidhjen <https://eprel.ec.europa.eu>, si dhe emrin e modelit dhe numrin e produktit që gjeni në pllakën e specifikimeve të pajisjes. Shikoni lidhjen www.theenergylabel.eu për informacion të detajuar rreth etiketës së energjisë.

For UK only

Kodi QR në etiketën e energjisë të dhënë me pajisjen jep një lidhje interneti tek informacioni që lidhet me performancën e pajisjes. Ruajeni etiketën e energjisë për referencë së bashku me manualin e përdorimit dhe të gjitha dokumentet e tjera që ofrohen me këtë pajisje.

9. INFORMACION PËR INSTITUTET E TESTIMIT

Instalimi dhe përgatitja e pajisjes për çfarëdo verifikimi të EcoDesign duhet të jetë në përputhje me:

UK

BS EN 62552

BE, Zvicër, Izrael	EN 62552
Australi	IEC 62552
Afrikë e Jugut	SANS 62552
EBA	UAE.S 5010-3:2022

GCC	SASO-2892_2018
-----	----------------

Kërkesat për ventilimin, dimensionet e zgavrës dhe hapësirat minimale të pasme duhet të jenë siç përcaktohet në këtë "Manual përdorimi" të "Instalimi". Kontaktoni me prodhuesin për çdo informacion tjetër të mëtejshëm, duke përfshirë planet e ngarkimit.

10. SHQETËSIME MJEDISORE

Ricikloni materialet me simbolin . Vendoseni paketimin në kutitë përkatëse për ta ricikluar. Ndhmoni në mbrojtjen e mjedisit dhe të shëndetit të njeriut duke ricikluar mbeturinat e pajisjeve elektrike dhe

elektronike. Mos i hidhni pajisjet e shënuara me simbolin  me mbeturinat shtëpiake. Kthejeni produktin në qendrën tuaj lokale të riciklimit ose kontaktoni zyrën tuaj komunale..

Dobro došli u Electrolux! Hvala vam što ste odabrali naš uređaj.



Dobit ćete savjete o korištenju, rješavanju problema, brošure i informacije o servisu i popravcima:

www.electrolux.com/support

Zadržava se pravo na izmjene.

SADRŽAJ

1. SIGURNOSNE INFORMACIJE.....	18
2. SIGURNOSNE UPUTE.....	20
3. UPRAVLJAČKA PLOČA.....	22
4. SVAKODNEVNA UPORABA.....	24
5. SAVJETI I PREPORUKE.....	26
6. ODRŽAVANJE I ČIŠĆENJE.....	27
7. RJEŠAVANJE PROBLEMA.....	28
8. TEHNIČKI PODACI.....	30
9. INFORMACIJE ZA ISPITNE USTANOVE.....	31
10. BRIGA O OKOLIŠU.....	31

1. ⚠ SIGURNOSNE INFORMACIJE

Prije ugradnje i uporabe uređaja pažljivo pročitajte priložene upute. Proizvođač nije odgovoran za bilo kakve ozljede ili oštećenje koji su rezultat neispravne ugradnje ili uporabe. Upute uvijek držite na sigurnom i pristupačnom mjestu za buduću uporabu.

1.1 Sigurnost djece i osjetljivih osoba

- Ovaj uređaj mogu koristiti djeca u dobi od 8 godina i starija te osobe smanjenih tjelesnih, osjetilnih ili mentalnih mogućnosti ili osobe koje ne raspolažu iskustvom ili znanjem ako su pod nadzorom osobe odgovorne za njihovu sigurnost i rade po uputama koje se odnose na sigurno korištenje uređaja te razumiju uključene opasnosti. Djeci u dobi od 3 do 8 godina i osobama s vrlo velikim i složenim invaliditetom dopušteno je puniti i prazniti uređaj pod uvjetom da su dobili odgovarajuće upute. Djecu mlađu od 3 godine treba držati podalje od uređaja, osim ako su pod stalnim nadzorom.

- Djeca bi trebala biti pod nadzorom kako bi se osiguralo da se ne igraju s uređajem.
- Bez nadzora djeca ne smiju obavljati čišćenje uređaja i korisničko održavanje.
- Ambalažu držite podalje od djece i zbrinite je na odgovarajući način.

1.2 Opća sigurnost

- Ovaj uređaj namijenjen je isključivo za spremanje namirnica i napitaka.
- Ovaj je uređaj namijenjen za uporabu u kućanstvu i ostalim smještajnim jedinicama u zatvorenom prostoru.
- Ovaj uređaj može se koristiti u uredima, hotelskim sobama, sobama za goste s doručkom, seoskim kućama za goste i drugim sličnim smještajem u kojima takva uporaba ne prelazi (prosječnu) razinu uporabe u domaćinstvu.
- Da biste izbjegli zagađivanje hrane, pridržavajte se sljedećih uputa:
 - ne držite vrata otvorena tijekom dužeg razdoblja
 - redovito čistite površine koje mogu doći u dodir s hranom i biti dostupne sustavima odvodnje;
 - sirovo meso i ribu pohranite u prikladne posude u hladnjaku da ne budu u kontaktu s drugom hranom ili da ne kapaju po drugoj hrani.
- UPOZORENJE: Ventilacijski otvori na kućištu uređaja ili ugradbenom elementu ne smiju biti blokirani.
- UPOZORENJE: Ne koristite mehaničke uređaje ili bilo koja sredstva za ubrzavanje postupka odmrzavanja, osim onih koje preporuča proizvođač.
- UPOZORENJE: Ne oštećujte sklop rashladnog sredstva.
- UPOZORENJE: Ne koristite električne uređaje unutar odjeljka za čuvanje hrane uređaja, osim ako nisu vrste koje je preporučio proizvođač.
- Za čišćenje uređaja nemojte koristiti raspršivač vode i paru.
- Očistite uređaj vlažnom mekom krpom. Koristite samo neutralne deterdžente. Nikada ne koristite abrazivna

sredstva, abrazivne spužvice za ribanje, otapala ili metalne predmete.

- Kad je uređaj duže vrijeme prazan, isključite ga, odmrznite, očistite, osušite i ostavite otvorena vrata da spriječite razvoj plijesni unutar uređaja.
- Ne čuvajte eksplozivne tvari poput limenki aerosola sa zapaljivim punjenjem u ovom uređaju.
- Ako je kabel napajanja oštećen, mora ga zamijeniti proizvođač, ovlašteni servisni centar ili slične kvalificirane osobe kako bi se izbjegla opasnost.

2. SIGURNOSNE UPUTE

2.1 Instalacija

UPOZORENJE!

Samo kvalificirana osoba smije instalirati ovaj uređaj.

- Odstranite svu ambalažu.
- Ne postavljajte i ne koristite oštećeni uređaj.
- Zbog sigurnosti, ne koristite uređaj prije postavljanja u ugradbeni ormarić.
- Slijedite posebne upute za postavljanje uređaja i promjenu smjera otvaranja vrata koje su dostupne na našem web mjestu.
- Prilikom pomicanja uređaja uvijek budite pažljivi jer je uređaj težak. Uvijek nosite zaštitne rukavice i zatvorenu obuću.
- Provjerite može li zrak kružiti oko uređaja.
- Pri prvom postavljanju ili nakon okretanja vrata, pričekajte najmanje 4 sata prije spajanja uređaja na napajanje. To omogućuje povratak ulja natrag u kompresor.
- Prije provođenja bilo kakvih radnji na uređaju (npr. okretanja vrata), osdvojite utikač od utičnice.
- Uređaj ne postavljajte u blizini radijatora, štednjaka, pećnica ili ploča za kuhanje, osim ako nije drugačije navedeno u uputama za postavljanje.
- Ne izlažite uređaj kiši.
- Uređaj nemojte instalirati na mjestima s izravnom sunčevom svjetlošću.
- Uređaj nemojte instalirati na prevlažnim ili prehladnim mjestima.

- Prilikom pomicanja uređaja, podignite ga za prednji rub kako bi se izbjeglo grebanje poda.
- Zaštitite pod od ogrebotina prilikom okretanja vrata uređaja.
- Uređaj sadrži vrećicu sušila. Ovo nije igračka. Ovo nije hrana. Odmah ga bacite.

2.2 Električni priključak

UPOZORENJE!

Rizik od požara i strujnog udara.

UPOZORENJE!

Prilikom postavljanja uređaja, pripazite da se strujni kabel ne prignječi ili ošteti.

UPOZORENJE!

Nemojte upotrebljavati adaptere s više utikača i produžne kabele.

- Provjerite jesu li parametri na natpisnoj pločici kompatibilni s električnim vrijednostima mrežnog napajanja.
- Uređaj mora biti uzemljen.
- Uvijek koristite pravilno montiranu utičnicu sa zaštitom od strujnog udara.
- Ako vaša kućna električna utičnica nije uzemljena, spojite uređaj na odvojeno uzemljenje u skladu s važećim propisima, pri čemu savjet potražite od kvalificiranog električara.
- Pripazite da ne oštetite električne dijelove (npr. strujni utikač, mrežni kabel,

kompresor). Kontaktirajte ovlaštenu servisnu centar ili električara za promjenu električnih dijelova.

- Strujni kabel mora biti ispod razine strujnog utikača.
- Utikač kabela napajanja uključite u utičnicu tek po završetku postavljanja. Provjerite postoji li nakon montaže pristup utikaču.
- Ne povlačite kabel napajanja kako biste izvukli utikač iz utičnice. Uvijek uhvatite i povucite utikač.

2.3 Primjena

UPOZORENJE!

Opasnost od ozljeda, opekline, strujnog udara ili požara.



Uređaj sadrži zapaljivi plin, izobutan (R600a), prirodni plin s visokom razinom ekološke kompatibilnosti. Pazite da ne izazovete oštećenje u rashladnom sustavu koji sadrži izobutan.

- Ne mijenjajte specifikacije ovog uređaja.
- Svaka upotreba ugradbenog proizvoda kao samostojećeg strogo je zabranjena.
- Ovaj je uređaj namijenjen uporabi na sobnoj temperaturi u rasponu od 10°C do 38°C. Navedeni temperaturni raspon jamči ispravan rad uređaja.
- Ne stavljajte električne uređaje (npr. aparate za pripremu sladoleda) u uređaj osim ako proizvođač nije naznačio da su prikladni za to.
- Ukoliko se ošteti sklop rashladnog sredstva, priprezite da u prostoriji nema plamena ni izvora zapaljenja. Prozračite prostoriju.
- Ne dopustite da vrući predmeti dodiruju plastične dijelove uređaja.
- Ne stavljajte bezalkoholna pića u odjeljak zamrzivača. Ovo će stvoriti pritisak u bocli limenci pića.
- Ne čuvajte zapaljivi plin ni tekućinu u uređaju.
- Ne stavljajte zapaljive proizvode ili mokre predmete sa zapaljivim proizvodima u uređaj, blizu uređaja ili na uređaj.
- Ne dirajte kompresor ni kondenzator. Vrući su.

- Ne uklanjajte ni ne dirajte predmete u odjeljku zamrzivača ako su vam ruke vlažne ili mokre.
- Ne zamrzavajte ponovno odmrznutu hranu.
- Slijedite upute za pohranu na pakiranju zamrznute hrane.
- Prije stavljanja hrane u odjeljak zamrzivača omotajte je s bilo kojim materijalom koji može doći u dodir s hranom.
- Ne dopuštajte da namirnice dođu u kontakt s unutrašnjim stjenkama odjeljaka uređaja.

2.4 Unutarnje osvjetljenje

UPOZORENJE!

Opasnost od električnog udara.

- Ovaj proizvod sadrži jedan ili više izvora svjetlosti klase energetske učinkovitosti F.
- Što se tiče žarulje(a) unutar ovog proizvoda i rezervnih žarulja koje se prodaju zasebno: Ove žarulje namijenjene su da izdrže ekstremne fizičke uvjete u kućanskim uređajima, poput temperature, vibracija, vlage ili namijenjene su signalizaciji informacija o radnom stanju uređaja. Nisu namijenjene za druge primjene i nisu pogodne za osvjetljenje u kućanstvu.

2.5 Održavanje i čišćenje

UPOZORENJE!

Opasnost od ozljeda ili oštećenja uređaja.

- Prije zahvata održavanja, isključite uređaj i iskopčajte utikač iz utičnice za napajanje.
- Ovaj uređaj sadrži ugljikovodike u rashladnoj jedinici. Samo kvalificirana osoba može održavati i ponovno puniti jedinicu.
- Redovito pregledavajte odvod uređaja i, prema potrebi, ga očistite. Ako je odvod blokiran, odmrznutu vodu skuplja se na dnu uređaja.

2.6 Servis

- Za popravak uređaja obratite se ovlaštenom servisnom centru. Koristite samo originalne rezervne dijelove.
- Imajte na umu da samostalni ili neprofesionalni popravak može imati sigurnosne posljedice i može poništiti jamstvo.
- Sljedeći rezervni dijelovi su dostupni najmanje 7 godina nakon ukidanja modela: termostati, senzori temperature, tiskane pločice, izvori svjetla, ručke na vratima, šarke vrata, ladice i košare. Brtve na vratima dostupne su najmanje 10 godina nakon ukidanja modela. Trajanje u vašoj zemlji može biti dulje. Za više informacija posjetite našu internetsku stranicu.
- Imajte na umu da su neki od tih rezervnih dijelova dostupni samo profesionalnim

serviserima i da nisu svi rezervni dijelovi relevantni za sve modele.

2.7 Odlaganje

UPOZORENJE!

Opasnost od ozljeda ili gušenja.

- Uređaj isključite iz električne mreže.
- Prerežite električni kabel i bacite ga.
- Skinite vrata kako biste spriječili da se djeca i kućni ljubimci zatvore u uređaj.
- Sustav hlađenja i izolacijski materijali ovog uređaja nisu štetni za ozon.
- Izolacijska pjena sadrži zapaljive plinove. Za informacije o pravilnom odlaganju uređaja kontaktirajte komunalnu službu.
- Nemojte prouzročiti oštećenje dijelova jedinice hlađenja u blizini izmjenjivača topline.

3. UPRAVLJAČKA PLOČA

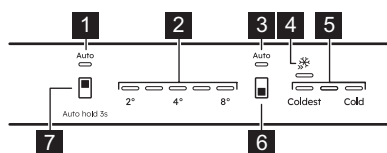

1. Indikator hladnjaka AI CoolAssist
2. Indikatori temperature hladnjaka
3. Indikator zamrzivača AI CoolAssist
4. Extra Freeze indikator
5. Indikatori temperature zamrzivača
6. Tipka odjeljka zamrzivača / Gumb UKLJUČENO/ISKLJUČENO
7. Gumb odjeljka hladnjaka

3.1 UKLJUČIVANJE/ ISKLJUČIVANJE

Uključivanje

1. Uključite utikač u zidnu utičnicu.
2. Pritisnite i držite gumb uređaja UKLJUČENO/ISKLJUČENO.

Indikatori temperature pokazuju postavljenu zadanu temperaturu.

Isključivanje

1. Pritisnite i držite gumb uređaja UKLJUČENO/ISKLJUČENO. Indikatori temperature se isključuju.
2. Iskopčajte utikač iz utičnice.

3.2 Podešavanje temperature



Nije moguće postaviti temperaturu kad je Extra Freeze funkcija uključena.



Nije moguće postaviti temperaturu kad je AI CoolAssist funkcija uključena.

Postavite temperaturu uređaja pritiskom na gumb odjeljka hladnjaka ili gumb odjeljka zamrzivača.

Indikatori temperature pokazuju razinu postavljene temperature.

Raspon temperature može varirati od 2°C do 8°C (preporučeno 4°C).



Postavljena temperatura bit će postignuta u roku od 24 h.
Nakon prekida napajanja uređaj vraća postavljene temperature.

3.3 AI CoolAssist

AI CoolAssist je značajka strojnog učenja koja prilagođava postavke uređaja na temelju individualnih obrazaca korištenja, uključujući učestalost otvaranja vrata i druge interakcije korisnika s uređajem. Kada je aktivirano, AI CoolAssist omogućuje sljedeće pametne načine rada:

- upravljanje temperaturom: automatski regulira temperaturu u odjeljcima hladnjaka i zamrzivača kako bi osigurao optimalno očuvanje hrane.
- Auto Shopping Mode: automatski prilagođava postavke temperature u odjeljku hladnjaka nakon kupnje namirnica kako bi se brzo ohladile novo dodane namirnice. Ovaj način rada automatski se uključuje kad je uključen AI CoolAssist.
- Auto Vacation Mode: smanjuje potrošnju energije kada se uređaj ne koristi tri ili više dana zaredom. Ovaj način rada automatski se uključuje kad je uključen AI CoolAssist.

Za aktivaciju/deaktivaciju funkcije držite gumb odjeljka hladnjaka 3 sek.

Kada je funkcija uključena, oba se indikatora AUTO uključuju, a ostali se indikator isključuju.



Tipka za regulaciju temperature onemogućena je kad je AI CoolAssist uključeno. Isključite ga kako biste podesili temperaturu.



Ako uključite AI CoolAssist dok su Extra Cool i/ili Extra Freeze uključeni, isključuju se Extra Cool i Extra Freeze.
Ako uključite Extra Cool i/ili Extra Freeze dok je AI CoolAssist uključeno, isključuje se AI CoolAssist.

3.4 Funkcija Extra Freeze

Funkcija Extra Freeze se koristi za predzamrzavanje i brzo zamrzavanje u nizu u pretincu za zamrzavanje. Ova funkcija ubrzava zamrzavanje svježih hrane i već pohranjenje prehrambene proizvode štiti od zagrijavanja.



Za zamrzavanje svježih namirnica uključite funkciju Extra Freeze najmanje 24 h prije stavljanja namirnica.

Za uključivanje/isključivanje funkcije Extra Freeze pritisnite tipku odjeljka zamrzivača dok se indikator Extra Freeze ne uključi/isključi.



Ova funkcija prestaje nakon maksimalno 52 h.

3.5 Alarm kod visoke temperature

Kada se temperatura u odjeljku zamrzivača poveća, prvi i treći indikator temperature zamrzivača bljeskaju a zvuk je uključen. Za deaktiviranje alarma na 1 h, pritisnite bilo koju tipku. Zvuk se isključuje. Prvi i treći indikator temperature zamrzivača stalno svijetli 5 sek prije ponovnog označavanja temperature zamrzivača.

Nakon 1 h alarm se ponovno pokreće sve dok se ne povrate normalni uvjeti.

Ako ne pritisnete nijedan gumb, zvuk se isključuje nakon 1 h.

3.6 Alarm vrata otvorena

Ako vrata hladnjaka ostanu otvorena otprilike 5 min, indikator temperature hladnjaka bljeskaju i zvuk se uključuje.

Pritisnite bilo koju tipku za isključivanje zvuka. Zvuk se isključuje nakon 1 h.

Alarm se isključuje nakon što zatvorite vrata.

4. SVAKODNEVNA UPORABA

4.1 Postavljanje policia za vrata

Za lakše pohranjivanje namirnica police na vratima mogu se postaviti na različite visine. Povucite policu prema gore za promjenu položaja.

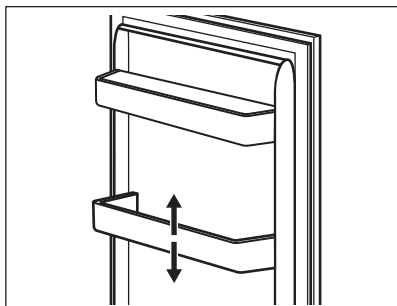

4.2 Pomične police

Stijenke hladnjaka opremljene su vodilicama. Možete promijeniti položaj police.

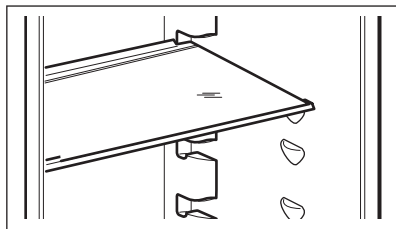

Ne pomičite staklenu policu iznad ladice za povrće kako biste osigurali ispravnu cirkulaciju zraka.

4.3 Uklanjanje ladica

Za vađenje ladice:

1. Izvucite ladicu iz hladnjaka.

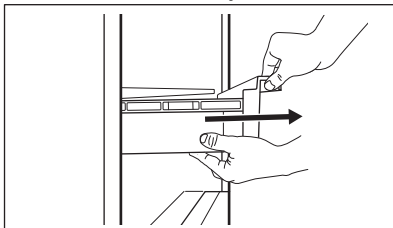

2. Podignite prednji dio ladice.

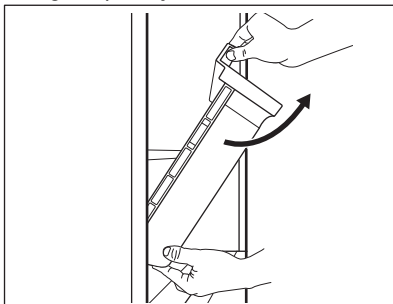

3. Podignite i okrenite ladicu da biste je izvukli iz uređaja.

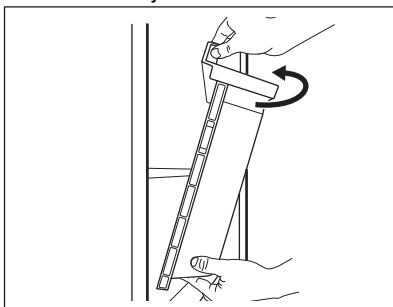

4.4 Indikator temperature

Na bočnoj stijenci uređaja nalazi se indikator temperature. Simbol označava najhladnije područje u hladnjaku.

Ako OK prikazuje (A), stavite svježu hranu u područje označeno simbolom . Ako nije (B), pričekajte barem 12 h i ponovno provjerite.

Ako i dalje nije OK (B), postavite nižu temperaturu.

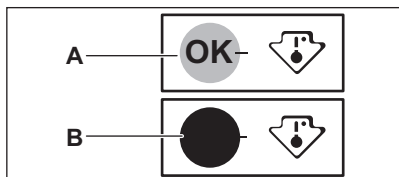

4.5 Ventilator

Odjeljak hladnjaka opremljen je uređajem koji omogućuje brzo hlađenje namirnica i održavanje ujednačenije temperature u odjeljku.

Ovaj se uređaj uključuje automatski kad je potrebno.

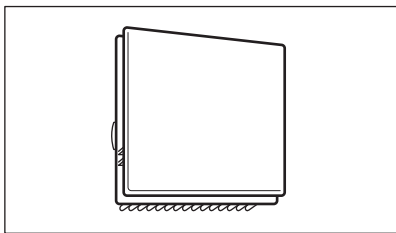

Ventilator radi samo kad su vrata zatvorena.



Ne skidajte poklopac s ventilatora.

4.6 Stalak za boce

Boce (s otvorom okrenutim prema naprijed) stavite na prethodno postavljenu policu.



Na policu stavljajte samo zatvorene boce.

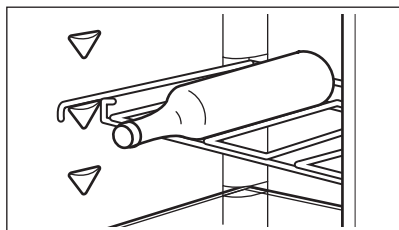

4.7 Zamrzavanje svježe hrane

Koristite odjeljak zamrzavača za zamrzavanje svježe hrane i dugotrajno skladištenje smrznute i duboko zamrznute hrane.

Za zamrzavanje svježe hrane aktivirajte funkciju Extra Freeze najmanje 24 h prije stavljanja hrane u odjeljak zamrzivača.

Spremite svježe namirnice ravnomjerno raspoređene u prvi odjeljak ili gornju ladicu.

Ne prekoračujte maksimalnu količinu hrane koja se može zamrznuti bez dodavanja druge svježe hrane u 24 h (pogledajte nazivnu pločicu).

Kad je postupak zamrzavanja završen, uređaj se automatski vraća na prethodnu postavku temperature (pogledajte "funkcija Extra Freeze").

Za više informacija pogledajte "Savjeti za zamrzavanje".

4.8 Skladištenje zamrznute hrane

Prilikom prvog aktiviranja uređaja ili nakon dužeg razdoblja nekorištenja, uključite Extra Freeze funkciju najmanje 3 h prije stavljanja proizvoda u odjeljak za zamrzavanje.

OPREZ!

Ako je napajanje isključeno dulje od vrijednosti prikazane na nazivnoj pločici u odjeljku "vrijeme odgovora", odmrznute namirnice morate odmah konzumirati. Pogledajte "Alarm kod visoke temperature".

5. SAVJETI I PREPORUKE

5.1 Savjeti za uštedu energije

- Zamrzivač: Originalna konfiguracija osigurava najučinkovitije korištenje energije.
- Hladnjak: Konfiguracija s ladicama u donjem dijelu uređaja, i ravnomjerno raspoređenim policama osiguravaju najefikasniju potrošnju energije. Položaj ladica na vratima ne utječe na potrošnju energije.
- Nemojte često otvarati vrata ili ih ostavljati otvorena duže no što je potrebno.
- Zamrzivač: Što je hladnija postavka temperature, to je veća potrošnja energije.
- Hladnjak: Ne postavljajte previsoku temperaturu osim ako to zahtijevaju karakteristike hrane.
- Ako je temperatura okoline visoka i kontrola temperature postavljena na nisku temperaturu, a uređaj je potpuno napunjen, kompresor može raditi neprekidno, uzrokujući formiranje inja ili leda na isparivaču. U tom slučaju podesite kontrolu temperature na višu temperaturu kako bi se omogućilo automatsko odmrzavanje.
- Ne prekrivajte ventilacijske rešetke ili rupe.
- Osigurajte da prehrambeni proizvodi unutar uređaja omogućuju cirkulaciju zraka kroz otvore u stražnjoj unutrašnjosti uređaja.

5.2 Savjeti za zamrzavanje

- Ne zamrzavajte boce ili limenke s tekućinom, posebno pića koja sadrže ugljični dioksid. Tijekom zamrzavanja mogu eksplodirati.
- Ne stavljajte vruću hranu u zamrzivač.
- Ne stavljajte svježu, nezamrznutu hranu neposredno pored već zamrznute hrane.
- Neposredno nakon vađenja iz zamrzivača ne jedite kockice leda, vodeni led ili ledene lizalice kako biste izbjegli ozeblina.
- Odmrznutu hranu nemojte ponovno zamrzavati.

5.3 Savjeti za skladištenje zamrznute hrane

- Odjeljak hladnjaka je označen s .
- Pri određivanju odgovarajuće temperature koja osigurava očuvanje smrznutih prehrambenih proizvoda temperatura je manja ili jednaka -18°C.
- Viša postavka temperature unutar uređaja može dovesti do kraćeg roka trajanja.
- Cijeli odjeljak zamrzivača pogodan je za skladištenje smrznutih prehrambenih proizvoda.
- Ostavite dovoljno prostora oko hrane kako bi se omogućilo slobodno cirkuliranje zraka.

5.4 Rok trajanja za odjeljak zamrzivača

Vrsta jela	Rok trajanja (mjeseci)
Kruh	3
Voće (izuzev citrusa)	6 - 12
Povrće	8 - 10
Ostaci hrane bez mesa	1 - 2
Mliječna hrana:	
Maslac	6 - 9
Meki sir (npr. mozzarella)	3 - 4
Tvrđi sir (npr. parmezan, cheddar)	6
Plodovi mora:	
Masna riba (npr. losos, skuša)	2 - 3
Nemasna riba (npr. bakalar, iverak)	4 - 6
Škamp	12
Očišćenje školjke i dagnje	3 - 4
Kuhana riba	1 - 2
Meso:	
Perad	9 - 12

Vrsta jela	Rok trajanja (mjeseci)
Govedina	6 - 12
Svinjetina	4 - 6
Janjetina	6 - 9
Kobasice	1 - 2
Šunka	1 - 2
Ostaci hrane s mesom	2 - 3

5.5 Savjeti za hlađenje hrane



Odjeljak za svježiju hranu označen je (na pločici s oznakama) sa .

- Dobra postavka temperature koja osigurava očuvanje svježije hrane je temperatura manja ili jednaka +4 °C.
- Uvijek koristite zatvorene posude za tekućine i hranu kako biste izbjegli mirise ili neugodne mirise u odjeljku.
- Da biste izbjegli unakrsnu kontaminaciju kuhane i sirove hrane, prekrijte kuhanu hranu i odvojite je od sirove.
- Meso zamotajte u odgovarajuću ambalažu i stavite na staklenu policu iznad ladice za povrće.
- Odmrzните namirnice u hladnjaku.
- Ne stavljajte vruću hranu unutar uređaja.
- Očistite voće i povrće i stavite ih u namjensku ladicu (ladicu za povrće).
- Ne držite egzotično voće u hladnjaku.
- Ne držite povrće poput rajčica, krumpira, luka i češnjaka u hladnjaku.
- Zatvorite boce prije nego što ih stavite u hladnjak.

6. ODRŽAVANJE I ČIŠĆENJE



UPOZORENJE!

Pogledajte poglavlja sa sigurnosnim uputama.

6.1 Čišćenje unutrašnjosti

Prije prve uporabe očistite unutrašnjost i sav pribor toplom vodom i neutralnim sapunom, a zatim osušite.



OPREZ!

Dodatna oprema i dijelovi uređaja nisu prikladni za pranje u perilici posuđa.



OPREZ!

Očistite upravljačku ploču vlažnom krpom. Ne koristite nikakve deterdžente. Obrišite upravljačku ploču mekom krpom.

6.2 Redovito čišćenje

Redovito čistite opremu:

- Očistite unutrašnjost i pribor mlakom vodom i neutralnim sapunom. Isperite ih i posušite.
- Redovito brišite brtve na vratima.

6.3 Odmrzavanje hladnjaka

Tijekom uobičajene uporabe, inje se automatski uklanja iz evaporatora u hladnjaku. Otopljeni voda se ispušta kroz korito u poseban spremnik gdje isparava.

Redovito čistite otvor za ispuštanje otopljene vode u sredini kanala odjeljka hladnjaka.

Koristite sredstvo za čišćenje cijevi isporučeno s uređajem.

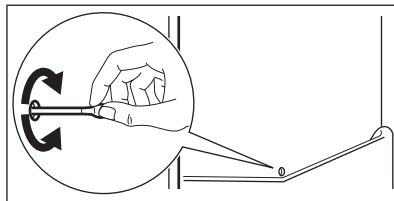

6.4 Odmrzavanje zamrzivača

U odjeljku zamrzivača nema leda. Tijekom rada uređaja nema nakupljanja leda na unutarnjim stjenkama niti na hrani.

6.5 Razdoblje nekoristenja

Ako uređaj nećete koristiti dulje vrijeme poduzmite sljedeće mjere opreza:

1. Iskopčajte uređaj iz napajanja.
2. Izvadite svu hranu.

3. Očistite uređaj i sav pribor.
4. Ostavite vrata otvorena kako biste spriječili stvaranje neugodnih mirisa.

7. RJEŠAVANJE PROBLEMA



UPOZORENJE!

Pogledajte poglavlja sa sigurnosnim uputama.

7.1 Što učiniti ako...

Problem	Mogući uzrok	Rješenje
Uređaj ne radi.	Uređaj je isključen.	Uključite uređaj.
	Utičač nije spojen na utičnicu za električnu mrežu.	Ispravno priključite utičač u utičnicu električne mreže.
	U mrežnoj utičnici nema napona.	Na utičnicu priključite drugi električni aparat. Obratite se kvalificiranom električaru.
Uređaj je bučan.	Uređaj nije pravilno niveliran.	Provjerite stoji li uređaj stabilno.
Uključen je zvučni ili vizualni alarm.	Uređaj je nedavno uključen.	Pogledajte odjeljke „Alarm kod visoke temperature” ili „Alarm vrata otvorena”.
	Temperatura u uređaju je visoka.	Pogledajte odjeljke „Alarm kod visoke temperature” ili „Alarm vrata otvorena”.
	Vrata su ostavljena otvorena.	Zatvorite vrata.
Kompresor neprestano radi.	Temperatura nije ispravno postavljena.	Pogledajte poglavlje „Upravljačka ploča”.
	Istovremeno je umetnuto previše hrane.	Pričekajte nekoliko sati, a zatim ponovno provjerite temperaturu.
	Temperatura prostorije je previsoka.	Pogledajte poglavlje „Instalacija”.
	Hrana stavljena u uređaj je pretopla.	Prije pohranjivanja ostavite da se hrana ohladi na sobnu temperaturu.
	Vrata nisu pravilno zatvorena.	Pogledajte odjeljak „Zatvorite vrata”.
	Uključena je funkcija Extra Freeze.	Pogledajte odjeljak "Extra Freeze funkcija".
Kompresor se ne pokreće neposredno nakon pritiska "Extra Freeze", ili nakon promjene temperature.	Kompresor se uključuje nakon nekog vremena.	To je normalno, nije došlo do pogreške.
Vrata nisu pravilno postavljena ili se sudaraju s ventilacijskom rešetkom.	Uređaj nije dobro niveliran.	Pogledajte upute za postavljanje.

Problem	Mogući uzrok	Rješenje
Vrata se ne otvaraju lagano.	Pokušali ste ponovno otvoriti vrata odmah nakon zatvaranja.	
Svjetiljka ne radi.	Svjetiljka je u stanju pripravnosti.	Zatvorite i otvorite vrata.
	Svjetiljka nije ispravna.	Kontaktirajte ovlašteni servisni centar.
Ima previše inja i leda.	Vrata nisu pravilno zatvorena.	Pogledajte odjeljak „Zatvorite vrata”.
	Brtva je deformirana ili prljava.	Pogledajte odjeljak „Zatvorite vrata”.
	Hrana nije pravilno umotana.	Pravilno umotajte hranu.
	Temperatura nije ispravno postavljena.	Pogledajte poglavlje „Upravljačka ploča”.
Na stražnjoj ploči hladnjaka teče voda.	Uređaj je potpuno napunjen i postavljen na najnižu temperaturu.	Postavite višu temperaturu. Pogledajte poglavlje „Upravljačka ploča”.
	Temperatura postavljena na uređaju je preniska, a okolna temperatura previsoka.	Postavite višu temperaturu. Pogledajte poglavlje „Upravljačka ploča”.
U unutrašnjosti hladnjaka ima više kondenzirane vode.	Za vrijeme automatskog procesa odmrzavanja inje se otapa na stražnjoj ploči.	To je ispravno.
U unutrašnjosti hladnjaka ima previše kondenzirane vode.	Vrata su se prečesto otvarala.	Vrata otvarajte samo kad je potrebno.
	Vrata nisu bila potpuno zatvorena.	Uvjerite se da su vrata potpuno zatvorena.
	Pohranjena hrana nije bila umotana.	Hranu umotajte u odgovarajuću ambalažu prije nego što je pohranite u uređaj.
	To je normalno da se tijekom ljeta i jeseni može stvoriti više kondenzacije zbog povećane vlažnosti zraka i hrane. Hladnjak ne stvara vlagu. Nakon tog razdoblja vlaga u hladnjaku se sama smanjuje.	Tijekom ljeta i jeseni, postavite višu temperaturu u hladnjak (oko 6-7 °C).
Na staklenim policama ima kapljica vode.	U hladnjaku je previše vlage.	Staklene police obrišite krpom kako biste uklonili kapljice vode.
Voda teče unutar hladnjaka.	Namirnice sprječavaju istjecanje vode u kolektor za vodu.	Provjerite da namirnice ne dodiruju stražnju stjenku.
	Odvod vode je začepljen.	Očistite odvod vode.
Voda teče na pod.	Otvor za otoplenu vodu nije spojen na pliticu za isparavanje iznad kompresora.	Pričvrstite otvor za otoplenu vodu na pliticu za isparavanje.
Nije moguće postaviti temperaturu.	Uključena je Extra Freeze funkcija .	Ručno isključite Extra Freeze funkciju ili pričekajte dok se automatski ne isključi. Pogledajte odjeljak "Extra Freeze funkcija".

Problem	Mogući uzrok	Rješenje
Temperatura u uređaju je preniska/ previsoka.	Temperatura nije postavljena ispravno.	Postavite višu/nišu temperaturu.
	Vrata nisu pravilno zatvorena.	Pogledajte poglavlje "Zatvorite vrata".
	Hrana je prevruća.	Pustite da se namirnice ohlade prije spremanja.
	Istodobno se sprema previše hrane.	Istodobno stavljajte manje namirnica.
	Vrata su se često otvarala.	Vrata otvarajte samo kad je potrebno.
	Uključena je funkcija Extra Freeze.	Pogledajte odjeljak "funkcija Extra Freeze".
	U uređaju nema strujanja hladnog zraka.	Osigurajte strujanja hladnog zraka u uređaju. Pogledajte poglavlje "Savjeti i preporuke".
Peti indikator temperature treperi.	Problem u komunikaciji.	Kontaktirajte ovlašteni servisni centar. Rashladni sustav će nastaviti održavati namirnice hladnima, no neće biti moguće podešavanje temperature.
Prvi ili drugi indikator temperature treperi.	Problem senzora temperature.	Kontaktirajte ovlašteni servisni centar. Rashladni sustav će nastaviti održavati namirnice hladnima, no neće biti moguće podešavanje temperature.



Ako se problem ne otkloni, obratite se ovlaštenom servisnom centru.

7.2 Zamjena žarulje

Za zamjenu žarulje kontaktirajte ovlašteni servisni centar.

7.3 Zatvorite vrata

1. Očistite brtve na vratima.
2. Za podešavanje vrata pogledajte upute za postavljanje.
3. Za zamjenu neispravnih brtvi na vratima obratite se ovlaštenom servisu.

8. TEHNIČKI PODACI

Tehničke informacije nalaze se na natpisnoj pločici na unutarnjoj strani uređaja i na energetskej naljepnici.

For Switzerland only

Napon: 220 – 240 V

Frekvencija: 50 Hz

For EU only

QR kod na energetskej naljepnici isporučenoj s uređajem pruža internetsku poveznicu do

podataka koji se odnose na performanse uređaja u EU EPREL bazi podataka. Energetske naljepnicu čuvajte za referencu zajedno s korisničkim priručnikom i svim ostalim dokumentima koji se isporučuju s ovim uređajem. Iste informacije poput naziva modela i broja proizvoda, koje se nalaze na natpisnoj pločici uređaja, moguće je pronaći i u EPREL-u pomoću poveznice <https://eprel.ec.europa.eu>. Za detaljne

informacije o energetskej naljepnici pogledajte poveznicu www.theenergylabel.eu.

For UK only

QR kod na energetskej naljepnici isporučenoj s uređajem pruža internetsku poveznicu do

podataka koji se odnose na performanse uređaja. Energetske naljepnice čuvajte za referencu zajedno s korisničkim priručnikom i svim ostalim dokumentima koji se isporučuju s ovim uređajem.

9. INFORMACIJE ZA ISPITNE USTANOVE

Postavljanje i priprema uređaja za provjeru usklađenosti sa zahtjevima za ekološki dizajn moraju biti u skladu s:

UK	BS EN 62552
EU, Švicarska, Izrael	EN 62552
Australija	IEC 62552
Južnoafrička Republika	SANS 62552

UAE	UAE.S 5010-3:2022
GCC	SASO-2892_2018

Zahtjevi ventilacije, dimenzije otvora i minimalne udaljenosti sa stražnje strane moraju biti kako je navedeno u "Instalacija" ovog korisničkog priručnika. Za sve dodatne informacije, uključujući planove utovara, obratite se proizvođaču.

10. BRIGA O OKOLIŠU

Reciklirajte materijale sa simbolom . Ambalažu za recikliranje odložite u odgovarajuće spremnike. Pomozite u zaštiti okoliša i ljudskog zdravlja recikliranjem otpada od električnih i elektroničkih uređaja.

Ne odlažite uređaje označene simbolom  s kućanskim otpadom. Vratite proizvod u lokalni pogon za reciklažu ili kontaktirajte nadležni ured za otpad i recikliranje.

Tere tulemast Electroluxi kasutajate hulka! Aitäh, et valisite meie seadme.



Nõuandeid, brošüüre, tõrkeotsingu, remondi- ja hooldusteavet leiate:

www.electrolux.com/support

Jäetakse õigus teha muutusi.

SISUKORD

1. OHUTUSTEAVE.....	32
2. OHUTUSJUHISED.....	34
3. JUHTPANEEL.....	36
4. IGAPÄEVANE KASUTAMINE.....	38
5. NÕUANDED JA SOOVIKESKUS.....	40
6. PUHASTAMINE JA HOOLDUS.....	41
7. TÕRKEOTSING.....	42
8. TEHNILISED ANDMED.....	44
9. TEAVE KATSEASUTUSTELE.....	45
10. KESKKONNAASPEKTID.....	45

1. ⚠ OHUTUSTEAVE

Enne seadme paigaldamist ja kasutamist lugege kaasasolev juhend tähelepanelikult läbi. Tootja ei vastuta kehavigastuste ega varalise kahju eest, mis on tingitud paigaldus- või kasutusnõuete eiramisest. Hoidke kasutusjuhendit kindlas ja kättesaadavas kohas, et saaksite seda vajadusel vaadata.

1.1 Laste ja haavatavate inimeste turvalisus

- Vähemalt 8-aastased ja vanemad lapsed ning piiratud füüsiliste, sensorsete või vaimsete võimete või väheste kogemuste ja teadmistega isikud tohivad seda seadet kasutada järelevalve all või kui neid on õpetatud seadet ohutul viisil kasutama ja mõistma kaasnevaid ohte. 3 kuni 8 aasta vanustel lastel ning väga ulatuslike ja keerukate puuetega inimestel on lubatud seadet laadida ja maha laadida, kui neid on nõuetekohaselt juhendatud. Alla 3-aastased lapsed tuleks seadmest eemal hoida, kui täiskasvanu nende tegevust ei jälgi.
- Tuleb jälgida, et lapsed ei mängiks seadmega.

- Lapsed ei tohi ilma järelvalveta seadet puhastada ega hooldustoiminguid läbi viia.
- Hoidke pakendimaterjal lastele kättesaamatus kohas ja kõrvaldage see nõuetekohaselt.

1.2 Üldine ohutus

- See seade on ette nähtud ainult toiduainete ja jookide säilitamiseks.
- See seade on ettenähtud kasutamiseks kodumajapidamise siseruumides.
- Seda seadet võib kasutada kontorites, hotellide külalistetubades, hommikusöögiga külalistetubades, talumajapidamistes ja muudes sarnastes majutusruumides, kui selline kasutamine ei ületa (keskmist) kodumajapidamise kasutuskoormusi.
- Vältimaks toidu riknemist järgige järgmisi juhiseid:
 - ärge jätke ust liiga kauaks lahti;
 - puhastage regulaarselt toiduga kokkupuutuvaid pindu ning juurdepääsetavaid tühjendussüsteeme;
 - hoidke külmikus värsket liha ja kala sobivates nõudes, nii et need ei puutuks kokku teiste toiduainetega.
- HOIATUS: Hoidke ventilatsioonivad vabad nii eraldiseisval kui ka sisseehitatud seadmel.
- HOIATUS: Ärge kasutage sulamisprotsessi kiirendamiseks mehhaanilisi ega mingeid muid vahendeid peale tootja soovitatud tarvikute.
- HOIATUS: Vältige külmaainesüsteemi kahjustamist.
- HOIATUS: Ärge kasutage toiduainete hoidmiseks ette nähtud kambrites elektrilisi seadmeid, kui need pole tootja soovitatud tüüpi.
- Ärge kasutage seadme puhastamiseks veepihustit ega aurupuhastit.
- Puhastage seadet pehme niiske lapiga. Kasutage ainult neutraalseid pesuaineid. Ärge kasutage abrasiivseid vahendeid, küürimiskäsnu, lahusteid ega metallesemeid.

- Kui seade jääb pikaks ajaks tühjaks, lülitage see välja, sulatage, puhastage, kuivatage ja jätke uks lahti, et vältida seadme sisemuses hallituse tekkimist.
- Ärge hoidke selles seadmes plahvatusohtlikke esemeid, näiteks tuleohtlikku propellenti sisaldavaid aerosooliballoone.
- Kui toitejuhe on kahjustatud, laske see ohutuse mõttes välja vahetada tootja poolt, tema volitatud hooldekeskuses või kvalifitseeritud isiku poolt.

2. OHUTUSJUHISED

2.1 Paigaldamine

HOIATUS!

Seadet tohib paigaldada ainult kvalifitseeritud tehnik.

- Eemaldage kõik pakkematerjalid.
- Kahjustatud seadet ei tohi paigaldada ega kasutada.
- Ohutuse tagamiseks ärge kasutage seadet enne, kui see on kõõgimööblisse paigaldatud.
- Järgige meie veebisaidil olevaid eraldi juhiseid seadme paigaldamise ja ukse ümberpööramise kohta.
- Kuna seade on raske, olge selle liigutamisel ettevaatlik. Kasutage töökindaid ja kinnisi jalanõusid.
- Veenduge, et seadme ümber on tagatud vaba õhuringlus.
- Esmakordsel paigaldamisel või ukse avamissuuna muutmisel oodake enne elektrivõrku ühendamist vähemalt 4 tundi. See on vajalik, et õli valguks kompressorisse tagasi.
- Enne mis tahes toimingute läbiviimist (nt ukse avamissuuna muutmine) eemaldage toitejuhe seinakontaktist.
- Ärge paigaldage seadet radiaatorite või pliitide, ahjude või pliidiplaatide lähedusse, välja arvatud juhul, kui paigaldusjuhistes on märgitud teisiti.
- Ärge jätke seadet vihma kätte.
- Ärge paigaldage seadet otsese päikesevalgusega kohta.

- Ärge paigaldage seda seadet liiga niiskesse või liiga külma kohta.
- Seadme teise kohta viimisel tõstke seda esiservast, et vältida põranda kriimustamist.
- Seadme ukse ümberpööramisel kaitske põrandat kriimustuste eest.
- Seadmes on kott desikantainega. See ei ole mänguasi. See ei ole toiduaine. Visake see kohe minema.

2.2 Elektriühendus

HOIATUS!

Tulekahju- ja elektrilöögi oht.

HOIATUS!

Seadme paigaldamisel veenduge, et toitejuhe kulgeks vabalt ega oleks vigastatud.

HOIATUS!

Ärge kasutage harupistikuid ega pikendusjuhtmeid.

- Kontrollige, kas andmeplaadil olevad elektriandmed vastavad teie kohaliku vooluvõrgu näitajatele.
- Seade peab olema maandatud.
- Kasutage alati nõuetekohaselt paigaldatud elektriõhutat pistikupesaga.
- Kui koduse toiteallika pistikupesa pole maandatud, ühendage seade kehtivate eeskirjade kohaselt eraldi maandusega, konsulteerides kvalifitseeritud elektrikuga.

- Olge ettevaatlik, et mitte kahjustada elektrilisi osi (nt toitepistikut, toitejuhet, kompressorit). Elektriliste osade vahetamiseks pöörduge volitatud teeninduskeskusse või elektriku poole.
- Toitejuhe peab jääma toitepistikust allapoole.
- Ühendage toitepistik seinakontakti alles pärast paigalduse lõpuleviimist. Veenduge, et pärast paigaldamist säilib juurdepääs toitepistikule.
- Seadet vooluvõrgust eemaldades ärge tõmmake toitekaablist. Võtke alati kinni pistikust.

2.3 Kasutamine

HOIATUS!

Vigastuse, põletuse, elektrilöögi või tulekahjuoht!



Seade sisaldab tuleohtlikku gaasi (isobutaan (R600a)), mis on looduslik gaas, millel puudub oluline keskkonnamõju. Olge ettevaatlik, et te isobutaani sisaldavat külmutusainesüsteemi ei vigastaks.

- Ärge muutke seadme tehnilisi omadusi.
- Sisesehitatud toote eraldi kasutamine on rangelt keelatud.
- See seade on ette nähtud kasutamiseks siseruumis, mille temperatuur on vahemikus 10°C kuni 38°C. Seadme nõuetekohane töötamine on tagatud ainult määratud temperatuurivahemikus.
- Ärge pange seadmesse muid elektriseadmeid (nt jäätisemasinat), kui see pole tootja poolt ette nähtud.
- Kui külmaainesüsteemil tekib kahjustusi, siis veenduge, et ruumis ei oleks leeki ega süüteallikaid. Õhutage ruum korralikult.
- Jälgige, et kuumad esemed ei puutuks vastu seadme plastpindu.
- Ärge asetage karastusjooke sügavkülmkambrisse. See tekitab joogianumas rõhku.
- Ärge hoidke seadmes tuleohtlikke gaase ega vedelikke.
- Ärge pange tuleohtlikke või tuleohtliku ainega märgunud esemeid seadmesse, selle lähedusse ega peale.

- Ärge katsuge kompressorit ega kondensaatorit. Need on kuumad.
- Ärge võtke sügavkülmkambrist toiduaineid ega puudutage neid, kui teie käed on märjad või niisked.
- Ärge külmutage juba ülessulatatud toiduaineid uuesti.
- Järgige külmutatud toiduainete pakenditel olevaid säilitamisujuhiseid.
- Enne toidu sügavkülmkambrisse panemist pakkige see mistahes toiduga kokkupuutuvasse materjali.
- Ärge laske toiduainetel kokku puutuda seadme sektsioonide siseseintega.

2.4 Sisevalgustus

HOIATUS!

Elektrilöögi oht.

- See toode sisaldab ühte või enamat energiatõhususe F klassi valgusallikat.
- Teave selles seadmes olevate lampide ja eraldi müüdavate varulampide kohta: Need lambid taluvad ka koduste majapidamiseseadmete äärmuslikumaid tingimusi, näiteks temperatuuri, vibratsiooni, niiskust või on mõeldud edastama infot seadme tööoleku kohta. Need pole mõeldud kasutamiseks muudes rakendustes ega sobi ruumide valgustamiseks.

2.5 Hooldus ja puhastamine

HOIATUS!

Kehavigastuse või seadme kahjustamise oht.

- Enne hooldustoiminguid lülitage seade välja ja lahutage toitepistik pistikupesast.
- Selle seadme jahutussüsteem sisaldab süsivesinikke. Süsteemi tohib hooldada ja laadida ainult kvalifitseeritud tehnik.
- Kontrollige regulaarselt külmiku äravooluava; vajadusel puhastage seda. Kui äravooluava on ummistunud, koguneb sulamisvesi seadme põhjale.

2.6 Hooldus

- Seadme parandamiseks võtke ühendust volitatud teeninduskeskusega. Kasutage ainult originaalvaruosi.
- Pidage meeles, et kui olete parandanud seadet ise või lasknud seda teha ebapädeval isikul, võib see kahjustada seadme ohutust ja muuta garantii kehtetuks.
- Pärast mudeli tootmise lõpetamist on 7 aasta jooksul saadaval järgmised varuosad: termostaadid, temperatuuriandurid, trükkplaadid, valgusallikad, uksekäepidemed, uksehinged, küpsetusplaadid ja korvid. Uksetihendid on saadaval vähemalt 10 aasta jooksul pärast mudeli tootmise lõpetamist. Kestus võib teie riigis olla pikem. Lisateabe saamiseks vaadake meie veebisaiti.
- Pidage meeles, et mõned varuosad on saadaval ainult ametlikele parandajatele

ning et mõned varuosad ei pruugi kõigile mudelitele sobida.

2.7 Jäätmekäitus

⚠ HOIATUS!

Vigastus- või lämbumisoht.

- Eemaldage seade vooluvõrgust.
- Lõigake toitekaabel seadme küljest lahti ja visake ära.
- Eemaldage uksekäepide, et vältida laste ja loomade seadmesse lõksujäämist.
- Selle seadme külmutusagensi süsteem ja isolatsioonimaterjalid on osoonisõbralikud.
- Isolatsioonivaht sisaldab tuleohtlikku gaasi. Seadme õige kõrvaldamise kohta saate täpsemaid juhiseid kohalikust omavalitsusest.
- Ärge vigastage soojusvaheti läheduses paiknevat jahutusüksust.

3. JUHTPANEEL

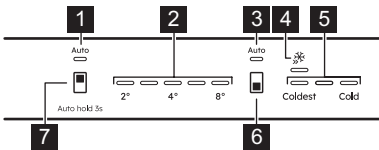

1. Külmiiku indikaator AI CoolAssist
2. Külmiiku temperatuuriindikaatorid
3. Sügavkülmiiku AI CoolAssist indikaator
4. Extra Freeze indikaator
5. Sügavkülmiiku temperatuuri indikaatorid
6. Sügavkülmiikusektiooni nupp / Seadme SISSE/VÄLJA nupp
7. Külmiikusektiooni nupp

3.1 Sisse/välja lülitamine

Sisselülitamine

1. Sisestage toitepistik seina pistikupessa.
2. Vajutage ja hoidke all seadme SISSE/VÄLJA nuppu.

Temperatuuriindikaatorid näitavad seatud vaiketemperatuuri.

Väljalülitamine

1. Vajutage ja hoidke all seadme SISSE/VÄLJA nuppu. Temperatuuriindikaatorid lülituvad välja.
2. Lahutage toitepistik seinakontaktist.

3.2 Temperatuuri reguleerimine



Kui Extra Freeze funktsioon on sisse lülitatud, pole temperatuuri võimalik seadistada.



Kui AI CoolAssist funktsioon on sisse lülitatud, pole temperatuuri võimalik seadistada.

Seadistage seadme temperatuur, puudutades külmiiku või sügavkülmiiku nuppu.

Temperatuuri indikaatoritel kuvatakse seatud temperatuur.

Temperatuurivahemik võib varieeruda vahemikus 2°C kuni 8°C (soovitav4°C).



Seatud temperatuur saavutatakse 24 h jooksul.
Pärast voolukatkestust naaseb seade seatud temperatuurile.

3.3 AI CoolAssist

AI CoolAssist on masinõppel põhinev funktsioon, mis kohandab seadmeid vastavalt individuaalsetele kasutusmustritele, sealhulgas ukse avamise sagedusele ja muudele toimingutega, mis kasutaja seadmega teeb. Kui see on sisse lülitatud, võimaldab AI CoolAssist järgmisi nutikaid režiime:

- temperatuurijuhtimine: reguleerib automaatselt külmiku- ja sügavkülmikusektsioonide temperatuuri, et tagada toidu optimaalne säilimine.
- Auto Shopping Mode: reguleerib pärast toidukaupade ostmist automaatselt külmikusektsiooni temperatuuri, et äsja lisatud toiduained kiiresti maha jahutada. See režiim aktiveeritakse automaatselt, kui AI CoolAssist on sees.
- Auto Vacation Mode: vähendab energiatarvet, kui seadet ei kasutata kolm või enam järjestikust päeva. See režiim aktiveeritakse automaatselt, kui AI CoolAssist on sees.

Funktsiooni aktiveerimiseks/deaktiveerimiseks hoidke külmiku sektsiooni nuppu 3 s.

Kui funktsioon on sisse lülitatud, süttivad mõlemad AUTO indikaatorid ja teised indikaatorid kustuvad.



Temperatuuri reguleerimise nupp on keelatud, kui AI CoolAssist on sisse lülitatud. Temperatuuri reguleerimiseks lülitage see välja.



Kui AI CoolAssist sisse lülitada, kui Extra Cool ja/või Extra Freeze on sisse lülitatud, lülituvad Extra Cool ja Extra Freeze välja.
Funktsiooni Extra Cool ja/või Extra Freeze sisse lülitamine, kui AI CoolAssist on sisse lülitatud, lülitab AI CoolAssist välja.

3.4 Funktsioon Extra Freeze

Extra Freeze funktsiooni kasutatakse toiduainete eel- ja kiirkülmutamiseks enne nende paigutamist sügavkülmasektsiooni. See funktsioon kiirendab värsket toidu külmutamist ja kaitseb soojenemise eest juba külmas olevaid toiduaineid.



Värsket toidu külmutamiseks lülitage Extra Freeze funktsioon sisse vähemalt 24 h enne toiduainete paigutamist seadmesse.

Funktsiooni Extra Freeze sisse/välja lülitamiseks vajutage sügavkülmikusektsiooni nuppu, kuni Extra Freeze indikaator süttib/kustub.



See funktsioon peatub pärast maksimaalselt 52 h

3.5 Kõrge temperatuuri alarm

Kui sügavkülmiku sektsioonis temperatuur tõuseb, hakkavad sügavkülmiku esimene ja kolmas temperatuuriindikaatorid vilkuma ja kostub helisignaali.

1 h helisignaali deaktiveerimiseks vajutage mistahes nuppu. Heli lülitub välja. Sügavkülmiku esimene ja kolmas temperatuurindikaatorid lülituvad püsivalt 5 s sisse enne, kui näitavad uuesti sügavkülmiku temperatuuri.

Helisignaali taaskäivitub 1 h pärast, kuni normaalsed tingimused taastuvad.

Kui nuppu ei vajutata, lülitub helisignaali automaatselt 1 h pärast välja.

3.6 Ukse avamise alarm

Kui külmiku uks on jäänud lahti umbes 5 min, siis hakkavad külmiku temperatuurindikaatorid vilkuma ja kostub helisignaal.

Helisignaali väljalülitamiseks vajutage mistahes nuppu. Helisignaal lülitub välja 1 h pärast.

Signaal vaikib, kui te ukse sulgete.

4. IGAPÄEVANE KASUTAMINE

4.1 Ukseriulite paigutamine

Toidu lihtsamaks säilitamiseks saab ukseriuleid paigutada erinevatele kõrgustele. Ümberpaigutamiseks tõmmake riulit üles.

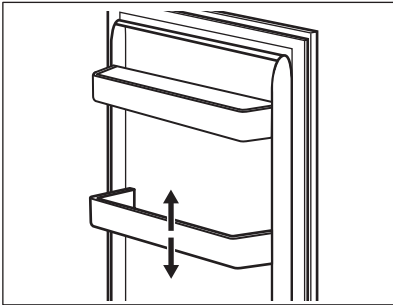

4.2 Teisaldatavad riulid

Külmikapi seinad on varustatud juhikutega. Riulite asukohta saate muuta.

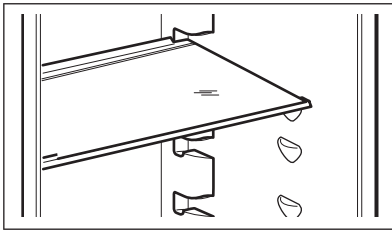

Õige õhuringluse tagamiseks ärge eemaldage klaasriulit, mis asub kõrgiviljasahkli kohal.

4.3 Sahklite eemaldamine

Sahkli eemaldamine:

1. Tõmmake sahtel külmikust välja.

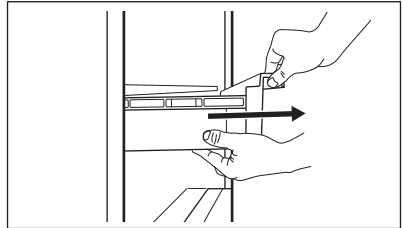

2. Tõstke sahtli esiosa üles.

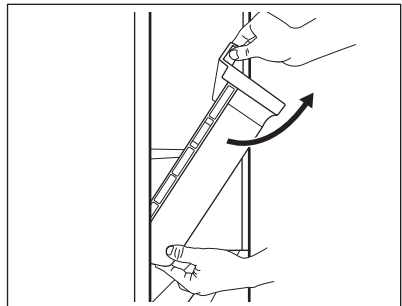

3. Tõstke ja pöörake sahtlit, et see seadmest välja tõmmata.

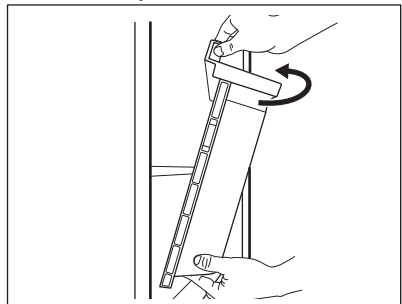

4.4 Temperatuuri indikaator

Seadme külgsinal on temperatuurinäidik. Sümbol tähistab külmiku kõige külmemat ala.

Kui OK kuvab (A), asetage värsked toiduained sümboliga tähistatud piirkonda. Kui ei ole (B), siis oodake vähemalt 12 h ja kontrollige uuesti.

Kui see ei ole endiselt OK (B), seadke külmem temperatuur.

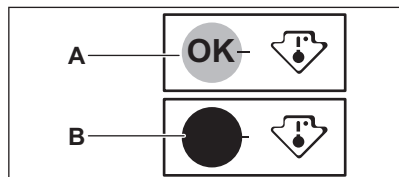

4.5 Ventilaator

Külmikusektsioon on varustatud seadeldisega, mis võimaldab toiduainete kiiret jahutamist ja hoiab sektsioonis ühtlast temperatuuri.

See seadis lülitub vajadusel automaatselt sisse.

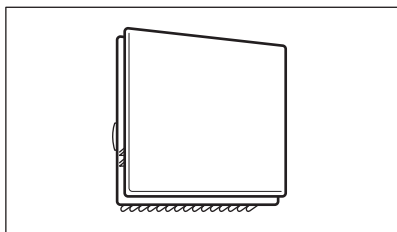

Ventilaator töötab ainult siis, kui uks on suletud.



Ärge eemaldage ventilaatori katet.

4.6 Pudelist

Asetage pudelid (pudelisuuga ettepoole) eelnevalt paika pandud riiulile.



Asetage riiulile ainult suletud pudelid.

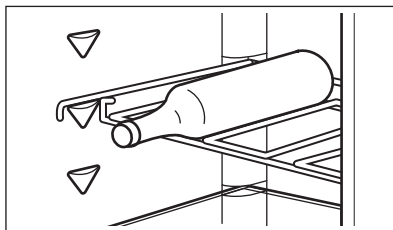

4.7 Värske toidu külmutamine

Kasutage sügavkülmasektsiooni värsket toidu külmutamiseks ning külmutatud toiduainete pikaajaliseks säilitamiseks.

Aktiveerige Extra Freeze funktsioon vähemalt 24 h enne toidu sügavkülma panemist.

Jaotage värsked toiduained ühtlaselt ülevale esimesse sektsiooni või sahtlisse.

Ärge ületage maksimaalset toiduainete kogust, mida saab külmutada ilma muid värsked toiduaineid lisamata 24 h (vt andmeplaati).

Kui külmutusprotsess on lõppenud, pöördub seade automaatselt tagasi eelmise temperatuurisätte juurde (vt "Extra Freeze funktsioon").

Lisateavet vt "Nõuanded külmutamiseks".

4.8 Külmutatud toiduainete säilitamine

Seadme esmakordsel aktiveerimisel või pärast pikemaajalist mittekasutamist aktiveerige Extra Freeze funktsioon vähemalt 3 h enne toiduainete paigutamist sügavkülmutussektsiooni.

⚠ ETTEVAATUST!

Kui toide on olnud välja lülitatud kauem, kui väärtus, mis on näidatud andmeplaadil "kasutusae" all, tuleb sulanud toit kohe ära tarbida. Vt jaotist "Kõrge temperatuuri alarm".

5. NÕUANDED JA SOOVITUSED

5.1 Näpunäiteid energia säästmiseks

- Sügavkülmik: Esialgne konfiguratsioon tagab kõige tõhusama energiakasutuse.
- Külmik Kõige efektiivsem energiakasutus on tagatud sellega, kui sahtlid paiknevad seadme allosas ja riulid on paigutatud ühtlaste vahedega. Ukseriulite paigutus energiatarbimist ei mõjuta.
- Ärge avage ust sageli ega jätke seda lahti kauemaks kui vaja.
- Sügavkülmik: Mida madalamaks on temperatuur seatud, seda suurem on energiatarbimine.
- Külmik Ärge seadke liiga kõrget temperatuuri, välja arvatud juhul, kui seda nõuavad toiduaine omadused.
- Kui seade on täis ja seda ümbritsev temperatuur on kõrge või temperatuur on seatud madalaks, võib kompressor pidevalt töötada, põhjustades härmatise või jää tekkimist aurustil. Sellisel juhul seadke temperatuur kõrgemaks, et võimaldada automaatsulatust ja sel viisil energiat kokku hoida.
- Ärge katke ventilatsiooniavasid ega -võret kinni.
- Jälgige, et seadmes olevad toiduained oleks paigutatud nii, et õhk saaks seadme tagaosas olevate vastavate õhuavade kaudu liikuda.

5.2 Nõuanded külmutamiseks

- Ärge külmutage vedelikke sisaldavaid pudeleid, eriti aga süsihappegaasiga jooke. Need võivad külmutamise ajal plahvatada.
- Ärge pange sügavkülmkambrissooju toitu.
- Ärge asetage värsket külmutamata toitu otse juba külmutatud toidu kõrvale.
- Külmakahjustuste ärahoidmiseks ärge sööge jääkuubikuid, mahla jääd või jääkomme kohe pärast sügavkülmikust väljavõtmist.
- Sulatatud toitu ei tohi uuesti külmutada.

5.3 Näpunäiteid külmutatud toiduainete säilitamiseks

- Sügavkülmasektsioon on tähistatud sümboliga ❄️ ❄️❄️.
- Sobivaim temperatuur, mis tagab külmutatud toiduainete säilimise, on -18 °C või sellest madalam.
- Kõrgem temperatuur külmikus võib toidu säilivusaega lühendada.
- Külmutatud toiduainete säilitamiseks sobib kogu sügavkülmikusektsioon.
- Jätke toiduainete ümber veidi vaba ruumi, et õhk pääseks vabalt liikuma.

5.4 Säilivusaeg sügavkülmasektsioonis

Toiduaine tüüp	Säilivusaeg (kuud)
Sai	3
Puuviljad (välja arvatud tsitruselised)	6 - 12
Kõögiviljad	8 - 10
Järelejäanud toit, lihata	1 - 2
Piimatooted	
Või	6 - 9
Pehme juust (nt mozzarella)	3 - 4
Kõva juust (nt parmesan, tšedar)	6
Mereannid	
Rasvane kala (nt lõhe, makrell)	2 - 3
Lahja kala (nt tursk, lest)	4 - 6
Krevetid	12
Puhastatud merekarbid ja rannakarbid	3 - 4
Küpsetatud kala	1 - 2
Liha	
Linnuliha	9 - 12
Veiseliha	6 - 12
Sealiha	4 - 6

Toiduaine tüüp	Säilivusaeg (kuud)
Lambaliha	6 - 9
Vorst	1 - 2
Sink	1 - 2
Järelejäänud toit, lihaga	2 - 3

5.5 Näpunäiteid toidu säilitamiseks külmikus



Värske toidu sektsioon on tähistatud (andmeplaadil) sümboliga .

- Sobivaim temperatuur, mis tagab värsket toidu säilimise, on +4°C või sellest madalam.

- Häiriva lõhna vältimiseks tuleb nii vedelikke kui ka muid toiduaineid säilitada külmikus suletud anumates.
- Toorete toiduainete ja valmistoidu ristsaastumise ärahoidmiseks katke valmistoit kinni ja hoidke seda toretest toiduainetest eraldi.
- Pakendage liha sobivasse pakendisse ja pange köögiviljasahtli kohal olevale klaasriulile.
- Sulatage külmikus olevad toiduained.
- Ärge pange külmikusse sooja toitu.
- Puhastage puu- ja köögiviljad ning asetage spetsiaalsesse sahtlisse (juurviljasahtel).
- Ärge hoidke külmikus eksootilisi puuvilju.
- Külmikus ei tohiks hoida selliseid köögivilju nagu tomatid, kartulid, sibulad ja küüslauk.
- Sulgege pudelid enne külmikusse panemist.

6. PUHASTAMINE JA HOOLDUS



HOIATUS!

Vt ohutuse peatükke.

6.1 Sisemuse puhastamine

Enne esmakordset kasutamist puhastage sisemus ja kõik tarvikud leige vee ja neutraalse seebiga, seejärel kuivatage.



ETTEVAATUST!

Seadme tarvikuid ja osi ei tohi pesta nõudepesumasinas.



ETTEVAATUST!

Puhastage juhtpaneeli niiske lapiga. Ärge kasutage mistahes pesuaineid. Pärast puhastamist kuivatage juhtpaneel pehme lapiga.

6.2 Regulaarne puhastamine

Puhastage seadet regulaarselt:

- Puhastage sisemus ja tarvikud leige vee ja neutraalse seebiga. Loputage ja kuivatage.
- Pühkige regulaarselt uste tihendeid.

6.3 Külmkapi sulatamine

Tavakasutuse käigus eemaldatakse härmatis külmikusektsiooni aurustist automaatselt. Sulatatud vesi voolab läbi väljavoolu spetsiaalsesse anumasse seadme taga, kus see aurustub.

Puhastage regulaarselt külmikuosa kanali keskel asuvat sulatusvee äravooluava.

Kasutage selleks spetsiaalset kaasasolevat torupuhastajat.

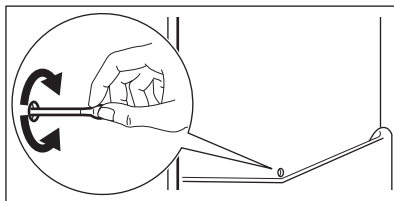

6.4 Sügavkülmiku sulatamine

Sügavkülmikukamber on härmatisesevaba. Seadme töötamise ajal ei teki siseseintele ega toiduainetele härmatist.

6.5 Seadme mittekasutamise periood

Kui seadet pikema aja jooksul ei kasutata, siis rakendage järgmisi ohutusmeetmeid:

1. Ühendage seade vooluvõrgust lahti.

2. Tühjendage see toiduainetest.
3. Puhastage seade ja kõik lisatarvikud.
4. Jätke ukсед lahti, et vältida halbade lõhnade tekkimist.

7. TÕRKEOTSING

HOIATUS!

Vt ohutuse peatükke.

7.1 Mida teha, kui...

Probleem	Võimalik põhjus	Lahendus
Seade ei tööta.	Seade on välja lülitatud.	Lülitage seade sisse.
	Pistik ei ole pistikupesaga ühendatud.	Ühendage pistik nõuetekohaselt pistikupesaga.
	Pistikupesas puudub pinge.	Ühendage mõni teine seade pistikupesassa. Võtke ühendust kogemustega elektrikuga.
Seade tekitab müra.	Seade on valesti toetatud.	Kontrollige seadme stabiilsust.
Heli- või visuaalne hoiatus on sees.	Seade on hiljuti sisse lülitatud.	Vaadake "Kõrge temperatuuri alarm" või "Ukse avamise alarm".
	Valitud temperatuur seadmes on liiga kõrge.	Vaadake "Kõrge temperatuuri alarm" või "Ukse avamise alarm".
	Uks on lahti jäetud.	Sulgege uks.
Kompressor töötab kogu aeg.	Temperatuur on valesti seatud.	Vaadake "Juhtpaneel" peatükki.
	Samaaegselt pannakse külmikusse liiga palju toiduaineid.	Oodake mõni tund, seejärel kontrollige uuesti temperatuuri.
	Ruumi temperatuur on liiga kõrge.	Vaadake "Paigaldamine" peatükki.
	Seadmesse paigutatud toiduained olid liiga soojad.	Enne külmikusse paigutamist laske neil jahtuda toatemperatuurini.
	Seadme uks ei ole korralikult kinni.	Vaadake "Ukse sulgemine" jaotist.
Kompressor ei hakka kohe tööle pärast „Extra Freeze“ vajutamist või pärast temperatuuri muutmist.	Extra Freeze-funktsioon on sisse lülitatud.	Vt jaotist „Extra Freeze-funktsioon“.
	Kompressor käivitub teatud aja pärast.	See pole tõrge ja on normaalne.
	Uks on kõver või takistab õhutustava.	Masin pole loodis.
Uks avaneb raskelt.	Üritasite ust avada liiga kiiresti pärast selle sulgemist.	

Probleem	Võimalik põhjus	Lahendus
Lamp ei tööta.	Lamp on ooterežiimis.	Sulgege või avage uks.
	Lamp on defektne.	Pöörduge volitatud hoolduskeskuse.
Külmikus on liiga palju härmatist ja jääd.	Seadme uks ei ole korralikult kinni.	Vaadake "Ukse sulgemine" jaotist.
	Tihend on deformeerunud või määrdunud.	Vaadake "Ukse sulgemine" jaotist.
	Toiduained ei ole korralikult pakendatud.	Pakkige toiduained nõuetekohaselt.
	Temperatuur on valesti seatud.	Vaadake "Juhtpaneel" peatükki.
	Seade on täiesti täis ja valitud on madalaim temperatuur.	Valige kõrgem temperatuur. Vaadake "Juhtpaneel" peatükki.
Vesi voolab külmiku tagaplaadil.	Seatud temperatuur on liiga madal ja ümbritsev temperatuur on liiga kõrge.	Valige kõrgem temperatuur. Vaadake "Juhtpaneel" peatükki.
	Tagaplaadil sulab automaatse sulatusprotsessi käigus jää.	See on normaalne.
	Külmikus on liiga palju kondensvett.	Ust on avatud liiga tihti.
Külmikus on liiga palju kondensvett.	Uks polnud täielikult suletud.	Kontrollige, kas uks on korralikult suletud.
	Toit ei ole korralikult sisse pakitud.	Enne toiduainete külmikusse asetamist pange need sobivasse pakendisse.
	See on normaalne, et suvel ja sügisel võib suurenenud õhu- ja toiduniiskuse tõttu tekkida rohkem kondensaati. Külmik ei teki niiskust. Pärast seda perioodi väheneb niiskus külmikus iseenesest.	Suvel ja sügisel seadke külmikus soojem temperatuur (ca 6-7°C).
Klaasriiulitel on veepiisad.	Külmikus on liiga palju niiskust.	Veepiiskade eemaldamiseks pühkige klaasriiuleid lapiga.
Külmikus on voolav vesi.	Toiduained takistavad vee valgumist veekogumisnõusse.	Veenduge, et toiduained ei puuduta tagaplaati.
	Vee väljund on ummistunud.	Puhastage vee väljundava.
Vesi voolab põrandale.	Sulamisvee väljalase ei ole ühendatud kompressori kohal asuva aurustusalusega.	Ühendage sulamisvee väljalase aurustusalusega.
Temperatuuri ei saa seada.	Sisse on lülitatud Extra Freeze funktsioon.	Lülitage Extra Freeze funktsioon käitsi välja või oodake, kuni funktsioon lülitub automaatselt välja. Vt jaotist „Extra Freeze-funktsioon“.
Temperatuur on seadmes liiga madal/kõrge.	Temperatuur on seatud valesti.	Seadke kõrgem/madalaim temperatuur.
	Seadme uks ei ole korralikult kinni.	Vaadake jaotist "Ukse sulgemine".

Probleem	Võimalik põhjus	Lahendus
	Toiduained on liiga kuumad.	Laske toiduainetele enne külmikusse paigutamist maha jahtuda.
	Samaaegselt pannakse külmikusse liiga palju toiduaineid.	Pange külmikusse samaaegselt vähem toiduaineid.
	Ust on avatud liiga tihti.	Avage uks ainult vajadusel.
	Extra Freeze-funktsioon on sisse lülitatud.	Vt jaotist "Funktsioon Extra Freeze".
	Seadmes puudub külma õhu ringlus.	Tagage seadmes külma õhu ringlus. Vaadake peatükki "Nõuanded ja soovitusel".
Viies temperatuuriindikaator vilgub.	Suhtlemisprobleem.	Pöörduge volitatud hoolduskeskuse. Jahutussüsteem jätkab toiduainete hoidmist külmas, kuid temperatuuri reguleerimine ei ole võimalik.
Esimene või teine temperatuuriindikaator vilgub.	Temperatuurianduri probleem.	Pöörduge volitatud hoolduskeskuse. Jahutussüsteem jätkab toiduainete hoidmist külmas, kuid temperatuuri reguleerimine ei ole võimalik.



Kui probleem püsib, pöörduge hoolduskeskuse.

7.2 Lambi vahetamine

Lambi asendamiseks pöörduge volitatud teeninduskeskuse poole.

7.3 Ukse sulgemine

1. Puhastage uksetihendit.
2. Ukse reguleerimiseks vaadake paigaldusjuhiseid.
3. Defektsete uksetihendite vahetamiseks võtke ühendust volitatud teeninduskeskusega.

8. TEHNILISED ANDMED

Tehnilised andmed asuvad seadme siseküljel oleval andmesildil ning energiamärgisel.

For Switzerland only

Pinge: 220–240 V

Sagedus: 50 Hz

For EU only

Seadme energiamärgisel olevalt QR-koodilt leiata veebilinki teabele, mis on seotud selle seadme jõudlusele vastavalt EL EPREL-i andmebaasis kirjeldatule. Hoidke energiamärgis alles koos kasutusjuhendiga ja kõigi muude dokumentidega, mis seadmega kaasnesid. Sama teavet EPREL-is on

võimalik leida ka lingilt

<https://eprel.ec.europa.eu>, kasutades mudeli nime ja tootenumbrit, mis on toodud andmesildil. Täpsemat teavet energiamärgisel toodud andmete kohta leiate aadressilt www.theenergylabel.eu.

For UK only

Seadme energiamärgisel olev QR-kood sisaldab veebilinki teabele, mis on seotud selle seadme näitajatega. Hoidke energiamärgis alles koos kasutusjuhendiga ja kõigi muude dokumentidega, mis seadmega kaasnesid.

9. TEAVE KATSEASUTUSTELE

Selle seadme paigaldamine ja ettevalmistamine ökodisaini kinnituse saamiseks peab vastama standardile:

UK	BS EN 62552
EL, Šveits, Iisrael	EN 62552
Austraalia	IEC 62552
Lõuna-Aafrika	SANS 62552

UAE	UAE.S 5010-3:2022
-----	-------------------

GCC	SASO-2892_2018
-----	----------------

Ventilatsiooninõuded, paigaldusniši mõõtmed ja minimaalne kaugus tagaseinast on toodud käesoleva kasutusjuhendi jaotises „Paigaldamine“. Lisateavet (sh infot täitmise kohta) saate tootjalt.

10. KESKKONNAASPEKTID

Ringlussevõttu tuleb saata materjalid, millel on sümbol . Ringlussevõtuks pange pakend vastavatesse konteineritesse. Aidake hoida keskkonda ja inimeste tervist ning suunake elektri- ja elektroonikaseadmete jäätmed ringlusse. Ärge visake ära seadmeid,

mis on tähistatud sümboliga  majapidamisjäätmete hulka. Viige seade kohaliku jäätmesortimispunkti või pöörduge abi saamiseks kohaliku omavalitsusse.

Добре дојдовте во Electrolux! Ви благодариме што го избравте нашиот апарат.



Добијте совети за користење, брошури, водич за решавање проблеми, информации за сервисирање и поправка:
www.electrolux.com/support

Можноста за промени е задржана.

СОДРЖИНА

1. БЕЗБЕДНОСНИ ИНФОРМАЦИИ.....	46
2. БЕЗБЕДНОСНИ УПАТСТВА.....	48
3. КОНТРОЛНА ПЛОЧА.....	51
4. СЕКОЈДНЕВНА УПОТРЕБА.....	52
5. НАПОМЕНИ И КОРИСНИ СОВЕТИ.....	55
6. НЕГА И ЧИСТЕЊЕ.....	56
7. РЕШАВАЊЕ ПРОБЛЕМИ.....	57
8. ТЕХНИЧКИ ПОДАТОЦИ.....	60
9. ИНФОРМАЦИИ ЗА ТЕСТИРАЊЕ.....	60
10. ГРИЖА ЗА ЖИВОТНАТА СРЕДИНА.....	61

1. ⚠ БЕЗБЕДНОСНИ ИНФОРМАЦИИ

Пред монтажата и употребата на овој апарат, внимателно прочитајте ги приложените упатства. Производителот не сноси одговорност за повреда или штета кои се резултат на неправилна монтажа или употреба. Секогаш чувајте ги упатствата на сигурно и безбедно место за подоцнежна употреба.

1.1 Безбедност на деца и ранливи лица

- Овој апарат може да го користат деца над 8 години и лица со намалени физички, сетилни или ментални способности или лица без искуство и знаење доколку тоа го прават под надзор или доколку им биле дадени упатства како безбедно да го употребуваат апаратот, и доколку ги разбираат опасностите поврзани со него. На децата на возраст од 3 до 8 години и на лицата со големи и сложени пречки во развојот им е дозволено да го полнат и да го празнат апаратот доколку добиле

соодветни упатства. Апаратот не смее да биде во дофат на деца помали од 3 години освен ако не се под постојан надзор.

- Децата треба да бидат под надзор да не играат со апаратот.
- Децата не треба да го чистат или да го оддржуваат апаратот без надзор.
- Држете ја амбалажата подалеку од деца и фрлете ја соодветно.

1.2 Општа безбедност

- Овој апарат служи само за складирање храна и пијалаци.
- Уредот е наменет да го користи едно домаќинство во домашни услови во затворен простор.
- Уредот може да се користи во канцеларии, хотелски соби, гостилници, фарми со гостилници и други слични сместувања каде неговото користење не надминува (просечно) ниво на користење во домаќинство.
- За да се избегне контаминација на храна, почитувајте ги следниве упатства:
 - не отварајте ги вратите подолги временски периоди;
 - редовно исчистете ги површините што може да допираат храна и достапните системи за цедење;
 - чувајте сурово месо и риба во соодветни контејнери во фрижидерот, така што тоа не е во контакт со или не капе врз друга храна.
- ПРЕДУПРЕДУВАЊЕ: Отворите за вентилација, во околината на апаратот или во вградената конструкција, треба да се ослободени од пречки.
- ПРЕДУПРЕДУВАЊЕ: Не користете механички уреди или вештачки средства за забрзување на процесот на одмрзнување, освен оние што ги препорачува производителот.
- ПРЕДУПРЕДУВАЊЕ: Не оштетувајте го ладилното коло.

- **ПРЕДУПРЕДУВАЊЕ:** Не користете електрични апарати во одделите за складирање храна на апаратот, освен ако не се од типот што е препорачан од производителот.
- Не користете чистач со воден спреј и пареа за чистење на апаратот.
- Чистете го апаратот со влажна мека крпа. Користете само неутрални детергенти. Не користете абразивни производи, абразивни сунѓери за чистење, растворувачи или метални предмети.
- Кога апаратот е празен подолг период, исклучете го, одмрзнете го, исчистете го, исушете го и оставете ја вратата отворена за да спречите развивање на мувла во апаратот.
- Не чувајте експлозивни материи како аеросолни конзерви со запалив погон во овој апарат.
- Доколку кабелот за напојување се оштети, треба да се замени од страна на производителот, негов овластен сервисен центар или слични квалификувани лица за да се избегне опасност.

2. БЕЗБЕДНОСНИ УПАТСТВА

2.1 Монтажа



ПРЕДУПРЕДУВАЊЕ!

Апаратот мора да биде монтиран само од квалификувано лице.

- Извадете ја целата амбалажа.
- Немојте да монтирате ниту да користите оштетен апарат.
- Не користете го апаратот пред да го монтирате во вградената конструкција од безбедносни причини.
- Следете ги посебните инструкции за монтирање на апаратот и обрнување на вратата што се достапни на нашата интернет-страница.
- Секогаш внимавјте кога го пренесувате апаратот затоа што е тежок. Секогаш носете заштитни ракавици и приложените обувки.
- Проверете дали воздухот може да кружи околу апаратот.
- По првата инсталација или откако сте ја замениле вратата почекајте најмалку 4 часа пред да го поврзете апаратот на струја. Ова е за да се овозможи маслото да тече назад во компресорот.
- Пред да извршите било каква работа на самиот апарат (на пр. промена на врата), извадете го кабелот од штекерот.
- Не монтирајте го апаратот во близина на радијатори или шпорети, рерни или плочи за готвење, освен ако не е поинаку специфицирано во упатствата за монтирање.
- Не го изложувајте апаратот на дожд.
- Не го инсталирајте апаратот таму каде што има директна сончева светлина.

- Не го монтирајте овој апарат во многу влажни и студени места.
- Кога го преместувате апаратот, подигнете го предниот раб за да не го изгребете подот.
- Заштитете го подот од гребене кога ја обрнувате вратата на апаратот.
- Во апаратот има кеса со средство за сушење. Тоа не е играчка. Тоа не е храна. Ве молиме да ја фрлите веднаш.

2.2 Поврзување на струја

ПРЕДУПРЕДУВАЊЕ!

Ризик од пожар и струен удар.

ПРЕДУПРЕДУВАЊЕ!

Кога го поставуваме апаратот, проверете дали гајтанот за струја е заплеткан или оштетен.

ПРЕДУПРЕДУВАЊЕ!

Не користете адаптери со повеќе приклучници и продолжителни кабли.

- Проверете дали параметрите на плочката со спецификации се компатибилни со електричната моќност на мрежата на електрична енергија.
- Апаратот мора да биде заземјен.
- Секогаш користете правилно монтиран штекер отпорен на струјни удари.
- Ако домашниот приклучок за напојување не е заземјен, поврзете го апаратот на посебно заземјување во согласност со важечките прописи, консултирајте се со квалификуван електричар.
- Потрудете се да не ги оштетите електричните делови (на пример приклучокот за струја, електричниот кабел, компресорот). Контактирајте со нашиот овластен сервисен центар или електричар за да ги смените електричните делови.
- Електричниот кабел мора да остане под нивото на приклучокот за струја.
- Поврзете го приклучокот за струја со штекерот на крајот од монтажата. Проверете дали приклучокот за струја е пристапен по монтирањето.

- Не влечете го кабелот за да го исклучите апаратот од струја. Секогаш повлекувајте го приклучокот за струја.

2.3 Употреба

ПРЕДУПРЕДУВАЊЕ!

Ризик од повреда, изгореници, струен удар или пожар.



Апаратот содржи запалив гас, изобутан (R600a), природен гас со високо ниво на компатибилност со околината. Внимавајте да не го оштетите водот за ладење кој содржи изобутан.

- Не менувајте ја спецификацијата на овој апарат.
- Секое користење на вградениот производ како самостоен е строго забрането.
- Овој апарат е наменет да се користи на собна температура од 10°C до 38°C. Наведениот температурен опсег гарантира правилна работа на апаратот.
- Не ставајте електрични апарати (на пример, апарати за правење сладолед) во апаратот, освен ако производителот не навел дека е применливо.
- Ако дојде до оштетување на ладилното коло, проверете дали во просторијата има пламен и извори на палење. Проветрете ја просторијата.
- Не дозволувајте жешки предмети да ги допрат пластичните делови на апаратот.
- Не ставајте безалкохолни пијалоци во преградата за замрзување. Ова ќе создаде притисок врз садот со пијалок.
- Не чувајте запалив гас и течност во апаратот.
- Не ставајте запаливи производи или предмети кои се мокри заедно со запаливи производи во апаратот, или во негова близина.
- Не ги допирајте компресорот или кондензаторот. Тие се жешки.
- Не вадете и не допирајте ги предметите од преградата за замрзување ако рацете ви се мокри или влажни.

- Не ја замрзнувајте повторно храната што е одмрзната.
- Следете ги упатствата за чување замрзната храна што се наоѓаат на пакувањето.
- Завиткајте ја храната во материјал кој е безбеден за чување на храна пред да ја ставите во преградата на замрзнувачот.
- Не дозволувајте храната да дојде во контакт со внатрешните сидови на преградите на апаратот.

2.4 Внатрешна светилка

ПРЕДУПРЕДУВАЊЕ!

Опасност од електричен шок.

- Овој производ содржи еден или повеќе извори на светлина од класа на енергетска ефикасност F.
- Во однос на светилите во внатрешноста на овој производ и резервните светилки што се продаваат посебно: Овие светилки се предвидени да издржат екстремни физички услови во апаратите за домаќинство, како што се температура, вибрации, влажност или се предвидени за давање сигнали за работната состојба на апаратот. Тие не се предвидени да се користат за други намени и не се погодни за осветлување простории во домот.

2.5 Нега и чистење

ПРЕДУПРЕДУВАЊЕ!

Опасност од повреда или оштетување на апаратот.

- Пред одржувањето, исклучете го апаратот и извадете го приклучокот за струја од главниот штекер.
- Овој апарат содржи јаглеводороди во системот за ладење. Само стручно лице мора да го врши одржувањето и полнењето на уредот.
- Редовно проверувајте го одводот на апаратот и доколку е потребно, чистете го. Ако одводот е блокиран, одмрзната вода се собира на дното на апаратот.

2.6 Сервис

- За да го поправите апаратот, контактирајте со овластениот сервисен центар. Користете само оригинални резервни делови.
- Треба да знаете дека само-поправката или непрофесионалната поправка може да имаат последици врз безбедноста и може да ја направи гаранцијата неважечка.
- Следниве резервни делови се достапни најмалку 7 години по прекинувањето на моделот: термостати, температурни сензори, печатени плочки, светлосни извори, рачки за врати, шарки за врати, тави и кошници. Дихтунзите за вратите се достапни најмалку 10 години откако моделот ќе прекине да се произведува. Времетраењето може да биде подолго во вашата земја. За повеќе информации, посетете ја нашата веб-страница.
- Треба да знаете дека некои од овие резервни делови се достапни само кај професионални сервисери, и дека не сите резервни делови се релевантни за сите модели.

2.7 Расходување

ПРЕДУПРЕДУВАЊЕ!

Ризик од повреда или задушнување.

- Исклучете го апаратот од приклучокот за струја.
- Отсечете го кабелот за струја и фрлете го.
- Извадете ја вратата за да спречите затворање на деца и миленичиња во апаратот.
- Водовите за ладење и изолираните материјали на овој апарат се еколошки производи.
- Изолациската пена содржи запалив гас. Контактирајте со општинската власт за да добиете информации за правилно расходување на апаратот.
- Не оштетувајте го делот за ладење којшто се наоѓа во близина на разменуваачот на топлина.

3. КОНТРОЛНА ПЛОЧА

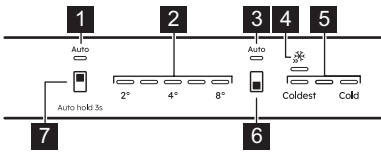

1. Показател за фрижидер AI CoolAssist
2. Показни светла за температура на фрижидерот
3. Показател за замрзнувач AI CoolAssist
4. Extra Freeze Показна светилка
5. Показни светла за температура на замрзнувачот
6. Копче за преградата на замрзнувачот / Копче Вклучено/Исклучено на апаратот
7. Копче за преградата на фрижидерот

3.1 Исклучување/вклучување

Вклучување

1. Ставете го приклучокот во штекер.
2. Притиснете и задржете го копчето Вклучено/Исклучено на апаратот.

Показните светла за температура ја покажува фабрички поставената стандардна температура.

Исклучување

1. Притиснете и задржете го копчето Вклучено/Исклучено на апаратот. Показните светла за температура се исклучуваат.
2. Извадете го приклучокот за струја од штекерот.

3.2 Регулирање на температурата



Не може да се постави температурата кога е вклучена функцијата Extra Freeze.



Не може да се постави температурата кога е вклучена функцијата AI CoolAssist.

Поставете ја температурата на апаратот со допирање на копчето за преградата на фрижидерот или копчето за преградата на замрзнувачот.

Показните светла за температура го покажуваат нивото на поставената температура.

Опсегот на температурата може да варира меѓу 2°C и 8°C (се препорачува 4°C).



Поставената температура ќе биде достигната за 24 ч.

По прекин на напојувањето со електрична енергија, апаратот се враќа на поставените температури.

3.3 AI CoolAssist

AI CoolAssist е функција заснована на машинско учење која ги прилагодува поставките на апаратот врз основа на поединечни рутини на користење, вклучувајќи ја фреквенцијата на отворање на вратите и другите интеракции на корисникот со апаратот. Кога е вклучено, AI CoolAssist ги овозможува следните паметни режими:

- управување со температурата: автоматски ја регулира температурата во преградите на фрижидерот и замрзнувачот за да се обезбеди оптимално зачувување на храната.
- Auto Shopping Mode: автоматски ги прилагодува поставките за температура во преградата на фрижидерот по купувањето намирници за брзо ладење на новите додадени производи. Овој режим се вклучува автоматски кога е вклучен AI CoolAssist.
- Auto Vacation Mode: ја намалува потрошувачката на енергија кога апаратот не се користи три или повеќе дена по ред. Овој режим се вклучува автоматски кога е вклучен AI CoolAssist.

За да ја вклучите/исклучите функцијата, држете го копчето на преградата за фрижидер 3сек.

Кога функцијата е вклучена, двата показатели AUTO се вклучуваат, додека другите показатели се исклучуваат.



Копчето за регулирање на температурата е оневозможено кога е вклучено AI CoolAssist. Исклучете го за да ја прилагодите температурата.



Активирањето на AI CoolAssist, додека Extra Cool и/или Extra Freeze се вклучени, ги исклучува Extra Cool и Extra Freeze.

Активирањето на Extra Cool и/или Extra Freeze, додека AI CoolAssist е вклучено, го исклучува AI CoolAssist.

3.4 Функција Extra Freeze

Функцијата Extra Freeze се користи за предзамрзнување и брзо замрзнување во низа во преградата на замрзнувачот. Оваа функција го забрзува замрзнувањето на свежа храна и ги штити прехранбените производи кои се веќе складирани од топлење.



За да замрзнете свежа храна, активирајте ја функцијата Extra Freeze најмалку 24 ч пред да ја ставите храната.

За да ја вклучите/исклучите функцијата Extra Freeze, притиснете го копчето за

преградата на замрзнувачот додека показателот Extra Freeze не се вклучи/исклучи.



Оваа функција се исклучува по максимум 52 ч.

3.5 Аларм за висока температура

Кога има зголемување на температурата во преградата за замрзнување, трепкаат првото и третото показно светло на температурата и се вклучува звучниот сигнал.

За да го исклучите звукот 1 ч, притиснете го кое било копче. Звучниот сигнал се исклучува. Прво и трето показно светло за температура на замрзнувачот светат постојано 5 сек пред повторно да ја покажат температурата на замрзнувачот.

По 1 ч, алармот се рестартира додека не се обноват нормалните услови.

Доколку не притиснете ниту едно копче, звучниот сигнал се исклучува по 1 ч.

3.6 Аларм за отворена врата

Ако вратата на фрижидерот се остави отворена околу 5 мин, трепкаат показните светла за температурата на фрижидерот и се огласува звучен сигнал.

Притиснете го кое било копче за да го исклучите звучниот сигнал. Звучниот сигнал се исклучува по 1 ч.

Алармот се деактивира по затворањето на вратата.

4. СЕКОЈДНЕВНА УПОТРЕБА

4.1 Местење на полиците на вратата

За полесно чување на храната, полиците на вратата може да се постават на различни висини. Повлечете ја полицата нагоре за да ја преместите.

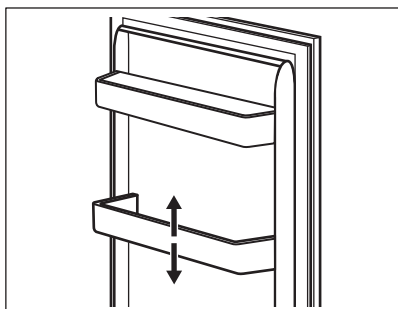

4.2 Мобилни полици

Сидовите на фрижидерот се опремени со шини. Можете да ја промените положбата на полиците.

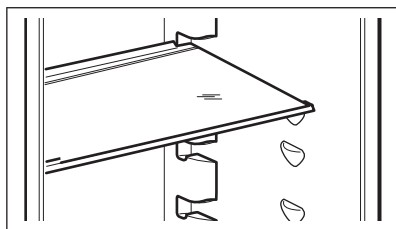

Не преместувајте ја стаклената полица над фиоката за зеленчук за да се обезбеди правилно кружење на воздухот.

4.3 Вадење на полици

За да ја отстраните фиоката:

1. Извлекете ја фиоката од фрижидерот.

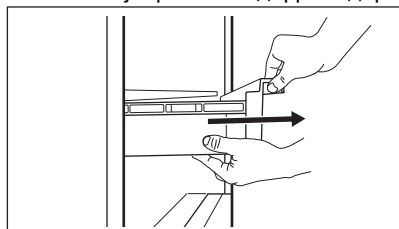

2. Кренете го малку предниот дел на фиоката.

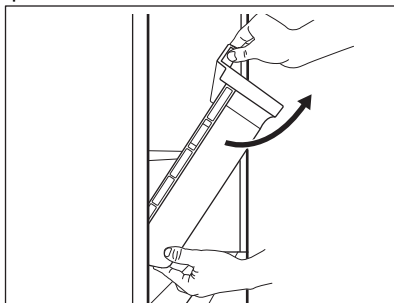

3. Подигнете ја и завртете ја фиоката за да ја извлечете од апаратот.

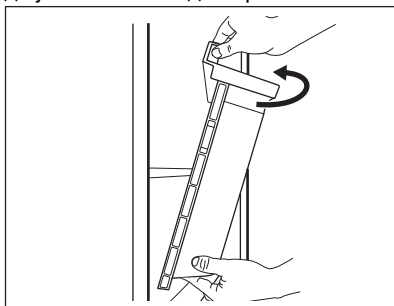

4.4 Температурен показател.

На страничниот сид на апаратот има показател за температура. Символот го означува најстудениот дел во фрижидерот.

Ако ОК е прикажано (А), ставете свежа храна во областа означена со символот. Ако не (В), почекајте 12 ч и проверете повторно.

Ако сè уште не е ОК (В), поставете постудена температура.

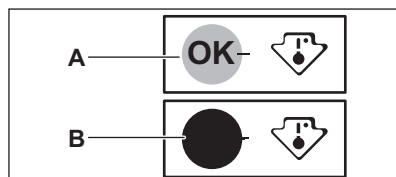

4.5 Вентилатор

Преградата на ладилникот е опремена со уред којшто овозможува брзо ладење на храната и одржува поизедначена температура во преградата.

Овој уред се активира автоматски по потреба.

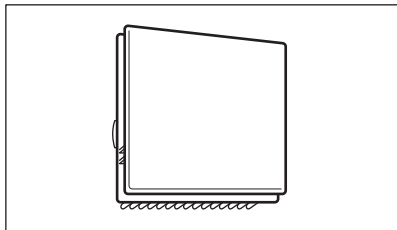

Вентилаторот работи само кога е затворена вратата.



Не отстранувајте го капакот на вентилаторот.

4.6 Полица за шишиња

Ставајте ги шишињата (со отворот свртен напред) на претходно наместената полица.



Ставајте само затворени шишиња на полицата.

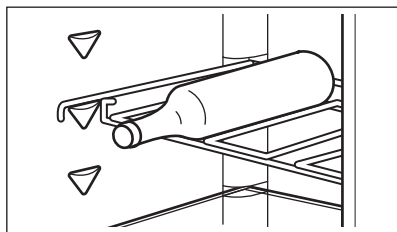

4.7 Замрзнување свежа хана

Користете ја преградата за замрзнување за да замрзнете свежа храна и да чувате замрзната и длабоко замрзната храна долго време.

Вклучете ја функцијата Extra Freeze најмалку 24 ч пред ставањето на храната што треба да се замрзне во преградата за замрзнување.

Чувајте ја свежата храна рамномерно распоредена во првата преграда или фиока од горниот дел.

Не го надминувајте максимумот количина на храна што може да се замрзне без да се додаде друга свежа храна 24 ч (видете ја плочката со спецификации).

Кога ќе заврши замрзнувањето, апаратот автоматски се враќа на претходната поставка за температура (видете во „функција Extra Freeze“).

За повеќе информации, видете во „Совети за замрзнување“.

4.8 Складирање замрзната храна

Кога го активирате апаратот за прв пат или по одреден период некористење, активирајте ја функцијата Extra Freeze барем 3 ч пред да ги ставите производите во преградата за замрзнување.

ВНИМАНИЕ!

Ако немало струја подолго време од времето наведено на плочката со спецификации под „време на одржување“, одмрзнатата храна мора веднаш да се консумира. Погледнете во „Аларм за висока температура“.

5. НАПОМЕНИ И КОРИСНИ СОВЕТИ

5.1 Совети за заштеда на енергија

- Замрзнувач: Оригиналната конфигурација обезбедува најефикасна употреба на енергијата.
- Фрижидер: Конфигурацијата со фиоците во долниот дел на апаратот и со рамномерно распоредени полица обезбедуваат најефикасна употреба на енергијата. Позицијата на корпите на вратите не влијае на потрошувачката на енергија.
- Не отворајте ја вратата често и не оставајте ја отворена подолго отколку што е неопходно.
- Замрзнувач: Колку е постудена поставката за температура, толку е повисока потрошувачката на енергија.
- Фрижидер: Не поставувајте превисока температура освен ако тоа не го бараат карактеристиките на храната.
- Доколку собната температура е висока и регулаторот за температура е на ниска температура и апаратот е целосно наполнет, компресорот може да работи непрестано, што ќе предизвика формирање слана или мраз на испарувачот. Во овој случај, поставете го регулаторот на температурата на повисока температура за да дозволите автоматско одмрзнување.
- Не покривајте ги решетките или отворите за проветрување.
- Погрижете се прехранбените производи во апаратот да овозможуваат кружење на воздухот низ предвидените отвори во задниот внатрешен дел на апаратот.



5.2 Совети за замрзнување

- Не замрзнувајте шишиња или лименки со течности, особено пијалаци кои содржат јаглерод диоксид. Може да експлодираат при замрзнувањето.
- Не ставајте топла храна во преградата за замрзнување.
- Не ставајте свежа незамрзната храна директно до веќе замрзната храна.
- Немојте да јадете коцки мраз, мраз или ливавчиња мраз веднаш после вадење

од замрзнувачот за да избегнете смрзнатини.

- Не замрзнувајте ја повторно одмрзнатата храна.

5.3 Складирање замрзната храна

- Преградата за замрзнување е обележана со  .
- Добра поставка на температурата што обезбедува зачувување на смрзнатите прехранбени производи е температура пониска или еднаква на -18°C .
- Поставка за повисока температура во апаратот може да доведе до помала трајност.
- Целата преграда за замрзнување е погодна за чување замрзнати прехранбени производи.
- Оставете доволно простор околу храната за да овозможите слободно кружење на воздухот.

5.4 Рок на траење за преградата за замрзнување

Вид јадење	Рок на траење (месеци)
Леб	3
Овошје (освен агруми)	6 - 12
Зеленчук	8 - 10
Остатоци без месо	1 - 2
Млечни производи:	
Путер	6 - 9
Мeko сирење (на пр. моцарела)	3 - 4
Тврдо сирење (на пр. пармезан, чедар)	6
Морска храна:	
Мрсна риба (на пр. лосос, скуша)	2 - 3
Посна риба (на пр. бакалар, риба-лист)	4 - 6
Шкампи	12

Вид јадење	Рок на траење (месеци)
Излуштени школки и школки со оклоп	3 - 4
Готвена риба	1 - 2
Месо:	
Живина	9 - 12
Говедско месо	6 - 12
Свинско	4 - 6
Јагнешко	6 - 9
Колбас	1 - 2
Шунка	1 - 2
Остатоци со месо	2 - 3

5.5 Совети за ладење храна



Преградата за свежа храна е обележана (на плочката со спецификации) со .

- Добра поставка на температурата што обезбедува зачувување на свежата храна е температура пониска или еднаква на +4°C.
- Секогаш користете затворени садови за течности и за храна за да ги избегнете миризбите во преградата.
- За да избегнете вкрстена контаминација меѓу готвената и суровата храна, покријте ја готвената храна и одвојте ја од суровата.
- Завиткајте и ставете го месото на стаклената полица над фиоката за зеленчук.
- Одмрзнете ја храната внатре во фрижидерот.
- Не ставајте топла храна во апаратот.
- Исчистете го овошјето и зеленчукот и ставете ги во посебна фиока (фиока за зеленчук).
- Не чувајте јужно овошје во фрижидер.
- Зеленчук како домати, компири, кромид и лук не треба да се чува во фрижидерот.
- Затворете ги шишињата пред да ги ставите во фрижидер.

6. НЕГА И ЧИСТЕЊЕ



ПРЕДУПРЕДУВАЊЕ!

Видете во поглавјата за безбедност.

6.1 Чистење на внатрешноста

Пред првата употреба исчистете ја внатрешноста и сите додатоци со млака вода и неутрален сапун, а потоа исушете ги.



ВНИМАНИЕ!

Додатоците и деловите на апаратот не смеат да се мијат во машина за садови.



ВНИМАНИЕ!

Чистете ја контролната плоча со мокра крпа. Не користете никакви детергенти. Избришете ја контролната плоча со мека крпа.

6.2 Периодично чистење

Редовно чистете ја опремата:

- Исчистете ги внатрешноста и додатоците со млака вода и неутрален сапун. Исплакнете ги и исушете ги.
- Редовно бришете ги заптивачите на вратата.

6.3 Одмрзнување на фрижидерот

Мразот автоматски се отстранува од испарувачот на преградата на фрижидерот при нормална употреба.

Водата од одмрзнувањето се испушта низ коритото во посебен сад, каде што испарува.

Редовно чистете го дупчето за истекување на вода од одмрзнувањето во средината на каналот на преградата на фрижидерот.

Користете го чистачот за цевки испорачан со апаратот.

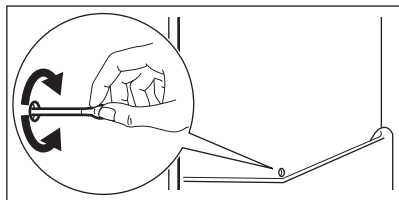

6.4 Одмрзнување на замрзнувачот

Преградата на замрзнувачот е без мраз. Нема формирано мраз на внатрешните

сидови ниту на храната, кога апаратот работи.

6.5 Периоди на неработење

Кога апаратот не се користи подолго време, преземете ги следниве мерки за заштита:

1. Исклучете го апаратот од напојувањето со струја.
2. Извадете ја целата храна.
3. Исчистете го апаратот и сите додатоци.
4. Оставете ги вратите отворени за да спречите непријатни мирисби.

7. РЕШАВАЊЕ ПРОБЛЕМИ

ПРЕДУПРЕДУВАЊЕ!

Видете во поглавјата за безбедност.

7.1 Што да се направи ако...

Проблем	Можна причина	Решение
Апаратот не функционира.	Апаратот е исклучен.	Вклучете го апаратот.
	Електричниот приклучок не е поврзан со штекерот за струја.	Правилно поврзете го приклучокот за струја со штекерот.
Апаратот е бучен.	Нема струја во штекерот.	Поврзете друг електричен апарат со штекерот. Јавете се на електричар.
	Апаратот не е соодветно потпрен.	Проверете дали апаратот стои стабилно.
Се вклучува звучен или визуелен аларм.	Машината е вклучена неодамна.	Видете во „Аларм за висока температура“ или во „Аларм за отворена врата“.
	Температурата на апаратот е превисока.	Видете во „Аларм за висока температура“ или во „Аларм за отворена врата“.
	Вратата е оставена отворена.	Затворете ја вратата.

Проблем	Можна причина	Решение
Компресорот континуирано работи.	Температурата е неточно поставена.	Видете во поглавјето „Контролна плоча“.
	Во исто време се става премногу храна.	Почекајте неколку часови и повторно проверете ја температурата.
	Собната температура е превисока.	Видете во поглавјето „Монтажа“.
	Храната ставена во апаратот е многу топла.	Оставете ја храната да се излади до собна температура пред да ја зачувате.
	Вратата не е добро затворена.	Видете во делот „Затворање на вратата“.
Компресорот не започнува да работи веднаш по притискање на копчето „Extra Freeze“, или после менување на температурата.	Вклучена е функцијата Extra Freeze.	Видете во делот „Функција Extra Freeze“.
	Компресорот почнува да работи по некое време.	Ова е нормално, не настанал дефект.
Вратата не е нивелирана и ѝ пречи на решетката за вентилација.	Апаратот не е нивелиран.	Видете во упатството за монтирање.
Вратата не се отвора лесно.	Сте се обиделе да ја отворите вратата веднаш по затворањето.	
Светлото не работи.	Светлото е во состојба на мирување.	Затворете ја и отворете ја вратата.
	Светилката не е исправна.	Контактирајте со овластен сервисен центар.
Има премногу слана и мраз.	Вратата не е добро затворена.	Видете во делот „Затворање на вратата“.
	Дихтунгот е деформиран или валкан.	Видете во делот „Затворање на вратата“.
	Храната не е добро завиткана.	Завиткајте ја храната правилно.
	Температурата е неточно поставена.	Видете во поглавјето „Контролна плоча“.
	Апаратот е наполнет и е поставен на најниска температура.	Поставете повисока температура. Видете во поглавјето „Контролна плоча“.
Тече вода на задната плоча на фрижидерот.	Температурата во апаратот е премногу ниска и собната температура е премногу висока.	Поставете повисока температура. Видете во поглавјето „Контролна плоча“.
	Во текот на процесот на автоматско одмрзнување, мразот се топи на задната плоча.	Тоа е правилно.
Има премногу кондензирана вода во фрижидерот.	Вратата била често отворена.	Отворајте ја вратата само доколку е неопходно.

Проблем	Можна причина	Решение
	Вратата не е целосно затворена.	Погрижете се дека вратата е целосно затворена.
	Складираната храна не е завиткана.	Завиткајте ја храната во соодветно пакување пред да ја ставите во апаратот.
	Нормално е во текот на летото и есента да може да се формира поголема кондензација поради зголемената влажност на воздухот и храната. Фрижидерот не произведува влага. По овој период, влажноста во фрижидерот сама се намалува.	Во лето и есен, поставете ја потоплата температура во фрижидерот (приближно 6-7°C).
На стаклените полици има капки вода.	Внатре во фрижидерот има премногу влага.	Избришете ги стаклените полици со крпа за да ги отстраните капките вода.
Тече вода внатре во фрижидерот.	Храната спречува водата да тече во садот за собирање вода.	Осигурете се дека храната не ја допира задната плоча.
	Одливот за вода е затнат.	Исчистете го одливот за вода.
Тече вода на подот.	Отворот за водата од топење не е поврзан со садот за испарување над компресорот.	Закачете го отворот за вода од топење со садот за испарување.
Не може да се постави температурата.	Вклучена е Extra Freeze функцијата.	Исклучете ја Extra Freeze функцијата рачно, или почекајте додека функцијата не се деактивира автоматски. Видете во делот „Функција Extra Freeze“.
Температурата на апаратот е прениска/превисока.	Температурата не е точно поставена.	Поставете повисока/пониска температура.
	Вратата не е добро затворена.	Видете во делот „Затворање на вратата“.
	Храната премногу е жешка.	Оставете ја храната да се олади пред да ја складирате.
	Во исто време се чува премногу храна.	Ставајте помалку храна истовремено.
	Вратата била отворена често.	Отворајте ја вратата само доколку е неопходно.
	Вклучена е функцијата Extra Freeze.	Видете во делот „Функција Extra Freeze“.
	Во апаратот не кружи студен воздух.	Погрижете се во апаратот да кружи студен воздух. Видете во поглавјето „Напомени и корисни совети“.

Проблем	Можна причина	Решение
Трепка петтото показно светло за температура.	Проблем во комуникацијата.	Контактирајте со овластен сервисен центар. Системот за разладување ќе продолжи да ја лади храната, но нема да може да се постави температурата.
Трепка првото или второто показно светло за температура.	Проблем со сензорот за температура.	Контактирајте со овластен сервисен центар. Системот за разладување ќе продолжи да ја лади храната, но нема да може да се постави температурата.



Ако повторно се појави проблемот, контактирајте со Овластен сервисен центар.

7.2 Замена на светилката

Јавете се во овластениот сервисен центар за замена на светилката.

7.3 Затворање на вратата

1. Исчистете ги заптивките на вратата.
2. За да ја наместите вратата, погледнете ги упатствата за монтирање.
3. За да ги замените неисправните заптивки на вратата, контактирајте го Овластениот сервисен центар.

8. ТЕХНИЧКИ ПОДАТОЦИ

Техничките информации се наоѓаат на плочката со спецификации на внатрешната страна на апаратот и на етикетата за енергија.

For Switzerland only

Напон: 220-240 V

Фреквенција: 50 Hz

For EU only

На QR-кодот на енергетската етикета која е доставена со апаратот има интернет-врска која води до информациите поврзани со перформансите на апаратот во базата на податоци на EY EPREL (Европска база на податоци за регистрација на производи со етикети за енергија). Чувајте ја енергетската етикета како прирачник заедно со корисничкото упатство и сите други документи испорачани со овој апарат. Истите

информации може да се најдат и во EPREL (Европска база на податоци за регистрација на производи со етикети за енергија) на врската <https://eprel.ec.europa.eu> и името на моделот и бројот на производот што ќе ги најдете на плочката со спецификации на апаратот. Видете на линкот www.theenergylabel.eu за детални информации за енергетската етикета.

For UK only

На QR-кодот на енергетската етикета која е доставена со апаратот има интернет-врска која води до информациите поврзани со перформансите на апаратот. Чувајте ја енергетската етикета како прирачник заедно со корисничкото упатство и сите други документи испорачани со овој апарат.

9. ИНФОРМАЦИИ ЗА ТЕСТИРАЊЕ

Монтажата и подготовката на апаратот за потврда EcoDesign треба да бидат усогласени со:

UK	BS EN 62552
ЕУ, Швајцарија, Израел	EN 62552
Австралија	IEC 62552
Јужна Африка	SANS 62552
ОАЕ	UAE.S 5010-3:2022

GCC	SASO-2892_2018
-----	----------------

Потребите за проветрување, димензиите на отворот и минималните растојанија во задниот дел треба да бидат како што е наведено во овој Прирачник за корисникот во „Монтажа“. Стапете во контакт со производителот за други дополнителни информации, вклучувајќи ги и плановите за полнење.

10. ГРИЖА ЗА ЖИВОТНАТА СРЕДИНА

Рециклирајте материјали со симболот . Ставете го пакувањето во соодветни контејнери за да го рециклирате. Помогнете во заштитата на животната средина и здравјето на луѓето со рециклирање на отпад од електрични и електронски апарати. Не фрлајте ги

апаратите означени со симболот  со отпадот од домаќинството. Вратете го производот во вашиот локален објект за рециклирање или контактирајте со општинската канцеларија.





electrolux.com

222385828-A-472025



CE