



NG82IA20SK

EL Οδηγίες Χρήσης | Πλυντήριο πιάτων

3

SL Navodila za uporabo | Pomivalni stroj

31



ΕΓΚΑΤΑΣΤΑΣΗ / NAMESTITEV

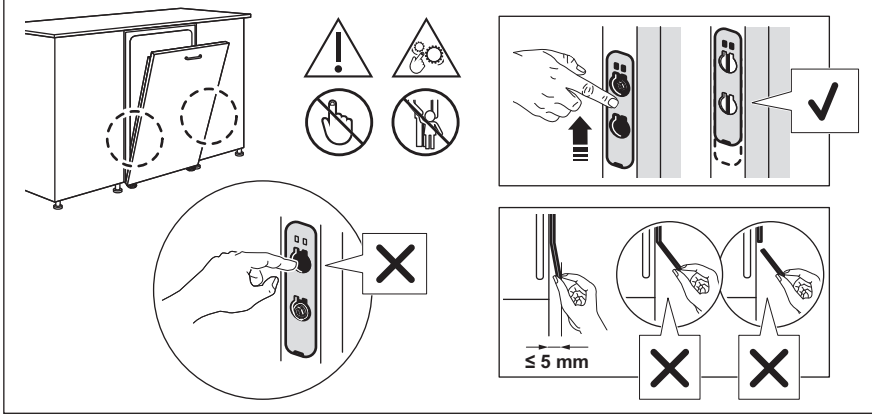

Καλωσορίσατε στην AEG! Ευχαριστούμε που επιλέξατε τη συσκευή μας.



Βρείτε υποδείξεις χρήσης, φυλλάδια, συμβουλές για την επίλυση προβλημάτων, πληροφορίες σέρβις και επισκευής:
www.aeg.com/support

Υπόκειται σε αλλαγές χωρίς προειδοποίηση.

ΠΕΡΙΕΧΟΜΕΝΑ

1. ΠΛΗΡΟΦΟΡΙΕΣ ΑΣΦΑΛΕΙΑΣ.....	3
2. ΟΔΗΓΙΕΣ ΑΣΦΑΛΕΙΑΣ.....	5
3. ΠΕΡΙΓΡΑΦΗ ΠΡΟΪΟΝΤΟΣ	7
4. ΠΙΝΑΚΑΣ ΕΛΕΓΧΟΥ.....	8
5. ΠΡΟΓΡΑΜΜΑΤΑ ΚΑΙ ΕΠΙΛΟΓΕΣ.....	9
6. ΡΥΘΜΙΣΕΙΣ.....	10
7. ΑΣΥΡΜΑΤΗ ΣΥΝΔΕΣΗ.....	13
8. ΠΡΙΝ ΑΠΟ ΤΗΝ ΠΡΩΤΗ ΧΡΗΣΗ.....	14
9. ΦΟΡΤΩΣΗ ΤΟΥ ΠΛΥΝΤΗΡΙΟΥ ΠΙΑΤΩΝ.....	15
10. ΚΑΘΗΜΕΡΙΝΗ ΧΡΗΣΗ.....	18
11. ΥΠΟΔΕΙΞΕΙΣ ΚΑΙ ΣΥΜΒΟΥΛΕΣ.....	20
12. ΦΡΟΝΤΙΔΑ ΚΑΙ ΚΑΘΑΡΙΣΜΑ.....	22
13. ΑΝΤΙΜΕΤΩΠΙΣΗ ΠΡΟΒΛΗΜΑΤΩΝ.....	25
14. ΤΕΧΝΙΚΑ ΣΤΟΙΧΕΙΑ.....	29
15. ΠΕΡΙΒΑΛΛΟΝΤΙΚΑ ΘΕΜΑΤΑ.....	30

1. ⚠ ΠΛΗΡΟΦΟΡΪΕΣ ΑΣΦΑΛΕΙΑΣ

Πριν από την εγκατάσταση και τη χρήση της συσκευής, διαβάστε προσεκτικά τις παρεχόμενες οδηγίες. Ο κατασκευαστής δεν είναι υπεύθυνος για τυχόν τραυματισμούς ή ζημιές που είναι αποτέλεσμα λανθασμένης εγκατάστασης ή χρήσης. Να φυλάσσετε πάντα αυτές τις οδηγίες σε ένα ασφαλές μέρος με εύκολη πρόσβαση για μελλοντική αναφορά.

1.1 Ασφάλεια παιδιών και ευπαθών ατόμων

- Η συσκευή αυτή μπορεί να χρησιμοποιηθεί από παιδιά ηλικίας 8 ετών και άνω και από άτομα με μειωμένες σωματικές, αισθητηριακές ή πνευματικές δυνατότητες ή έλλειψη εμπειρίας και γνώσης, εάν επιβλέπονται ή έχουν λάβει οδηγίες σχετικά με τη χρήση της συσκευής με ασφαλή τρόπο και κατανοούν τους κινδύνους που ενέχονται. Παιδιά

ηλικίας μικρότερης των 8 ετών και άτομα με εκτενείς και περίπλοκες αναπηρίες πρέπει να παραμένουν μακριά από τη συσκευή, εκτός εάν επιβλέπονται συνεχώς.

- Τα παιδιά πρέπει να εποπτεύονται ώστε να διασφαλίζεται ότι δεν παίζουν με τη συσκευή.
- Φυλάσσετε τα απορρυπαντικά μακριά από παιδιά.
- Κρατάτε τα παιδιά και τα κατοικίδια ζώα μακριά από τη συσκευή όταν η πόρτα είναι ανοιχτή.
- Τα παιδιά δεν πρέπει να εκτελούν τον καθαρισμό και τη συντήρηση που εκτελεί ο χρήστης στη συσκευή χωρίς επίβλεψη.

1.2 Γενικές πληροφορίες για την ασφάλεια

- Αυτή η συσκευή προορίζεται μόνο για τον καθαρισμό πιάτων και σερβίσιων του νοικοκυριού.
- Η συσκευή αυτή έχει σχεδιαστεί μόνο για οικιακή χρήση σε εσωτερικό περιβάλλον.
- Η συσκευή αυτή μπορεί να χρησιμοποιηθεί σε γραφεία, δωμάτια ξενοδοχείων, ξενώνες, αγροικίες και άλλα παρόμοια καταλύματα όπου τέτοια χρήση δεν υπερβαίνει τα επίπεδα της (μέσης) οικιακής χρήσης.
- Μην αλλάζετε τις προδιαγραφές αυτής της συσκευής.
- Η πίεση λειτουργίας του νερού (ελάχιστη και μέγιστη) πρέπει να είναι μεταξύ 0.05 (0.5) / 1 (10) MPa (bar).
- Μην υπερβαίνετε το μέγιστο αριθμό των 14 σερβίσιων.
- Η πόρτα της συσκευής δεν πρέπει να παραμένει σε ανοιχτή θέση για την αποφυγή του κινδύνου παραπατήματος.
- Εάν το καλώδιο τροφοδοσίας έχει υποστεί φθορές, θα πρέπει να αντικατασταθεί από τον κατασκευαστή, το Εξουσιοδοτημένο Κέντρο Σέρβις ή ένα κατάλληλα καταρτισμένο άτομο, ώστε να αποφευχθούν τυχόν κίνδυνοι.
- ΠΡΟΕΙΔΟΠΟΙΗΣΗ: Μαχαίρια και άλλα σκεύη με αιχμηρές άκρες πρέπει να τοποθετούνται στο καλάθι με τις αιχμηρές άκρες προς τα κάτω ή σε οριζόντια θέση.

- Πριν από την εκτέλεση εργασιών συντήρησης, απενεργοποιήστε τη συσκευή και αποσυνδέστε το φως τροφοδοσίας από την πρίζα.
- Μη χρησιμοποιείτε ψεκασμό με νερό υψηλής πίεσης ή/και ατμό για τον καθαρισμό της συσκευής.
- Αν η συσκευή έχει ανοίγματα αερισμού στη βάση, δεν πρέπει να καλύπτονται π.χ. από χαλί.
- Η συσκευή θα συνδεθεί στην παροχή νερού χρησιμοποιώντας τα καινούργια σετ σωλήνων. Δεν πρέπει να επαναχρησιμοποιείτε τα παλιά σετ σωλήνων.

2. ΟΔΗΓΙΕΣ ΑΣΦΑΛΕΙΑΣ

2.1 Εγκατάσταση



ΠΡΟΕΙΔΟΠΟΙΗΣΗ!

Μόνο ένα εξειδικευμένο άτομο πρέπει να εγκαταστήσει αυτήν τη συσκευή.

- Αφαιρέστε όλα τα υλικά της συσκευασίας.
- Εάν η συσκευή έχει υποστεί ζημιά, μην προβείτε σε εγκατάσταση ή χρήση της.
- Ακολουθήστε τις παρεχόμενες οδηγίες εγκατάστασης.
- Να είστε προσεκτικοί όταν μετακινείτε τη συσκευή, καθώς είναι βαριά. Φοράτε πάντα γάντια ασφαλείας και κλειστά παπούτσια.
- Μην εγκαθιστάτε ή χρησιμοποιείτε τη συσκευή σε θερμοκρασίες κάτω των 0°C.
- Τοποθετήστε τη συσκευή σε κατάλληλο και ασφαλές μέρος που πληροί τις απαιτήσεις εγκατάστασης.
- Μη χρησιμοποιείτε τη συσκευή προτού την τοποθετήσετε στην κατασκευή εντοιχισμού για λόγους ασφαλείας.
- Εάν το πάνελ επίπλου δεν έχει εγκατασταθεί, η πόρτα μπορεί να κλείσει απροσδόκητα. Ανοίξτε προσεκτικά την πόρτα της συσκευής για να αποφύγετε τον κίνδυνο τραυματισμού. Μετά την εγκατάσταση, βεβαιωθείτε ότι τα πλαστικά καλύμματα είναι κλειδωμένα στη θέση τους. Η βλάβη ή αφαίρεση των πλαστικών καλυμμάτων στις πλευρές της πόρτας μπορεί να επηρεάσει τη λειτουργία της συσκευής και να προκαλέσει κίνδυνο τραυματισμού. Αν το πλαστικό κάλυμμα

υποστεί ζημιά, επικοινωνήστε με το Εξουσιοδοτημένο Κέντρο Σέρβις για να το αντικαταστήσετε.

2.2 Ηλεκτρική σύνδεση



ΠΡΟΕΙΔΟΠΟΙΗΣΗ!

Κίνδυνος πυρκαγιάς και ηλεκτροπληξίας.

- ΠΡΟΕΙΔΟΠΟΙΗΣΗ: Αυτή η συσκευή έχει σχεδιαστεί για εγκατάσταση / σύνδεση σε σύνδεση γείωσης στο κτίριο.
- Βεβαιωθείτε ότι οι παράμετροι της πινακίδας τεχνικών χαρακτηριστικών είναι συμβατές με την παροχή ισχύος ρεύματος.
- Χρησιμοποιείτε πάντα σωστά εγκατεστημένη πρίζα με προστασία κατά της ηλεκτροπληξίας.
- Μη χρησιμοποιείτε πολύπριζα και μπαλαντέζες.
- Αποφύγετε τυχόν ζημιά στο φως και στο καλώδιο τροφοδοσίας. Εάν απαιτείται αντικατάσταση, επικοινωνήστε με το Εξουσιοδοτημένο Κέντρο Σέρβις.
- Συνδέστε το φως στην πρίζα μόνο στο τέλος της εγκατάστασης και εξασφαλίστε πρόσβαση στο φως.
- Μην τραβάτε το καλώδιο τροφοδοσίας για να αποσυνδέσετε τη συσκευή. Τραβάτε πάντα το φως τροφοδοσίας.

2.3 Σύνδεση νερού



ΠΡΟΕΙΔΟΠΟΙΗΣΗ!

Κίνδυνος ηλεκτροπληξίας.

- Μην προκαλείτε ζημιά στους σωλήνες νερού.
- Πριν συνδέσετε νέους σωλήνες, αχρησιμοποίητους σωλήνες για μεγάλο χρονικό διάστημα, μετά από επισκευές ή εγκατάσταση νέων συσκευών (π.χ. μετρητές νερού), αφήστε το νερό να τρέξει μέχρι να είναι καθαρό.
- Ελέγξτε για διαρροές νερού κατά τη διάρκεια και μετά την πρώτη χρήση.
- Αν ο σωλήνας παροχής νερού υποστεί ζημιά, κλείστε τη βρύση παροχής νερού αμέσως και αποσυνδέστε το φινιτροφοδοσίας από την πρίζα. Επικοινωνήστε με το Εξουσιοδοτημένο Κέντρο Σέρβις για την αντικατάσταση του σωλήνα παροχής νερού.
- Η απώλεια ηλεκτρικής ισχύος απενεργοποιεί το σύστημα προστασίας του νερού, αυξάνοντας τον κίνδυνο πλημμύρας.
- Ο σωλήνας παροχής νερού διαθέτει βαλβίδα ασφαλείας και επένδυση με εσωτερικό καλώδιο τροφοδοσίας.

2.4 Χρήση

- Κρατήστε τα εύφλεκτα προϊόντα ή τα αντικείμενα που είναι βρεγμένα με εύφλεκτα προϊόντα μακριά από τη συσκευή.
- Τα απορρυπαντικά πλυντηρίου πιάτων είναι επικίνδυνα. Ακολουθείτε τις οδηγίες ασφαλείας που παρέχονται στη συσκευασία του απορρυπαντικού.
- Μην πίνετε και μην παίζετε με το νερό στη συσκευή.
- Περιμένετε μέχρι να τελειώσει το πρόγραμμα για να αφαιρέσετε τα πιάτα, καθώς το απορρυπαντικό μπορεί εκεί.
- Μην αποθηκεύετε αντικείμενα και μην εφαρμόζετε πίεση στην πόρτα της συσκευής όταν η πόρτα είναι ανοιχτή.
- Η συσκευή μπορεί να απελευθερώσει ζεστό ατμό, εάν ανοίξετε την πόρτα ενώ λειτουργεί ένα πρόγραμμα.

2.5 Εσωτερικός φωτισμός



ΠΡΟΕΙΔΟΠΟΙΗΣΗ!

Κίνδυνος τραυματισμού.

- Αυτή η συσκευή διαθέτει έναν εσωτερικό λαμπτήρα ο οποίος ενεργοποιείται όταν ανοίξετε την πόρτα ή ενεργοποιείτε τη συσκευή όταν η πόρτα είναι ανοικτή. Ο λαμπτήρας σβήνει όταν κλείνετε την πόρτα, όταν απενεργοποιήσετε τη συσκευή ή αυτόματα μετά από λίγη ώρα.
- Για την αντικατάσταση του εσωτερικού φωτισμού, επικοινωνήστε με το Εξουσιοδοτημένο Κέντρο Σέρβις.

2.6 Σέρβις

- Για την επισκευή της συσκευής, επικοινωνήστε με το Εξουσιοδοτημένο Κέντρο Σέρβις. Χρησιμοποιείτε μόνο γνήσια ανταλλακτικά.
- Η επισκευή από εσάς ή η μη επαγγελματική επισκευή μπορεί να είναι επικίνδυνη και να ακυρώσει την εγγύηση.
- Τα ακόλουθα ανταλλακτικά θα είναι διαθέσιμα για τουλάχιστον 7 έτη αφού του διακοπεί η κυκλοφορία του μοντέλου: κινητήρας, αντλία κυκλοφορίας και αδειάσματος, θερμαντήρες και αντιστάσεις, συμπεριλαμβανομένων των αντλιών θερμότητας, σωληνώσεις και σχετικούς εξοπλισμούς συμπεριλαμβανομένων σωληνών, βαλβίδες, φίλτρα και βαλβίδες διακοπής νερού, δομικά εξαρτήματα και εσωτερικά εξαρτήματα σχετικά με τη διάταξη της πόρτας, πλακέτες κυκλωμάτων, οθόνες ενδείξεων, διακόπτες πίεσης, θερμοστάτες και αισθητήρες, λογισμικό και υλικολογισμικό συμπεριλαμβανομένου λογισμικού επαναφοράς. Τα ακόλουθα ανταλλακτικά θα είναι διαθέσιμα για τουλάχιστον 10 έτη αφού του διακοπεί η κυκλοφορία του μοντέλου: μεντεσές πόρτας και λάστιχα, άλλα λάστιχα, εκτοξευτήρες νερού, φίλτρα αδειάσματος, εσωτερικές σχάρες και πλαστικά περιφερειακά όπως καλάθια και καπάκια. Η διάρκεια μπορεί να είναι μεγαλύτερη στη χώρα σας. Για περισσότερες πληροφορίες, επισκεφτείτε τον ιστότοπό μας.
- Ορισμένα ανταλλακτικά είναι διαθέσιμα μόνο για επαγγελματίες επισκευαστές και

ενδέχεται να μην είναι σχετικά με το μοντέλο.

- Σχετικά με τον/τους λαμπτήρα/λαμπτήρες εντός αυτού του προϊόντος και τους ανταλλακτικούς λαμπτήρες που πωλούνται ξεχωριστά: Αυτοί οι λαμπτήρες προορίζονται ώστε να αντέχουν σε εξαιρετικά δύσκολες συνθήκες σε οικιακές συσκευές, όπως σε θερμοκρασίες, δονήσεις, υγρασία ή προορίζονται να σηματοδοτούν πληροφορίες σχετικά με τη λειτουργική κατάσταση της συσκευής. Δεν προορίζονται για χρήση σε άλλες εφαρμογές και δεν είναι κατάλληλοι για τον φωτισμό οικιακών χώρων.

2.7 Απόρριψη

ΠΡΟΕΙΔΟΠΟΙΗΣΗ!

Κίνδυνος τραυματισμού ή ασφυξίας.

- Αποσυνδέστε τη συσκευή από την παροχή ρεύματος.
- Κόψτε το καλώδιο ρεύματος και απορρίψτε το.
- Αφαιρέστε το μάνταλο της πόρτας για να αποτραπεί ο εγκλεισμός παιδιών ή ζώων μέσα στη συσκευή.

3. ΠΕΡΙΓΡΑΦΗ ΠΡΟΪΟΝΤΟΣ

- 1 Εκτοξευτήρας νερού οροφής
- 2 Ρυθμιστές ύψους καλαθιών
- 3 Άνω εκτοξευτήρας νερού
- 4 Κάτω εκτοξευτήρας νερού
- 5 Φίλτρα
- 6 Πινακίδα τεχνικών χαρακτηριστικών
- 7 Θήκη αλατιού

- 8 Θήκη λαμπρυντικού
- 9 Θήκη απορρυπαντικού
- 10 Κάτω καλάθι
- 11 Άνω καλάθι
- 12 Συρτάρι για μαχαιροπίρουνα

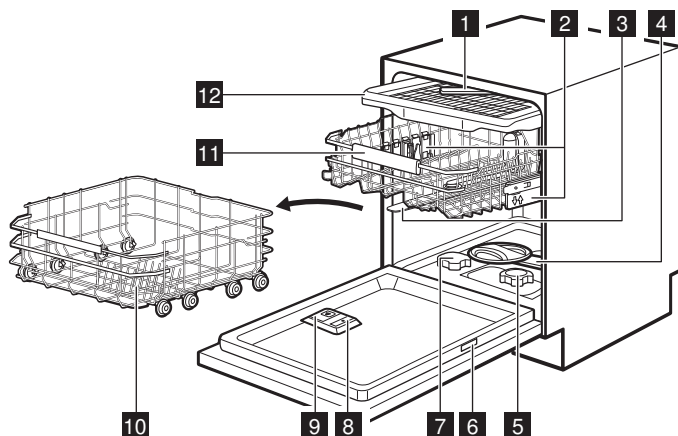

3.1 Πινακίδα τεχνικών χαρακτηριστικών

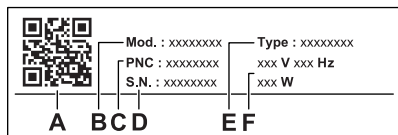

- A. κωδικός QR
 - B. Όνομα μοντέλου
 - C. Αριθμός προϊόντος
 - D. Αριθμός σειράς
 - E. Τύπος προϊόντος
 - F. Ηλεκτρικές ονομαστικές τιμές
- Ο κωδικός QR μπορεί να χρησιμοποιηθεί με δύο τρόπους:

Σαρώστε τον κωδικό QR με την κάμερα στην κινητή σας συσκευή για να ανακατευθυνθείτε στη σελίδα της εφαρμογής στο app store. Εγκατα.την εφαρμογή.

Σαρώστε τον κωδικό QR με τον σαρωτή στην εφαρμογή για να πραγματοποιήσετε σύζευξη του πλυντηρίου πιάτων με την κινητή σας συσκευή.

3.2 LightOnFloor

Η λειτουργία εμφανίζει φωτεινή ένδειξη στο δάπεδο, κάτω από την πόρτα της συσκευής. Η ένδειξη ανάβει όταν ξεκινά ένα πρόγραμμα και σβήνει όταν το πρόγραμμα ολοκληρωθεί. Η ένδειξη αναβοσβήνει όταν παρουσιαστεί βλάβη στη συσκευή.



Όταν η επιλογή AirDry ανοίγει την πόρτα, το LightOnFloor μπορεί να μην είναι εντελώς ορατό. Για να δείτε αν το πρόγραμμα ολοκληρώθηκε, ελέγξτε τον πίνακα χειρισμού.

4. ΠΙΝΑΚΑΣ ΕΛΕΓΧΟΥ

- 1 Κουμπι Ένεργοποίησης/ Απενεργοποίησης / Κουμπι Επαναφοράς
- 2 Κουμπι χρονοκαθυστέρηση έναρξης / Απομακρυσμένη έναρξη κουμπι
- 3 Οθόνη
- 4 My Time μπάρα επιλογής προγράμματος
- 5 AUTO κουμπι προγράμματος / MachineCare κουμπι προγράμματος
- 6 Κουμπιά επιλογών προγράμματος

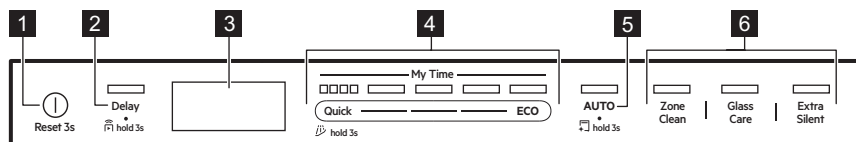

4.1 Ενδείξεις στην οθόνη



Ο μετρητής ενέργειας υποδεικνύει το επίπεδο ενεργειακής απόδοσης του επιλεγμένου προγράμματος και της επιλογής. Όσο περισσότερα τμήματα είναι αναμμένα, τόσο χαμηλότερη είναι η κατανάλωση. Είναι σβηστός με τα προγράμματα Quick, Rinse&Hold και MachineCare.

ECO Είναι αναμμένος όταν επιλέγετε το πρόγραμμα ECO. Ανατρέξτε στο κεφάλαιο "Προγράμματα και επιλογές".



Είναι αναμμένη όταν η θήκη λαμπρυντικού χρειάζεται γέμισμα. Ανατρέξτε στο κεφάλαιο "Πριν από την πρώτη χρήση".





Είναι αναμμένη όταν η θήκη αλατιού χρειάζεται γέμισμα. Ανατρέξτε στο κεφάλαιο "Πριν από την πρώτη χρήση".





Είναι αναμμένη όταν ενεργοποιείτε την ασύρματη σύνδεση. Ανατρέξτε στο κεφάλαιο "Ασύρματη σύνδεση".

 Είναι αναμμένη όταν ενεργοποιείτε τη λειτουργία Απομακρυσμένη έναρξη. Ανατρέξτε στο κεφάλαιο "Καθημερινή χρήση".

 Είναι αναμμένη όταν επιλέγετε πρόγραμμα με φάση στεγνώματος. Ανατρέξτε στο κεφάλαιο "Προγράμματα και επιλογές".

 Είναι αναμμένη όταν επιλέγετε πρόγραμμα χωρίς φάση στεγνώματος. Ανατρέξτε στο κεφάλαιο "Προγράμματα και επιλογές".

 Είναι αναμμένη όταν ενεργοποιείτε το πρόγραμμα Rinse&Hold. Ανατρέξτε στο κεφάλαιο "Προγράμματα και επιλογές".

 Είναι αναμμένη όταν χρειάζεται να εκτελέσετε το πρόγραμμα MachineCare και όταν το ξεκινάτε. Ανατρέξτε στο κεφάλαιο "Φροντίδα και καθαρίσμα".

5. ΠΡΟΓΡΑΜΜΑΤΑ ΚΑΙ ΕΠΙΛΟΓΕΣ

5.1 Προγράμματα πλύσης

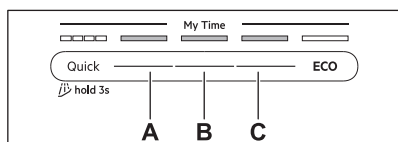

Quick

Για πρόσφατα λερωμένα πιατικά και μαχαιροπίρουνα. Φάσεις: πλύσιμο πιάτων σε 60°C, ξέπλυμα σε 50°C, AirDry. Το πρόγραμμα δεν περιλαμβάνει τη φάση στεγνώματος ή το ξέβγαλμα λαμπρυντικού. Αφήστε τα σκεύη στο πλυντήριο πιάτων με την πόρτα ανοιχτή, ώστε να στεγνώσουν με φυσικό αερισμό.

A. 1h00m

Για πιατικά και μαχαιροπίρουνα με πρόσφατους, ελαφρώς ξεραμένους ρύπους. Φάσεις: πλύσιμο πιάτων σε 65°C, ενδιάμεσο ξέβγαλμα, τελικό ξέβγαλμα σε 55°C, στέγνωμα AirDry.

B. 1h30m

Για κανονικά λερωμένα ή ελαφρώς ξηραμένα πιάτα, μαχαιροπίρουνα, κατασρόλες και τηγάνια. Φάσεις: πλύσιμο πιάτων σε 65°C, ενδιάμεσο ξέβγαλμα, τελικό ξέβγαλμα σε 60°C, στέγνωμα, AirDry.

C. 2h00m

Για κανονικά λερωμένα πιατικά, μαχαιροπίρουνα, κατασρόλες και τηγάνια με ξεραμένους ρύπους. Φάσεις: πλύσιμο πιάτων σε 65°C, ενδιάμεσο ξέβγαλμα, τελικό ξέβγαλμα σε 55°C, στέγνωμα, AirDry.

ECO

Το πρόγραμμα αυτό σας προσφέρει την πλέον αποτελεσματική χρήση νερού και κατανάλωσης ενέργειας για κανονικά λερωμένα πιάτα, μαχαιροπίρουνα και κατασρόλες. Φάσεις: πρόπλυση, πλύσιμο πιάτων σε 50°C, ενδιάμεσο ξέβγαλμα, τελικό ξέβγαλμα σε 40°C, στέγνωμα, AirDry. Αυτό είναι το τυπικό πρόγραμμα για τα ινστιτούτα δοκιμών. Αυτό το πρόγραμμα χρησιμοποιείται για την εκτίμηση της συμμόρφωσης με τον κανονισμό για τον οικολογικό σχεδιασμό (ΕΕ) 2019/2022.

AUTO

Για πιάτα, μαχαιροπίρουνα, κατασρόλες και τηγάνια με κάθε είδους λεκέδες. Φάσεις: πρόπλυση, πλύσιμο πιάτων σε 55°C, ενδιάμεσο ξέβγαλμα, τελικό ξέβγαλμα σε 55-60°C, στέγνωμα, AirDry. Αυτός ο έξυπνος κύκλος ανιχνεύει το μέγεθος του φορτίου και το επίπεδο λεκέδων. Προσαρμόζει αυτόματα τη θερμοκρασία, τη διάρκεια και την ποσότητα νερού πλύσης πιάτων για βέλτιστα αποτελέσματα καθαρισμού και στεγνώματος.

5.2 Ειδικά προγράμματα

Rinse&Hold

Το πρόγραμμα φρεσκάρει τα πιάτα που θα πλυθούν αργότερα. Μη χρησιμοποιείτε απορρυπαντικό με αυτό το πρόγραμμα. Ανατρέξτε στο κεφάλαιο «Καθημερινή χρήση».

MachineCare

Το πρόγραμμα καθαρίζει το εσωτερικό της συσκευής 65°C, απομακρύνοντας αποτελεσματικά τις επικαθίσεις αλάτων και

λίπους, για διατήρηση της μακροχρόνιας απόδοσης. Ανατρέξτε στο κεφάλαιο «Φροντίδα και καθαρίσµα».

5.3 Επιλογές προγράµµατος

ZoneClean

Η επιλογή δημιουργεί δύο ζώνες καθαρισµού. Το κάτω καλάθι εφαρµόζει μέγιστη πίεση νερού για βαθύ καθαρισµό κατασαρώνων και τηγανιών. Το άνω καλάθι εφαρµόζει ήπια πίεση για τον καθαρισµό ευαίσθητων σκευών. Η επιλογή δεν επηρεάζει την κατανάλωση νερού και ενέργειας. Εφαρµόζεται στα προγράµµατα Quick, 1h00m, 1h30m, 2h00m.

GlassCare

Η επιλογή προστατεύει τα ευαίσθητα σκεύη, ειδικά τα ποτήρια, αποτρέποντας τις απότοµες µεταβολές θερμοκρασίας. Η επιλογή περιορίζει τη θερμοκρασία πλυσίµατος πιάτων στους 45°C για απαλό αλλά αποτελεσματικό καθαρισµό. Εφαρµόζεται στα προγράµµατα Quick, 1h00m, 1h30m, 2h00m.

ExtraSilent

Η επιλογή μειώνει την ταχύτητα της αντλίας πλύσης για την ελαχιστοποίηση του θορύβου που δημιουργείται από τη συσκευή. Η διάρκεια πλυσίµατος πιάτων παρατείνεται για να διατηρηθεί η αποτελεσματικότητα του καθαρισµού. Εφαρµόζεται στα προγράµµατα 1h30m, 2h00m, ECO.

5.4 Πρόσθετα στην εφαρµογή

Συνδέστε το πλυντήριο πιάτων σας στην εφαρµογή για να έχετε πρόσβαση σε πρόσθετες επιλογές πλυσίµατος πιάτων. Ανατρέξτε στο κεφάλαιο "Ασύρµατη σύνδεση".

5.5 Τιμές κατανάλωσης

A - πρόγραµµα, **B** - νερό (l), **C** - ενέργεια (kWh), **D** - διάρκεια (λεπ).

A	B	C	D
Quick	8,5	0,475	30
Rinse&Hold	4,0	0,150	15
1h00m	10,5	1,000	60
1h30m	10,5	1,000	90
2h00m	10,5	0,900	120
ECO	8,4	0,542	270
AUTO	12,5	1,000	180
MachineCare	10,0	0,575	60

Οι τιμές µπορεί να µεταβληθούν ανάλογα µε την πίεση και τη θερμοκρασία του νερού, τις διακυµάνσεις στην ηλεκτρική τροφοδοσία, τις επιλογές, την ποσότητα των πιάτων και το πόσο λερωµένα είναι τα πιάτα.

Οι τιμές για τα προγράµµατα εκτός του ECO είναι µόνο ενδεικτικές.

5.6 Πληροφορίες για ιδρύµατα δοκιμών

Για να λάβετε τις απαραίτητες πληροφορίες για την εκτέλεση δοκιμών απόδοσης (π.χ. σύµφωνα µε το πρότυπο EN60436), αποστείλετε ένα email στη διεύθυνση:

info.test@dishwasher-production.com

Στην αίτησή σας συµπεριλάβετε τον κωδικό προϊόντος (PNC) στην πινακίδα τεχνικών χαρακτηριστικών.

Για τυχόν άλλες ερωτήσεις σχετικά µε το πλυντήριο πιάτων σας ανατρέξτε στο βιβλίο σέρβις που παρέχεται µε τη συσκευή σας.

6. ΡΥΘΜΙΣΕΙΣ

6.1 Επισκόπηση ρυθμίσεων

Τα ονόµατα σε παρένθεση αντιστοιχούν στον τρόπο µε τον οποίο το πλυντήριο πιάτων εμφανίζει τις ρυθμίσεις στη λειτουργία

ρύθµισης. Μπορείτε να αλλάξετε τις ρυθμίσεις και από την εφαρµογή.

Σκληρότητα νερού (HAr)

Ρυθμίστε το επίπεδο αποσκληρυντή νερού (1—10) με βάση τη σκληρότητα του νερού.

Προεπιλογή: 5.¹⁾

Επίπεδο λαμπρυντικού (rA)

Ρυθμίστε το επίπεδο λαμπρυντικού (0-8).

Προεπιλογή: 8.¹⁾

Ήχος τέλους (ES)

Επιλέξτε On για να ενεργοποιήσετε ή Off για να απενεργοποιήσετε το ηχητικό σήμα το τέλος του προγράμματος. Προεπιλογή: Off.

Αυτόμ. άνοιγμα πόρτας (Ado)

Επιλέξτε On για ενεργ. ή Off για απενεργ.

AirDry της λειτουργίας. Προεπιλογή: On.¹⁾

Ήχοι Πλήκτρων (to)

Επιλέξτε On για ενεργ. ή Off για απενεργ. του ήχου του κουμπιού όταν πατιέται.

Προεπιλογή: On.

Απόρριψη δικτύου (Fn)

Επιλέξτε Yes για επαναφορά διαπιστευτηρίων ασύρματου δικτύου. Επιλέξτε No για έξοδο.

Χρήση ώρας (Hu)

Ελέγξτε τις συνολικές ώρες χρήσης του πλυντηρίου πιάτων. Ο μετρητής σταματά στις 65535.

PNC αριθμός (Pnc)

Ελέγξτε τον PNC αριθμό της συσκευής σας. Δώστε τον αριθμό όταν επικοινωνείτε με εξουσιοδοτημένο κέντρο σέρβις.

Επαναφορά ρυθμίσεων (rS)

Επιλέξτε Yes για επαναφορά της συσκευής στις εργοστασιακές ρυθμίσεις. Η ρύθμιση δεν επαναφέρει τη χρήση ώρας. Η ρύθμιση δεν επαναφέρει τη ρύθμιση της ασύρματης σύνδεσης. Επιλέξτε No για έξοδο.

6.2 Κατάσταση ρύθμισης

Πώς να πλοηγηθείτε στη λειτουργία ρυθμίσεων

Χρησιμοποιήστε τη μπάρα επιλογής My Time για να πλοηγηθείτε στη λειτουργία ρυθμίσεων.

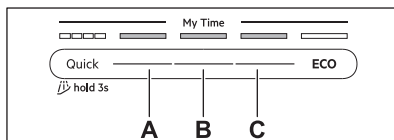

A. Κουμπί Προηγούμενο

B. Κουμπί OK

C. Κουμπί Επόμενο

Χρησιμοποιήστε τα Προηγούμενο και Επόμενο για εναλλαγή μεταξύ ρυθμίσεων και για αλλαγή της τιμής τους. Χρησιμοποιήστε το OK για είσοδο στη ρύθμιση και για επιβεβαίωση της αλλαγής της τιμής.

Πώς να μεταβείτε σε κατάσταση ρύθμισης

Μπορείτε να μεταβείτε στη λειτουργία ρύθμισης πριν ξεκινήσετε ένα πρόγραμμα. Δεν μπορείτε να μεταβείτε στη λειτουργία ρύθμισης ενώ εκτελείται το πρόγραμμα.

Πίστετε ταυτόχρονα και παρατεταμένα τα ECO και AUTO για τουλάχιστον 3 δευτερόλεπτα.

Οι φωτεινές ενδείξεις των κουμπιών Προηγούμενο, OK και Επόμενο είναι αναμμένες. Η οθόνη εμφανίζει την πρώτη διαθέσιμη ρύθμιση.

Πώς να αλλάξετε μια ρύθμιση

Βεβαιωθείτε ότι η συσκευή βρίσκεται στη λειτουργία ρυθμίσεων.

1. Πίστετε το Προηγούμενο ή το Επόμενο για να επιλέξετε ρύθμιση.

Στην οθόνη εμφανίζεται το όνομα της ρύθμισης.

2. Πίστετε OK για μετάβαση στη ρύθμιση.

Η τρέχουσα τιμή ρύθμισης αναβοσβήνει.

3. Πίστετε Προηγούμενο ή Επόμενο για να αλλάξετε την τιμή.

4. Πίστετε το OK για να επιβεβαιώσετε τη ρύθμιση.

Η ρύθμιση αποθηκεύτηκε. Η συσκευή επιστρέφει στη λίστα ρυθμίσεων.

5. Πίστετε ταυτόχρονα και παρατεταμένα τα ECO και AUTO για περίπου 3 δευτερόλεπτα ώστε να εξέλθετε από τη λειτουργία ρύθμισης.

¹⁾ Δείτε περισσότερες λεπτομέρειες παρακάτω σε αυτό το κεφάλαιο.

Η συσκευή επιστρέφει στην επιλογή προγράμματος.
Οι αποθηκευμένες ρυθμίσεις θα παραμείνουν ενεργές μέχρι να τις αλλάξετε πάλι.

6.3 Μαλακτικό

Ο αποσκληρυντής νερού αφαιρεί τα μεταλλικά στοιχεία από την παροχή νερού, τα οποία θα είχαν αρνητική επίδραση στα αποτελέσματα πλύσης και στη συσκευή.

Όσο υψηλότερη είναι η περιεκτικότητα αυτών των μεταλλικών στοιχείων, τόσο σκληρότερο είναι το νερό. Η σκληρότητα του νερού μετριέται σε ισοδύναμες κλίμακες.

Η στάθμη του αποσκληρυντή νερού πρέπει να οριστεί σύμφωνα με τον βαθμό σκληρότητας του νερού παροχής. Η ρύθμιση είναι απαραίτητη ανεξάρτητα από τον τύπο απορρυπαντικού που χρησιμοποιείται για να εξασφαλίσετε καλά αποτελέσματα πλύσης και να παραμείνει ενεργή η ένδειξη αλατιού. Ο τοπικός οργανισμός ύδρευσης μπορεί να σας πληροφορήσει σχετικά με τη σκληρότητα του νερού στην περιοχή σας.



Οι ταμπλέτες πολλαπλών δράσεων που περιέχουν αλάτι δεν είναι αποτελεσματικές για την αποσκλήρυνση του νερού.

Σκληρότητα νερού

°dH	°fH	mmol /l	mg/l (ppm)	°Clar k	ℓ 1)
47 -50	84 -90	8,4 -9,0	835 -904	58 -63	10
43 -46	76 -83	7,6 -8,3	755 -834	53 -57	9

°dH	°fH	mmol /l	mg/l (ppm)	°Clar k	ℓ 1)
37 -42	65 -75	6,5 -7,5	645 -754	46 -52	8
29 -36	51 -64	5,1 -6,4	505 -644	36 -45	7
23 -28	40 -50	4,0 -5,0	395 -504	28 -35	6
19 -22	33 -39	3,3 -3,9	325 -394	23 -27	5
15 -18	26 -32	2,6 -3,2	255 -324	18 -22	4
11 -14	19 -25	1,9 -2,5	185 -254	13 -17	3
4 -10	7 -18	0,7 -1,8	70 -184	5 -12	2
<4	<7	<0,7	<70	< 5	1

1) Επίπεδο αποσκληρυντή νερού

Ο αποσκληρυντής νερού υποβάλλεται σε αυτόματη διαδικασία αναγέννησης. 2)

6.4 Επίπεδο λαμπρυντικού

Το λαμπρυντικό βελτιώνει τα αποτελέσματα στεγνώματος. Απελευθερώνεται αυτόματα κατά τη φάση ξεβγάλματος με ζεστό νερό. Μπορείτε να ρυθμίσετε την ποσότητα λαμπρυντικού που απελευθερώνεται.

Όταν η θήκη λαμπρυντικού είναι άδεια, η ένδειξη ανάβει, ειδοποιώντας σας να τη συμπληρώσετε με λαμπρυντικό. Εάν τα αποτελέσματα του στεγνώματος είναι ικανοποιητικά ενώ χρησιμοποιείτε μόνο ταμπλέτες πολλαπλών δράσεων, μπορείτε να απενεργοποιήσετε τη θήκη λαμπρυντικού και την ένδειξη. Ωστόσο, για την καλύτερη

2) Για τη σωστή λειτουργία του αποσκληρυντή νερού, η ρητίνη της διάταξης αποσκληρυντή πρέπει να αναγεννιέται τακτικά. Αυτή η διαδικασία είναι αυτόματη και είναι μέρος της φυσιολογικής λειτουργίας του πλυντηρίου πιάτων. Η συχνότητα αναγέννησης εξαρτάται από τη ρύθμιση του επιπέδου αποσκληρυντή νερού. Όσο υψηλότερο είναι το επίπεδο, τόσο πιο συχνή είναι η αναγέννηση. Σε υψηλά επίπεδα, η αναγέννηση πραγματοποιείται δύο φορές σε έναν κύκλο: κατά τη διάρκεια του πλυσίματος πιάτων και μετά από το τελικό ξεβγάλμα. Σε χαμηλότερα επίπεδα, η αναγέννηση πραγματοποιείται μόνο μετά το τελικό ξεβγάλμα. Το ξεβγάλμα του μαλακτικού πραγματοποιείται στην αρχή του κάθε κύκλου. Σε υψηλά επίπεδα, πραγματοποιείται επιπροσθέτως στο τέλος του πλυσίματος πιάτων. Το ξεβγάλμα του αποσκληρυντή ολοκληρώνεται με πλήρες άδειασμα. Η αναγέννηση αυξάνει τη διάρκεια του προγράμματος κατά μέγιστο 5 λεπ, την κατανάλωση νερού κατά μέγιστο 4 ℓ και την κατανάλωση ενέργειας κατά 2 Wh. Στις τρέχουσες τυπικές εργαστηριακές συνθήκες με σκληρότητα νερού 2.5 mmol/l (αποσκληρυντής νερού: επίπεδο 3), η αναγέννηση θα πραγματοποιείται κάθε 62 ℓ χρησιμοποιημένου νερού. Οι τιμές μπορεί να μεταβληθούν ανάλογα με τη θερμοκρασία του νερού, την πίεση του νερού και τις διακυμάνσεις στην ηλεκτρική τροφοδοσία.

απόδοση στεγνώματος, χρησιμοποιείτε πάντα λαμπρυντικό και διατηρείτε ενεργή την ένδειξη λαμπρυντικού.

Για να απενεργοποιήσετε τη θήκη λαμπρυντικού και την ένδειξη, ρυθμίστε το επίπεδο του λαμπρυντικού στο 0.

6.5 AirDry

AirDry βελτιώνει τα αποτελέσματα στεγνώματος με χαμηλή κατανάλωση ενέργειας. Η πόρτα της συσκευής ανοίγει αυτόματα κατά τη διάρκεια της φάσης στεγνώματος και παραμένει μισάνοιχτη. Η απενεργοποίηση της λειτουργίας μπορεί να μειώσει την απόδοση στεγνώματος.

Το AirDry ενεργοποιείται αυτόματα με όλα τα προγράμματα εκτός από το .

Όταν ανοίγει η πόρτα, η οθόνη εμφανίζει τον υπολειπόμενο χρόνο του προγράμματος που εκτελείται.

Η διάρκεια της φάσης στεγνώματος και ο χρόνος ανοίγματος της πόρτας εξαρτάται από το επιλεγμένο πρόγραμμα και τις επιλογές.

ΠΡΟΣΟΧΗ!

Μην επιχειρήσετε να κλείσετε την πόρτα της συσκευής για 2 λεπτά μετά από το αυτόματο άνοιγμα. Αυτό μπορεί να προκαλέσει ζημιά στη συσκευή.

7. ΑΣΥΡΜΑΤΗ ΣΥΝΔΕΣΗ

Ρύθμιση της ασύρματης σύνδεσης για έλεγχο του πλυντηρίου πιάτων σας μέσω της εφαρμογής στην κινητή σας συσκευή.

Παράμετροι μονάδας Wi-Fi

Μονάδα Wi-Fi	NIUS-SA
Συχνότητα	2,412 - 2,472 GHz
Πρωτόκολλο	IEEE 802.11 b-g-n
Μέγιστη Ισχύς	<20 dBm
Κρυπτογράφηση	WPA, WPA2

7.1 Πώς να ρυθμίσετε την ασύρματη σύνδεση

Για να συνδέσετε το πλυντήριο πιάτων σας, χρειάζεστε:

- Ασύρματο δίκτυο με σύνδεση στο διαδίκτυο.
 - Κινητή συσκευή συνδεδεμένη στο ασύρματο δίκτυο.
1. Για να κατεβάσετε την εφαρμογή, σαρώστε τον κωδικό QR που βρίσκεται στο οπισθόφυλλο του εγχειριδίου χρήση. Μπορείτε επίσης να κάνετε λήψη της εφαρμογής απευθείας από το App Store.
 2. Ακολουθήστε τις οδηγίες στην εφαρμογή.
 3. Ενεργοποιήστε το πλυντήριο πιάτων.
 4. Πιέστε ταυτόχρονα και παρατεταμένα τα Delay και Quick για τουλάχιστον 2 δευτερόλεπτα.

Η ένδειξη  αναβοσβήνει. Η οθόνη εμφανίζει AP. Όλα τα κουμπιά είναι ανενεργά εκτός από το κουμπί ενεργοποίησης/ απενεργοποίησης.

5. Καταχωρίστε τα διαπιστευτήρια του οικιακού δικτύου σας στην εφαρμογή. Διαφορετικά, το πλυντήριο πιάτων ακυρώνει τη ρύθμιση μετά από λίγη ώρα.

Αν η σύνδεση είναι επιτυχής, η ένδειξη  παραμένει σταθερά αναμμένη και στην οθόνη εμφανίζεται ένα con. Η συσκευή επιστρέφει στην επιλογή προγράμματος.

Για να ακυρώσετε τη διαμόρφωση, απενεργοποιήστε και ενεργοποιήστε ξανά τη συσκευή.

7.2 Πώς να επαναφέρετε την ασύρματη σύνδεση

Εάν θέλετε να συνδεθείτε σε ένα διαφορετικό ασύρματο δίκτυο ή να ενημερώσετε τα διαπιστευτήρια του τρέχοντος δικτύου, πρώτα επαναφέρετε την ασύρματη σύνδεση.

Για επαναφορά, ακολουθήστε μία από τις δύο μεθόδους:

- Πιέστε ταυτόχρονα και παρατεταμένα τα Delay και Quick για περίπου 5 δευτερόλεπτα.
- Εισέλθετε στη λειτουργία ρυθμίσεων και ενεργοποιήστε τη ρύθμιση Fn.

Η οθόνη εμφανίζει Fn. Ο μετρητής ενέργειας δείχνει την πρόοδο. Η ένδειξη  είναι σβηστή.

Ρυθμίστε μια νέα ασύρματη σύνδεση.

8. ΠΡΙΝ ΑΠΟ ΤΗΝ ΠΡΩΤΗ ΧΡΗΣΗ

1. Πιέστε παρατεταμένα το κουμπί on/off μέχρι να ενεργοποιηθεί η συσκευή.
2. Ρυθμίστε το επίπεδο του αποσκληρυντή νερού στη σκληρότητα νερού.
3. Γεμίστε τη θήκη αλατιού.
4. Πώς να γεμίσετε τη θήκη λαμπρυντικού.
5. Γεμίστε τη θήκη απορρυπαντικού.
6. Ανοίξτε τη βρύση.
7. Ξεκινήστε το πρόγραμμα Quick για να αφαιρέσετε τυχόν υπολείμματα από τη διαδικασία κατασκευής. Μην τοποθετήσετε πιάτα στα καλάθια.

Αφού ξεκινήσετε το πρόγραμμα, η συσκευή αναπληρώνει τη ρητίνη στον αποσκληρυντή νερού για έως και 5 λεπτά. Η φάση πλύσης ξεκινά μόνο μετά την ολοκλήρωση αυτής της διαδικασίας. Η διαδικασία επαναλαμβάνεται περιοδικά.

8.1 Θήκη αλατιού

ΠΡΟΣΟΧΗ!

Χρησιμοποιείτε μόνο αλάτι αναγέννησης για πλυντήρια πιάτων. Μην χρησιμοποιείτε αλάτι κουζίνας.

Το αλάτι χρησιμοποιείται για την αναπλήρωση της ρητίνης μέσα στον αποσκληρυντή νερού και για τη διασφάλιση καλών αποτελεσμάτων πλύσης στην καθημερινή χρήση.

Πώς να γεμίσετε τη θήκη αλατιού

1. Γυρίστε το καπάκι του δοχείου αλατιού αριστερόστροφα και αφαιρέστε το.
2. Ρίξτε στο δοχείο αλατιού 1 l νερού (μόνο εάν το γεμίσετε για πρώτη φορά).
3. Γεμίστε το δοχείο αλατιού χρησιμοποιώντας το παρεχόμενο χωνί με 1 kg αλατιού πλυντηρίου πιάτων.
4. Κουνήστε προσεκτικά το χωνί από τη λαβή του ώστε να μπουν μέσα και οι τελευταίοι κόκκοι.

5. Αφαιρέστε το αλάτι γύρω από το άνοιγμα του δοχείου αλατιού.
6. Γυρίστε το καπάκι του δοχείου αλατιού δεξιόστροφα για να κλείσετε το δοχείο αλατιού.

ΠΡΟΣΟΧΗ!

Κατά την πλήρωση της θήκης αλατιού μπορεί να τρέξει νερό και αλάτι. Για να αποφύγετε τη διάβρωση, γεμίστε τη θήκη αλατιού και στη συνέχεια ξεκινήστε αμέσως έναν πλήρη κύκλο πλυσίματος πιάτων με απορρυπαντικό.

8.2 Πώς να γεμίσετε τη θήκη λαμπρυντικού

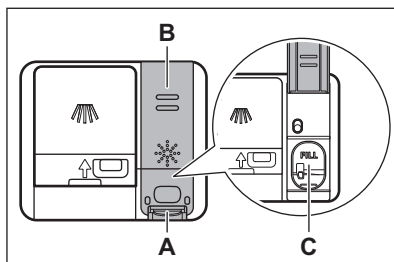

ΠΡΟΣΟΧΗ!

Η θήκη (C) είναι μόνο για λαμπρυντικό. Μην την γεμίσετε με απορρυπαντικό.

ΠΡΟΣΟΧΗ!

Χρησιμοποιείτε μόνο λαμπρυντικό για πλυντήρια πιάτων.

1. Πιέστε το στοιχείο απασφάλισης (A) για να ανοίξετε το καπάκι (B).
2. Ρίξτε το λαμπρυντικό στη θήκη (C) μέχρι το υγρό να φτάσει στο σημάδι «FILL».
3. Απομακρύνετε το λαμπρυντικό που έχει χυθεί με ένα απορροφητικό πανί για να αποφύγετε τον σχηματισμό υπερβολικού αφρού.

4. Κλείστε το καπάκι. Βεβαιωθείτε ότι το καπάκι κλειδώνει στη θέση του.

8.3 Πώς να γεμίσετε τη θήκη απορρυπαντικού

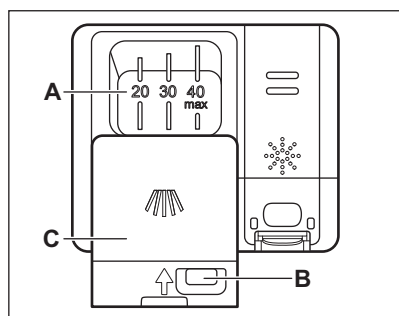

⚠ ΠΡΟΣΟΧΗ!

Χρησιμοποιείτε μόνο απορρυπαντικό για πλυντήριο πιάτων.

1. Πιέστε το στοιχείο απασφάλισης (B) για να ανοίξετε το καπάκι (C).
 2. Βάλτε το απορρυπαντικό στη θήκη (A). Μην υπερβαίνετε το σημάδι "40 max". Μπορείτε να χρησιμοποιήσετε απορρυπαντικό σε ταμπλέτες, σκόνη ή τζελ.
 3. Αν το πρόγραμμα περιλαμβάνει φάση πρόπλυσης, τοποθετήστε λιγότερο από 5 g απορρυπαντικού στο εσωτερικό της πόρτας του πλυντηρίου πιάτων.
 4. Κλείστε το καπάκι. Βεβαιωθείτε ότι το καπάκι κλειδώνει στη θέση του.
- Για πληροφορίες σχετικά με τη δόση του απορρυπαντικού, ανατρέξτε στις οδηγίες κατασκευαστή στη συσκευασία του προϊόντος. Συνήθως, 20 - 25 ml του απορρυπαντικού ή 18 g του απορρυπαντικού σκόνης αρκεί για το πλύσιμο ενός φορτίου κανονικά λερωμένων πιάτων.

9. ΦΟΡΤΩΣΗ ΤΟΥ ΠΛΥΝΤΗΡΙΟΥ ΠΙΑΤΩΝ

- Για βέλτιστα αποτελέσματα καθαρισμού, τοποθετείτε τα αντικείμενα στα καλάθια σύμφωνα με τις οδηγίες στο εγχειρίδιο χρήστη.
- Γεμίζετε το πλυντήριο πιάτων πλήρως για να εξοικονομήσετε νερό και ενέργεια.
- Μην υπερφορτώνετε τα καλάθια για να εξασφαλίσετε την αποδοτική λειτουργία του πλυντηρίου πιάτων.
- Βεβαιωθείτε ότι τα αντικείμενα στα καλάθια δεν ακουμπούν ή δεν καλύπτονται μεταξύ τους. Μόνο τότε το νερό μπορεί να φθάσει και να πλύνει τα πιάτα εντελώς.
- Χρησιμοποιείτε τη συσκευή μόνο για το πλύσιμο αντικειμένων που είναι κατάλληλη για πλύσιμο σε πλυντήριο πιάτων.
- Μην πλένετε σκεύη από τα ακόλουθα υλικά στο πλυντήριο πιάτων: ξύλο, κόκκαλο, κασίτερο, χαλκό, αλουμίνιο, διακοσμητικά από λεπτεπίλεπτη πορσελάνη και μη προστατευόμενο ανθρακοχάλυβα. Με κάτι τέτοιο μπορεί να ραγίσουν, να σκεβρώσουν, να αποχρωματιστούν ή να σκουριάσουν.
- Μην πλένετε στη συσκευή αντικείμενα που μπορεί να απορροφήσουν νερό (σφουγγάρια, πανιά οικιακής χρήσης).
- Τοποθετείτε τα κοίλα αντικείμενα (φλιτζάνια, ποτήρια, κατασαρόλες) με το άνοιγμα στραμμένο προς τα κάτω για να ξεπλύνεται το νερό.
- Βεβαιωθείτε ότι τα γυάλινα αντικείμενα δεν βρίσκονται σε επαφή μεταξύ τους.
- Τοποθετείτε τα ελαφριά αντικείμενα στο επάνω καλάθι. Βεβαιωθείτε ότι τα αντικείμενα δεν μετακινούνται ελεύθερα.
- Τοποθετείτε τα μαχαιροπίρουνα και τα μικρά αντικείμενα στο συρτάρι για μαχαιροπίρουνα.
- Βεβαιωθείτε ότι οι εκτοξευτήρες νερού μπορούν να κινηθούν ελεύθερα πριν ξεκινήσετε ένα πρόγραμμα.
- Ρυθμίστε το ύψος του επάνω καλάθιού για να χωράνε τα μεγάλα πιάτα.

9.1 Πώς να ρυθμίσετε το ύψος του επάνω καλαθιού

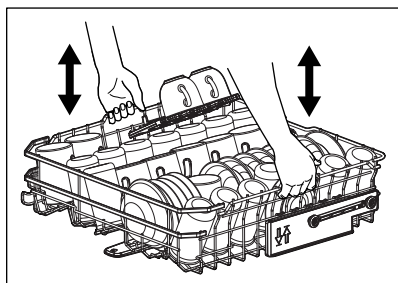

Πώς να σηκώσετε το επάνω καλάθι

1. Τραβήξτε προς τα έξω το καλάθι μέχρι να σταματήσει.
2. Ανασηκώστε το καλάθι από τη μία ή και από τις δύο πλευρές μέχρι ο μηχανισμός να ασφαλίσει στη θέση του και το καλάθι να είναι σταθερό.

Πώς να χαμηλώσετε το επάνω καλάθι

1. Τραβήξτε προς τα έξω το καλάθι μέχρι να σταματήσει.
2. Ανασηκώστε ελαφρά το καλάθι από τη μία ή και από τις δύο πλευρές και, στη συνέχεια, σπρώξτε το προς τα κάτω και αφήστε το να πέσει.

9.2 Χαρ/ικά καλαθιού πλυντηρίου πιάτων

Τα περιλαμβανόμενα εξαρτήματα μπορεί να ποικίλουν ανάλογα με το μοντέλο του πλυντηρίου πιάτων σας.

Κάτω καλάθι

Ο αριθμός των πτυσσόμενων ακίδων μπορεί να ποικίλει ανάλογα με το μοντέλο του πλυντηρίου πιάτων.

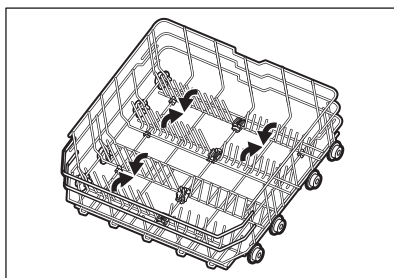

Άνω καλάθι

Ο αριθμός των πτυσσόμενων ακίδων μπορεί να ποικίλει ανάλογα με το μοντέλο του πλυντηρίου πιάτων. Τα ράφια για τις κούπες μπορούν να διπλωθούν προς τα κάτω για να κάνουν χώρο για μεγάλα πιάτα.

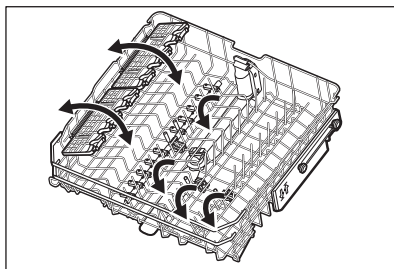

Τα ράφια για τις κούπες έχουν μαλακές επενδύσεις για τα ποτήρια, ενώ οι λαστιχένιες ακίδες εξασφαλίζουν τη σταθερότητα.

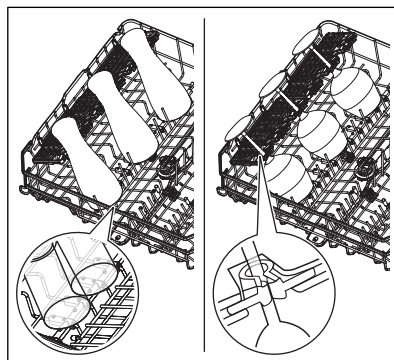

Συρτάρι για μαχαιροπίρουνα

Χρησιμοποιήστε το συρτάρι για τα μαχαιροπίρουνα. Το συρτάρι έχει υποδοχές για μαχαιρία που διπλώνουν.

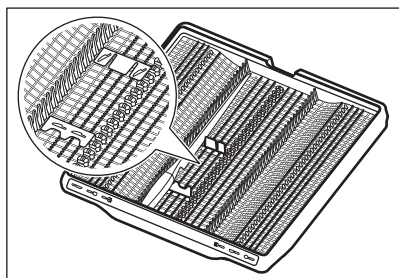

Πώς να αφαιρέσετε εξαρτήματα

Τα ράφια για τις κούπες και οι μαλακές επενδύσεις μπορούν να αφαιρεθούν προσωρινά για να τοποθετηθούν ογκώδη αντικείμενα.

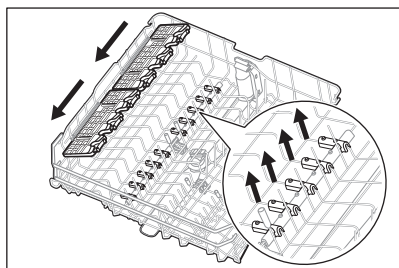

Οι υποδοχές μαχαιριών μπορούν να αφαιρεθούν προσωρινά εάν χρειαστεί.

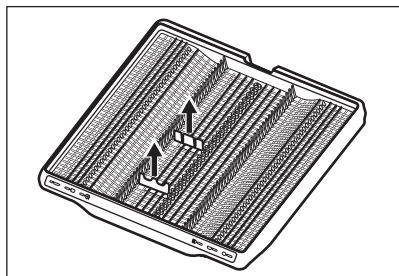

Μέγιστο ύψος πιάτου (mm)

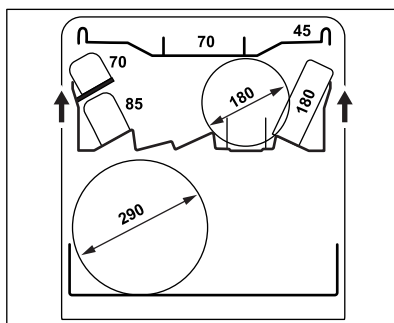
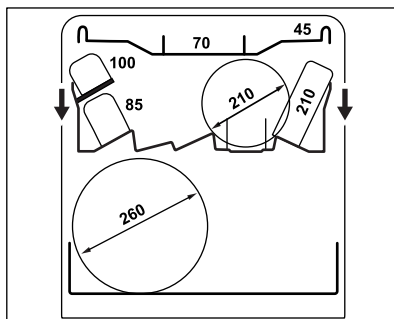

9.3 Παραδείγματα φόρτωσης πλυντηρίου πιάτων

Κάτω καλάθι

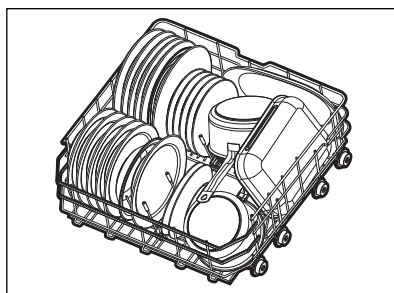

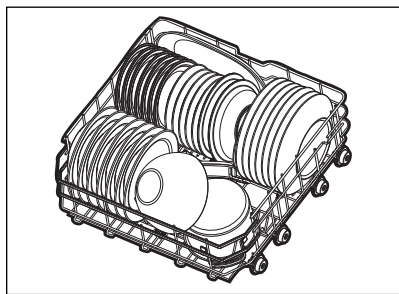

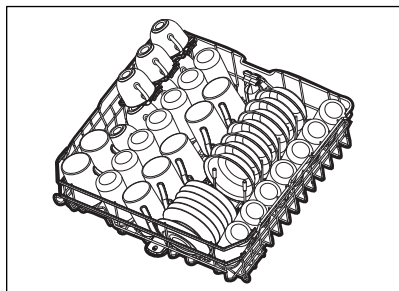
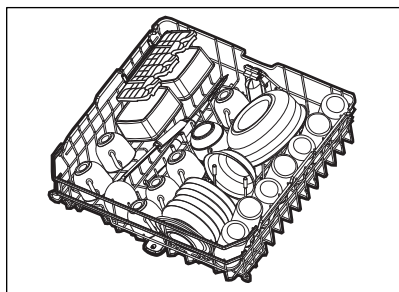

Ανω καλάθι

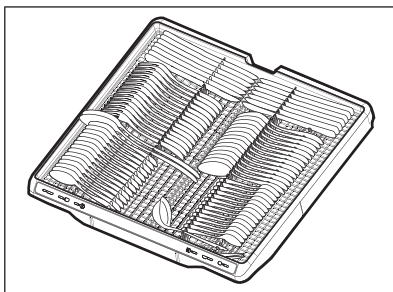
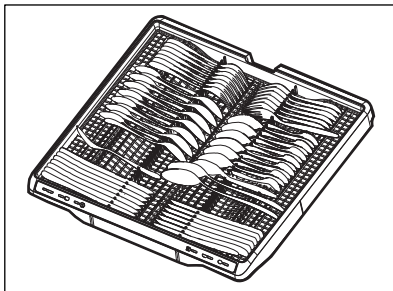

Συρτάρι για μαχαιροπήρουνα



10. ΚΑΘΗΜΕΡΙΝΗ ΧΡΗΣΗ

1. Ανοίξτε τη βρύση.
2. Πιέστε παρατεταμένα το κουμπί on/off μέχρι να ενεργοποιηθεί η συσκευή.
3. Γεμίστε τη θήκη αλατιού αν η ένδειξη  είναι αναμμένη.
4. Γεμίστε τη θήκη λαμπρυντικού όταν η ένδειξη  είναι αναμμένη.
5. Φορτώστε τα καλάθια.
6. Γεμίστε τη θήκη απορρυπαντικού.
7. Επιλέξτε και ξεκινήστε ένα πρόγραμμα.

8. Κλείστε τη βρύση όταν ολοκληρώνεται το πρόγραμμα.

10.1 Απομακρυσμένη έναρξη

Η λειτουργία επιτρέπει την εκκίνηση ενός προγράμματος από την εφαρμογή.

Πώς να ενεργοποιήσετε την απομακρυσμένη έναρξη

Βεβαιωθείτε ότι η ένδειξη  είναι αναμμένη και ότι το πλυντήριο πιάτων έχει προστεθεί στην εφαρμογή. Αν όχι, ανατρέξτε στο κεφάλαιο "Ασύρματη σύνδεση".

1. Πιέστε παρατεταμένα το Delay για 3 δευτερόλεπτα.

Η ένδειξη  είναι αναμμένη.

2. Κλείστε την πόρτα της συσκευής.



Το άνοιγμα της πόρτας όταν η απομακρυσμένη έναρξη είναι ενεργή απενεργοποιεί τη λειτουργία. Ενεργοποιήστε ξανά την απομακρυσμένη έναρξη πριν κλείσετε την πόρτα. Διαφορετικά, ο κύκλος πλύσης ξεκινά αμέσως μετά το κλείσιμο της πόρτας. Το άνοιγμα της πόρτας δεν απενεργοποιεί την απομακρυσμένη έναρξη αν έχει οριστεί χρονοκαθυστέρηση έναρξης.

Πώς να απενεργοποιήσετε την απομακρυσμένη έναρξη

Πατήστε Delay για 3 δευτερόλεπτα.

Η ένδειξη  είναι σβηστή.

10.2 Πώς να ξεκινήσετε ένα πρόγραμμα από τη μπάρα επιλογής My Time

1. Σύρετε το δάχτυλο στη μπάρα επιλογής My Time για να επιλέξετε πρόγραμμα. Ανάβει η φωτεινή ένδειξη του προγράμματος.
2. Ενεργοποιήστε μια επιλογή προγράμματος, εάν το επιθυμείτε.
3. Κλείστε την πόρτα της συσκευής για να ξεκινήσει το πρόγραμμα.

10.3 Έναρξη προγράμματος Rinse&Hold

1. Πιέστε παρατεταμένα Quick το για περίπου 3 δευτερόλεπτα.

Η ένδειξη  είναι αναμμένη.

2. Κλείστε την πόρτα της συσκευής για να ξεκινήσει το πρόγραμμα.

10.4 Πώς να ξεκινήσετε το πρόγραμμα AUTO

1. Πιέστε το κουμπί AUTO.

Η φωτεινή ένδειξη του κουμπιού είναι αναμμένη. Στην οθόνη εμφανίζεται η μεγαλύτερη δυνατή διάρκεια του προγράμματος.

2. Κλείστε την πόρτα της συσκευής για να ξεκινήσει το πρόγραμμα.

Οι αισθητήρες λειτουργούν αρκετές φορές κατά τη διάρκεια του κύκλου και η αρχική διάρκεια του προγράμματος μπορεί να μειωθεί.

10.5 Πώς να ενεργοποιήσετε μια επιλογή προγράμματος

Μπορεί να ενεργοποιηθεί μόνο μία επιλογή κάθε φορά. Ενεργοποιήστε την επιλογή πριν ξεκινήσετε ένα πρόγραμμα. Δεν μπορείτε να ενεργοποιήσετε ή να απενεργοποιήσετε την επιλογή ενώ εκτελείται ένα πρόγραμμα.

1. Επιλέξτε πρόγραμμα από τη μπάρα επιλογής προγράμματος My Time.
2. Πιέστε το κουμπί επιλογής προγράμματος.

Η φωτεινή ένδειξη του κουμπιού είναι αναμμένη.



Η ενεργοποίηση μιας επιλογής συχνά αυξάνει την κατανάλωση νερού, την κατανάλωση ενέργειας και τη διάρκεια του προγράμματος.

10.6 Πώς να καθυστερήσετε την έναρξη ενός προγράμματος

1. Επιλέξτε ένα πρόγραμμα.
2. Πιέστε το Delay επανειλημμένα μέχρι να εμφανιστεί στην οθόνη ο επιθυμητός χρόνος καθυστέρησης (από 1 έως 24 ώρες).

Η λυχνία που σχετίζεται με το κουμπί είναι αναμμένη.

3. Κλείστε την πόρτα της συσκευής για να αρχίσει η αντίστροφη μέτρηση.

Κατά την αντίστροφη μέτρηση, δεν μπορείτε να αλλάξετε το πρόγραμμα ή την επιλογή.

Μπορείτε να αλλάξετε τον χρόνο καθυστέρησης στην εφαρμογή.

Μόλις ολοκληρωθεί η αντίστροφη μέτρηση, το πρόγραμμα θα ξεκινήσει.

10.7 Πώς να ακυρώσετε την καθυστέρηση έναρξης προγράμματος

Πιέστε παρατεταμένα  για περίπου 3 δευτερόλεπτα.

Η συσκευή επιστρέφει στην επιλογή προγράμματος.

Επιλέξτε ξανά ένα πρόγραμμα.

10.8 Πώς να ακυρώσετε ένα πρόγραμμα που βρίσκεται σε εξέλιξη

Πιέστε παρατεταμένα  για περίπου 3 δευτερόλεπτα.

Η συσκευή επιστρέφει στην επιλογή προγράμματος.



Πριν από την έναρξη ενός νέου προγράμματος, βεβαιωθείτε ότι υπάρχει απορρυπαντικό στη θήκη απορρυπαντικού.

10.9 Άνοιγμα της πόρτας ενώ η συσκευή λειτουργεί

Το άνοιγμα της πόρτας ενώ βρίσκεται σε λειτουργία ένα πρόγραμμα οδηγεί σε παύση του κύκλου πλύσης. Στην οθόνη εμφανίζεται η υπόλοιπη διάρκεια του προγράμματος. Αφού κλείσετε την πόρτα, ο κύκλος πλύσης συνεχίζει από το σημείο διακοπής.

Εάν ανοίξετε την πόρτα στην αντίστροφη μέτρηση χρονοκαθυστέρησης, γίνεται παύση της αντίστροφης μέτρησης. Στην οθόνη εμφανίζεται η τρέχουσα κατάσταση αντίστροφης μέτρησης. Αφού κλείσετε την πόρτα, η αντίστροφη μέτρηση συνεχίζει.



Το άνοιγμα της πόρτας ενώ βρίσκεται σε λειτουργία η συσκευή μπορεί να επηρεάσει την κατανάλωση ενέργειας και τη διάρκεια προγράμματος.

10.10 Λήξη προγράμματος

Όταν το πρόγραμμα ολοκληρωθεί, το πλυντήριο πιάτων απενεργοποιείται αυτόματα.

Όλα τα κουμπιά είναι ανενεργά εκτός από το κουμπί ενεργοποίησης/απενεργοποίησης.

10.11 Αυτόματη απενεργοποίηση

Αυτή η λειτουργία εξοικονομεί ενέργεια απενεργοποιώντας τη συσκευή όταν αυτή δεν λειτουργεί. Η λειτουργία ξεκινά να λειτουργεί αυτόματα:

- Όταν το πρόγραμμα έχει ολοκληρωθεί.
- Μετά από 10 λεπτά εάν δεν έχει ξεκινήσει κανένα πρόγραμμα και δεν πατηθεί κανένα κουμπί.

11. ΥΠΟΔΕΙΞΕΙΣ ΚΑΙ ΣΥΜΒΟΥΛΕΣ

11.1 Γενικά

Ακολουθήστε τις υποδείξεις βέλτιστο καθαρισμό και στέγνωμα με καθημερινή χρήση και για την προστασία του περιβάλλοντος.

- Το πλύσιμο των πιάτων στο πλυντήριο πιάτων σύμφωνα με τις οδηγίες στο εγχειρίδιο χρήση συνήθως καταναλώνει λιγότερο νερό και ενέργεια συγκριτικά με το πλύσιμο των πιάτων στο χέρι.
- Μην εκτελείτε πρόπλυση των πιάτων στο χέρι. Αυξάνει την κατανάλωση ενέργειας και νερού. Όταν είναι απαραίτητο, επιλέξτε ένα πρόγραμμα με φάση πρόπλυσης.

- Αφαιρέστε τα μεγαλύτερα υπολείμματα τροφών από τα πιάτα και αδειάζετε τα φλιτζάνια και ποτήρια προτού τα τοποθετήσετε στη συσκευή.
- Επιλέξτε ένα πρόγραμμα σύμφωνα με τον τύπο του φορτίου και το βαθμό λερώματος.
- Για την αποτροπή συσσώρευσης αλάτων εντός της συσκευής:
 - Γεμίζετε τη θήκη αλατιού όποτε είναι απαραίτητο.
 - Χρησιμοποιείτε τη συνιστώμενη δόση απορρυπαντικού και λαμπρυντικού.
 - Βεβαιωθείτε ότι το τρέχον επίπεδο του αποσκληρυντή νερού αντιστοιχεί στη σκληρότητα της παροχής νερού.

- Ακολουθήστε τις οδηγίες στο κεφάλαιο "Φροντίδα και καθαρισμα".

11.2 Χρήση αλατιού, λαμπρυντικού και απορρυπαντικού

- Χρησιμοποιείτε μόνο αλάτι, λαμπρυντικό και απορρυπαντικό για πλυντήριο πιάτων. Άλλα προϊόντα μπορεί να καταστρέψουν τη συσκευή.
- Σε περιοχές με σκληρό και πολύ σκληρό νερό συνιστάται η χρήση απλού απορρυπαντικού πλυντηρίου πιάτων (σε σκόνη, τζελ, ταμπλέτες που δεν περιέχουν πρόσθετους παράγοντες), λαμπρυντικού και αλατιού ξεχωριστά για βέλτιστα αποτελέσματα καθαρισμού και στεγνώματος.
- Οι ταμπλέτες απορρυπαντικού δεν διαλύονται πλήρως στα σύντομα προγράμματα. Για να αποτρέψετε την παραμονή υπολειμμάτων στα σερβίσις σας, συνιστάται να χρησιμοποιείτε ταμπλέτες απορρυπαντικού στα προγράμματα μεγάλης διάρκειας.
- Χρησιμοποιείτε πάντα τη σωστή ποσότητα απορρυπαντικού. Η ανεπαρκής δόσολογία απορρυπαντικού μπορεί να οδηγήσει σε κακό καθαρισμό και στην επικάλυψη στρώσης σκληρού νερού ή την εμφάνιση κηλίδων στα αντικείμενα. Η χρήση υπερβολικής ποσότητας απορρυπαντικού με μαλακό ή αποσκληρωμένο νερό οδηγεί σε υπολείμματα απορρυπαντικού στα πιάτα. Ρυθμίστε την ποσότητα απορρυπαντικού με βάση τη σκληρότητα του νερού. Ακολουθείτε τις οδηγίες ασφαλείας που παρέχονται στη συσκευασία του απορρυπαντικού.
- Χρησιμοποιείτε πάντα τη σωστή ποσότητα λαμπρυντικού. Η ανεπαρκής δόση λαμπρυντικού μειώνει τα αποτελέσματα του στεγνώματος. Η χρήση υπερβολικής ποσότητας λαμπρυντικού οδηγεί σε μπλε κηλίδες στα αντικείμενα.
- Βεβαιωθείτε ότι η στάθμη του αποσκληρυντικού είναι σωστή. Εάν η στάθμη είναι πολύ υψηλή, η αυξημένη ποσότητα αλατιού στο νερό μπορεί να οδηγήσει στην εμφάνιση σκουριάς στα μαχαιροπίρουνα.

11.3 Τι να κάνετε αν θέλετε να σταματήσετε να χρησιμοποιείτε πολλαπλά δισκία

Πριν ξεκινήσετε να χρησιμοποιείτε ξεχωριστά απορρυπαντικό, αλάτι και λαμπρυντικό, ολοκληρώστε τα παρακάτω βήματα:

1. Ρυθμίστε το υψηλότερο επίπεδο του αποσκληρυντή νερού.
2. Βεβαιωθείτε ότι τα δοχεία αλατιού και λαμπρυντικού είναι γεμάτα.
3. Ξεκινήστε το πρόγραμμα Quick. Μην προσθέσετε απορρυπαντικό και μην τοποθετήσετε πιάτα στα καλάθια.
4. Όταν ολοκληρωθεί το πρόγραμμα, ρυθμίστε τον αποσκληρυντή νερού σύμφωνα με τη σκληρότητα του νερού της περιοχής σας.
5. Ρυθμίστε την ποσότητα λαμπρυντικού που αποδεσμεύεται.

11.4 Πριν την έναρξη του προγράμματος

Προτού ξεκινήσετε το επιλεγμένο πρόγραμμα, βεβαιωθείτε για τα εξής:

- Τα φίλτρα είναι καθαρά και σωστά εγκατεστημένα.
- Το καπάκι της θήκης αλατιού είναι σφικτό.
- Οι εκτοξευτήρες νερού δεν είναι φραγμένοι.
- Υπάρχει αρκετό αλάτι και λαμπρυντικό (εκτός αν χρησιμοποιείτε ταμπλέτες πολλαπλών δράσεων).
- Η τακτοποίηση των αντικειμένων στα καλάθια είναι σωστή.
- Το πρόγραμμα είναι κατάλληλο για τον τύπο φορτίου και για το βαθμό λερώματος.
- Χρησιμοποιείται η σωστή ποσότητα απορρυπαντικού.

11.5 Αδειασμα των καλάθων

1. Περιμένετε μέχρι να κρυώσουν τα σερβίσις πριν τα αφαιρέσετε από τη συσκευή. Τα ζεστά αντικείμενα μπορούν εύκολα να υποστούν ζημιά.
2. Αδειάστε πρώτα το κάτω καλάθι και μετά το επάνω καλάθι.



Αφού το πρόγραμμα ολοκληρωθεί, μπορεί να υπάρχει νερό στις εσωτερικές επιφάνειες της συσκευής.

12. ΦΡΟΝΤΙΔΑ ΚΑΙ ΚΑΘΑΡΙΣΜΑ

ΠΡΟΕΙΔΟΠΟΙΗΣΗ!

Πριν από οποιαδήποτε συντήρηση εκτός από τη λειτουργία  του προγράμματος, απενεργοποιήστε τη συσκευή και αποσυνδέστε το φις τροφοδοσίας από την πρίζα.

Τα βρόμικα φίλτρα και οι φραγμένοι εκτοξευτήρες νερού επηρεάζουν αρνητικά τα αποτελέσματα της πλύσης.

Τα φίλτρα είναι αυτοκαθαριζόμενα και δε χρειάζονται καθαρισμό μετά από κάθε χρήση. Καθαρίζετε τα φίλτρα μία φορά την εβδομάδα. Καθαρίζετε τους εκτοξευτήρες ψεκασμού μία φορά κάθε δύο μήνες. Η συχνότητα καθαρισμού μπορεί να διαφέρει ανάλογα με το πόσο συχνά χρησιμοποιείται η συσκευή.

12.1 Πώς να ξεκινήσετε MachineCare πρόγραμμα

Πριν ξεκινήσετε το πρόγραμμα, καθαρίστε τα φίλτρα και τους βραχίονες ψεκασμού, όπως περιγράφεται παρακάτω σε αυτό το κεφάλαιο.

1. Χρησιμοποιήστε αποσκληρυντικό ή προϊόν καθαρισμού ειδικό για πλυντήρια πιάτων. Ακολουθήστε τις οδηγίες στη συσκευασία. Μην τοποθετήσετε πιάτα στα καλάθια.
2. Πιέστε παρατεταμένα το AUTO για περίπου 3 δευτερόλεπτα.

 indicator is on.

3. Κλείστε την πόρτα της συσκευής για να ξεκινήσει το πρόγραμμα.

Όταν το πρόγραμμα έχει ολοκληρωθεί,  Η ένδειξη είναι σβηστή.

12.2 Αφαίρεση ξένων αντικειμένων

Ελέγχετε τα φίλτρα και τη λεκάνη αποστράγγισης μετά από κάθε χρήση του πλυντηρίου πιάτων. Ξένα αντικείμενα (π.χ. κομμάτια γυαλιού, πλαστικά, κόκκαλα ή οδοντογλυφίδες, κ.λπ.) μειώνουν την απόδοση καθαρισμού και μπορούν να προκαλέσουν ζημιά στην αντλία αδειάσματος.

ΠΡΟΣΟΧΗ!

Αν δεν μπορείτε να αφαιρέσετε τα ξένα αντικείμενα, επικοινωνήστε με ένα Εξουσιοδοτημένο Κέντρο Σέρβις.

1. Αποσυναρμολογήστε το σύστημα φίλτρων σύμφωνα με τις οδηγίες σε αυτό το κεφάλαιο.
2. Απομακρύνετε ξένα αντικείμενα χειροκίνητα.
3. Συναρμολογήστε ξανά τα φίλτρα σύμφωνα με τις οδηγίες σε αυτό το κεφάλαιο.

12.3 Καθαρισμός των φίλτρων

Το σύστημα φίλτρων αποτελείται από τρία εξαρτήματα.

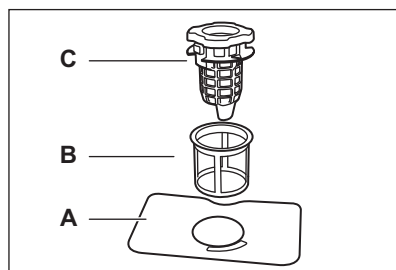

1. Γυρίστε το φίλτρο αποστράγγισης (C) αριστερόστροφα και σηκώστε το. Αφαιρέστε το επίπεδο φίλτρο (A).

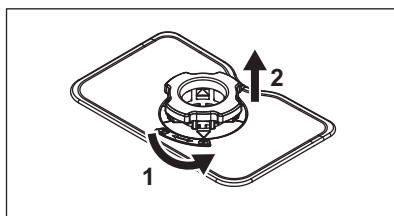

2. Πιέστε τα δύο κουμπιά στο φίλτρο αποστράγγισης (C) και αφαιρέστε το από το λεπτό φίλτρο (B).

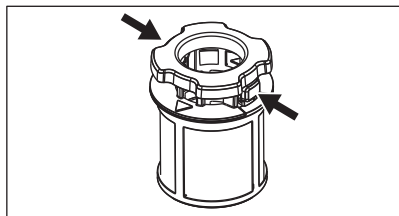

3. Πλύνετε τα φίλτρα.
4. Βεβαιωθείτε ότι δεν υπάρχουν υπολείμματα τροφών ή βρωμιά μέσα ή στα άκρα της λεκάνης αποστράγγισης.
5. Εγκαταστήστε το επίπεδο φίλτρο (A) πίσω στη θέση του.
6. Πιέστε το φίλτρο αποστράγγισης (C) μέσα στο λεπτό φίλτρο (B).
7. Εισάγετε το λεπτό φίλτρο (B) στο επίπεδο φίλτρο (A). Γυρίστε το φίλτρο αποστράγγισης (C) δεξιόστροφα μέχρι να κλειδώσει.

⚠ ΠΡΟΣΟΧΗ!

Σε περίπτωση εσφαλμένης τοποθέτησης των φίλτρων, τα αποτελέσματα της πλύσης δεν θα είναι ικανοποιητικά και θα προκληθεί ζημιά στη συσκευή.

12.4 Εσωτερικός καθαρισμός

- Καθαρίστε το εσωτερικό της συσκευής με ένα μαλακό, υγρό πανί.
- Μη χρησιμοποιείτε λειαντικά προϊόντα, σφουγγαράκια που χαράσσουν, αιχμηρά εργαλεία, ισχυρά χημικά, συρμάτινα σφουγγαράκια ή διαλύτες.
- Σκουπίζετε την πόρτα, συμπεριλαμβανομένου του λάστιχου, μία φορά την εβδομάδα.
- Για να διατηρήσετε την απόδοση της συσκευής σας, χρησιμοποιείτε ένα προϊόν καθαρισμού σχεδιασμένο ειδικά για πλυντήρια πιάτων, τουλάχιστον δύο φορές τον μήνα. Ακολουθήστε προσεκτικά τις οδηγίες που υπάρχουν στη συσκευασία του προϊόντος.
- Για βέλτιστα αποτελέσματα καθαρισμού, ξεκινήστε το πρόγραμμα .

12.5 Καθαρισμός του κάτω εκτοξευτήρα νερού

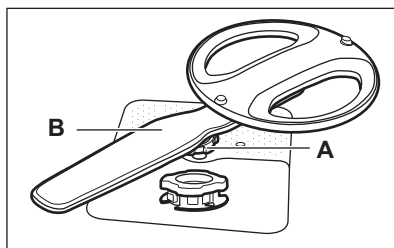

1. Γυρίστε το περικόχλιο σύσφιξης (A) δεξιόστροφα και τραβήξτε τον βραχίονα ψεκασμού (B) προς τα πάνω.
2. Πλύνετε τον βραχίονα ψεκασμού με τρεχούμενο νερό. Χρησιμοποιήστε ένα εργαλείο με λεπτή μύτη, π.χ. μια οδοντογλυφίδα, για να αφαιρέσετε τους ρύπους από τις οπές. Αφήστε να τρέξει νερό μέσα από τις οπές για να ξεπλύνετε τα υπολείμματα.
3. Πιέστε τον βραχίονα ψεκασμού προς τα κάτω και γυρίστε το περικόχλιο σύσφιξης δεξιόστροφα.

12.6 Καθαρισμός άνω βραχίονα ψεκασμού

1. Τραβήξτε έξω το άνω καλάθι.
2. Για να αποσπάσετε τον βραχίονα ψεκασμού από το καλάθι, περιστρέψτε δεξιόστροφα το παξιμάδι σύσφιξης (A).

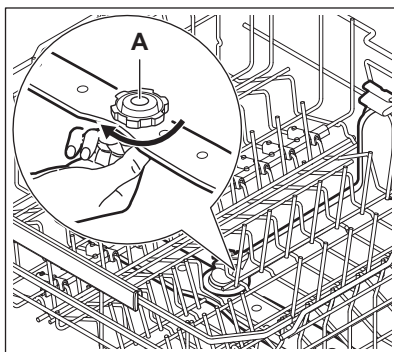

3. Πλύνετε τον βραχίονα ψεκασμού με τρεχούμενο νερό. Χρησιμοποιήστε ένα εργαλείο με λεπτή μύτη, π.χ. μια οδοντογλυφίδα, για να αφαιρέσετε τους ρύπους από τις οπές. Αφήστε να τρέξει

νερό μέσα από τις οπές για να ξεπλύνετε τα υπολείμματα.

4. Για να επανατοποθετήσετε τον βραχίονα ψεκασμού, περιστρέψτε αριστερόστροφα το παξιμάδι σύσφιξης έως ότου ακουστεί «κλικ».

12.7 Καθαρισμός του εκτοξευτήρα νερού οροφής

Ο εκτοξευτήρας νερού οροφής είναι τοποθετημένος στην οροφή της συσκευής. Ο εκτοξευτήρας νερού (C) είναι εγκατεστημένος στον σωλήνα παροχής (A) με το εξάρτημα στερέωσης (B).

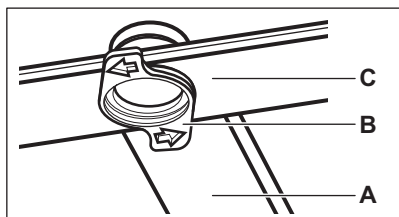

1. Απελευθερώστε τα στοπ στις άκρες των συρόμενων ραγών του συρταριού για μαχαιροπύρουνα και τραβήξτε προς τα έξω το συρτάρι.

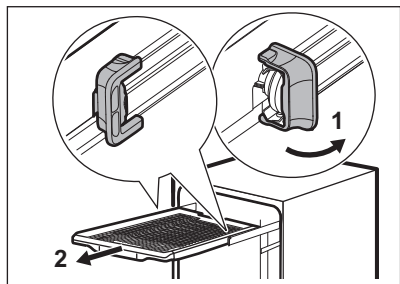

2. Μετακινήστε το επάνω καλάθι στο χαμηλότερο επίπεδο για να μπορείτε να φτάσετε τον εκτοξευτήρα νερού πιο εύκολα.
3. Στρέψτε το εξάρτημα στερέωσης (B) αριστερόστροφα και τραβήξτε τον εκτοξευτήρα νερού (C) προς τα κάτω.
4. Πλύνετε τον βραχίονα ψεκασμού με τρεχούμενο νερό. Χρησιμοποιήστε ένα

εργαλείο με λεπτή μύτη, π.χ. μια οδοντογλυφίδα, για να αφαιρέσετε τους ρύπους από τις οπές. Αφήστε να τρέξει νερό μέσα από τις οπές για να ξεπλύνετε τα υπολείμματα.

5. Εισαγάγετε το εξάρτημα στερέωσης (B) στον εκτοξευτήρα νερού (C) και στερεώστε το στον σωλήνα παροχής (A) στρέφοντάς το δεξιόστροφα. Βεβαιωθείτε ότι το εξάρτημα στερέωσης έχει ασφαλίσει στη θέση του.
6. Τοποθετήστε το συρτάρι για τα μαχαιροπύρουνα στις συρόμενες ράγες και ασφαλίστε τα στοπ.

12.8 Καθαρισμός του φίλτρου του σωλήνα παροχής

1. Κλείστε τη βρύση.
2. Περιστρέψτε τον σταθ. δακτύλιο (A) δεξιόστροφα. Αποσυνδέστε τον σωλήνα.

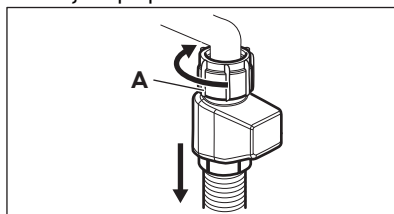

3. Καθαρίστε το φίλτρο του σωλήνα παροχής.

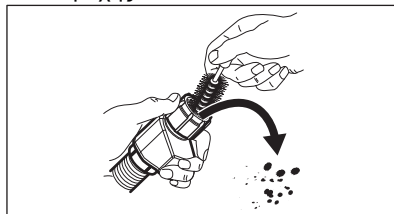

12.9 Εξωτερικό καθάρισμα

- Καθαρίστε τη συσκευή με ένα υγρό μαλακό πανί.
- Χρησιμοποιείτε μόνο ουδέτερα απορρυπαντικά.
- Μη χρησιμοποιείτε λειαντικά προϊόντα, σφουγγαράκια που χαράσσουν ή διαλύτες.

13. ΑΝΤΙΜΕΤΩΠΙΣΗ ΠΡΟΒΛΗΜΑΤΩΝ

Η πλειοψηφία των προβλημάτων που μπορεί να προκύψουν μπορούν να λυθούν χωρίς την ανάγκη για επικοινωνία με το Εξουσιοδοτημένο Κέντρο Σέρβις. Ανατρέξτε στον παρακάτω πίνακα για πληροφορίες σχετικά με πιθανά προβλήματα.

Για ορισμένα σφάλματα, στην οθόνη εμφανίζεται ένας κωδικός συναγερμού.

Αφού ελέγξετε τη συσκευή, απενεργοποιήστε τη και κατόπιν ενεργοποιήστε τη ξανά. Εάν το πρόβλημα παραμένει, επικοινωνήστε με το Εξουσιοδοτημένο Κέντρο Σέρβις. Αποσυνδέστε τη συσκευή από το ρεύμα και μην τη χρησιμοποιείτε μέχρι να επιλυθεί το πρόβλημα.

Δεν μπορείτε να ενεργοποιήσετε τη συσκευή.

- Βεβαιωθείτε ότι το φις τροφοδοσίας είναι συνδεδεμένο στην πρίζα.
- Βεβαιωθείτε ότι δεν υπάρχει κατεστραμμένη ασφάλεια στο κιβώτιο ασφαλειών.

Το πρόγραμμα δεν ξεκινά.

- Βεβαιωθείτε ότι το καπάκι της συσκευής και η πόρτα του κάδου έχει κλείσει.
- Αν έχει οριστεί καθυστέρηση έναρξης, ακυρώστε την αντίστροφη μέτρηση ή περιμένετε να ολοκληρωθεί.
- Η συσκευή αναπληρώνει τη ρητίνη μέσα στον αποσκληρυντή νερού. Η διάρκεια της διαδικασίας είναι περίπου 5 λεπτά.

Η συσκευή δεν γεμίζει με νερό. Κωδικός σφάλματος i10 ή i11.

- Βεβαιωθείτε ότι η βρύση είναι ανοιχτή.
- Βεβαιωθείτε ότι η πίεση παροχής νερού είναι μεταξύ 0.05 (0.5) / 1 (10) MPa (bar). Για αυτές τις πληροφορίες, επικοινωνήστε με την τοπική αρχή νερού.
- Βεβαιωθείτε ότι η βρύση δεν είναι φραγμένη.
- Βεβαιωθείτε ότι το φίλτρο του σωλήνα εξόδου δεν είναι φραγμένο. Καθαρίστε το φίλτρο, εάν χρειάζεται. Ανατρέξτε στο κεφάλαιο "Φροντίδα και καθαρισμός".
- Βεβαιωθείτε ότι ο σωλήνας παροχής δεν έχει συστραφεί, υποστεί ζημιά ή τσακίσει.

Η συσκευή δεν αποστραγγίζει το νερό. Κωδικός σφάλματος i20.

- Βεβαιωθείτε ότι το σιφόνι του νεροχύτη δεν είναι φραγμένο.
- Βεβαιωθείτε ότι το σύστημα εσωτερικού φίλτρου δεν είναι φραγμένο.
- Βεβαιωθείτε ότι ο σωλήνας παροχής δεν έχει συστραφεί, υποστεί ζημιά ή τσακίσει.

Βλάβη αντλίας αποστράγγισης. Κωδικός σφάλματος i23.

- Το κάλυμμα της αντλίας αποστράγγισης είναι χαλαρό ή λείπει. Ελέγξτε το κάλυμμα. Για τη θέση του καλύμματος, ανατρέξτε στις οδηγίες καθαρισμού της αντλίας αποστράγγισης, παρακάτω σε αυτό το κεφάλαιο.

Βλάβη αντλίας αποστράγγισης. Κωδικός σφάλματος i24.

- Η αντλία αποστράγγισης παρεμποδίζεται από ξένο αντικείμενο. Ανατρέξτε στις οδηγίες καθαρισμού της αντλίας αποστράγγισης, παρακάτω σε αυτό το κεφάλαιο.

Βλάβη αντλίας αποστράγγισης. Η οθόνη εμφανίζει κωδικό σφάλματος i28.

- Κλείστε τη βρύση νερού και επικοινωνήστε με ένα Εξουσιοδοτημένο Κέντρο Σέρβις.

Έχει ενεργοποιηθεί η διάταξη προστασίας από υπερχειλίση. Η οθόνη εμφανίζει κωδικό σφάλματος i30.

- Κλείστε τη βρύση.
- Βεβαιωθείτε ότι η συσκευή έχει εγκατασταθεί σωστά.
- Βεβαιωθείτε ότι τα καλάθια έχουν τοποθετηθεί σύμφωνα με τις οδηγίες στο εγχειρίδιο χρήσης.

Βλάβη της αντλίας πλύσης. Κωδικός σφάλματος i51 - i59.

- Απενεργοποιήστε και ενεργοποιήστε τη συσκευή.

Η θερμοκρασία του νερού μέσα στη συσκευή είναι υπερβολικά υψηλή ή παρουσιάστηκε βλάβη του αισθητήρα θερμοκρασίας. Κωδικός σφάλματος i61 ή i69.

- Βεβαιωθείτε ότι η θερμοκρασία του νερού εισόδου δεν υπερβαίνει τους 60 60°C.

- Απενεργοποιήστε και ενεργοποιήστε τη συσκευή.

Τεχνική βλάβη της συσκευής. Κωδικός σφάλματος. i97, i98 ή iC0 - iC5.

- Απενεργοποιήστε και ενεργοποιήστε τη συσκευή.

Το επίπεδο νερού μέσα στη συσκευή είναι πολύ υψηλό. Κωδικός σφάλματος iF1.

- Απενεργοποιήστε και ενεργοποιήστε τη συσκευή.
- Βεβαιωθείτε ότι τα φίλτρα είναι καθαρά.
- Βεβαιωθείτε ότι ο σωλήνας εξόδου είναι τοποθετημένος στο σωστό ύψος πάνω από το δάπεδο. Ανατρέξτε στο κεφάλαιο Οδηγίες εγκατάστασης.

Η συσκευή σταματά και ξεκινά περισσότερες φορές κατά τη λειτουργία.

- Είναι φυσιολογικό. Σας παρέχει βέλτιστα αποτελέσματα καθαρισμού και εξοικονόμηση ενέργειας.

Το πρόγραμμα διαρκεί πάρα πολύ.

- Αν έχει οριστεί καθυστέρηση έναρξης, ακυρώστε την αντίστροφη μέτρηση ή περιμένετε να ολοκληρωθεί.
- Η ενεργοποίηση επιλογών αυξάνει τη διάρκεια του προγράμματος.

Η εμφανιζόμενη διάρκεια του προγράμματος διαφέρει από τη διάρκεια στον πίνακα τιμών κατανάλωσης.

- Η διάρκεια του προγράμματος μπορεί να αλλάξει λόγω πίεσης και θερμοκρασίας νερού, διακυμάνσεων στην τροφοδοσία ρεύματος, επιλεγμένων επιλογών, ποσότητας σκευών και βαθμού λερώματος.

Ο υπολειπόμενος χρόνος στην οθόνη αυξάνεται και προχωράει σχεδόν στο τέλος της διάρκειας του προγράμματος.

- Αυτό δεν αποτελεί ελάττωμα. Η συσκευή λειτουργεί κανονικά.

Υπάρχει μικρή διαρροή από την πόρτα της συσκευής.

- Η συσκευή δεν είναι οριζοντιωμένη. Χαλαρώστε ή σφίξτε τα ρυθμιζόμενα πόδια (αν διατίθεται).

Η πόρτα της συσκευής κλείνει με δυσκολία.

- Η συσκευή δεν είναι οριζοντιωμένη. Χαλαρώστε ή σφίξτε τα ρυθμιζόμενα πόδια (αν διατίθεται).
- Εξέχουν μέρη των σερβίσιων από τα καλάθια.

Η πόρτα της συσκευής ανοίγει κατά τη διάρκεια του κύκλου πλύσης.

- Η λειτουργία AirDry ενεργοποιείται για να βελτιώσει τα αποτελέσματα στεγνώματος εξοικονομώντας ενέργεια. Για να απενεργοποιήσετε τη λειτουργία, ανατρέξτε στο κεφάλαιο "Ρυθμίσεις".

Ήχοι κροταλισματος ή χτυπήματος ακούγονται από το εσωτερικό της συσκευής.

- Τα σερβίσια δεν είναι σωστά τοποθετημένα στα καλάθια. Ανατρέξτε στο κεφάλαιο "Φόρτωση του πλυντηρίου πιάτων".
- Βεβαιωθείτε ότι οι εκτοξευτήρες νερού μπορούν να περιστρέφονται ελεύθερα.

Η συσκευή ρίχνει τον διακόπτη ασφαλείας.

- Η ένταση του ηλεκτρικού ρεύματος δεν είναι αρκετή για να τροφοδοτήσει ταυτόχρονα όλες τις συσκευές που χρησιμοποιούνται. Ελέγξτε την επιτρεπόμενη ένταση της πρίζας και την ικανότητα του μετρητή ή απενεργοποιήστε μία από τις συσκευές που χρησιμοποιούνται.
- Εσωτερική ηλεκτρική βλάβη της συσκευής. Επικοινωνήστε με ένα Εξουσιοδοτημένο Κέντρο Σέρβις.

Η συσκευή είναι ενεργοποιημένη, αλλά δεν λειτουργεί. Στην οθόνη εμφανίζεται η ένδειξη PF.

- Η παροχή ρεύματος είναι εκτός εύρους λειτουργίας. Ο κύκλος πλύσης πιάτων διακόπεται προσωρινά και συνεχίζει αυτόματα με την επαναφορά του ρεύματος.

Η συσκευή απενεργοποιείται κατά τη λειτουργία.

- Πλήρης διακοπή ρεύματος. Ο κύκλος πλύσης πιάτων διακόπεται προσωρινά και συνεχίζει αυτόματα με την επαναφορά του ρεύματος.

Στην οθόνη εμφανίζεται η ένδειξη **urp**. Μόνο το κουμπί ενεργοποίησης/ απενεργοποίησης είναι ενεργό.

- Η συσκευή κάνει λήψη και εγκαθιστά αυτόματα την ενημέρωση του υλικολογισμικού όταν είναι διαθέσιμη. Η οθόνη εμφανίζει την ένδειξη **urp** για τη διάρκεια της διαδικασίας ενημέρωσης. Περιμένετε να ολοκληρωθεί η διαδικασία. Αν διακόψετε τη διαδικασία ενημέρωσης απενεργοποιώντας τη συσκευή, αυτή συνεχίζει όταν την ενεργοποιήσετε ξανά. Η ενημέρωση υλικολογισμικού δεν αλλάζει τις τιμές δήλωσης απόδοσης της συσκευής.

13.1 Καθαρισμός της αντλίας αδειάσματος

Αν ανάψει η ένδειξη **i24**, καθαρίστε την αντλία αδειάσματος.

ΠΡΟΣΟΧΗ!

Να είστε προσεκτικοί κατά τον καθαρισμό, καθώς η αντλία αδειάσματος μπορεί να περιέχει αιχμηρά υπολείμματα, όπως γυαλί.

1. Απενεργοποιήστε τη συσκευή και αποσυνδέστε το φις τροφοδοσίας από την πρίζα.
2. Αφαιρέστε το σύστημα φίλτρων.
3. Αφαιρέστε τυχόν υπολείμματα νερού με ένα σφουγγάρι.
4. Τραβήξτε το πλαστικό κάλυμμα υπό γωνία με το δάκτυλό σας.

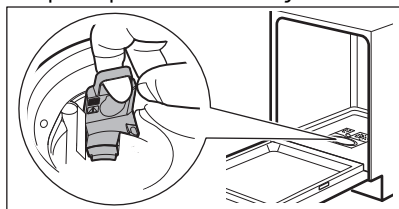

5. Αφαιρέστε προσεκτικά τυχόν ξένα αντικείμενα από τη φτερωτή και την γύρω περιοχή.
6. Τοποθετήστε το πλαστικό κάλυμμα πίσω στη θέση του. Βεβαιωθείτε ότι δεν είναι χαλαρό.
7. Τοποθετήστε το σύστημα φίλτρων και συνδέστε τη συσκευή στην πρίζα.

13.2 Τα αποτελέσματα πλύσης και στεγνώματος δεν είναι ικανοποιητικά

Ανεπαρκής καθαρισμός των πιάτων.

- Ανατρέξτε στο κεφάλαιο "Υποδείξεις και συμβουλές".
- Χρησιμοποιήστε πιο εντατικό πρόγραμμα πλύσης.
- Καθαρίστε τους εκτοξευτήρες νερού και τα φίλτρα. Ανατρέξτε στο κεφάλαιο "Φροντίδα και καθαρίσμα".
- Η αιτία μπορεί να είναι η ποιότητα του απορρυπαντικού. Δοκιμάστε ένα διαφορετικό απορρυπαντικό.

Μη ικανοποιητικά αποτελέσματα στεγνώματος.

- Ανατρέξτε στο κεφάλαιο "Υποδείξεις και συμβουλές".
 - Τα σερβίτσια είχαν παραμείνει για μεγάλο διάστημα μέσα στην κλειστή συσκευή. Ενεργοποιήστε την επιλογή **AirDry** για να ρυθμίσετε το αυτόματο άνοιγμα της πόρτας και να βελτιώσετε την απόδοση στεγνώματος. Ανατρέξτε στο κεφάλαιο "Ρυθμίσεις".
 - Αδειάζετε το πλυντήριο πιάτων μόνο όταν το πρόγραμμα έχει ολοκληρωθεί και στην οθόνη εμφανίζεται η ένδειξη **0:00**.
 - Δεν υπάρχει λαμπρυντικό ή η δόση δεν είναι επαρκής. Γεμίστε τη θήκη λαμπρυντικού ή ρυθμίστε τη δόση σε υψηλότερη στάθμη. Για να ρυθμίσετε το επίπεδο, ανατρέξτε στο κεφάλαιο "Ρυθμίσεις".
 - Η αιτία μπορεί να είναι η ποιότητα του λαμπρυντικού.
 - Χρησιμοποιείτε πάντα λαμπρυντικό, ακόμα και με ταμπλέτες πολλαπλής δράσης.
 - Τα πλαστικά αντικείμενα ενδέχεται να χρειαστούν στέγνωμα με πετσέτα.
 - Το πρόγραμμα **Quick** δεν έχει τη φάση στεγνώματος. Επιλέξτε ένα διαφορετικό πρόγραμμα.
 - Σταγόνες νερού από το επάνω καλάθι έπεσαν στο κάτω καλάθι. Αδειάστε πρώτα το κάτω καλάθι και μετά το επάνω καλάθι.
- Άσπροι λεκέδες στα ποτήρια και τα πιάτα.**
- Η ποσότητα του απορρυπαντικού είναι υπερβολική. Μειώστε την ποσότητα.
- Μπλε κηλίδες στα ποτήρια και τα πιάτα.**
- Αποδεδειγμένη υπερβολική ποσότητα λαμπρυντικού. Ρυθμίστε τη δόση σε χαμηλότερη στάθμη.

Λεκέδες και ίχνη από σταγόνες νερού στα ποτήρια και τα πιάτα.

- Η ποσότητα λαμπρυντικού που αποδεσμεύεται δεν επαρκεί. Ρυθμίστε τη δόση σε υψηλότερη στάθμη. Ανατρέξτε στο κεφάλαιο "Ρυθμίσεις".
- Η αιτία μπορεί να είναι η ποιότητα του λαμπρυντικού. Δοκιμάστε ένα διαφορετικό λαμπρυντικό.
- Ανατρέξτε στο κεφάλαιο "Φόρτωση του πλυντηρίου πιάτων".

Το εσωτερικό της συσκευής είναι βρεγμένο.

- Αυτό δεν αποτελεί ελάττωμα της συσκευής. Η υγρασία συμπυκνώνεται στα τοιχώματα της συσκευής.

Ασυνήθιστος αφρός κατά τη διάρκεια της πλύσης.

- Χρησιμοποιείτε απορρυπαντικό σχεδιασμένο ειδικά για πλυντήρια πιάτων.
- Χρησιμοποιείτε απορρυπαντικό διαφορετικού κατασκευαστή.
- Μην εκτελείτε πρόπλυση των πιάτων με τρεχούμενο νερό.

Ίχνη σκουριάς στα μαχαιροπίρουνα.

- Υπάρχει πολύ αλάτι στο νερό που χρησιμοποιείται για πλύση. Ρυθμίστε το επίπεδο αποσκληρυντή νερού. Αφού γεμίσετε το δοχείο αλατιού, αφαιρείτε πάντα το αλάτι που έχει χυθεί.
- Τοποθετήθηκαν μαζί σκουριασμένα και ανοξειδωτα μαχαιροπίρουνα. Μην τοποθετείτε αυτά τα αντικείμενα κοντά μεταξύ τους.

Κατάλοιπα απορρυπαντικού στη θήκη στο τέλος του προγράμματος.

- Το νερό δεν μπορεί να ξεπλύνει το απορρυπαντικό από τη θήκη. Βεβαιωθείτε ότι οι εκτοξευτήρες νερού δεν είναι φραγμένοι ή μπλοκαρισμένοι.
- Βεβαιωθείτε ότι τα αντικείμενα στα καλάθια δεν παρεμποδίζουν το άνοιγμα του καλύμματος της θήκης απορρυπαντικού.

Οσμές εντός της συσκευής.

- Ανατρέξτε στο κεφάλαιο "Φροντίδα και καθαρισμός".

Κατάλοιπα αλάτων στα σερβίτσια, στο εσωτερικό και στην εσωτερική πλευρά της πόρτας.

- Το νερό της βρύσης είναι σκληρό. Χρησιμοποιήστε αλάτι και επιλέξτε αναγέννηση του αποσκληρυντή νερού όταν χρησιμοποιούνται ταμπλέτες πολλαπλών δράσεων. Ανατρέξτε στην

ενότητα για τον αποσκληρυντή νερού στο κεφάλαιο "Ρυθμίσεις".

- Το επίπεδο αλατιού είναι χαμηλό. Αν η ένδειξη αλατιού έχει ανάψει, γεμίστε τη θήκη αλατιού.
- Το καπάκι της θήκης αλατιού είναι χαλαρό. Ελέγξτε το καπάκι.
- Ξεκινήστε το πρόγραμμα  με ένα αφαλατικό προϊόν ή με προϊόν καθαρισμού σχεδιασμένο για πλυντήρια πιάτων.
- Εάν επιμένουν επικαθίσεις αλάτων, καθαρίστε τη συσκευή με τα κατάλληλα απορρυπαντικά.
- Δοκιμάστε ένα διαφορετικό απορρυπαντικό.
- Επικοινωνήστε με τον κατασκευαστή του απορρυπαντικού.

Θαμπά, αποχρωματισμένα ή χτυπημένα σερβίτσια.

- Βεβαιωθείτε ότι στη συσκευή πλένονται μόνο αντικείμενα που είναι κατάλληλα για πλυντήριο πιάτων.
- Φορτώστε και αδειάστε το καλάθι με προσοχή. Ανατρέξτε στο κεφάλαιο "Φόρτωση του πλυντηρίου πιάτων".
- Τοποθετείτε τα ευαίσθητα αντικείμενα στο επάνω καλάθι.
- Ενεργοποιήστε την επιλογή GlassCare για ειδική φροντίδα των γυάλινων και ευαίσθητων ειδών.

Ανατρέξτε στα κεφάλαια "Πριν από την πρώτη χρήση", "Φόρτωση του πλυντηρίου πιάτων", "Καθημερινή χρήση" ή "Υποδείξεις και συμβουλές" για άλλες πιθανές αιτίες.

13.3 Προβλήματα με την ασύρματη σύνδεση

Η ενεργοποίηση της ασύρματης σύνδεσης δεν είναι επιτυχής.

- Λάθος αναγνωριστικό ασύρματου δικτύου ή κωδικός πρόσβασης. Ακυρώστε τη ρύθμιση και ξεκινήστε από την αρχή για να καταχωρίσετε τα σωστά διαπιστευτήρια. Ανατρέξτε στο κεφάλαιο "Ασύρματη σύνδεση".
- Υπάρχει ένα πρόβλημα με το σήμα του ασύρματου δικτύου. Ελέγξτε το ασύρματο σας δίκτυο και τον δρομολογητή. Κάντε επανεκκίνηση στον δρομολογητή.
- Το σήμα του ασύρματου δικτύου είναι ασθενές. Για να το επαληθεύσετε αυτό, συνδέστε την κινητή σας συσκευή και το πλυντήριο πιάτων στο ίδιο δίκτυο, στο ίδιο

δωμάτιο. Εάν δεν τα καταφέρετε, μετακινήστε τον δρομολογητή πιο κοντά στο πλυντήριο πιάτων.

- Το ασύρματο σήμα επηρεάζεται από συσκευή μικροκυμάτων που βρίσκεται κοντά στο πλυντήριο πιάτων. Απενεργοποιήστε τη συσκευή μικροκυμάτων.
- Επικοινωνήστε με τον πάροχο της υπηρεσίας ασύρματου δικτύου αν υπάρχουν επιπλέον προβλήματα με το ασύρματο δίκτυο.

Η εφαρμογή δεν μπορεί να συνδεθεί στο πλυντήριο πιάτων.

- Υπάρχει ένα πρόβλημα με το σήμα του ασύρματου δικτύου. Ελέγξτε το ασύρματο σας δίκτυο και τον δρομολογητή. Κάντε επανεκκίνηση στον δρομολογητή.
- Ελέγξτε εάν η κινητή συσκευή σας είναι συνδεδεμένη στο δίκτυο.
- Εγκαταστάθηκε νέος δρομολογητής ή άλλαξε η ρύθμιση παραμέτρων του δρομολογητή. Διαμορφώστε πάλι το πλυντήριο πιάτων και την κινητή συσκευή. Ανατρέξτε στο κεφάλαιο "Ασύρματη σύνδεση".
- Επικοινωνήστε με τον πάροχο της υπηρεσίας ασύρματου δικτύου αν

υπάρχουν επιπλέον προβλήματα με το ασύρματο δίκτυο.

Η εφαρμογή δεν μπορεί να συνδεθεί στο πλυντήριο πιάτων μέσω οποιουδήποτε δικτύου πέρα από το οικιακό ασύρματο δίκτυό σας. Η ένδειξη Wi-Fi αναβοσβήνει.

- Η σύνδεση στο cloud χάθηκε. Περιμένετε να αποκατασταθεί η σύνδεση.

Συχνά η εφαρμογή δεν μπορεί να συνδεθεί με το πλυντήριο πιάτων.

- Το ασύρματο σήμα επηρεάζεται από συσκευή μικροκυμάτων που βρίσκεται κοντά στο πλυντήριο πιάτων. Απενεργοποιήστε τη συσκευή μικροκυμάτων. Αποφεύγετε την ταυτόχρονη χρήση της συσκευής μικροκυμάτων και του απομακρυσμένου ελέγχου.
- Το σήμα του ασύρματου δικτύου είναι ασθενές. Μετακινήστε τον δρομολογητή όσο πιο κοντά γίνεται στο πλυντήριο πιάτων ή εξετάστε το ενδεχόμενο να αγοράσετε έναν ενισχυτή ασύρματου σήματος.

14. ΤΕΧΝΙΚΑ ΣΤΟΙΧΕΙΑ

Διαστάσεις	Πλάτος / ύψος / βάθος (mm)	596 / 815 - 895 / 560
Ηλεκτρική σύνδεση 1)	Τάση (V)	200 - 240
	Συχνότητα (Hz)	50 - 60
Πίεση παροχής νερού	Ελάχ. / μέγ. MPa (bar)	0.05 (0.5) / 1 (10)
Παροχή νερού	Κρύο νερό ή ζεστό νερό (°C) 2)	ελάχ. 5 - μέγ. 60
Χωρητικότητα	Σερβίτσια	14

1) Ανατρέξτε στην πινακίδα τεχνικών χαρακτηριστικών για άλλες τιμές.

2) Αν το ζεστό νερό προέρχεται από εναλλακτικές πηγές ενέργειας (π.χ. ηλιακούς συλλέκτες), χρησιμοποιήστε την παροχή ζεστού νερού για να μειώσετε την κατανάλωση ενέργειας.

14.1 Σύνδεσμος για τη βάση δεδομένων EPREL της EE

Ο κωδικός QR στην ετικέτα κατανάλωσης ενέργειας που παρέχεται με τη συσκευή παρέχει έναν διαδικτυακό σύνδεσμο με την καταχώρηση αυτής της συσκευής στη βάση δεδομένων EPREL της EE. Κρατήστε την

ετικέτα κατανάλωσης ενέργειας μαζί με το εγχειρίδιο χρήστη και όλα τα άλλα έγγραφα που παρέχονται με τη συσκευή.

Μπορείτε να βρείτε πληροφορίες σχετικά με την απόδοση του προϊόντος στη βάση δεδομένων EPREL της EE χρησιμοποιώντας τον σύνδεσμο <https://eprel.ec.europa.eu> και

το όνομα μοντέλου και τον κωδικό προϊόντος που θα βρείτε στην πινακίδα τεχνικών

χαρακτηριστικών της συσκευής. Ανατρέξτε στο κεφάλαιο «Περιγραφή προϊόντος».

15. ΠΕΡΙΒΑΛΛΟΝΤΙΚΑ ΘΕΜΑΤΑ

Ανακυκλώστε τα υλικά με το σύμβολο .
Τοποθετήστε τα υλικά της συσκευασίας στους κατάλληλους κάδους ανακύκλωσης.
Συμβάλετε στην προστασία του περιβάλλοντος και της ανθρώπινης υγείας μέσω της ανακύκλωσης αποβλήτων ηλεκτρικών και ηλεκτρονικών συσκευών. Μην

απορρίψετε συσκευές που φέρουν σήμανση με το σύμβολο  μαζί με τα οικιακά απορρίματα. Επιστρέψτε το προϊόν στην τοπική εγκατάσταση ανακύκλωσης ή επικοινωνήστε με την αρμόδια δημοτική υπηρεσία.

Pozdravljeni pri podjetju AEG! Zahvaljujemo se vam, da ste izbrali našo napravo.



Pridobitev nasvetov glede uporabe, brošure, odpravljanje težav, servisne informacije in informacije glede popravil:
www.aeg.com/support

Pridržujemo si pravico do sprememb.

KAZALO

1. VARNOSTNE INFORMACIJE.....	31
2. VARNOSTNA NAVODILA.....	33
3. OPIS IZDELKA	34
4. NADZORNA PLOŠČA.....	35
5. PROGRAMI IN MOŽNOSTI.....	36
6. NASTAVITVE.....	38
7. BREŽŽIČNA POVEZAVA.....	40
8. PRED PRVO UPORABO.....	41
9. POLNLENJE POMIVALNEGA STROJA.....	42
10. DNEVNA UPORABA.....	45
11. NAMIGI IN NASVETI.....	47
12. VZDRŽEVANJE IN ČIŠČENJE.....	48
13. ODPRAVLJANJE TEŽAV.....	50
14. TEHNIČNI PODATKI.....	54
15. SKRB ZA OKOLJE.....	55

1. ⚠ VARNOSTNE INFORMACIJE

Pred namestitvijo in uporabo naprave natančno preberite priložena navodila. Proizvajalec ni odgovoren za poškodbe ali škodo, nastalo zaradi nepravilne namestitve ali uporabe. Navodila vedno shranite na varnem in dostopnem mestu za poznejšo uporabo.

1.1 Varnost otrok in ranljivih oseb

- To napravo lahko otroci od osmega leta naprej ter osebe z zmanjšanimi telesnimi, čutnimi ali razumskimi sposobnostmi ali s pomanjkanjem izkušenj ter znanja uporabljajo le pod nadzorom ali če so dobile ustrezna navodila glede varne uporabe naprave in če se zavedajo nevarnosti, ki obstajajo. Otroci, mlajši od osem (8) let, ter osebe z visoko stopnjo

invalidnosti se ne smejo približevati napravi, če niso pod nenehnim nadzorom.

- Otroci morajo biti pod nadzorom, da se z napravo ne igrajo.
- Pralna sredstva hranite zunaj dosega otrok.
- Ko so vrata naprave odprta, poskrbite, da so otroci in hišni ljubljenci dovolj oddaljeni od naprave.
- Otroci ne smejo izvajati čiščenja in uporabniškega vzdrževanja naprave, če ni zagotovljen nadzor.

1.2 Splošna varnost

- Ta naprava je namenjena samo pomivanju gospodinjskih posod in namiznega pribora.
- Ta naprava je namenjena zgolj uporabi v gospodinjstvu v notranjem okolju.
- Ta naprava se lahko uporablja v pisarnah, hotelskih sobah, sobah motelov, kjer nudijo prenočišča z zajtrkom, kmečkih turizmih in drugih podobnih nastanitvenih objektih, kjer takšna uporaba ne presega (povprečnih) ravni domače uporabe.
- Ne spreminjajte specifikacij te naprave.
- Delovni tlak vode (najmanjši in največji) mora biti med 0.05 (0.5) / 1 (10) MPa (bar).
- Upoštevajte največje število pogrinjkov, ki je 14.
- Vrat aparata ne puščajte odprtih, da preprečite nevarnost spotikanja.
- Če je napajalni kabel poškodovan, ga mora v izogib nevarnostim zamenjati proizvajalec, zastopnik njegovega pooblaščenega servisnega centra ali druga strokovno usposobljena oseba.
- **OPOZORILO:** Nože in druge kuhinjske pripomočke z ostrimi konicami je treba naložiti v košaro tako, da so njihove konice usmerjene navzdol ali nameščene v vodoravni položaj.
- Pred vsakršnim vzdrževanjem izklopite napravo in iztahnite vtič iz vtičnice.

- Za čiščenje naprave ne uporabljajte visokotlačnega vodnega pršca in/ali pare.
- Če ima naprava na dnu prezračevalne odprtine, te ne smejo biti prekrite, npr. s preprogo.
- Naprava mora biti priključena na vodovodni sistem z novimi kompleti cevi. Za ta namen ne uporabite starih, že uporabljenih kompletov cevi.

2. VARNOSTNA NAVODILA

2.1 Namestitev

OPOZORILO!

To napravo lahko namesti le strokovno usposobljena oseba.

- Odstranite vso embalažo.
- Ne nameščajte ali uporabljajte poškodovane naprave.
- Upoštevajte priložena navodila za namestitev.
- Pri premikanju naprave bodite previdni, ker je težka. Vedno uporabljajte zaščitne rokavice in zaprto obutev.
- Naprave ne nameščajte ali uporabljajte pri temperaturah pod 0 °C.
- Napravo namestite na varno in primerno mesto, ki ustreza zahtevam za namestitev.
- Zaradi varnosti naprave ne uporabljajte, dokler je ne namestite v vgradno konstrukcijo.
- Če pohištvna plošča ni nameščena, se lahko vrata nepričakovano zaprejo. Previdno odprite vrata naprave, da preprečite nevarnost poškodb. Po namestitvi se prepričajte, da so plastični pokrovi v zaklenjenem položaju. Poškodba ali odstranitev plastičnih pokrovov na straneh vrat lahko vpliva na delovanje naprave in povzroči poškodbe. Če je plastični pokrov poškodovan, se za zamenjavo obrnite na pooblaščen servisni center.

2.2 Električne povezave

OPOZORILO!

Nevarnost požara in električnega udara.

- **OPOZORILO:** Ta naprava je namenjena namestitvi / priključitvi na ozemljitveni priključek v zgradbi.
- Preverite, ali so parametri ploščice za tehnične navedbe združljivi z električnim omrežjem.
- Vedno uporabite pravilno nameščeno varnostno vtičnico.
- Ne uporabljajte razdelilnikov in podaljškov.
- Preprečite poškodbe vtiča in napajalnega kabla. Če je potrebna zamenjava, se obrnite na pooblaščen servisni center.
- Vtič vtaknite v vtičnico šele ob koncu namestitve in zagotovite dostop do vtiča.
- Ne vlečite za električni priključni kabel, če želite izključiti napravo. Vedno povlecite za vtič.

2.3 Priključitev cevi za vodo

OPOZORILO!

Nevarnost električnega udara.

- Ne poškodujte cevi za vodo.
- Pred priključitvijo na nove cevi pustite vodo teči, dokler ni čista, cevi, ki se dlje časa ne uporabljajo, po popravilih ali namestitvi novih naprav (npr. vodomerov).
- Preverite morebitno iztekanje vode med in po prvi uporabi.
- V primeru poškodbe cevi za dovod vode takoj zaprite pipo in iztaknite vtič iz omrežne vtičnice. Za zamenjavo cevi za dovod vode se obrnite na pooblaščen servisni center.
- Izguba električne energije izklopi sistem za zaščito vode, zaradi česar se poveča nevarnost poplav.

- Cev za dovod vode ima varnostni ventil in ovoj z notranjim priključnim kablom.

2.4 Uporaba

- Vnetljive izdelke ali predmete, ki so prepojeni z vnetljivimi izdelki, hranite stran od naprave.
- Pomivalna sredstva so nevarna. Upoštevajte varnostna navodila z embalaže pomivalnega sredstva.
- Ne pijte vode iz naprave in se ne igrajte z njo.
- Počakajte, da se program konča in odstranite posodo, ker lahko pralno sredstvo ostane na posodi.
- Ne shranjujte predmetov na odprta vrata naprave in ne pritiskajte nanje.
- Iz naprave se lahko sprošča vroča para, če vrata odprete med delovanjem naprave.

2.5 Notranja osvetlitev

OPOZORILO!

Nevarnost poškodbe.

- Ta naprava ima notranjo lučko, ki se vklopi, ko odprete vrata ali vklopite napravo, ko so vrata odprta. Luč se ugasne, ko zaprete vrata, izklopite napravo oz. samodejno po določenem času.
- Za menjavo notranje žarnice se obrnite na pooblaščen servisni center.

2.6 Servis

- Za popravilo naprave se obrnite na pooblaščen servisni center. Uporabite samo originalne rezervne dele.
- Samopopravilo ali nestrokovno popravilo je lahko nevarno in lahko izniči garancijo.
- Naslednji nadomestni deli bodo na voljo še vsaj 7 let po ukinitvi modela: motor,

- cirkulacijska in odtočna črpalka, grelci in grelni elementi, vključno s toplotnimi črpalkami, cevmem in ustrezno opremo, vključno s cevmi, ventili, filtri in elementi za preprečevanje iztekanja vode, konstrukcijskimi in notranjimi deli, ki so povezani s sestavi vrat, tiskanim vezjem, elektronskimi prikazovalniki, tlačnimi stikali, termostati in tipali, programsko in strojno opremo, vključno s ponastavitveno programsko opremo. Naslednji nadomestni deli bodo na voljo še vsaj 10 let po ukinitvi modela: tečaj in tesnila vrat, druga tesnila, brizgalne ročice, odtočni filtri, notranje police in pomožni plastični deli, kot so košare in pokrovi. Trajanje je lahko daljše v vaši državi. Za dodatne informacije obiščite našo spletno stran.
- Nekateri nadomestni deli so na voljo samo profesionalnim serviserjem in morda niso pomembni za model.
- O žarnicah v izdelku in nadomestnih žarnicah, ki se prodajajo ločeno: Te žarnice so zasnovane za ekstremne pogoje v gospodinjskih aparatih, kot so izjemne temperature, vibracije in vlažnosti, ali za sporočanje informacij o delovanju aparata. Niso namenjene za uporabo drugje in niso primerne za sobno razsvetljavo v gospodinjstvu

2.7 Odstranjevanje

OPOZORILO!

Nevarnost poškodbe ali zadušitve.

- Napravo izključite iz napajanja.
- Odrežite električni priključni kabel in ga zavrzite.
- Odstranite zapah in na ta način preprečite, da bi se otroci in živali zaprli v napravo.

3. OPIS IZDELKA

- 1 Brizgalna ročica na stropu
- 2 Regulatorji višine košare
- 3 Zgornja brizgalna ročica
- 4 Spodnja brizgalna ročica

- 5 Filtri
- 6 Ploščica za tehnične navedbe
- 7 Vsebnik za sol
- 8 Predal sredstva za izpiranje

- 9 Predal za pralno sredstvo
- 10 Spodnja košara
- 11 Zgornja košara

- 12 Predal za pribor

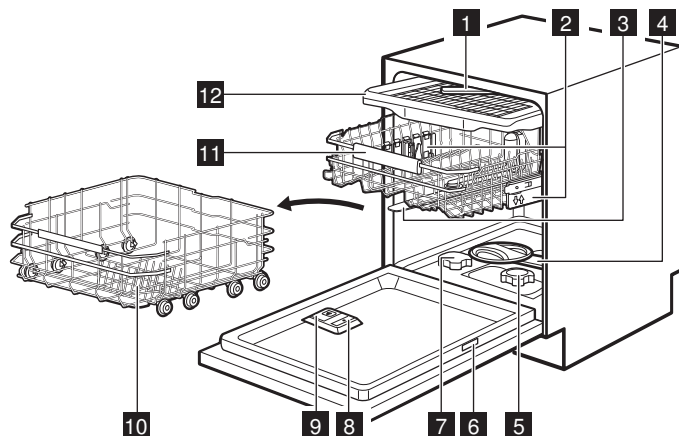

3.1 Ploščica za tehnične navedbe

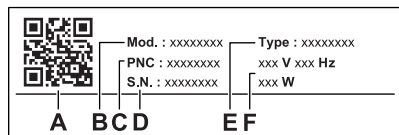

- A. Koda QR
- B. Ime modela
- C. Številka izdelka
- D. Serijska številka
- E. Vrsta izdelka
- F. Električna nazivna moč

Koda QR se lahko uporablja na dva načina.

Skenirajte kodo QR s kamero na mobilni napravi, da odprete stran aplikacije v trgovini z aplikacijami. Namestite aplikacijo.

Skenirajte QR kodo z optičnim bralnikom v aplikaciji, da povežete pomivalni stroj z vašo mobilno napravo.

3.2 LightOnFloor

Funkcija prikaže luč na tleh pod vrati naprave. Zasveti ob začetku programa in ugasne ob zaključku programa. Kadar pride do napake v delovanju naprave, rdeča luč utripa.



Ko funkcija AirDry odpre vrata, LightOnFloor morda ne bo povsem viden. Če želite videti, ali se je program končal, pogledajte na upravljalno ploščo.

4. NADZORNA PLOŠČA

- 1 Tipka za vklop/izklop/tipka za ponastavitev
- 2 Tipka za zamik vklopa / tipka za Oddaljeni zagon
- 3 Prikazovalnik

- 4 My Time vrstica za izbiro programa
- 5 AUTO programska tipka / MachineCare programska tipka
- 6 Tipke za programske funkcije

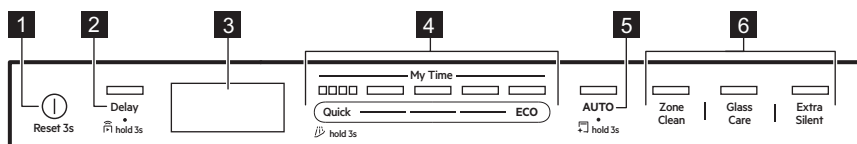

4.1 Indikatorji na prikazovalniku



Energijski meter pomeni stopnjo energijske učinkovitosti izbranega programa in funkcije. Več kot je vklopljenih vrstic, nižja je poraba. Ugasne s programi Quick, Rinse&Hold in MachineCare.

ECO Sveti, ko izberete program ECO. Oglejte si poglavje „Programi in možnosti“.



Sveti, ko je potrebno polnjenje predala sredstva za izpiranje. Oglejte si poglavje „Pred prvo uporabo“.



Sveti, ko je potrebno polnjenje posode za sol. Oglejte si poglavje „Pred prvo uporabo“.



Sveti, ko vklopite brezžično povezavo. Oglejte si poglavje „Brezžična povezava“.



Sveti, ko vklopite funkcijo Oddaljeni zagon. Oglejte si poglavje „Dnevna uporaba“.



Sveti ob izbiri programa s fazo sušenja. Oglejte si poglavje „Programi in možnosti“.



Sveti ob izbiri programa s fazo sušenja. Oglejte si poglavje „Programi in možnosti“.



Sveti, ko izberete program Rinse&Hold. Oglejte si poglavje „Programi in možnosti“.



Sveti, ko želite zagnati program MachineCare in ko ga zaženete. Oglejte si poglavje „Vzdrževanje in čiščenje“.

5. PROGRAMI IN MOŽNOSTI

5.1 Programi pomivanja

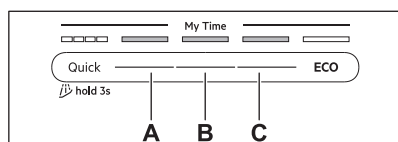

Quick

Za sveže umazano posodo in jedilni pribor. Faze: pomivanje posod na 60°C, izpiranje na 50°C, AirDry. Program ne vključuje faze sušenja ali dodajanja sredstva za izpiranje. Živila pustite v pomivalnem stroju z odprtimi vrati, da omogočite sušenje na zraku.

A. 1h00m

Za porcelan in jedilni pribor s sveže, rahlo posušeno umazanijo. Faze: pomivanje posode pri 65°C, vmesno izpiranje, končno izpiranje pri 55°C, sušenje, AirDry.

B. 1h30m

Za posodo, jedilni pribor, lonce in ponve z običajno, rahlo posušeno umazanijo. Faze: pomivanje posode pri 65°C, vmesno

izpiranje, končno izpiranje pri 60°C, sušenje, AirDry.

C. 2h00m

Za običajno umazano posodo, jedilni pribor, lonce in ponve. Faze: pomivanje posode pri 65°C, vmesno izpiranje, končno izpiranje pri 55°C, sušenje, AirDry.

ECO

Ta program vam omogoča najvarčnejšo porabo vode in energije za običajno umazana porcelan in jedilni pribor. Faze: predpranje, pomivanje posode pri 50°C, vmesno izpiranje, končno izpiranje pri 40°C, sušenje, AirDry. To je standardni program za preizkuševalne inštitute. Ta program se uporablja za ocenitev združljivosti z uredbo Komisije Ecodesign (EU) 2019/2022.

AUTO

Za posodo, jedilni pribor, lonce in ponve z vsemi stopnjami umazanije. Faze: predpranje, pomivanje posode pri 55°C, vmesno izpiranje, končno izpiranje pri 55-60°C, sušenje, AirDry, Ta pametni program zazna količino perila in stopnjo

umazanosti. Samodejno prilagodi temperaturo, trajanje in količino vode za najboljše rezultate pomivanja in sušenja.

5.2 Posebni programi

Rinse&Hold

Program osveži posodo, ki bo pomita pozneje. S tem programom ne uporabljajte detergenta. Oglejte si poglavje „Dnevna uporaba“.

MachineCare

Program očisti notranjost naprave pri 65°C ter učinkovito odstrani vodni kamen in obloge maščobe, da ohrani dolgotrajno delovanje. Oglejte si poglavje „Vzdrževanje in čiščenje“.

5.3 Trajanje programa

ZoneClean

Funkcija ustvari dve območji čiščenja. Spodnja košara uporablja najvišji tlak vode za temeljito čiščenje loncev in ponev. Zgornja košara uporablja nežen pritisk za pomivanje občutljive posode. Funkcija ne vpliva na porabo vode in energije. Velja za programe Quick, 1h00m, 1h30m, 2h00m.

GlassCare

Funkcija varuje občutljive predmete, še posebej kozarce, tako da preprečuje hitre spremembe temperature. Funkcija omeji temperaturo pomivanja na 45°C za zagotovitev nežnega, a učinkovitega čiščenja. Velja za programe Quick, 1h00m, 1h30m, 2h00m.

ExtraSilent

Funkcija zmanjša hitrost črpalke za pranje, da zmanjša hrup, ki ga povzroča naprava. Trajanje pomivanja se podaljša, da se ohrani učinkovitost pomivanja. Velja za programe 1h30m, 2h00m, ECO.

5.4 Dodatki v aplikaciji

Pomivalni stroj povežite z aplikacijo za dostop do dodatnih možnosti pomivanja posode. Oglejte si poglavje „Brezžična povezava“.

5.5 Vrednosti porabe

A - program, **B** - voda (l), **C** - energija (kWh),
D - trajanje (min).

A	B	C	D
Quick	8.5	0.475	30
Rinse&Hold	4.0	0.150	15
1h00m	10.5	1.000	60
1h30m	10.5	1.000	90
2h00m	10.5	0.900	120
ECO	8.4	0.542	270
AUTO	12.5	1.000	180
MachineCare	10.0	0.575	60

Vrednosti so odvisne od tlaka in temperature vode, nihanja v električnem napajanju, možnosti, količine posod in stopnje umazanije.

Vrednosti za programe, ki niso program ECO, so samo vzorčne.

5.6 Informacije za testne inštitute

Za prejetje potrebnih informacij glede preizkusa učinkovitosti (npr. v skladu z EN60436) pošljite elektronsko pošto na:

info.test@dishwasher-production.com

Če želite, vključite številko izdelka (PNC) s ploščice za tehnične navedbe.

Za vsa druga vprašanja glede pomivalnega stroja si oglejte servisno knjigo, ki je priložena napravi.

6. NASTAVITVE

6.1 Pregled nastavitvev

Imena v oklepajih ustrezajo načinu prikaza nastavitvev pomivalnega stroja v nastavitvenem načinu. Nastavitve lahko spremenite tudi z aplikacijo.

Trdota vode (HAr)

Nastavite stopnjo sistema za mehčanje vode (1–10) na podlagi trdote vode. (Privzeto) 5. ¹⁾

Raven sredstva za izpiranje (rA)

Nastavite stopnjo sredstva za izpiranje (0–8). (Privzeto) 8. ¹⁾

Zvok za konec (ES)

Izberite On, da vklopite ali Off, da izklopite zvočni signal za konec programa. (Privzeto) Off.

Samodejno odpiranje vrat (Ado)

Izberite On za vklop funkcije ali Off za izklop funkcije AirDry. (Privzeto) On. ¹⁾

Zvok tipk (to)

Izberite On za vklop ali Off za izklop zvoka tipke ob pritisku. (Privzeto) On.

Pozabi omrežje (Fn)

Izberite Yes, da ponastavite poverilnice za brezžično omrežje. Za izhod izberite No.

Uporaba ure (Hu)

Preverite skupno število ur uporabe pomivalnega stroja. Števec se ustavi pri 65535.

PNC številka (Pnc)

Preverite naprave. PNC Navedite številko, ko se obrnete na pooblaščen servisni center.

Ponast. nastavitvev (rS)

Izberite Yes, da ponastavite napravo na tovarniške nastavitve. Nastavitvev ne ponastavi uporabe ure. Nastavitvev ne ponastavi nastavitve brezžične povezave. Za izhod izberite No.

6.2 Način nastavitve

Krmarjenje v nastavitvenem načinu

Uporabite izbirno vrstico My Time za krmarjenje v nastavitvenem načinu.

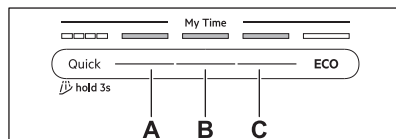

A. Tipka Nazaj

B. Tipka V REDU

C. Tipka Naprej

Uporabite Nazaj in Naprej za preklon med nastavitvami in spremembo njihove vrednosti. S tipko V REDU odprete izbrano nastavitvev in potrdite spreminjanje vrednosti.

Odpiranje nastavitvenega načina

Nastavitveni način lahko odprete pred zagonom programa. Nastavitvenega načina ne morete odpreti med delovanjem programa.

Hkrati pritisnite in približno tri sekunde držite funkciji ECO in AUTO.

Svetiljo lučke, povezane s tipkami Nazaj, V REDU in Naprej. Na prikazovalniku se prikaže prva razpoložljiva nastavitvev.

Sprememba nastavitvev

Naprava mora biti v nastavitvenem načinu.

1. Pritisnite Nazaj ali Naprej za izbiro nastavitvev.

Prikazovalnik prikazuje ime nastavitvev.

2. Pritisnite V REDU, da vstopite v nastavitvev.

Utrpa vrednost trenutne nastavitvev.

3. Pritisnite Nazaj ali Naprej, da spremenite vrednost.

4. Pritisnite V REDU za potrditev vrednosti nastavitvev.

Nastavitvev je shranjena. Naprava se vrne na seznam osnovnih nastavitvev.

¹⁾ Dodatne podrobnosti si oglejte v nadaljevanju tega poglavja.

5. Sočasno pritisnite in približno tri sekunde držite ECO in AUTO za izhod iz nastavitvenega načina.

Naprava se vrne v način izbire programa. Shranjene nastavitve ostanejo veljavne, dokler jih ponovno ne spremenite.

6.3 Mehčalec vode

Sistem za mehčanje vode odstrani iz vode minerale, ki negativno vplivajo na rezultate pomivanja in na napravo.

Večja kot je vsebnost teh mineralov, trša je voda. Trdota vode se meri v ekvivalentnih lestvicah.

Nivo za mehčanje vode morate nastaviti glede na trdoto vode v vašem vodovodu. Nastavitev je potrebna ne glede na vrsto pralnega sredstva, ki se uporablja za zagotovitev dobrih rezultatov pomivanja posode in ohranjanje delovanja indikatorja za sol. Vaš lokalni organ za vodo vam lahko svetuje glede trdote vode na vašem področju.



Kombinirane tablete, ki vsebujejo sol, niso dovolj učinkovite za mehčanje trde vode.

Trdota vode

°dH	°fH	mmol /l	mg/l (ppm)	°Clar k	L 1)
47	84	8,4	835	58	10
-50	-90	-9,0	-904	-63	
43	76	7,6	755	53	9
-46	-83	-8,3	-834	-57	
37	65	6,5	645	46	8
-42	-75	-7,5	-754	-52	
29	51	5,1	505	36	7
-36	-64	-6,4	-644	-45	

°dH	°fH	mmol /l	mg/l (ppm)	°Clar k	L 1)
23	40	4,0	395	28	6
-28	-50	-5,0	-504	-35	
19	33	3,3	325	23	5
-22	-39	-3,9	-394	-27	
15	26	2,6	255	18	4
-18	-32	-3,2	-324	-22	
11	19	1,9	185	13	3
-14	-25	-2,5	-254	-17	
4	7	0,7	70	5	2
-10	-18	-1,8	-184	-12	
<4	<7	<0,7	<70	<5	1

1) Raven mehčalca vode

Mehčalec vode gre skozi samodejni postopek regeneracije. 2)

6.4 Raven sredstva za izpiranje

Sredstvo za izpiranje izboljša rezultate sušenja. Samodejno se sprosti med fazo vročega izpiranja. Nastavite lahko sproščeno količino sredstva za izpiranje.

Ko je doziranje sredstva za izpiranje prazno, sveti indikator , kar opozarja, da je treba doziranje sredstva za izpiranje napolniti. Če so rezultati sušenja zadovoljivi samo pri uporabi kombiniranih tablet, lahko izklopite doziranje sredstva za izpiranje in indikator. Vendar pa za najboljše sušenje vedno uporabljajte sredstvo za izpiranje in pustite, da indikator sredstva za izpiranje ostane vklopljen.

Za izklop doziranja sredstva za izpiranje in indikatorja nastavite stopnjo doziranja sredstva za izpiranje na 0.

- 2) Za pravilno delovanje sistema za mehčanje vode je treba smolo naprave za mehčanje vode redno obnavljati. Ta postopek je samodejen in je del običajnega delovanja pomivalnega stroja. Pogostost regeneracije je odvisna od nastavitve sistema za mehčanje vode. Višja kot je stopnja, bolj pogosta je regeneracija. Pri visokih stopnjah regeneracija poteka dvakrat v ciklu: med pomivanjem posode in po končnem izpiranju. Pri nižjih stopnjah se regeneracija pojavi šele po zadnjem izpiranju. Izpiranje mehčalca se zgodi na začetku zaporednega programa. Pri visokih stopnjah se dodatno pojavi ob koncu pomivanja posode. Izpiranje sistema za mehčanje vode se konča s popolnim črpanjem. Regeneracija podaljša trajanje programa za največ 5 min, porabo vode za največ 4 l in porabo energije za 2 Wh. V trenutno veljavnih standardnih laboratorijskih pogojih s trdoto vode 2.5 mmol/l (sistem za mehčanje vode: stopnja 3) se regeneracija izvede na vsakih 62 l porabljene vode. Temperatura vode, tlak vode in nihanja v električnem napajanju lahko spremenijo vrednosti.

6.5 AirDry

AirDry izboljša rezultate sušenja z nizko porabo energije. Med fazo sušenja se vrata naprave samodejno odprejo in ostanejo priprta. Izklop funkcije lahko zmanjša učinkovitost sušenja.

AirDry se samodejno vklopi pri vseh programih, razen pri .

Ko se odprejo vrata, se na prikazovalniku prikaže preostali čas delujočega programa.

Trajanje faze sušenja in čas odpiranja vrat se lahko razlikujeta glede na izbrani program in funkcijo.

POZOR!

Ne poskusite zapreti vrat naprave v dveh minutah po samodejnem odpiranju. To lahko povzroči poškodbe naprave.

7. BREŽIČNA POVEZAVA

Nastavite brezžično povezavo za upravljanje pomivalnega stroja preko aplikacije na mobilni napravi.

Parametri modula Wi-Fi

Modul Wi-Fi	NIUS-SA
Frekvenca	2,412–2,472 GHz
Protokol	IEEE 802.11 b-g-n
Maks. moč	<20 dBm
Enkripcija	WPA, WPA2

7.1 Nastavitev brezžične povezave

Za povezavo vašega pomivalnega stroja potrebujete:

- brezžično omrežje z internetno povezavo,
 - mobilno napravo, povezano z brezžičnim omrežjem.
1. Za prenos aplikacije skenirajte QR kodo, ki se nahaja na hrbtni strani navodil za uporabo. Aplikacijo si lahko prenesete tudi neposredno iz trgovine z aplikacijami.
 2. Sledite navodilom v aplikaciji.
 3. Vključite pomivalni stroj.
 4. Hkrati pritisnite in dve sekundi držite tipki Delay in Quick.

Indikator  utripa. Na prikazovalniku se prikaže AP. Vsi gumbi so nedejavni, razen gumba za vklop/izklop.

5. V aplikacijo vnesite poverilnice za domače omrežje.
V nasprotnem primeru pomivalni stroj po določenem času preklopi nastavitve.

Če je povezava uspešna, indikator  sveti, na prikazovalniku pa se prikaže con. Naprava se vrne v izbor programa.

Za preklic nastavitve izklopite napravo in jo vklopite.

7.2 Ponastavitev brezžične povezave

Če se želite povezati v drugo brezžično omrežje ali posodobiti poverilnice trenutnega omrežja, najprej ponastavite povezavo z brezžičnim omrežjem.

Za ponastavitev upoštevajte enega od naslednjih dveh načinov:

- Sočasno pritisnite in približno pet sekund držite Delay in Quick.
- Vstopite v nastavitveni način in vklopite nastavitve Fn.

Na prikazovalniku se prikaže Fn. Na merilniku porabe energije je prikazan napredek.  Indikator ne sveti.

Nastavite novo brezžično povezavo.

8. PRED PRVO UPORABO

1. Pritisnite in držite tipko za vklop/izklop, dokler se naprava ne vklopi.
2. Stopnjo sistema za mehčanje vode prilagodite trdoti vode.
3. Napolnite vsebnik za sol.
4. Napolnite predal sredstva za izpiranje.
5. Napolnite predal za pralno sredstvo.
6. Odprite pipo za vodo.
7. Zaženite program Quick, da odstranite morebitne ostanke postopka izdelave. V košari ne zlagajte posode.

Po zagonu programa naprava ponovno polni sistem za mehčanje vode do pet minut. Faza pomivanja se začne šele, ko se ta postopek zaključi. Postopek se redno ponavlja.

8.1 Vsebnik za sol

POZOR!

Za pomivanje v pomivalnem stroju uporabite samo regeneracijsko sol. Ne uporabljajte kuhinjske soli.

Sol se uporablja za ponovno polnjenje sistema za mehčanje vode in zagotovitev dobrih rezultatov pomivanja pri vsakodnevni uporabi.

Kako napolniti vsebnik za sol

1. Pokrovček vsebnika za sol obrnite v nasprotni smeri urnega kazalca in ga snemite.
2. V posodo za sol nalijte 1 l vode (le če jo polnite prvič).
3. S priloženim lijakom napolnite posodo za sol z 1 kg soli za pomivalne stroje.
4. Previdno stresite lijak za ročaj, da v posodo spravite vsa zrnca.
5. Odstranite sol, ki se nabere okoli odprtine vsebnika za sol.
6. Pokrovček obrnite v smeri urinega kazalca, da zaprete vsebnik za sol.

POZOR!

Ko polnite posodo za sol, lahko iz nje izteka voda s soljo. Za preprečitev korozije napolnite posodo za sol in takoj zaženite celoten program pomivanja s sredstvom za pomivanje

8.2 Kako napolniti predal sredstva za izpiranje

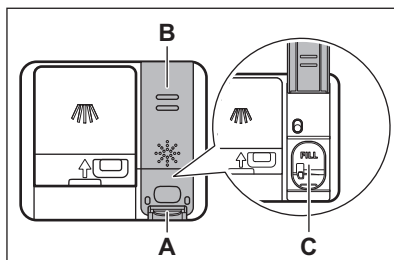

POZOR!

Predal (C) se uporablja samo za sredstvo za izpiranje. Ne polnite ga z detergentom.

POZOR!

Uporabljajte samo sredstvo za izpiranje, namenjeno pomivalnim strojem.

1. Pritisnite element za sprostitvev (A), da odprete pokrov (B).
2. V predal sredstva za izpiranje (C) vlivajte sredstvo za izpiranje, dokler tekočina ne pride do ravni »FILL«.
3. Razlito sredstvo za izpiranje obrišite z vpojno krpo, da preprečite pretirano penjenje.
4. Zaprite pokrov. Prepričajte se, da se je pokrov zaklenil na položaj.

8.3 Kako napolniti predal za pralno sredstvo

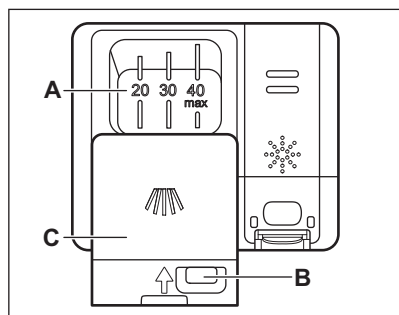

⚠ POZOR!

Uporabljajte samo pomivalno sredstvo, namenjeno pomivalnim strojem.

1. Pritisnite tipko za sprostitvev (B), da odprete pokrov (C).
2. Dajte pomivalno sredstvo v predelek (A). Ne prekoračite oznake "40 max". Uporabljate lahko pomivalno sredstvo v tabletah, prahu ali gelu.
3. Če program vključuje fazo predpranja, na notranji del vrat pomivalnega stroja dajte manj kot 5 g pomivalnega sredstva.
4. Zaprite pokrov. Prepričajte se, da se je pokrov zaklenil na položaj.

Za informacije o količini pomivalnega sredstva glejte navodila proizvajalca na embalaži izdelka. Običajno 20 - 25 ml pralnega sredstva z gelom ali 18 g praška primerna za pomivanje običajno umazane posode.

9. POLNJENJE POMIVALNEGA STROJA

- Za najboljše rezultate pomivanja predmete razporedite po košarah, kot je opisano v navodilih za uporabo.
 - Pomivalni stroj povsem napolnite, da prihranite vodo in energijo.
 - Košaric ne napolnite preveč, da zagotovite učinkovito delovanje pomivalnega stroja.
 - Predmeti v košari se ne smejo dotikati ali prekrivati drug drugega. Samo v tem primeru lahko voda povsem pride do posode in jo pomije.
 - Napravo uporabljajte samo za pomivanje predmetov, ki so primerni za pomivanje v pomivalnem stroju.
 - V pomivalnem stroju ne pomivajte naslednjih materialov: lesa, roževine, kositra, bakra, aluminija, občutljivega okrašenega porcelana in nezaščitene ogljikovega jekla. Ti materiali se lahko v pomivalnem stroju ukvirijo, razbarvajo ali zarjavijo, na njih se lahko pojavijo razpoke ali jamice.
 - V napravi ne pomivajte predmetov, ki lahko vpijejo vodo (gobe, gospodinjske krpe).
 - Votle predmete (krpe, kozarce in ponve) z odprtino obrnjeno navzdol, da voda lahko odteče.
 - Kozarci se ne smejo medsebojno dotikati.
- Lahke predmete naložite v zgornjo košaro. Poskrbite, da se predmeti ne bodo premikali.
 - Pribor in manjše predmete vstavite v predal za jedilni pribor.
 - Pred vklopom programa se prepričajte, da se brizgalne ročice pomivalnega stroja neovirano vrtijo.
 - Prilagodite višino zgornje košare, da boste vanjo lahko namestili velike posode.

9.1 Kako nastaviti višino zgornje košare

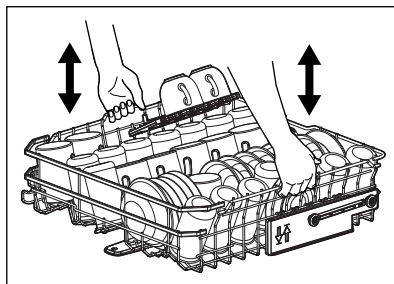

Kako dvigniti zgornjo košaro

1. Košaro izvlecite, dokler se ne ustavi.

2. Dvignite košaro na eni ali obeh straneh, dokler se mehanizem ne zaskoči na mesto in je košara stabilna.

Kako spustiti zgornjo košaro

1. Košaro izvlecite, dokler se ne ustavi.
2. Košaro na eni ali obeh straneh rahlo dvignite, potisnite jo navzdol in pustite, da se spusti.

9.2 Funkcije košare pomivalnega stroja

Priložena dodatna oprema se lahko razlikuje glede na model vašega pomivalnega stroja.

Spodnja košara

Število zložljivih elementov se lahko razlikuje glede na model vašega pomivalnega stroja.

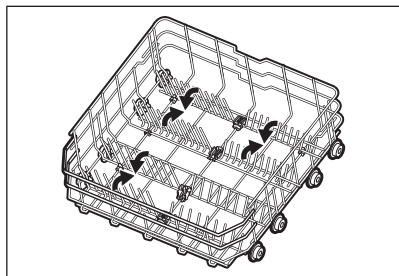

Zgornja košara

Število zložljivih elementov se lahko razlikuje glede na model vašega pomivalnega stroja. Police za skodelice se lahko zložijo navzdol, da se naredi prostor za visoke posode.

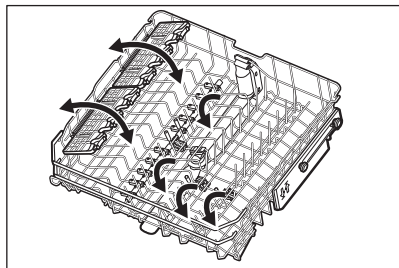

Police za skodelice imajo mehke ročaje za držanje steklene posode, medtem ko gumijaste konice zagotavljajo stabilnost.

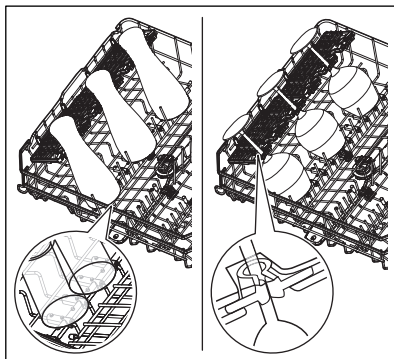

Predal za pribor

Predal uporabite za jedilni pribor in manjše predmete. Predal vključuje zložljiva držala za nože.

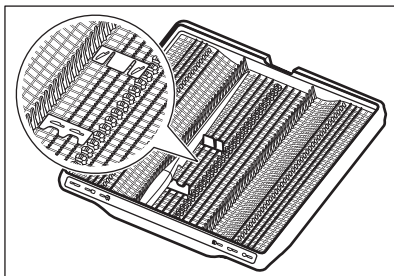

Navodila za odstranjevanje dodatkov

Police za skodelice in mehke ročaje lahko začasno odstranite, da namestite okorne predmete.

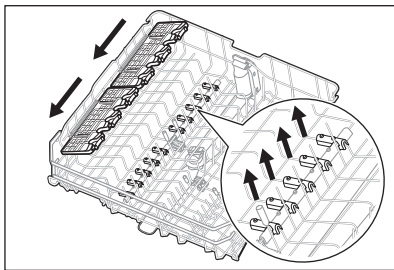

Držala za nože lahko po potrebi začasno odstranite.

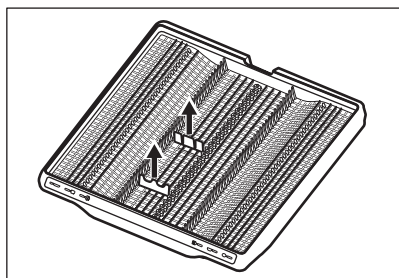

Največja višina posode (mm)

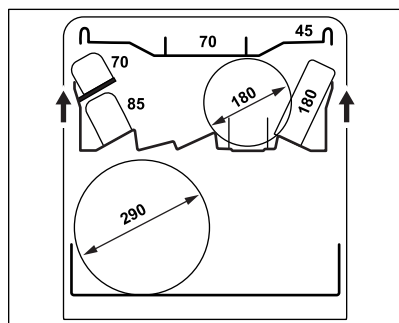
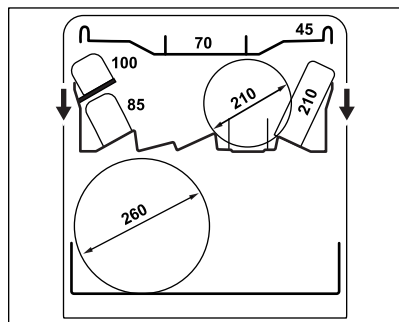

9.3 Primeri polnjenja pomivalnega stroja

Spodnja košara

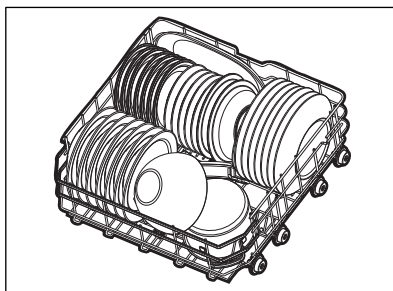
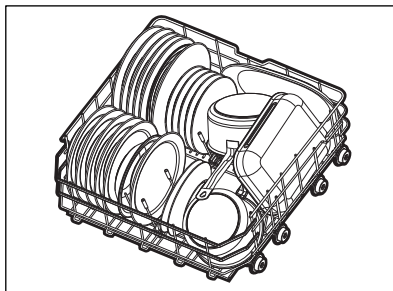

Zgornja košara

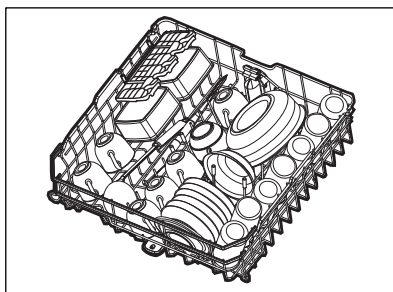

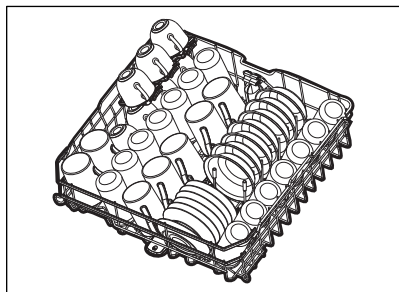

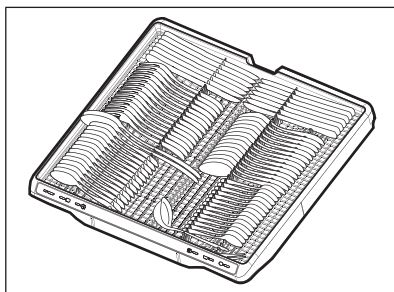
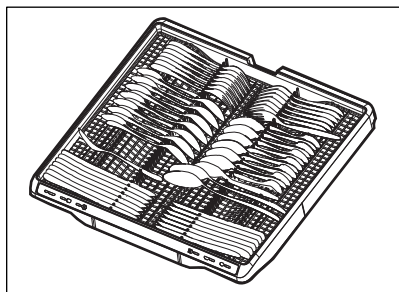

Predal za pribor



10. DNEVNA UPORABA

1. Odprite pipo za vodo.
2. Pritisnite in držite tipko za vklop/izklop, dokler se naprava ne vklopi.
3. Napolnite posodo za sol, če sveti indikator .
4. Predal sredstva za izpiranje napolnite, če sveti indikator .
5. Napolnite košaro.
6. Napolnite predal za pralno sredstvo.
7. Izberite in zaženite program.
8. Ko se program zaključi, zaprite pipo.

10.1 Oddaljeni zagon

Funkcija omogoča zagon programa iz aplikacije.

Kako vklopiti oddaljeni zagon

Prepričajte se, da je indikator  vklopljen, in da je vaš pomivalni stroj dodan v

aplikacijo . V nasprotnem primeru si oglejte poglavje "Brezžična povezava".

1. Pritisnite in tri sekunde držite tipko Delay. sveti indikator .
2. Zaprite vrata naprave.



Če odprete vrata, medtem ko je vklopljen oddaljeni zagon, se ta funkcija izklopi. Ponovno vklopite oddaljeni zagon, preden zaprete vrata; sicer se pomivanje zažene takoj potem, ko zaprete vrata. Če odprete vrata, se oddaljeni zagon ne izklopi, če je nastavljen zakasnen vklop.

Kako izklopiti oddaljeni zagon

Za tri sekunde pritisnite tipko Delay.  - indikator ne sveti.

10.2 Kako zagnati program iz izbirne vrstice My Time

1. S prstom podrsajte po izbirni vrstici My Time, da izberete ustrezen program. Sveti ustrezna lučka izbranega programa.
2. Po želji vklopite funkcijo programa.
3. Zaprite vrata naprave za začetek programa.

10.3 Zagon Rinse&Hold programa

1. Pritisnite in približno tri sekunde držite Quick hitri program.

sveti indikator .

2. Zaprite vrata naprave za začetek programa.

10.4 Zagon programa AUTO

1. Pritisnite AUTO. Sveti ustrezna lučka tipke. Prikazovalnik prikazuje najdaljše možno trajanje programa.
2. Zaprite vrata naprave za začetek programa.

Med programom se večkrat vklopijo tipala, prvotno trajanje programa pa se lahko skrajša.

10.5 Vklon funkcije programa

Naenkrat lahko vklopite samo eno funkcijo. Funkcijo vklopite pred zagonom programa. Funkcije med izvajanjem programa ni mogoče vklopiti ali izklopiti.

1. Izberite program iz izbirne vrstice My Time.
2. Pritisnite tipko za dodatne funkcije. Sveti ustrezna lučka tipke.



Vklon možnosti pogosto poveča porabo vode in energije, ter trajanje programa.

10.6 Kako zamakniti vklop programa

1. Izberite program.
2. Pritiskajte Delay, dokler se na prikazovalniku ne izpiše zeleni čas zamika vklopa (od ene do 24 ur). Sveti ustrezna lučka tipke.

3. Zaprite vrata naprave, da se začne odštevanje.

Med odštevanjem ne morete spremeniti programa ali funkcije. Čas zakasnitve lahko spreminjate le v aplikaciji. Po koncu odštevanja se program zažene.

10.7 Preklic zamika vklopa programa

Pritisnite in zadržite  približno 3 sekunde. Naprava se vrne v način izbire programa. Ponovno izberite program.

10.8 Preklic delujočega programa

Pritisnite in zadržite  približno 3 sekunde. Naprava se vrne v način izbire programa.



Pred začetkom novega programa se prepričajte, da je pomivalno sredstvo v predalu za pomivalno sredstvo.

10.9 Odpiranje vrat med delovanjem naprave

Če odprete vrata med izvajanjem programa, se pomivanje ustavi. Na prikazovalniku se prikaže tudi preostali čas programa. Ko vrata zaprete, se pomivanje nadaljuje od trenutka prekinitev.

Če odprete vrata med odštevanjem zakasnjenegega vklopa, se odštevanje začasno prekine. Na prikazovalniku se prikaže trenutno stanje odštevanja. Ko zaprete vrata, se odštevanje nadaljuje.



Odpiranje vrat med delovanjem naprave lahko vpliva na porabo energije in trajanje programa.

10.10 Konec programa

Po zaključku programa se pomivalni stroj samodejno izklopi.

Vsi gumbi so nedejavni, razen gumba za vklop/izklop.

10.11 Samodejni izklop

Ta funkcija varčuje z energijo, saj izklopi napravo, ko ta ne deluje. Funkcija se začne samodejno izvajati:

- Ko je program končan:
- Po 10 minutah, če se ni zagnal noben program in ni bila pritisnjena nobena tipka.

11. NAMIGI IN NASVETI

11.1 Splošno

Upoštevajte nasvete za najboljše rezultate pomivanja in sušenja pri vsakodnevni uporabi in pomoč pri varovanju okolja.

- Če posodo pomivate v pomivalnem stroju, kot je navedeno v navodilih za uporabo, je poraba vode in energije običajno manjša kot pri pomivanju na roke.
- Če morate posodo predhodno izprati, tega ne počnite ročno. Na ta način se poveča poraba vode in energije. Po potrebi izberite program s fazo predpomivanja.
- Večje ostanke hrane odstranite s posode ter izpraznite skodelice in kozarce, preden jih zložite v napravo.
- Izberite program glede na vrsto posode in stopnjo umazanosti.
- Za preprečitev kopičenja vodnega kamna v napravi:
 - Napolnite posodo za sol, ko je potrebno.
 - Uporabite priporočeno količino pomivalnega sredstva in sredstva za izpiranje.
 - Prepričajte se, da trenutna stopnja mehčalca vode ustreza trdoti vode.
 - Upoštevajte navodila v poglavju "Vzdrževanje in čiščenje".

11.2 Uporaba soli, sredstva za izpiranje in pralnega sredstva

- Uporabljajte le sol, sredstvo za izpiranje in pomivalno sredstvo za pomivalni stroj. Drugi izdelki lahko povzročijo poškodbe naprave.
- Na območjih s trdo in zelo trdo vodo priporočamo ločeno uporabo pomivalnega sredstva (prašek, gel, tablete brez dodatnih funkcij), sredstva za izpiranje in soli za najboljše rezultate pomivanja in sušenja.
- Tablete za pomivalni stroj se ne raztopijo v celoti, kadar se izvajajo kratki programi.

Da bi preprečili ostanke pomivalnega sredstva na namiznem priboru, priporočamo, da tablete uporabljate pri dolgih programih.

- Vedno uporabite pravo količino pomivalnega sredstva. Zaradi nezadostne količine pomivalnega sredstva so lahko rezultati pomivanja slabi, na predmetih pa se pojavijo obloge ali madeži zaradi trde vode. Če uporabljate preveč pomivalnega sredstva skupaj z mehko ali bolj mehko vodo, lahko na posodi ostanejo ostanke pomivalnega sredstva. Prilagodite količino pomivalnega sredstva glede na trdoto vode. Glejte navodila z embalaže pomivalnega sredstva.
- Vedno uporabite pravo količino sredstva za izpiranje. Nezadostna količina sredstva za izpiranje poslabša rezultate sušenja. Zaradi uporabe prevelike količine pomivalnega sredstva lahko na posodi nastane modrikast sloj.
- Preverite, ali je stopnja sistema za mehčanje vode prava. Če je stopnja previsoka, lahko zaradi večje količine soli v vodi na priboru nastane rja.

11.3 Kaj storiti, če ne želite več uporabljati večnamenskih tablet

Pred začetkom ločene uporabe pomivalnega sredstva, soli in sredstva za izpiranje upoštevajte naslednje korake:

1. Napravo za mehčanje vode nastavite na najvišjo vrednost.
2. Prepričajte se, da sta rezervoar za posebno sol in rezervoar za sredstvo za izpiranje polna.
3. Zaženite Quick program. Ne dodajajte pomivalnega sredstva in ne zlagajte posode v košari.
4. Ko se program zaključi, napravo za mehčanje vode prilagodite stopnji trdote vode iz vašega vodovoda.

5. Nastavite količino dodanega polnjenja sredstva za izpiranje.

11.4 Pred začetkom programa

Pred začetkom izbranega programa preverite naslednje:

- Filtri so čisti in pravilno nameščeni.
- Pokrovček vsebnika za sol je trdno pritrjen.
- Brizgalni ročici nista zamašeni.
- Na voljo je dovolj soli in sredstva za izpiranje (če ne uporabljate kombiniranih tablet).
- Predmeti so ustrezno naloženi v košare.
- Program je primeren za naloženo posodo in stopnjo umazanosti.

- Izbrana je prava količina pomivalnega sredstva.

11.5 Praznjenje košar

1. Pustite, da se posoda ohladi, preden jo vzamete iz pomivalnega stroja. Vroča posoda se hitro poškoduje.
2. Najprej izpraznite spodnjo in potem zgornjo košaro.



Po koncu programa lahko voda še vedno ostane na notranjih površinah naprave.

12. VZDRŽEVANJE IN ČIŠČENJE

⚠ OPOZORILO!

Pred vsakim vzdrževanjem (razen pred zagonom programa ) izklopite napravo in iztaknite vtič iz vtičnice.

Umazani filtri in zamašene brizgalne ročice negativno vplivajo na rezultate pomivanja.

Filtri so samočistilni in jih po vsaki uporabi ni treba čistiti. Filtre očistite enkrat na teden. Brizgalne ročice očistite enkrat na dva meseca. Pogostost čiščenja je odvisna od pogostosti uporabe naprave.

12.1 Kako začeti MachineCare program

Preden zaženete program, očistite filtre in razpršilne ročice, kot je opisano v nadaljevanju tega poglavja.

1. Uporabite sredstvo za odstranjevanje vodnega kamna ali čistilno sredstvo, posebej prilagojeno pomivalnim strojem. Sledite navodilom na embalaži. V košari ne zlagajte posode.
2. Pritisnite in približno tri sekunde držite AUTO.

 indikator is on.

3. Zaprite vrata naprave za začetek programa.

Ko je program končan,  indikator ne sveti.

12.2 Odstranjevanje tujkov

Po vsaki uporabi pomivalnega stroja pregledajte filtre in korito. Tujki (npr. koščki stekla, plastika, kosti ali zobotrebci itd.) poslabšajo učinkovitost pomivanja in lahko povzročijo poškodbe odtočne črpalke.



⚠ POZOR!

Če tujkov ne morete odstraniti, se obrnite na pooblaščen servisni center.

1. Razstavite sistem filtrov, kot je opisano v tem poglavju.
2. Ročno odstranite morebitne tujke.
3. Ponovno sestavite sistem filtrov, kot je opisano v tem poglavju.

12.3 Čiščenje filtrov

Filtrirni sistem je sestavljen iz treh delov.

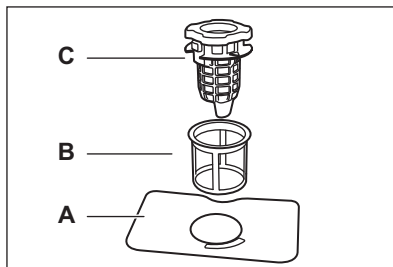

1. Obrnite filter na odtoku (C) v nasprotni smeri urnega kazalca in ga dvignite. Odstranite ploščati filter (A).

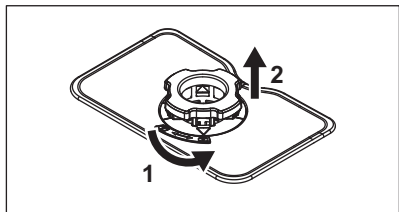

2. Pritisnite obe tipki na odtočnem filtru (C) in ju odstranite iz finega filtra (B).

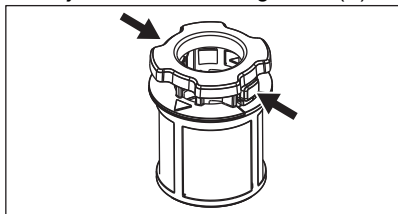

3. Operite filtre.
4. Prepričajte se, da v ali okrog roba korita ni ostankov hrane ali umazanije.
5. Ploščati filter (A) namestite nazaj na svoje mesto.
6. Filter na odtoku (C) potisnite v fini filter (B).
7. Fini filter (B) vstavite v ploščati filter (A). Filter na odtoku (C) obračajte v smeri urnega kazalca, dokler se ne zaskoči.

⚠️ POZOR!

Napačen položaj filtrov lahko povzroči slabe rezultate pomivanja in poškodbo naprave.

12.4 Čiščenje notranjih površin

- Notranjost naprave očistite z vlažno mehko krpo.
- Ne uporabljajte grobih izdelkov, grobih gobic, ostrih pripomočkov, močnih kemikalij, čistil ali topil.
- Vrata, vključno z gumijastim tesnilom, očistite enkrat na teden.
- Da bi ohranili najboljšo učinkovitost svoje naprave, vsaj enkrat na dva meseca uporabite čistilno sredstvo, posebej namenjeno pomivalnim strojem. Natančno upoštevajte navodila na embalaži izdelka.

- Za najboljše rezultate pomivanja zaženite program .

12.5 Čiščenje spodnje brizgalne ročice

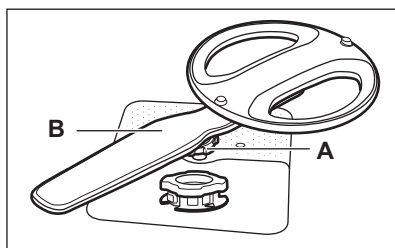

1. Obrnite zatezno matico (A) v nasprotni smeri urnega kazalca in povlecite brizgalno ročico (B) navzgor.
2. Brizgalno ročico operite pod tekočo vodo. S tankim koničastim predmetom, npr. zobotrebcecm, odstranite delce umazanije iz luknjic. Pustite vodo teči skozi luknje, da izperete morebitne ostanke.
3. Pritisnite brizgalno ročico navzdol in obrnite zatezno matico v smeri urnega kazalca.

12.6 Čiščenje zgornje brizgalne ročice

1. Izvlecite zgornjo košaro.
2. Če želite ločiti brizgalno ročico od košare, obrnite zaporno matico (A) v smeri urnega kazalca.

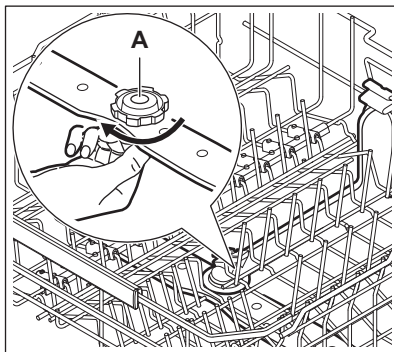

3. Brizgalno ročico operite pod tekočo vodo. S tankim koničastim predmetom, npr. zobotrebcecm, odstranite delce umazanije

iz luknjic. Pustite vodo teči skozi luknje, da izperete morebitne ostanke.

4. Za ponovno namestitev brizgalne ročice obračajte zaporno matico v nasprotni smeri urnega kazalca, dokler ne zaslišite klika.

12.7 Čiščenje brizgalne ročice na stropu

Brizgalna ročica je nameščena na strop naprave. Brizgalna ročica (C) je nameščena v dovodni cevi (A) s pritrdilnim elementom (B).

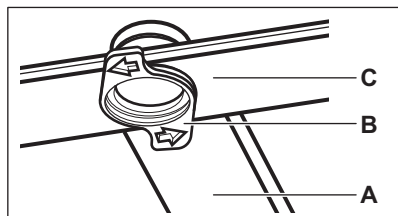

1. Sprostite zaustavitvene elemente ob strani vodil predala za jedilni pribor in izvlecite predal.

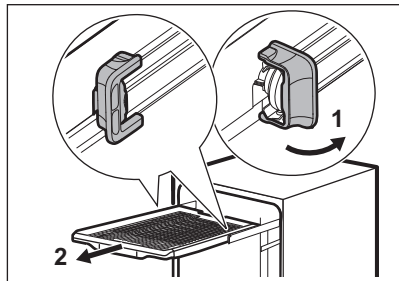

2. Premaknite zgornjo košaro na najnižjo višino za lažji doseg brizgalne ročice.
3. Pritrdilni element (B) obrnite v nasprotni smeri urnega kazalca in povlecite brizgalno ročico (C) navzdol.
4. Brizgalno ročico operite pod tekočo vodo. S tankim koničastim predmetom, npr.

zobotrebcom, odstranite delce umazanije iz luknjic. Pustite vodo teči skozi luknje, da izperete morebitne ostanke.

5. Pritrdilni element (B) vstavite v brizgalno ročico (C) in to pritrdite v dovodno cev (A), tako da pritrdilni element obrnete v smeri urnega kazalca. Prepričajte se, da se pritrdilni element zaskoči.
6. Namestite predal za jedilni pribor na vodila in blokirajte zaustavitvene elemente.

12.8 Čiščenje filtra dovodne cevi

1. Zaprite vodo za pipo.
2. Odklopite matico (A) v smeri urnega kazalca. Odklopite cev.

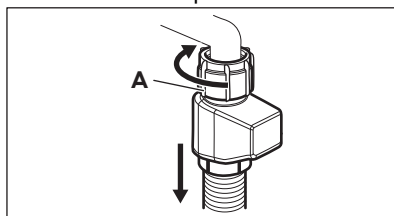

3. Očistite filter dovodne cevi.

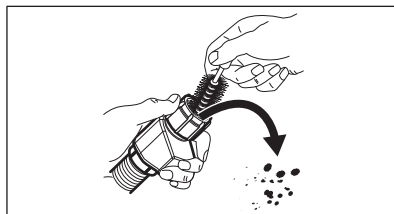

12.9 Čiščenje zunanjih površin

- Napravo očistite z vlažno mehko krpo.
- Uporabljajte samo nevtralna čistilna sredstva.
- Za čiščenje ne uporabljajte abrazivnih čistil, grobih gobic ali topil.

13. ODPRAVLJANJE TEŽAV

Večino težav, ki se lahko pojavijo, je mogoče rešiti brez pomoči pooblaščenega servisnega centra. Za informacije o morebitnih težavah si oglejte razpredelnico.

Pri nekaterih težavah se lahko na prikazovalniku izpiše koda napake.

Potem ko preverite napravo, jo izklopite in znova vklopite. Če se težava nadaljuje, se

obrnite na pooblaščen servisni center. Izključite napravo in je ne uporabljajte, dokler težave ne odpravite.

Naprave ni mogoče vklopiti.

- Poskrbite, da je vtič vključen v omrežno vtičnico.
- Poskrbite, da nobena varovalka v omarici z varovalkami ni poškodovana.

Program se ne zažene.

- Poskrbite, da so vrata naprave zaprta.
- Če je nastavljen zakasnen vklop, nastavitev preključite ali počakajte, da se odštevanje konča.
- Naprava ponovno napolni sistem za mehčanje vode. Postopek traja približno 5 minut.

Naprava se ne napolni z vodo. Koda napake i10 ali i11.

- Preverite, ali je pipa odprta.
- Prepričajte se, da je tlak dovoda vode med 0.05 (0.5) / 1 (10) MPa (bar). Za te podatke se obrnite na lokalno komunalno podjetje.
- Prepričajte se, da pipa ni zamašena.
- Prepričajte se, da filter cevi za dovod vode ni zamašen. Filter po potrebi očistite. Oglejte si poglavje „Vzdrževanje in čiščenje“.
- Prepričajte se, da cev za dovod vode ni prepognjena ali ukrivljena.

Naprava ne črpa vode. Koda napake i20.

- Prepričajte se, da sifon umivalnika ni zamašen.
- Prepričajte se, da notranji filtrirni sistem ni zamašen.
- Prepričajte se, da cev za odvod vode ni prepognjena ali ukrivljena.

Okvara odtočne črpalke. Koda napake i23.

- Pokrov odtočne črpalke je zrahljan ali manjka. Preglejte pokrov. Za mesto pokrova si oglejte navodila za čiščenje odtočne črpalke, ki so navedena v nadaljevanju tega poglavja.

Okvara odtočne črpalke. Koda napake i24.

- Odtočno črpalko blokira tujek. Oglejte si navodila za čiščenje odtočne črpalke, ki so navedena v nadaljevanju tega poglavja.

Okvara odtočne črpalke. Na prikazovalniku se prikaže koda napake i28.

- Zaprite pipo za vodo in se obrnite na pooblaščen servisni center.

Vklopljen je zaščitni sistem za zaporo vode. Na prikazovalniku se prikaže koda napake i30.

- Zaprite vodo za pipo.
- Naprava mora biti nameščena pravilno.
- Poskrbite, da bosta košari nameščeni, kot je navedeno v navodilih za uporabo.

Okvara črpalke za pranje. Kode napake i51–i59.

- Napravo izklopite in spet vklopite.

Temperatura vode v napravi je previsoka ali pa je prišlo do nepravilnega delovanja tipala za temperaturo. Koda napake i61 ali i69.

- Poskrbite, da temperatura dovodne vode ne preseže 60°C.
- Napravo izklopite in spet vklopite.

Tehnična napaka naprave. Kode napake i97, i98 ali iC0–iC5.

- Napravo izklopite in spet vklopite.

Raven vode v napravi je previsoka. Koda napake iF1.

- Napravo izklopite in spet vklopite.
- Prepričajte se, da so filtri čisti.
- Cev za odvod vode mora biti nameščena na pravi višini nad tlemi. Oglejte si navodila za namestitev.

Naprava se med delovanjem večkrat izklopi in vklopi.

- To je normalno. Zagotavlja optimalne rezultate pomivanja in prihranek energije.

Program traja predolgo.

- Če je nastavljen zakasnen vklop, nastavitev preključite ali počakajte, da se odštevanje konča.
- Z vklopom funkcij se podaljša trajanje programa.

Prikazana dolžina programa se razlikuje od dolžine v preglednici vrednosti porabe.

- Trajanje programa je odvisno od tlaka in temperature vode, nihanja v električnem napajanju, izbranih funkcij, količine posode in stopnje umazanije.

Preostali čas na prikazovalniku se zviša in skoči skoraj na konec trajanja programa.

- To ni okvara. Naprava deluje pravilno.

Pri vratih naprave prihaja do manjšega iztekanja.

- Naprava ni poravnana. Odvijte ali privijte nastavljive noge (če obstajajo).

Vrata naprave se težko zaprejo.

- Naprava ni poravnana. Odvijte ali privijte nastavljive noge (če obstajajo).
- Deli namiznega pribora gledajo iz košar.

Vrata naprave se odprejo med programom pomivanja.

- Funkcija AirDry je vklopljena, da izboljša rezultate sušenja, obenem pa varčuje z energijo. Za izklop funkcije si oglejte poglavje „Nastavitve“.

Iz naprave prihaja ropotajoč ali razbijajoč zvok.

- Namizni pribor ni pravilno zložen v košarah. Oglejte si poglavje „Polnjenje pomivalnega stroja“.
- Poskrbite, da se bosta brizgalni ročici lahko neovirano vrteli.

Naprava sproži odklopnik.

- Tok ni dovolj močan, da bi hkrati oskrboval vse naprave v uporabi. Preverite tok v vtičnici in zmogljivost merilne naprave ali pa izklopite eno od naprav v uporabi.
- Notranja elektronska okvara naprave. Obrnite se na pooblaščen servisni center.

Naprava je vklopljena, vendar ne deluje. Na prikazovalniku se prikaže PF.

- Napajanje ni v delovnem območju. Cikel pomivalnega stroja je začasno prekinjen in se samodejno nadaljuje, ko je električno napajanje ponovno vzpostavljeno.

Naprava se med delovanjem izklopi.

- Popoln izpad električnega napajanja. Cikel pomivalnega stroja je začasno prekinjen in se samodejno nadaljuje, ko je električno napajanje ponovno vzpostavljeno.

Na prikazovalniku se prikaže upd.

Vključena je samo tipka za vklop/izklop.

- Naprava samodejno prenese in namesti posodobitev strojne opreme, ko je na voljo. Prikazovalnik prikazuje upd celoten čas trajanja postopka posodabljanja. Počakajte, da se postopek zaključi. Če

postopek posodabljanja prekinete z izklopom naprave, se nadaljuje ob vklopu naprave. Posodobitev strojne opreme ne spremeni vrednosti izjave o zmogljivosti naprave.

13.1 Čiščenje odtočne črpalke

Če se na prikazovalniku prikaže i24, očistite odtočno črpalko.

POZOR!

Pri čiščenju bodite previdni, ker lahko odtočna črpalka vsebuje ostre delce, kot je steklo.

1. Izklopite napravo in iztaknite vtič iz omrežne vtičnice.
2. Odstranite filtrirni sistem.
3. Z gobo odstranite vso preostalo vodo.
4. S prstom potegnite plastični pokrov pod kotom.

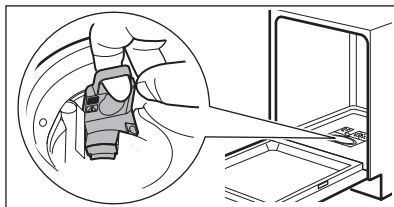

5. Previdno odstranite vse tujke iz rotorja in okolice.
6. Plastični pokrov vstavite nazaj na svoje mesto. Prepričajte se, da ni zrahljan.
7. Namestite filtrirni sistem in priključite napravo.

13.2 Rezultati pranja in sušenja posode niso zadovoljivi.

Slabi rezultati pomivanja.

- Oglejte si poglavje „Namigi in nasveti“.
- Uporabite bolj intenziven program pranja.
- Očistite brizgalne šobe in filter. Oglejte si poglavje „Vzdrževanje in čiščenje“.
- Vzrok je lahko v kakovosti pralnega sredstva. Poskusite z drugim pomivalnim sredstvom.

Slabi rezultati sušenja.

- Oglejte si poglavje „Namigi in nasveti“.
- Namizni pribor ste predolgo pustili v zaprti napravi. Vključite funkcijo AirDry, da nastavite samodejno odpiranje vrat in

izboljšate učinkovitost sušenja. Oglejte si poglavje „Nastavitve“.

- Pomivalni stroj izpraznite samo ob zaključku programa in na prikazovalniku se prikaže 0:00.
- Ni sredstva za izpiranje ali pa je odmerek le-tega premajhen. Napolnite predal sredstva za izpiranje ali nastavite stopnjo doziranja sredstva za izpiranje na višjo. Če želite prilagoditi raven, glejte "Nastavitve" poglavje.
- Vzrok je lahko kakovost sredstva za izpiranje.
- Vedno uporabite sredstvo za spiranje, tudi v primeru uporabe večnamenskih tablet.
- Plastične predmete boste morali morda obrisati s krpo.
- Program Quick nima faze sušenja. Izberite drug program.
- Kapljice vode iz zgornje košare so padle v spodnjo košaro. Najprej odstranite spodnjo in nato zgornjo košaro.

Bele lise na kozarcih in posodi.

- Pomivalnega sredstva je preveč. Zmanjšajte količino.

Modrikaste plasti na kozarcih in posodi.

- Preveč sproščenega sredstva za izpiranje. Stopnjo doziranja sredstva za izpiranje nastavite na nižjo.

Na kozarcih in posodi so madeži in posušene vodne kapljice.

- Sprostila se ni zadostna količina sredstva za izpiranje. Stopnjo doziranja sredstva za izpiranje nastavite na višjo. Oglejte si poglavje „Nastavitve“.
- Vzrok je lahko kakovost sredstva za izpiranje. Poskusite z drugim sredstvom za izpiranje.
- Oglejte si poglavje „Polnjenje pomivalnega stroja“.

Notranjost naprave je mokra.

- To ni okvara naprave. Na stenah naprave kondenzira vlažen zrak.

Nenavado penjenje med pomivanjem.

- Uporabljajte pomivalno sredstvo, posebej prilagojeno pomivalnim strojem.
- Uporabljajte pomivalno sredstvo drugega proizvajalca.
- Posode predhodno ne izpirajte pod vodo iz pipe.

Na priboru so sledi rje.

- V vodi za pomivanje je preveč soli. Nastavite stopnjo sistema za mehčanje

vode. Po polnjenju posode za sol vedno odstranite razlito sol.

- Rjaveči jedilni pribor in pribor iz nerjavnega jekla ste zložili skupaj. Teh predmetov ne zlagajte tesno skupaj.

Ob koncu programa so v predalu za pomivalno sredstvo prisotni ostanki pomivalnega sredstva.

- Voda ne more izprati pomivalnega sredstva iz predala. Prepričajte se, da brizgalne ročice niso blokirane ali zamašene.
- Poskrbite, da predmeti v košarah ne bodo preprečili pokrovu predala za pomivalno sredstvo, da bi se odprl.

Neprijetne vonjave v napravi.

- Oglejte si poglavje „Vzdrževanje in čiščenje“.

Sledi vodnega kamna na namiznem priboru, v kadi in na notranji strani vrat.

- Voda iz pipe je trda. Uporabite sol in nastavite regeneracijo sistema za mehčanje vode, tudi če uporabljate kombinirane tablete. Oglejte si poglavje Sistem za mehčanje vode v poglavju "Nastavitve".
- Raven soli je nizka. Če sveti indikator za sol, napolnite posodo za sol.
- Pokrovček vsebnika za sol je zrahljan. Preverite pokrovček.
- Zaženite  program z odstranjevalcem vodnega kamna ali čistilnim sredstvom, namenjenim za pomivalne stroje.
- Če so sledi vodnega kamna še naprej prisotne, očistite napravo z ustreznimi čistilnimi sredstvi.
- Poskusite z drugim pomivalnim sredstvom.
- Obrnite se na proizvajalca pomivalnega sredstva.

Moten, obledel ali okrušen namizni pribor.

- Poskrbite, da boste v pomivalnem stroju pomivali samo predmete, primerne za pomivanje v pomivalnem stroju.
- Košare polnite in praznite previdno. Oglejte si poglavje „Polnjenje pomivalnega stroja“.
- Občutljive predmete zložite v zgornjo košaro.
- Vkllopite funkcijo GlassCare, da zagotovite posebno nego za kozarce in občutljivo posodo.

Za druge možne vzroke si oglejte poglavja "Pred prvo uporabo", "Polnjenje pomivalnega stroja", "Dnevna uporaba", or "Namigi in nasveti" .

13.3 Težave z brezžično povezavo

Vklop brezžične povezave ni bil uspešen.

- Napačen ID brezžičnega omrežja ali geslo. Preključite nastavitve in jo ponovno zaženite, da vnesete pravilne poverilnice. Oglejte si poglavje „Brezžična povezava“.
- Težava je v signalu brezžičnega omrežja. Preverite brezžično omrežje in usmerjevalnik. Ponovno zaženite usmerjevalnik.
- Signal brezžičnega omrežja je šibek. Da bi to preverili, v istem prostoru povežite mobilno napravo in pomivalni stroj z istim omrežjem. Če povezava ni uspešna, premaknite usmerjevalnik bližje pomivalnemu stroju.
- Brezžični signal moti mikrovalovna pečica, ki je postavljena zraven pomivalnega stroja. Izklopite mikrovalovno pečico.
- Če se težave z brezžičnim omrežjem nadaljujejo, se obrnite na ponudnika brezžičnih storitev.

Aplikacija se ne more povezati s pomivalnim strojem.

- Težava je v signalu brezžičnega omrežja. Preverite brezžično omrežje in

usmerjevalnik. Ponovno zaženite usmerjevalnik.

- Preverite, ali je vaša mobilna naprava povezana z omrežjem.
- Nameščen je bil nov usmerjevalnik ali pa je bila spremenjena njegova konfiguracija. Ponovno konfigurirajte pomivalni stroj in mobilno napravo. Oglejte si poglavje „Brezžična povezava“.
- Če se težave z brezžičnim omrežjem nadaljujejo, se obrnite na ponudnika brezžičnih storitev.

Aplikacija se ne more povezati s pomivalnim strojem prek nobenega drugega omrežja, razen prek vašega domačega brezžičnega omrežja. Indikator Wi-Fi utripa.

- Povezava z oblakom je prekinjena. Počakajte, da se povezava obnovi.

Aplikacija se pogosto ne more povezati s pomivalnim strojem.

- Brezžični signal moti mikrovalovna pečica, ki je postavljena zraven pomivalnega stroja. Izklopite mikrovalovno pečico. Ne uporabljajte mikrovalovne pečice in oddaljenega zagona hkrati.
- Signal brezžičnega omrežja je šibek. Premaknite usmerjevalnik čim bližje pomivalnemu stroju ali pa kupite ojačevalnik brezžičnega signala.

14. TEHNIČNI PODATKI

Mere	Širina/višina/globina (mm)	596 / 815 - 895 / 560
Električne povezave ¹⁾	Napetost (V)	200 - 240
	Frekvenca (Hz)	50 - 60
Tlak v vodovodnem omrežju	Min./maks. MPa (bar)	0.05 (0.5) / 1 (10)
Dovod vode	Mrzla ali vroča voda (°C) ²⁾	min. 5 – maks. 60
Zmogljivost	Št. pogrinjkov	14

¹⁾ Za druge vrednosti glejte ploščico za tehnične navedbe

²⁾ Če se vroča voda ogreva s pomočjo nadomestnih virov energije (npr. sončnih plošč), uporabite priključitev na vročo vodo, da zmanjšate porabo energije.

14.1 Povezava do podatkovne baze EU EPREL

Koda QR na energijski nalepki z naprave zagotavlja spletno povezavo do registracije te naprave v podatkovni bazi EU EPREL. Energijsko nalepko hranite za referenco skupaj z navodili za uporabo in vsemi drugimi dokumenti, ki so priloženi tej napravi.

Informacije o delovanju izdelka lahko najdete tudi v podatkovni bazi EU EPREL s pomočjo povezave <https://eprel.ec.europa.eu> ter imena modela in številke izdelka, ki ju lahko najdete na ploščici za tehnične navedbe naprave. Oglejte si poglavje »Opis izdelka«.

15. SKRB ZA OKOLJE

Reciklirajte materiale, označene s simbolom . Embalažo odložite v ustrezne zabojnike za reciklažo. Pomagajte varovati okolje in zdravje ljudi z recikliranjem odpadkov električnih in elektronskih naprav. Naprave,

označene s simbolom, ne odlagajte  skupaj z gospodinjskimi odpadki. Izdelek vrnite krajevemu obratu za recikliranje ali se obrnite na občinsko službo.

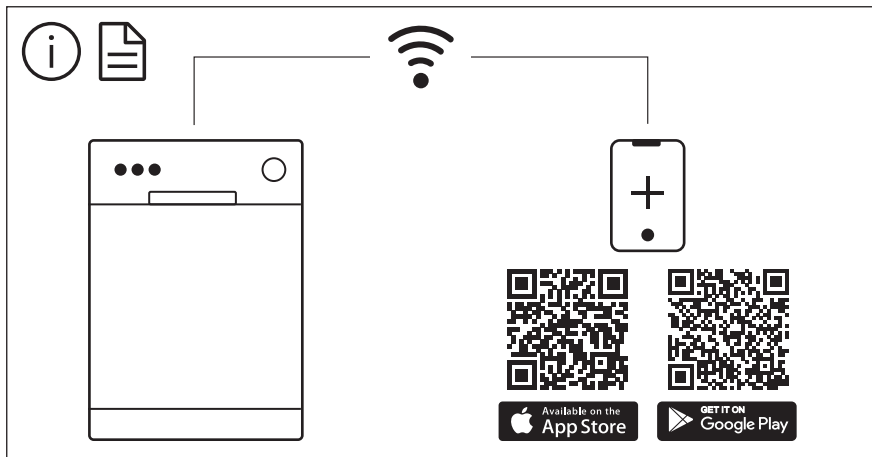

The software in this product contains components that are based on free and open source software. AEG gratefully acknowledges the contributions of the open software and robotics communities to the development project.

To access the source code of these free and open source software components whose license conditions require publishing, and to see their full copyright information and applicable license terms, please visit:
<http://aeg.opensoftwarerepository.com> (folder NIUS)