

TH84CC23CZ

EL Οδηγίες Χρήσης | Ειστίες



Καλωσορίσατε στην AEG! Ευχαριστούμε που επιλέξατε τη συσκευή μας.



Βρείτε υποδείξεις χρήσης, φυλλάδια, συμβουλές για την επίλυση προβλημάτων, πληροφορίες σέρβις και επισκευής:
www.aeg.com/support

Υπόκειται σε αλλαγές χωρίς προειδοποίηση.

ΠΕΡΙΕΧΟΜΕΝΑ

1. ΠΛΗΡΟΦΟΡΙΕΣ ΓΙΑ ΤΗΝ ΑΣΦΑΛΕΙΑ.....	2
2. ΟΔΗΓΙΕΣ ΓΙΑ ΤΗΝ ΑΣΦΑΛΕΙΑ.....	5
3. ΕΓΚΑΤΑΣΤΑΣΗ.....	8
4. ΠΕΡΙΓΡΑΦΗ ΠΡΟΪΟΝΤΟΣ.....	12
5. ΠΡΙΝ ΤΗΝ ΠΡΩΤΗ ΧΡΗΣΗ.....	14
6. ΚΑΘΗΜΕΡΙΝΗ ΧΡΗΣΗ.....	14
7. ΠΡΟΣΘΕΤΕΣ ΛΕΙΤΟΥΡΓΙΕΣ.....	21
8. ΥΠΟΔΕΙΞΕΙΣ ΚΑΙ ΣΥΜΒΟΥΛΕΣ.....	22
9. ΦΡΟΝΤΙΔΑ ΚΑΙ ΚΑΘΑΡΙΣΜΑ.....	25
10. ΕΠΙΛΥΣΗ ΠΡΟΒΛΗΜΑΤΩΝ.....	29
11. ΤΕΧΝΙΚΑ ΧΑΡΑΚΤΗΡΙΣΤΙΚΑ.....	32
12. ΕΝΕΡΓΕΙΑΚΗ ΑΠΟΔΟΣΗ.....	32
13. ΠΕΡΙΒΑΛΛΟΝΤΙΚΑ ΘΕΜΑΤΑ.....	35

1. ⚠ ΠΛΗΡΟΦΟΡΙΕΣ ΓΙΑ ΤΗΝ ΑΣΦΑΛΕΙΑ

Πριν από την εγκατάσταση και τη χρήση της συσκευής, διαβάστε προσεκτικά τις παρεχόμενες οδηγίες. Ο κατασκευαστής δεν είναι υπεύθυνος για τυχόν τραυματισμούς ή ζημιές που είναι αποτέλεσμα λανθασμένης εγκατάστασης ή χρήσης. Να φυλάσσετε πάντα αυτές τις οδηγίες σε ένα ασφαλές μέρος με εύκολη πρόσβαση για μελλοντική αναφορά.

1.1 Ασφάλεια παιδιών και ευπαθών ατόμων

- Η συσκευή αυτή μπορεί να χρησιμοποιηθεί από παιδιά ηλικίας 8 ετών και άνω και από άτομα με μειωμένες σωματικές, αισθητηριακές ή πνευματικές δυνατότητες ή έλλειψη εμπειρίας και γνώσης, εάν επιβλέπονται ή έχουν λάβει οδηγίες σχετικά με τη χρήση της συσκευής με ασφαλή τρόπο και κατανοούν τους κινδύνους που ενέχονται. Παιδιά ηλικίας μικρότερης των 8 ετών και άτομα με εκτενείς και

περίπλοκες αναπηρίες πρέπει να παραμένουν μακριά από τη συσκευή, εκτός εάν επιβλέπονται συνεχώς.

- Τα παιδιά πρέπει να εποπτεύονται ώστε να διασφαλίζεται ότι δεν παίζουν με τη συσκευή.
- Φυλάσσετε όλα τα υλικά συσκευασίας μακριά από τα παιδιά και απορρίψτε τα κατάλληλα.
- ΠΡΟΕΙΔΟΠΟΙΗΣΗ: Η συσκευή και τα προσβάσιμα μέρη της θερμαίνονται κατά τη χρήση. Κρατάτε τα παιδιά και τα κατοικίδια ζώα μακριά από τη συσκευή όταν την χρησιμοποιείτε και όταν ψύχεται.
- Εάν η συσκευή διαθέτει διάταξη ασφαλείας για παιδιά, θα πρέπει να είναι ενεργοποιημένη.
- Τα παιδιά δεν πρέπει να εκτελούν τον καθαρισμό και τη συντήρηση που εκτελεί ο χρήστης στη συσκευή χωρίς επίβλεψη.

1.2 Γενικές πληροφορίες για την ασφάλεια

- Αυτή η συσκευή προορίζεται μόνο για μαγειρική χρήση.
- Η συσκευή αυτή έχει σχεδιαστεί μόνο για οικιακή χρήση σε εσωτερικό περιβάλλον.
- Η συσκευή αυτή μπορεί να χρησιμοποιηθεί σε γραφεία, δωμάτια ξενοδοχείων, ξενώνες, αγροικίες και άλλα παρόμοια καταλύματα όπου τέτοια χρήση δεν υπερβαίνει τα επίπεδα της (μέσης) οικιακής χρήσης.
- ΠΡΟΕΙΔΟΠΟΙΗΣΗ: Η συσκευή και τα προσβάσιμα μέρη της θερμαίνονται κατά τη χρήση. Χρειάζεται προσοχή για να μην αγγίζετε τις αντιστάσεις.
- ΠΡΟΕΙΔΟΠΟΙΗΣΗ: Το μαγείρεμα χωρίς επιτήρηση σε εστίες με λάδι ή λίπος μπορεί να είναι επικίνδυνο και να προκαλέσει πυρκαγιά.
- Ο καπνός είναι ένδειξη υπερθέρμανσης. Ποτέ μη χρησιμοποιείτε νερό για να σβήσετε πυρκαγιά από το μαγείρεμα. Απενεργοποιήστε τη συσκευή και καλύψτε τις φλόγες με π.χ. πυρίμαχη κουβέρτα ή καπάκι.
- ΠΡΟΕΙΔΟΠΟΙΗΣΗ: Η συσκευή δεν πρέπει να τροφοδοτείται μέσω μιας εξωτερικής διάταξης μεταγωγής, όπως ένας

χρονοδιακόπτης, ή να είναι συνδεδεμένη σε κύκλωμα το οποίο ενεργοποιείται και απενεργοποιείται συχνά από μια διάταξη.

- ΠΡΟΣΟΧΗ: Η διαδικασία μαγειρέματος πρέπει να επιβλέπεται (ακόμη και οι αυτόματες λειτουργίες μαγειρέματος). Μια σύντομη διαδικασία μαγειρέματος πρέπει να επιβλέπεται συνεχώς.
- ΠΡΟΕΙΔΟΠΟΙΗΣΗ: Κίνδυνος πυρκαγιάς: Μη φυλάσσετε αντικείμενα επάνω στις επιφάνειες μαγειρέματος.
- Μην τοποθετείτε πάνω στην επιφάνεια της εστίας μεταλλικά αντικείμενα όπως μαχαίρια, πιρούνια, κουτάλια και καπάκια, γιατί μπορούν να ζεσταθούν.
- Μην χρησιμοποιείτε τη συσκευή πριν την εγκαταστήσετε στην ενσωματωμένη δομή.
- Μη χρησιμοποιείτε ατμοκαθαριστή για τον καθαρισμό της συσκευής.
- Μετά τη χρήση, απενεργοποιήστε την αντίσταση της εστίας από το χειριστήριό της, χωρίς να βασίζεστε στον αισθητήρα σκευών.
- ΠΡΟΕΙΔΟΠΟΙΗΣΗ: Εάν υπάρχουν ρωγμές στην επιφάνεια, απενεργοποιήστε τη συσκευή για να αποφύγετε την πιθανότητα ηλεκτροπληξίας. Σε περίπτωση που η συσκευή είναι συνδεδεμένη απευθείας στην παροχή ρεύματος με κουτί σύνδεσης, αφαιρέστε την ασφάλεια για να αποσυνδέσετε τη συσκευή από την τροφοδοσία ρεύματος. Σε κάθε περίπτωση, επικοινωνήστε με το Εξουσιοδοτημένο Κέντρο Σέρβις.
- Βεβαιωθείτε ότι ο χώρος εγκατάστασης της συσκευής αερίζεται επαρκώς, ώστε να αποφευχθεί η επιστροφή αερίων στον χώρο από συσκευές που χρησιμοποιούν αέριο ή άλλα καύσιμα για καύση, συμπεριλαμβανομένης γυμνής φλόγας.
- Βεβαιωθείτε ότι τα ανοίγματα αερισμού δεν είναι φραγμένα και ότι ο αέρας που συλλέγεται από τη συσκευή δεν μεταφέρεται σε αγωγό που χρησιμοποιείται για την εξαγωγή καπνού και ατμού από άλλες συσκευές (συστήματα

κεντρικής θέρμανσης, θερμοσίφωνες, θερμαντήρες νερού, κ.λπ.).

- Όταν η συσκευή λειτουργεί με άλλες συσκευές, η μέγιστη απορρόφηση που δημιουργείται στον χώρο δεν πρέπει να υπερβαίνει τα 0,04 mbar.
- Καθαρίζετε συχνά τα φίλτρα απορροφητήρα και αφαιρείτε τις επικαθίσεις λίπους από τη συσκευή για να αποτρέψετε τον κίνδυνο πυρκαγιάς.
- Εάν το καλώδιο τροφοδοσίας έχει υποστεί ζημιές, θα πρέπει να αντικατασταθεί από τον κατασκευαστή, το Εξουσιοδοτημένο Κέντρο Σέρβις ή ένα κατάλληλα καταρτισμένο άτομο ώστε να αποφευχθούν τυχόν κίνδυνοι.
- Αν η συσκευή είναι απευθείας συνδεδεμένη στην παροχή ρεύματος, η ηλεκτρική εγκατάσταση πρέπει να διαθέτει διάταξη απομόνωσης που να επιτρέπει την αποσύνδεση της συσκευής από το δίκτυο ρεύματος από όλους τους πόλους. Η ολοκληρωμένη αποσύνδεση πρέπει να συμμορφώνεται με τις συνθήκες που περιγράφονται στην κατηγορία υπέρτασης III. Τα μέσα για αποσύνδεση πρέπει να είναι ενσωματωμένα στη σταθερή καλωδίωση σύμφωνα με τους κανόνες καλωδίωσης.
- ΠΡΟΕΙΔΟΠΟΙΗΣΗ: Χρησιμοποιείτε μόνο προστατευτικά εστιών του κατασκευαστή της συσκευής μαγειρέματος ή που υποδεικνύονται από τον κατασκευαστή της συσκευής στις οδηγίες χρήσης ως κατάλληλα ή προστατευτικά εστιών που είναι ενσωματωμένα στη συσκευή. Η χρήση ακατάλληλων προστατευτικών μπορεί να προκαλέσει ατυχήματα.

2. ΟΔΗΓΙΕΣ ΓΙΑ ΤΗΝ ΑΣΦΑΛΕΙΑ

2.1 Εγκατάσταση



ΠΡΟΕΙΔΟΠΟΙΗΣΗ!

Μόνο ένα εξειδικευμένο άτομο πρέπει να εγκαταστήσει αυτήν τη συσκευή.



ΠΡΟΕΙΔΟΠΟΙΗΣΗ!

Κίνδυνος τραυματισμού ή βλάβης στη συσκευή.

- Αφαιρέστε όλα τα υλικά της συσκευασίας.
- Εάν η συσκευή έχει υποστεί ζημιά, μην προβείτε σε εγκατάσταση ή χρήση της.
- Ακολουθείτε τις οδηγίες εγκατάστασης που παρέχονται με τη συσκευή.

- Τηρείτε την ελάχιστη απόσταση από άλλες συσκευές και μονάδες.
- Πάντα να προσέχετε όταν μετακινείτε τη συσκευή καθώς είναι βαριά. Να χρησιμοποιείτε πάντα γάντια ασφαλείας και κλειστά παπούτσια.
- Στεγανοποιήστε τις κομμένες επιφάνειες με υλικό στεγανοποίησης, ώστε να αποτραπεί η διόγκωσή τους από την υγρασία.
- Προστατέψτε το κάτω μέρος της συσκευής από ατμούς και υγρασία.
- Μην τοποθετείτε τη συσκευή δίπλα σε πόρτα ή κάτω από παράθυρο. Έτσι, αποτρέπεται η πτώση ζεστών μαγειρικών σκευών από τη συσκευή κατά το άνοιγμα της πόρτας ή του παραθύρου.
- Μην εγκαθιστάτε την εξαγωγή αέρα σε εσοχή του τοίχου εκτός αν η εσοχή είναι σχεδιασμένη για αυτόν τον σκοπό.
- Για εγκατάσταση χωρίς αγωγούς, η έξοδος του ανεμιστήρα πρέπει να τοποθετηθεί απευθείας στον τοίχο ή να διαχωριστεί από έναν επιπλέον τοίχο ντουλαπιού, προκειμένου να αποφευχθεί η πρόσβαση στις λεπίδες του ανεμιστήρα.
- Η κάθε συσκευή διαθέτει ανεμιστήρες ψύξης στο κάτω μέρος.
- Αν η συσκευή εγκατασταθεί πάνω από συρτάρι:
 - Μην αποθηκεύετε μικρά αντικείμενα ή φύλλα χαρτιού που θα μπορούσαν να αναρροφηθούν από τη συσκευή, καθώς θα μπορούσαν να προκαλέσουν ζημιά στους ανεμιστήρες ψύξης ή να καταστρέψουν το σύστημα ψύξης.
 - Διατηρείτε απόσταση τουλάχιστον 2 cm ανάμεσα στο κάτω μέρος της συσκευής και στα αντικείμενα που αποθηκεύονται στο συρτάρι.
- Αφαιρέστε τυχόν διαχωριστικά πλαίσια που είναι εγκατεστημένα στο ντουλάπι κάτω από τη συσκευή.
- Σε περίπτωση εγκατάστασης εξάτμισης, και όπου υπάρχουν ή είναι υποχρεωτικά τα αξεσουάρ (βαλβίδα τοίχου, διακόπτης παραθύρου ή/και άνοιγμα παραθύρου) οι ηλεκτρικές συνδέσεις πρέπει να πραγματοποιούνται από επαγγελματία ηλεκτρολόγο, σύμφωνα με το διάγραμμα σύνδεσης ή το φυλλάδιο εγκατάστασης.
- , η συσκευή πρέπει να γειωθεί.
- Πριν από την εκτέλεση οποιασδήποτε εργασίας, βεβαιωθείτε ότι η συσκευή έχει αποσυνδεθεί από την παροχή ρεύματος.
- Βεβαιωθείτε ότι οι παράμετροι στην πινακίδα τεχνικών χαρακτηριστικών είναι συμβατές με τις ονομαστικές τιμές ηλεκτρικού ρεύματος της παροχής ρεύματος.
- Βεβαιωθείτε ότι η συσκευή έχει εγκατασταθεί σωστά. Οι χαλαρές ή λανθασμένες συνδέσεις στο καλώδιο τροφοδοσίας ή το φιν (κατά περίπτωση), μπορούν να οδηγήσουν σε υπερθέρμανση του ακροδέκτη.
- Χρησιμοποιήστε το κατάλληλο καλώδιο τροφοδοσίας.
- Μην αφήνετε το καλώδιο τροφοδοσίας να μπερδεύεται.
- Βεβαιωθείτε ότι έχει εγκατασταθεί προστασία από ηλεκτροπληξία.
- Χρησιμοποιήστε τον σφιγκτήρα ανακούφισης καταπόνησης στο καλώδιο.
- Βεβαιωθείτε ότι το καλώδιο τροφοδοσίας ή το φιν (κατά περίπτωση) δεν έρχεται σε επαφή με τη ζεστή συσκευή ή με ζεστά μαγειρικά σκεύη κατά τη σύνδεση της συσκευής σε πρίζα.
- Μη χρησιμοποιείτε πολυπρίζα και μπαλαντέζες.
- Προσέχετε να μην προκληθεί ζημιά στο φιν τροφοδοσίας (κατά περίπτωση) ή στο καλώδιο τροφοδοσίας. Επικοινωνήστε με το Εξουσιοδοτημένο Κέντρο Σέρβις ή έναν ηλεκτρολόγο για την αλλαγή ενός κατεστραμμένου καλωδίου τροφοδοσίας.
- Η προστασία από ηλεκτροπληξία των υπό τάση ή μονωμένων τμημάτων πρέπει να στερεώνεται με τέτοιο τρόπο, ώστε να μην είναι δυνατή η αφαίρεσή της χωρίς εργασία.
- Συνδέστε το φιν τροφοδοσίας στην πρίζα μόνον αφού έχει ολοκληρωθεί η εγκατάσταση. Μετά την εγκατάσταση, βεβαιωθείτε ότι είναι δυνατή η πρόσβαση στο φιν τροφοδοσίας.

2.2 Ηλεκτρική σύνδεση



ΠΡΟΕΙΔΟΠΟΙΗΣΗ!

Κίνδυνος πυρκαγιάς και ηλεκτροπληξίας.

- Όλες οι ηλεκτρικές συνδέσεις πρέπει να πραγματοποιούνται από επαγγελματία ηλεκτρολόγο σύμφωνα με το διάγραμμα σύνδεσης ή το εγχειρίδιο εγκατάστασης.

- Εάν η πρίζα είναι χαλαρή, μη συνδέετε το φως τροφοδοσίας.
- Μην τραβάτε το καλώδιο τροφοδοσίας για να αποσυνδέσετε τη συσκευή. Τραβάτε πάντα το φως τροφοδοσίας.
- Χρησιμοποιείτε μόνο σωστές μονωτικές διατάξεις: ασφαλειοδιακόπτες, ασφάλειες (βιδωτές ασφάλειες αφαιρούμενες από την υποδοχή), διακόπτες διαφυγής ρεύματος και ρελέ.
- Στην ηλεκτρική εγκατάσταση της συσκευής πρέπει να προβλέπεται μονωτική διάταξη που να επιτρέπει την αποσύνδεση της συσκευής από το δίκτυο ρεύματος από όλους τους πόλους. Η μονωτική διάταξη πρέπει να έχει ελάχιστη απόσταση 3 mm μεταξύ των επαφών.
- Αν εμφανιστεί στην οθόνη ο κωδικός E3, αποσυνδέστε αμέσως τις εστίες και ελέγξτε αν η ηλεκτρική σύνδεση και η τάση του δικτύου είναι σωστά.

2.3 Χρήση

ΠΡΟΕΙΔΟΠΟΙΗΣΗ!

Κίνδυνος τραυματισμού, εγκαυμάτων και ηλεκτροπληξίας.

- Μην αλλάζετε τις προδιαγραφές αυτής της συσκευής.
- Αφαιρέστε όλα τα υλικά συσκευασίας, τις ετικέτες και την προστατευτική μεμβράνη (κατά περίπτωση) πριν από την πρώτη χρήση.
- Φροντίστε τα ανοίγματα αερισμού να είναι ελεύθερα από εμπόδια. Ο εξαερισμός πρέπει να ελέγχεται περιοδικά από κατάλληλα καταρισμένο άτομο.
- Μην αφήνετε τη συσκευή χωρίς επιτήρηση κατά τη λειτουργία.
- Ορίστε τις ζώνες μαγειρέματος στη θέση «Απενεργοποίηση» μετά από κάθε χρήση.
- Μην τοποθετείτε μαχαιροπήρουνα ή καπάκια από κατασρολάκια πάνω στις ζώνες μαγειρέματος. Μπορεί να ζεσταθούν.
- Μην λειτουργείτε τη συσκευή με βρεγμένα χέρια ή όταν είναι σε επαφή με νερό.
- Μη χρησιμοποιείτε τη συσκευή ως επιφάνεια εργασίας ή ως επιφάνεια αποθήκευσης αντικειμένων.
- Εάν υπάρξουν ρωγμές στην επιφάνεια της συσκευής, αποσυνδέστε την αμέσως από

την παροχή ρεύματος. Με αυτόν τον τρόπο, αποτρέπεται πιθανή ηλεκτροπληξία.

- Οι χρήστες με βηματοδότη πρέπει να διατηρούν απόσταση τουλάχιστον 30 cm από τις επαγωγικές ζώνες μαγειρέματος, όταν η συσκευή βρίσκεται σε λειτουργία.
- Όταν τοποθετείτε φαγητό μέσα σε ζεστό λάδι, μπορεί να υπάρξει πιπίλισμα.
- Μη χρησιμοποιείτε ποτέ γυμνή φλόγα όταν ο ενσωματωμένος απορροφητήρας βρίσκεται σε λειτουργία.
- Μην χρησιμοποιείτε αλουμινόχαρτο ή άλλα υλικά μεταξύ της επιφάνειας μαγειρέματος και του μαγειρικού σκεύους, εκτός αν υποδεικνύεται διαφορετικά από τον κατασκευαστή της συσκευής.
- Να χρησιμοποιείτε μόνο αξεσουάρ που συνιστώνται για αυτήν τη συσκευή από τον κατασκευαστή.

ΠΡΟΕΙΔΟΠΟΙΗΣΗ!

Κίνδυνος πυρκαγιάς και έκρηξης.

- Τα λίπη και το λάδι απελευθερώνουν εύφλεκτους ατμούς όταν θερμαίνονται. Κρατάτε γυμνές φλόγες ή θερμά αντικείμενα μακριά από λίπη και λάδια όταν τα χρησιμοποιείτε στο μαγείρεμα.
- Οι ατμοί που απελευθερώνει το πολύ ζεστό λάδι μπορεί να προκαλέσουν αυθόρμητη ανάφλεξη.
- Το χρησιμοποιημένο λάδι, που μπορεί να που περιέχει υπολείμματα τροφίμων, μπορεί να προκαλέσει πυρκαγιά σε χαμηλότερη θερμοκρασία από το λάδι που χρησιμοποιείται για πρώτη φορά.
- Μην τοποθετείτε εύφλεκτα προϊόντα ή στοιχεία που είναι βρεγμένα με εύφλεκτα προϊόντα μέσα, κοντά ή πάνω στη συσκευή.

ΠΡΟΕΙΔΟΠΟΙΗΣΗ!

Κίνδυνος πρόκλησης ζημιάς στη συσκευή.

- Μην τοποθετείτε ζεστά μαγειρικά σκεύη επάνω στον πίνακα χειριστηρίων.
- Μην τοποθετείτε το ζεστό κάλυμμα σκεύους στη γυάλινη επιφάνεια των εστιών.
- Μην αφήνετε να στεγνώσει το περιεχόμενο των μαγειρικών σκευών καθώς μαγειρεύετε.

- Προσέξτε να μην αφήσετε αντικείμενα ή μαγειρικά σκεύη να πέσουν πάνω στη συσκευή. Η επιφάνεια μπορεί να καταστραφεί.
- Μην ενεργοποιείτε τις ζώνες μαγειρέματος με άδεια σκεύη ή χωρίς σκεύη.
- Μην αφαιρείτε ποτέ τη σχάρα ή το φίλτρο του απορροφητήρα όταν ο ενσωματωμένος απορροφητήρας ή η συσκευή βρίσκονται σε λειτουργία.
- Μη χρησιμοποιείτε ποτέ τον ενσωματωμένο απορροφητήρα χωρίς το φίλτρο του απορροφητήρα.
- Μην καλύπτετε την είσοδο του ενσωματωμένου απορροφητήρα με μαγειρικά σκεύη.
- Μην ανοίγετε το κάτω καπάκι όταν ο ενσωματωμένος απορροφητήρας ή η συσκευή βρίσκεται σε λειτουργία.
- Μην τοποθετείτε μικρά ή ελαφριά αντικείμενα κοντά στον ενσωματωμένο απορροφητήρα για να αποφύγετε τον κίνδυνο παγίδευσης.
- Τα μαγειρικά σκεύη από χυτοσίδηρο ή αυτά με φθαρμένη βάση μπορούν να χαράξουν τη γυάλινη / υαλοκεραμική επιφάνεια. Να σηκώνετε πάντα αυτά τα αντικείμενα όταν πρέπει να τα μετακινήσετε στην επιφάνεια μαγειρέματος.

2.4 Φροντίδα και καθαρισμός

- Καθαρίζετε τακτικά τη συσκευή για να αποτραπεί η φθορά του υλικού της επιφάνειας.
- Απενεργοποιήστε τη συσκευή και αφήστε την να κρυώσει πριν την καθαρίσετε.
- Καθαρίστε τη συσκευή με υγρό μαλακό πανί και ζεστό νερό. Χρησιμοποιείτε μόνο

ουδέτερα απορροπτικά. Μην χρησιμοποιείτε λιπαντικά προϊόντα, σφουγγαράκια που χαράσσουν, διαλύτες ή μεταλλικά αντικείμενα, εκτός αν ορίζεται διαφορετικά.

2.5 Σέρβις

- Για την επισκευή της συσκευής, επικοινωνήστε με το Εξουσιοδοτημένο Κέντρο Σέρβις. Χρησιμοποιείτε μόνο γνήσια ανταλλακτικά.
- Σχετικά με τον/τους λαμπτήρα/λαμπτήρες εντός αυτού του προϊόντος και τους ανταλλακτικούς λαμπτήρες που πωλούνται ξεχωριστά: Αυτοί οι λαμπτήρες προορίζονται ώστε να αντέχουν σε εξαιρετικά δύσκολες συνθήκες σε οικιακές συσκευές, όπως σε θερμοκρασίες, δονήσεις, υγρασία ή προορίζονται να σηματοδοτούν πληροφορίες σχετικά με τη λειτουργική κατάσταση της συσκευής. Δεν προορίζονται για χρήση σε άλλες εφαρμογές και δεν είναι κατάλληλοι για τον φωτισμό οικιακών χώρων.

2.6 Απόρριψη

ΠΡΟΕΙΔΟΠΟΙΗΣΗ!

Κίνδυνος τραυματισμού ή ασφυξίας.

- Επικοινωνήστε με τις δημοτικές αρχές της περιοχής σας για πληροφορίες σχετικά με τον τρόπο απόρριψης της συσκευής.
- Αποσυνδέστε τη συσκευή από την ηλεκτρική τροφοδοσία.
- Κόψτε το καλώδιο τροφοδοσίας κοντά στη συσκευή και απορρίψτε το.

3. ΕΓΚΑΤΑΣΤΑΣΗ

ΠΡΟΕΙΔΟΠΟΙΗΣΗ!

Ανατρέξτε στα κεφάλαια σχετικά με την Ασφάλεια.

3.1 Πριν από την εγκατάσταση

Προτού εγκαταστήσετε τις εστίες, σημειώστε τις παρακάτω πληροφορίες από την πινακίδα τεχνικών χαρακτηριστικών. Η πινακίδα

τεχνικών χαρακτηριστικών βρίσκεται στο κάτω μέρος των εστιών.

Σειριακός αριθμός

3.2 Εντοιχιζόμενες εστίες

Χρησιμοποιείτε τις εντοιχιζόμενες εστίες μόνο μετά την εγκατάστασή τους σε σωστά κατασκευασμένα εντοιχιζόμενα ντουλάπια και πάγκους εργασίας που πληρούν τα ισχύοντα πρότυπα.

3.3 Τοποθέτηση του λάστιχου

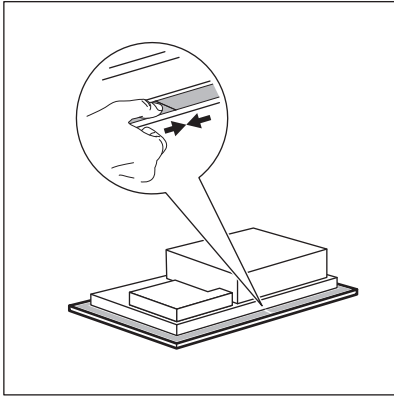

ΕΓΚΑΤΑΣΤΑΣΗ ΣΕ ΠΑΓΚΟ

1. Καθαρίστε τον πάγκο γύρω από την κομμένη εσοχή.
2. Τοποθετήστε την παρεχόμενη 2x6 mm λωρίδα στεγανοποίησης στην κάτω πλευρά των εστιών κατά μήκος του εξωτερικού άκρου της υαλοκεραμικής. Μην την τεντώσετε. Βεβαιωθείτε ότι τα άκρα της στεγανοποιητικής λωρίδας βρίσκονται στη μέση της μίας πλευράς της εστίας.
3. Προσθέστε μερικά χιλιοστά στο μήκος όταν κόβετε τη στεγανοποιητική λωρίδα.
4. Ενώστε τις δύο άκρες της στεγανοποιητικής λωρίδας.

Εντιστοιχισμένη εγκατάσταση

1. Καθαρίστε τις εγκοπές στον πάγκο εργασίας.
2. Κόψτε την παρεχόμενη 3x10 mm στεγανοποιητική λωρίδα σε τέσσερις λωρίδες. Οι λωρίδες πρέπει να έχουν το ίδιο μήκος με τις εγκοπές.
3. Κόψτε τις άκρες των λωρίδων υπό γωνία 45°. Θα πρέπει να ταιριάζουν στις γωνίες των εγκοπών με ακρίβεια.
4. Προσαρτήστε τις λωρίδες στις εγκοπές. Μην τεντώνετε τις λωρίδες. Μην ενώνετε τις άκρες των λωρίδων τη μια επάνω στην άλλη.

Αφού συναρμολογήσετε τις εστίες, στεγανοποιήστε το κενό που υπάρχει ανάμεσα στις υαλοκεραμικές εστίες και τον πάγκο εργασίας με σιλικόνη. Βεβαιωθείτε ότι η σιλικόνη δεν εισέρχεται κάτω από την υαλοκεραμική επιφάνεια.

3.4 Συναρμολόγηση

Ανατρέξτε στο φυλλάδιο εγκατάστασης για λεπτομερείς πληροφορίες σχετικά με τον τρόπο συναρμολόγησης των εστιών σας.

Ακολουθήστε το διάγραμμα σύνδεσης των εστιών και το διάγραμμα σύνδεσης του διακόπτη παραθύρου (εάν υπάρχει) που παρουσιάζεται στο φυλλάδιο εγκατάστασης ή / και τις ετικέτες κάτω από τις εστίες.



Μόνο για επιλεγμένες χώρες

Σε περίπτωση εγκατάστασης εξάτμισης, μπορεί να χρειαστεί διακόπτης παραθύρου (συμβουλευτείτε έναν εξουσιοδοτημένο τεχνικό). Πρέπει να το αγοράσετε ξεχωριστά, καθώς δεν παρέχεται μαζί με τον απορροφητήρα. Ο διακόπτης παραθύρου πρέπει να εγκατασταθεί από εξουσιοδοτημένο τεχνικό. Ανατρέξτε στο φυλλάδιο εγκατάστασης.

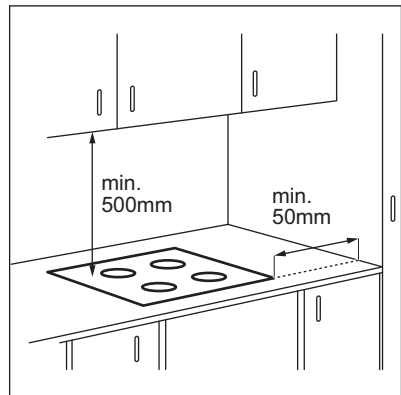

Αν η συσκευή εγκατασταθεί πάνω από συρτάρι, ο εξαερισμός των εστιών μπορεί να θερμάνει τα αποθηκευμένα αντικείμενα στο συρτάρι κατά τη διάρκεια της διαδικασίας μαγειρέματος.

ΕΓΚΑΤΑΣΤΑΣΗ ΣΕ ΠΑΓΚΟ

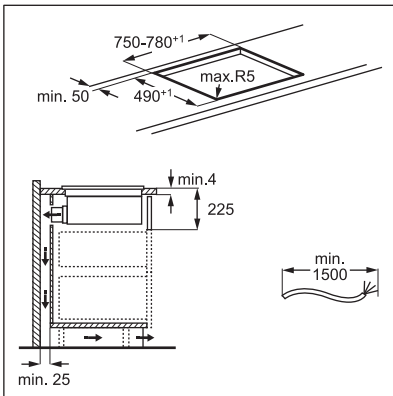
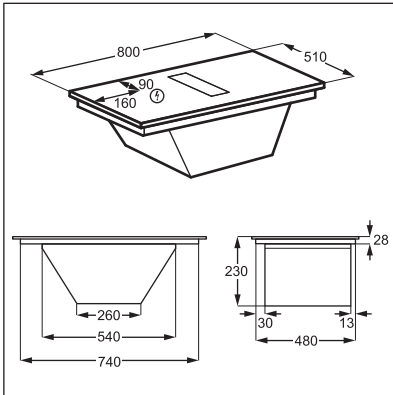

ΕΝΤΟΙΧΙΣΜΕΝΗ ΕΓΚΑΤΑΣΤΑΣΗ

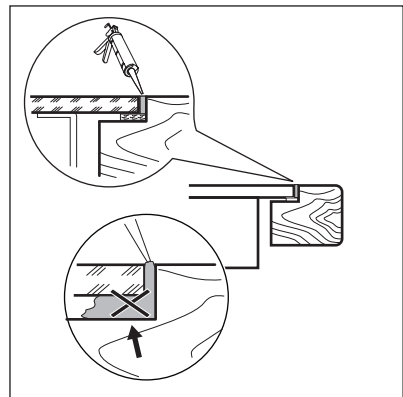
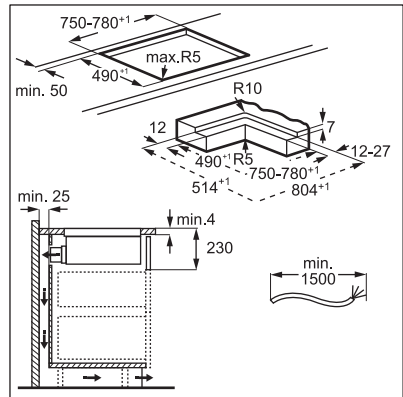
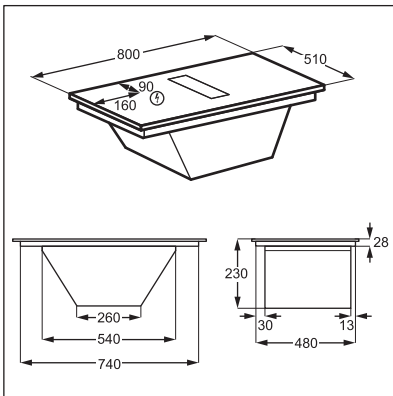

Βρείτε το εκπαιδευτικό βίντεο «Πώς να εγκαταστήσετε τις ηλεκτρικές εστίες της AEG», πληκτρολογώντας το πλήρες όνομα που υποδεικνύεται στο παρακάτω γραφικό.

 www.youtube.com/electrolux
www.youtube.com/aeg

How to install your AEG
induction extractor hob



Μονάδα περιβλήματος φίλτρου

Η συσκευή πρέπει να χρησιμοποιείται πάντα με όλα τα φίλτρα που περιλαμβάνονται στο πεδίο εφαρμογής της παράδοσης.

Πριν από την πρώτη χρήση, βεβαιωθείτε ότι έχετε εισαγάγει τα φίλτρα άνθρακα μεγάλης διάρκειας στο εσωτερικό του περιβλήματος με τις λαβές στραμμένες προς τα μέσα.

Ανατρέξτε στην ενότητα «Καθαρισμός του φίλτρου του απορροφητήρα». Αφού συναρμολογηθεί το περίβλημα του φίλτρου, τοποθετήστε το μέσα στο σύστημα του απορροφητήρα και τοποθετήστε τη σχάρα επάνω στον απορροφητήρα.

3.5 Καλώδιο σύνδεσης

- Οι εστίες παρέχονται με καλώδιο σύνδεσης.
- Για να αντικαταστήσετε το κατεστραμμένο καλώδιο τροφοδοσίας, χρησιμοποιήστε τον τύπο καλωδίου που αντέχει σε θερμοκρασία 125 °C ή υψηλότερη.
- Το μονό καλώδιο πρέπει να έχει διάμετρο τουλάχιστον 1,5mm².
- Επικοινωνήστε με το τοπικό σας Κέντρο Σέρβις. Το καλώδιο σύνδεσης θα πρέπει να αντικαθίσταται μόνο από εξουσιοδοτημένο ηλεκτρολόγο.

⚠ ΠΡΟΕΙΔΟΠΟΙΗΣΗ!

Όλες οι ηλεκτρικές συνδέσεις πρέπει να πραγματοποιούνται από επαγγελματία ηλεκτρολόγο.

⚠ ΠΡΟΣΟΧΗ!

Οι συνδέσεις μέσω βυσμάτων επαφής απαγορεύονται.

⚠ ΠΡΟΣΟΧΗ!

Μην τρυπάτε και μη συγκολλάτε τις άκρες των καλωδίων. Αυτό απαγορεύεται.

⚠ ΠΡΟΣΟΧΗ!

Μη συνδέετε το καλώδιο χωρίς περίβλημα για το άκρο του καλωδίου.

Μονοφασική σύνδεση

1. Αφαιρέστε το περίβλημα άκρου από το μαύρο και το καφέ καλώδιο.
2. Αφαιρέστε τη μόνωση από τα άκρα του καφέ και του μαύρου καλωδίου.
3. Συνδέστε τις άκρες του μαύρου και του καφέ καλωδίου.
4. Τοποθετήστε ένα περίβλημα άκρου καλωδίου στο άκρο του κάθε μοιρασμένου καλωδίου (απαιτείται ειδικό εργαλείο).

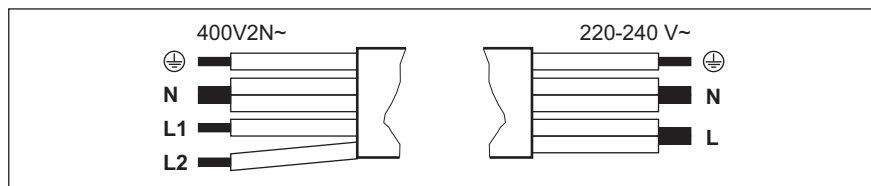

Διφασική σύνδεση: 400 V2N~

5x1,5 mm² ή 4x2,5 mm²



Πράσινο - κίτρινο

N

Μπλε και μπλε

L1

Μαύρο

L2

Καφέ

Μονοφασική σύνδεση: 220 - 240 V~

5x1,5 mm² ή 3x4 mm²



Πράσινο - κίτρινο

N

Μπλε και μπλε

L

Μαύρο και καφέ

4. ΠΕΡΙΓΡΑΦΗ ΠΡΟΪΟΝΤΟΣ

4.1 Επισκόπηση προϊόντος

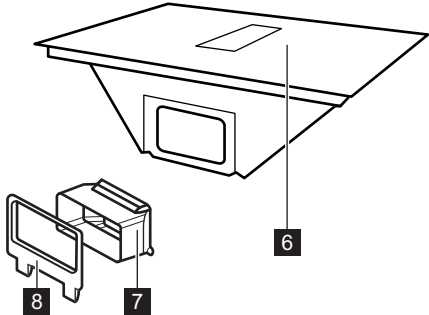
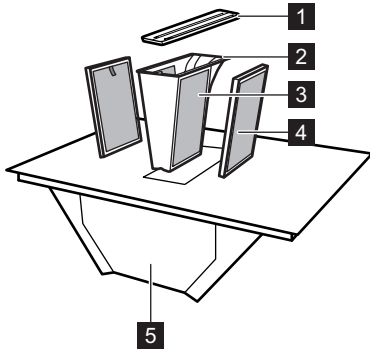

- 1 Σχάρα
- 2 Περίβλημα φίλτρου λίπους
- 3 Φίλτρο λίπους (μη αφαιρούμενο)
- 4 Carbon filter μεγάλης διάρκειας
- 5 Δίσκος αποστράγγισης (κάτω από το σύστημα του απορροφητήρα)

- 6 Εστία
- 7 Προσαρμογέας αεραγωγού
- 8 Εξάρτημα αεραγωγού για το πίσω τοίχωμα

4.2 Διάταξη επιφάνειας μαγειρέματος

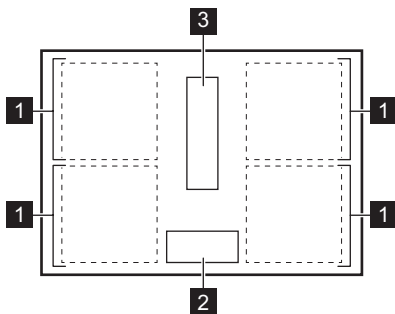

- 1 Επαγωγική ζώνη μαγειρέματος
- 2 Πίνακας χειριστηρίων
- 3 Απορροφητήρας

4.3 Διάταξη χειριστηρίου

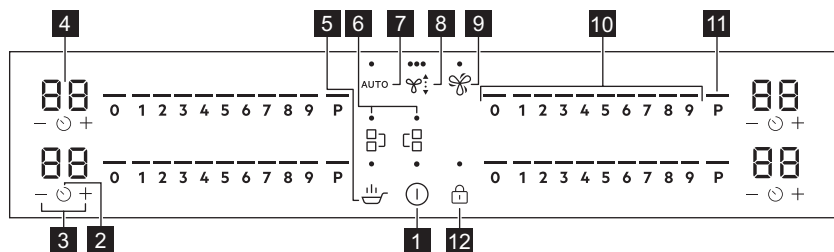



Χρησιμοποιήστε τα πεδία αφής για τη λειτουργία της συσκευής. Οι οθόνες, οι ενδείξεις και οι ήχοι υποδεικνύουν τις λειτουργίες που είναι ενεργοποιημένες.

Η επιφάνεια από γυαλί κατά των χαρακιών έχει μια μοναδική υφή φινιρίσματος η οποία μπορεί να αλλάξει τα σύμβολα και τα στοιχεία της διασύνδεσης χρήστη εμφανίζονται σε διάφορες συνθήκες φωτισμού.

Πεδίο αφής	Λειτουργία	Περιγραφή	
1		Έναρξη / Απενεργοποίηση	Για ενεργοποίηση και απενεργοποίηση της συσκευής.
2		Χρονοδιακόπτης	Για ρύθμιση της λειτουργίας.
3	+ / -	-	Για αύξηση ή μείωση του χρόνου.
4	-	Ένδειξη χρονοδιακόπτη	Για εμφάνιση του χρόνου σε λεπτά.
5		SenseFry	SenseFry. Για τηγάνισμα με αυτόματα ελεγχόμενα επίπεδα θερμότητας, ειδικά για διάφορους τύπους φαγητού.
6		Bridge	Για ενεργοποίηση και απενεργοποίηση της λειτουργίας.
7	AUTO	Αυτόματη λειτουργία του απορροφητήρα	Για ενεργοποίηση και απενεργοποίηση της λειτουργίας.
8		Χειροκίνητη λειτουργία του απορροφητήρα	Για ενεργοποίηση/απενεργοποίηση της λειτουργίας και για την εναλλαγή μεταξύ 3 επιπέδων ταχύτητας ανεμιστήρα.
9		Boost	Για ενεργοποίηση και απενεργοποίηση της λειτουργίας.
10	-	Μπάρα ελέγχου	Για ρύθμιση μιας σκάλας μαγειρέματος.
11	P	PowerBoost	Για ενεργοποίηση της λειτουργίας.
12		Κλειδίωμα / Διάταξη ασφαλείας για παιδιά	Για κλειδίωμα / ξεκλειδίωμα του χειριστηρίου.

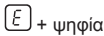
4.4 Ενδείξεις οθόνης

Ένδειξη	Περιγραφή
	Έχει παρουσιαστεί κάποια βλάβη.
	Το φίλτρο άνθρακα μεγάλης διάρκειας χρειάζεται αναδημιουργία.
	OptiHeat Control (Ένδειξη υπολειπόμενης θερμότητας 3 σταδίων): συνέχεια μαγειρέματος / διατήρηση θερμοκρασίας / υπολειπόμενη θερμοκρασία.

5. ΠΡΙΝ ΤΗΝ ΠΡΩΤΗ ΧΡΗΣΗ

ΠΡΟΕΙΔΟΠΟΙΗΣΗ!







Ανατρέξτε στα κεφάλαια σχετικά με την Ασφάλεια.

5.1 Περιορισμός ισχύος

Το Περιορισμός ισχύος ορίζει πόση ισχύς χρησιμοποιείται από τις εστίες συνολικά, εντός των ορίων των ασφαλειών εγκατάστασης του σπιτιού.

Οι εστίες είναι ρυθμισμένες βάσει της υψηλότερης δυνατής ισχύος.

Για μείωση ή αύξηση του επιπέδου ισχύος:

1. Μεταβείτε στο μενού: πιέστε παρατεταμένα  για 3 δευτερόλεπτα. Στη συνέχεια, πιέστε παρατεταμένα το .
2. Πιέστε το  στο μπροστινό χρονοδιακόπτη μέχρι να εμφανιστεί η ένδειξη .
3. Πιέστε το  /  στον μπροστινό χρονοδιακόπτη για να ρυθμίσετε το επίπεδο ισχύος.

4. Πιέστε το  για έξοδο.

Επίπεδα ισχύος

Ανατρέξτε στο κεφάλαιο «Τεχνικά χαρακτηριστικά».

ΠΡΟΣΟΧΗ!

Βεβαιωθείτε ότι η επιλεγμένη ισχύς ταιριάζει στην οικιακή εγκατάσταση ασφαλειών.

ΠΡΟΣΟΧΗ!

Εάν το επίπεδο ισχύος είναι χαμηλότερο από ή ίσο με 2.000 W δεν μπορείτε να ενεργοποιήσετε SenseFry.

- P73 — 7.350 W
- P15 — 1.500 W
- P20 — 2.000 W
- P25 — 2500 W
- P30 — 3.000 W
- P35 — 3.500 W
- P40 — 4.000 W
- P45 — 4.500 W
- P50 — 5.000 W
- P60 — 6.000 W

6. ΚΑΘΗΜΕΡΙΝΗ ΧΡΗΣΗ

ΠΡΟΕΙΔΟΠΟΙΗΣΗ!

Ανατρέξτε στα κεφάλαια σχετικά με την Ασφάλεια.

6.1 Ενεργοποίηση και απενεργοποίηση

Πιέστε παρατεταμένα το για να ενεργοποιήσετε ή  να απενεργοποιήσετε τις εστίες.

6.2 Ανίχνευση σκεύους

Η λειτουργία αυτή υποδεικνύει την παρουσία μαγειρικού σκεύους στις εστίες και απενεργοποιεί τις ζώνες μαγειρέματος αν δεν ανιχνευτεί μαγειρικό σκεύος κατά τη διάρκεια μιας περιόδου μαγειρέματος.

Αν τοποθετήσετε μαγειρικό σκεύος σε μια ζώνη μαγειρέματος πριν επιλέξετε μια σκάλα μαγειρέματος, εμφανίζεται η ένδειξη πάνω από το 0 στη μπάρα ελέγχου.

Αν αφαιρέσετε τα μαγειρικά σκεύη από μια ενεργοποιημένη ζώνη μαγειρέματος και την τοποθετήσετε προσωρινά στην άκρη, οι ενδείξεις πάνω από την αντίστοιχη μπάρα ελέγχου θα αρχίσουν να αναβοσβήνουν. Αν δεν τοποθετήσετε το μαγειρικό σκεύος ξανά επάνω στην ενεργοποιημένη ζώνη μαγειρέματος εντός 120 δευτερολέπτων, η ζώνη μαγειρέματος θα απενεργοποιηθεί αυτόματα.

Για να συνεχίσετε το μαγείρεμα, βεβαιωθείτε ότι έχετε τοποθετήσει πάλι το μαγειρικό σκεύος στις ζώνες μαγειρέματος εντός του καθορισμένου χρονικού ορίου.

6.3 Χρήση των ζωνών μαγειρέματος

Τοποθετείτε τα μαγειρικά σκεύη στο κέντρο της επιλεγμένης ζώνης. Οι επαγωγικές ζώνες μαγειρέματος προσαρμόζονται αυτόματα στη διάσταση της βάσης του μαγειρικού σκεύους.



Για βέλτιστη μεταφορά θερμότητας, χρησιμοποιείτε μαγειρικά σκεύη με διάμετρο βάσης παρόμοια με το μέγεθος της ζώνης μαγειρέματος (δηλ. η μέγιστη τιμή διαμέτρου μαγειρικού σκεύους στα "Τεχνικά στοιχεία" > "Προδιαγραφές ζωνών μαγειρέματος"). Βεβαιωθείτε ότι το μαγειρικό σκεύος είναι κατάλληλο για επαγωγικές εστίες. Για περισσότερες πληροφορίες σχετικά με τους τύπους μαγειρικών σκευών, ανατρέξτε στην ενότητα «Υποδείξεις και συμβουλές».



Η επιφάνεια από γυαλί κατά των γρατσουνιών διαθέτει μοναδική υφή φινιρίσματος που μεγιστοποιεί την αντοχή στις γρατζουνιές. Η τριβή μεταξύ του μαγειρικού σκεύους και της γυάλινης επιφάνειας μπορεί να προκαλέσει θορύβους.

Μπορείτε να μαγειρεύετε με ένα μεγάλο μαγειρικό σκεύος τοποθετημένο ταυτόχρονα σε δύο ζώνες μαγειρέματος, χρησιμοποιώντας τη λειτουργία Bridge. Το μαγειρικό σκεύος πρέπει να καλύπτει τα κέντρα και των δύο ζωνών αλλά να μην υπερβαίνει την περιοχή με τη σήμανση. Αν το μαγειρικό σκεύος βρίσκεται ανάμεσα στα δύο κέντρα, η Bridge λειτουργία δεν θα ενεργοποιηθεί.

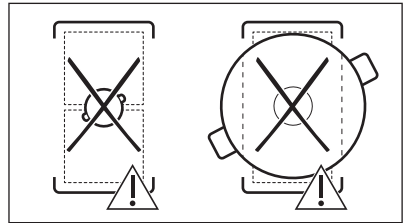
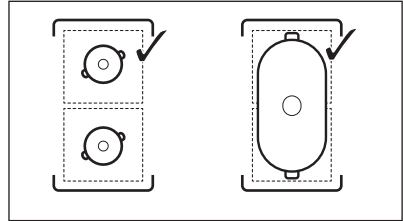

6.4 Ρύθμιση ζεστάματος

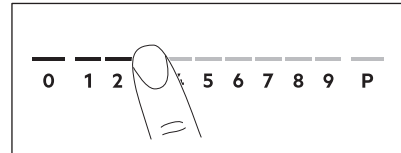

1. Πίστε την επιθυμητή ρύθμιση θερμότητας στην μπάρα ελέγχου.

Οι ενδείξεις πάνω από την μπάρα ελέγχου εμφανίζονται μέχρι το επιλεγμένο επίπεδο σκάλας μαγειρέματος.

2. Για να απενεργοποιήσετε μια ζώνη μαγειρέματος, πιέστε 0.

6.5 PowerBoost

Αυτή η λειτουργία προσφέρει επιπλέον ισχύ στις επαγωγικές ζώνες μαγειρέματος. Η λειτουργία μπορεί να ενεργοποιηθεί για την επαγωγική ζώνη μαγειρέματος μόνο για περιορισμένο χρονικό διάστημα. Μετά την πάροδο αυτού του διαστήματος, η επαγωγική ζώνη μαγειρέματος επιστρέφει αυτόματα στην υψηλότερη σκάλα μαγειρέματος.



Ανατρέξτε στο κεφάλαιο «Τεχνικά χαρακτηριστικά».

Για να ενεργοποιήσετε τη λειτουργία για μια ζώνη μαγειρέματος: αγγίξτε το P.

Για να απενεργοποιήσετε τη λειτουργία: αλλάξτε τη σκάλα μαγειρέματος.

6.6 OptiHeat Control (Ένδειξη υπολειπόμενης θερμότητας 3 σταδίων)



ΠΡΟΕΙΔΟΠΟΙΗΣΗ!

Όσο η ένδειξη είναι ορατή, υπάρχει κίνδυνος εγκαυμάτων από την υπολειπόμενη θερμότητα.

Οι επαγωγικές ζώνες μαγειρέματος παράγουν την απαιτούμενη θερμότητα για τη διαδικασία μαγειρέματος απευθείας στη βάση του μαγειρικού σκεύους. Το κεραμικό γυαλί ζεσταίνεται από τη θερμότητα των μαγειρικών σκευών.

Οι ενδείξεις εμφανίζονται όταν μια ζώνη μαγειρέματος είναι ζεστή. Υποδεικνύουν το επίπεδο της υπολειπόμενης θερμότητας για τις ζώνες μαγειρέματος που χρησιμοποιείτε εκείνη τη στιγμή:

- συνέχεια μαγειρέματος,

- διατήρηση θερμότητας,

- υπολειπόμενη θερμότητα.

Η ένδειξη μπορεί επίσης να εμφανίζεται:

- για τις διπλάνες ζώνες μαγειρέματος ακόμη και αν δεν τις χρησιμοποιείτε,

- όταν τοποθετούνται ζεστά μαγειρικά σκεύη σε κρύα ζώνη μαγειρέματος,
- όταν η εστία είναι απενεργοποιημένη, αλλά η ζώνη μαγειρέματος παραμένει ζεστή.

Η ένδειξη εξαφανίζεται όταν η ζώνη μαγειρέματος έχει κρυώσει.

6.7 Χρονοδιακόπτης

Χρονοδιακόπτης αντίστροφης μέτρησης

Χρησιμοποιήστε αυτή τη λειτουργία για να καθορίσετε το χρονικό διάστημα λειτουργίας της ζώνης μαγειρέματος μόνο για μια συγκεκριμένη περίοδο μαγειρέματος.

Ρυθμίστε πρώτα τη ρύθμιση θερμότητας για τη ζώνη μαγειρέματος και κατόπιν τη λειτουργία.

1. Πιέστε το . 00. Στην οθόνη του χρονοδιακόπτη εμφανίζεται η ένδειξη.
2. Πιέστε το ή το για να ρυθμίσετε την ώρα (00-99 λεπτά).
3. Πιέστε το για να ξεκινήσει ο χρονοδιακόπτης ή περιμένετε 3 δευτερόλεπτα. Ο χρονοδιακόπτης αρχίζει να μετρά αντίστροφα.



Για να αλλάξετε την ώρα: επιλέξτε τη ζώνη μαγειρέματος με το και πιέστε το ή το .

Για να απενεργοποιήσετε τη λειτουργία: ρυθμίστε τη ζώνη μαγειρέματος με το και αγγίξτε το . Ο υπολειπόμενος χρόνος μετράει αντίστροφα στο 00.

Ο χρονοδιακόπτης ολοκληρώνει την αντίστροφη μέτρηση, ακούγεται ένα σήμα και αναβοσβήνει το 00. Η ζώνη μαγειρέματος απενεργοποιείται. Πιέστε οποιοδήποτε σύμβολο για να απενεργοποιήσετε το σήμα και να αναβοσβήνει η ένδειξη.



Χρονομετρητής

Μπορείτε να χρησιμοποιήσετε αυτή τη λειτουργία όταν οι εστίες είναι ενεργοποιημένες αλλά οι ζώνες μαγειρέματος δεν λειτουργούν. Η ρύθμιση θερμότητας εμφανίζει την ένδειξη 00.

1. Πιέστε το κουμπι .
2. Πιέστε το  ή  για να ρυθμίσετε την ώρα.

Ο χρονοδιακόπτης ολοκληρώνει την αντίστροφη μέτρηση, ακούγεται ένα σήμα και αναβοσβήνει το 00. Πιέστε οποιοδήποτε σύμβολο για να απενεργοποιήσετε το σήμα και να αναβοσβήνει η ένδειξη.

Για να απενεργοποιήσετε τη λειτουργία:

αγγίξτε το  και, στη συνέχεια, αγγίξτε το . Ο υπολειπόμενος χρόνος μετράει αντίστροφα στο 00.

6.8 Διαχείριση ισχύος

Εάν είναι ενεργές πολλές ζώνες και η ισχύς που έχει καταναλωθεί υπερβαίνει το όριο της παροχής ισχύος, αυτή η λειτουργία διαιρεί τη διαθέσιμη ισχύ μεταξύ όλων των ζωνών μαγειρέματος. Οι εστίες ελέγχουν τις ρυθμίσεις θερμοκρασίας για την προστασία των ασφαλειών της οικιακής εγκατάστασης.

- Εάν οι εστίες φτάσουν το όριο της μέγιστης διαθέσιμης ισχύος (ανατρέξτε στην πινακίδα τεχνικών χαρακτηριστικών), η ισχύς των ζωνών μαγειρέματος θα μειωθεί αυτόματα.
- Η ρύθμιση ζεστάματος της ζώνης μαγειρέματος που έχει επιλεγεί πρώτα έχει πάντα προτεραιότητα. Η υπολειπόμενη ισχύς θα διαιρεθεί μεταξύ των άλλων ζωνών μαγειρέματος ανάλογα με τη σειρά επιλογής.
- Για ζώνες μαγειρέματος που έχουν μειωμένη ισχύ, η μπάρα χειριστηρίων αναβοσβήνει και εμφανίζει τις μέγιστες δυνατές ρυθμίσεις θερμότητας.
- Περιμένετε μέχρι η οθόνη να σταματήσει να αναβοσβήνει ή μειώστε τη ρύθμιση θερμότητας της ζώνης μαγειρέματος που επιλέχθηκε τελευταία. Οι ζώνες μαγειρέματος θα συνεχίσουν να λειτουργούν με τη μειωμένη ρύθμιση θερμοκρασίας. Αλλάξτε τις ρυθμίσεις θερμοκρασίας των ζωνών μαγειρέματος χειροκίνητα, εάν χρειάζεται.
- Η εξαγωγή απορροφητήρα είναι πάντα διαθέσιμη ως ηλεκτρικό φορτίο.



6.9 Λειτουργίες απορροφητήρα

ΠΡΟΕΙΔΟΠΟΙΗΣΗ!

Ανατρέξτε στα κεφάλαια σχετικά με την Ασφάλεια.

Χειροκίνητη λειτουργία

Ο απορροφητήρας μπορεί να λειτουργεί δίπλα στις εστίες κατά τη διάρκεια του μαγειρέματος, καθώς και όταν οι εστίες είναι απενεργοποιημένες.

1. Πιέστε το  για να ενεργοποιήσετε τον απορροφητήρα. Ακούγεται ένα σήμα και εμφανίζονται ενδείξεις πάνω από το σύμβολο.
2. Ρυθμίστε την ταχύτητα του ανεμιστήρα ανάλογα με τις ανάγκες σας πιέζοντας το σύμβολο. Οι ενδείξεις αλλάζουν για να αντανakλούν την τρέχουσα ταχύτητα του ανεμιστήρα.
3. Για να απενεργοποιήσετε τον απορροφητήρα, πιέστε  το επανειλημμένα μέχρι να εξαφανιστούν οι ενδείξεις πάνω από το σύμβολο.

AUTO

Η λειτουργία ρυθμίζει αυτόματα το επίπεδο ταχύτητας του ανεμιστήρα βάσει της θερμοκρασίας της ζώνης μαγειρέματος. Η λειτουργία είναι συνήθως ενεργοποιημένη από προεπιλογή.

AUTO Η λειτουργία προσφέρει τέσσερις επιλογές ταχύτητας ανεμιστήρα: H1-H4 (χαμηλή έως έντονη). Το H4 είναι ρυθμισμένο από προεπιλογή. Μπορείτε να αλλάξετε τη λειτουργία στις ρυθμίσεις. Ανατρέξτε στην ενότητα «Δομή μενού».

Μπορείτε να ενεργοποιήσετε τη λειτουργία ενώ οι εστίες είναι ενεργοποιημένες και καμιά από τις ζώνες μαγειρέματος δεν είναι ενεργή ή οποιαδήποτε στιγμή κατά τη διάρκεια του μαγειρέματος.



Αν ενεργοποιήσετε τη λειτουργία ενώ οι εστίες είναι απενεργοποιημένες, δεν έχει ενεργοποιηθεί καμία από τις ζώνες μαγειρέματος και δεν εμφανίζεται υπολειπόμενη θερμότητα στο χειριστήριο, η λειτουργία θα απενεργοποιηθεί αυτόματα μετά από μερικά δευτερόλεπτα.

1. Πιέστε παρατεταμένα το για να ενεργοποιήσετε τις εστίες.
2. Εάν η λειτουργία δεν είναι ενεργοποιημένη από προεπιλογή, πιέστε το AUTO για να την ενεργοποιήσετε.

Ακούγεται ένα σήμα και εμφανίζεται μια ένδειξη πάνω από το σύμβολο.

3. Τοποθετήστε ένα μαγειρικό σκεύος στις εστίες και επιλέξτε μια ρύθμιση θερμότητας. Αυξήστε ή μειώστε τη ρύθμιση θερμότητας όπως απαιτείται.

Ο απορροφητήρας ανταποκρίνεται στη θερμοκρασία της ζώνης μαγειρέματος, αυξάνοντας ή μειώνοντας ανάλογα το επίπεδο ταχύτητας του ανεμιστήρα. Οι ενδείξεις πάνω από το σύμβολο του απορροφητήρα εμφανίζονται.

4. Πιέστε το 0 στην μπάρα ελέγχου των εστιών για να απενεργοποιήσετε μια ζώνη μαγειρέματος ή να απενεργοποιήσετε τις εστίες.

Το AUTO θα λειτουργήσει για λίγη ώρα ανάλογα με τη ρυθμισμένη λειτουργία (H1-H4).



Η ταχύτητα του ανεμιστήρα μπορεί να ρυθμιστεί χειροκίνητα κατά τη διάρκεια του μαγειρέματος πιέζοντας το .

Για να απενεργοποιήσετε τη λειτουργία, πιέστε το AUTO. Ακούγεται ένα σήμα και η ένδειξη πάνω από το σύμβολο εξαφανίζεται.

Αν απενεργοποιήσετε τις εστίες ενώ AUTO είναι σε λειτουργία, η λειτουργία θα θυμηθεί για την επόμενη περίοδο μαγειρέματος.

Boost

Η λειτουργία ενεργοποιεί τον ανεμιστήρα του απορροφητήρα στο μέγιστο επίπεδο ταχύτητας.

1. Πιέστε το για να ενεργοποιήσετε τη λειτουργία.

Ακούγεται ένα σήμα και εμφανίζεται μια ένδειξη πάνω από το σύμβολο.

2. Πιέστε το ξανά για να απενεργοποιήσετε τη λειτουργία, εάν απαιτείται.

Η λειτουργία μπορεί να λειτουργήσει χωρίς διακοπή για 8 λεπτά κατά το μέγιστο. Μετά από αυτό το διάστημα, η ρύθμιση της ταχύτητας του ανεμιστήρα αλλάζει αυτόματα σε 3. Μπορείτε να ενεργοποιήσετε ξανά τη λειτουργία, αν χρειαστεί.

Auto Breeze

Η λειτουργία ρυθμίζει αυτόματα τον ανεμιστήρα του απορροφητήρα ώστε να συνεχίζει να λειτουργεί μετά την ολοκλήρωση του μαγειρέματος και απενεργοποιεί τις εστίες. Ο ανεμιστήρας λειτουργεί σε ελάχιστο επίπεδο ταχύτητας για 20 λεπτά κατά το μέγιστο. Η λειτουργία αφαιρεί τις δυσάρεστες οσμές μετά το μαγειρέμα.

Όταν χρησιμοποιείτε τις εστίες για πρώτη φορά, η λειτουργία ενεργοποιείται από προεπιλογή.

Όταν η λειτουργία είναι ενεργή, AUTO εμφανίζεται η παραπάνω ένδειξη. Μόλις ολοκληρωθεί ο κύκλος, ο ανεμιστήρας απενεργοποιείται αυτόματα.

Για να απενεργοποιήσετε τη λειτουργία ενώ εκτελείται:

Πιέστε το AUTO ή το .

Ο ανεμιστήρας του απορροφητήρα απενεργοποιείται.

Για να απενεργοποιήσετε πλήρως τη λειτουργία:

1. Μεταβείτε στο μενού: πιέστε παρατεταμένα για 3 δευτερόλεπτα. Στη συνέχεια, πιέστε παρατεταμένα το .
2. Πιέστε το στο μπροστινό χρονοδιακόπτη μέχρι να **df** εμφανιστεί η ένδειξη στην οθόνη.
3. Πιέστε το ή το στο μπροστινό χρονοδιακόπτη μέχρι να

Απενεργοποίηση (→) εμφανιστεί η ένδειξη.

4. Πιέστε το  για έξοδο.



Συνιστάται να μην απενεργοποιήσετε τη λειτουργία και να την αφήσετε να λειτουργήσει χωρίς διακοπή για ολόκληρη τη διάρκεια του κύκλου.

6.10 SenseFry

Αυτή η λειτουργία σάς επιτρέπει να ρυθμίσετε μια κατάλληλη σκάλα μαγειρέματος για να τηγανίσετε το φαγητό σας. Οι εστίες διατηρούν τη θερμοκρασία καθ' όλη τη διάρκεια του μαγειρέματος. Μπορείτε να επιλέξετε ένα από τα τρία SenseFry επίπεδα: χαμηλό (2), μεσαίο (5), υψηλό (8). Από τη στιγμή που θα ρυθμιστεί η σκάλα μαγειρέματος, δεν απαιτείται χειροκίνητη ρύθμιση της θερμοκρασίας.

ΠΡΟΣΟΧΗ!

Χρησιμοποιείτε μόνο κρύα μαγειρικά σκεύη.

Μην αφήνετε τις εστίες χωρίς επίτηρηση ενώ η λειτουργία είναι ενεργοποιημένη.

1. Τοποθετήστε ένα ταψί χωρίς λάδι / λίπος σε μία από τις κρύες ζώνες μαγειρέματος στην αριστερή πλευρά. Μπορείτε να χρησιμοποιήσετε μία μόνο ζώνη μαγειρέματος ή να συνδέσετε και τις δύο ζώνες χρησιμοποιώντας το Bridge.

Αν τοποθετήσετε ένα σκεύος μόνο σε μία ζώνη μαγειρέματος, η λειτουργία ξεκινά αυτόματα.

2. Αγγίξτε το  για να ενεργοποιήσετε τις εστίες.

3. Αγγίξτε το  για να ενεργοποιήσετε τη λειτουργία.

Ανάβει η ένδειξη πάνω από το σύμβολο . Η σκάλα μαγειρέματος είναι ρυθμισμένη από προεπιλογή στο 2.

4. Επιλέξτε ένα επίπεδο τηγανίσματος πιέζοντας επανειλημμένα το πλήκτρο . Εμφανίζεται η ένδειξη που αναβοσβήνει πάνω από το επιλεγμένο επίπεδο για κάθε ζώνη μαγειρέματος στην οποία μπορείτε να χρησιμοποιήσετε τη λειτουργία.

5. Αγγίξτε οπουδήποτε στον διακόπτη ολίσθησης της επιλεγμένης ζώνης μαγειρέματος.

Μπορείτε να ρυθμίσετε το επίπεδο SenseFry πιέζοντας μία από τις αντίστοιχες σκάλες μαγειρέματος όπως φαίνεται στον παρακάτω πίνακα.

Επίπεδο ισχύος SenseFry	Επίπεδα σκάλας μαγειρέματος
Χαμηλή θερμοκρασία	2
Μεσαία Ψημένο	5
υψηλή	8

Η λειτουργία ξεκινά.

Μόλις ξεκινήσει η λειτουργία, εμφανίζονται οι ενδείξεις πάνω από τον διακόπτη ολίσθησης και αρχίζει η προβολή της κινούμενης ένδειξης.



Αν δεν τοποθετήσετε ένα σκεύος σε κάποια από τις ζώνες μαγειρέματος εντός 5 δευτερολέπτων, η λειτουργία απενεργοποιείται αυτόματα.

6. Ρυθμίστε μια λειτουργία χρονοδιακόπτη, εάν απαιτείται.

Όταν το σκεύος φτάσει στην επιθυμητή θερμοκρασία, ακούγεται ένα ηχητικό σήμα. Μπορείτε να τοποθετήσετε τώρα λάδι και φαγητό στο τηγάνι.

Για να διακόψετε τη λειτουργία, πιέστε το 0 στην μπάρα χειριστηρίων ή πιέστε το .

Αν ρυθμίσετε τον Χρονοδιακόπτη αντίστροφης μέτρησης σε μία από τις ζώνες μαγειρέματος και ο ρυθμισμένος χρόνος ολοκληρωθεί πριν επιτευχθεί η επιθυμητή θερμοκρασία, η λειτουργία απενεργοποιείται αυτόματα.

Υποδείξεις και συμβουλές:

- Μπορείτε να αλλάξετε το προεπιλεγμένο επίπεδο θερμότητας, αν χρειαστεί.
- Για παχιά κομμάτια φαγητού ή ωμές πατάτες, χρησιμοποιήστε κατάλληλα για τα πρώτα 10 λεπτά τηγανίσματος.
- Τα βαριά και / ή μεγάλα σκεύη ενδέχεται να χρειάζονται περισσότερο χρόνο για να θερμανθούν.

- Χρησιμοποιείτε τηγάνια με επίστρωση μόνο στη χαμηλή σκάλα μαγειρέματος για την αποφυγή πρόκλησης ζημιάς και υπερθέρμανσης των μαγειρικών σκευών.
- Μη χρησιμοποιείτε λεπτά μαγειρικά σκεύη εμαγιέ. Μπορεί να υπερθερμανθούν ή να υποστούν ζημιά.

Κατάλληλα τηγάνια για τη λειτουργία SenseFry

Χρησιμοποιείτε μόνο τηγάνια με επίπεδη βάση. Για να ελέγξετε αν το σκεύος είναι σωστό:

1. Τοποθετήστε το τηγάνι σας ανάποδα.
2. Τοποθετήστε έναν χάρακα στο κάτω μέρος του σκεύους.
3. Προσπαθήστε να τοποθετήσετε ένα κέρμα 1, 2 ή 5 cent (ή οποιοδήποτε νόμισμα με παρόμοιο πάχος, περίπου 1,7 mm) ανάμεσα στον χάρακα και στη βάση του τηγανιού.

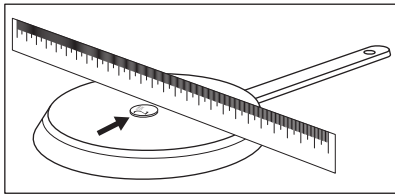

- a. Το τηγάνι δεν είναι σωστό αν μπορείτε να τοποθετήσετε το νόμισμα ανάμεσα στον χάρακα και το τηγάνι.

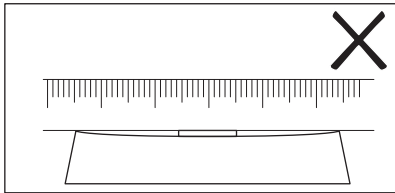

- b. Το τηγάνι είναι σωστό αν δεν μπορείτε να τοποθετήσετε το νόμισμα ανάμεσα στον χάρακα και το τηγάνι.

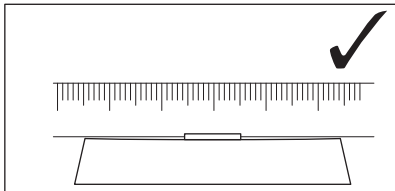

6.11 Δομή μενού

Ο πίνακας εμφανίζει τη βασική δομή του μενού.

Ρυθμίσεις χρήση

Σύμβολο	Ρύθμιση	Πιθανές επιλογές
b	Ήχος	Έναρξη / Απενεργοποίηση (→)
P	Περιορισμός ισχύος	15 - 73
H	Λειτουργία AUTO	1 - 4
dF	Auto Breeze	Έναρξη / Απενεργοποίηση (→)
E	Συναγερμός / ιστορικό σφαλμάτων	Η λίστα των πρόσφατων συναγερμών / σφαλμάτων.

Για να μεταβείτε στις ρυθμίσεις χρήση:

πιέστε παρατεταμένα το για 3 δευτερόλεπτα. Στη συνέχεια, πιέστε παρατεταμένα το . Οι ρυθμίσεις εμφανίζονται στο χρονοδιακόπτη των αριστερών ζωνών μαγειρέματος.

Περιήγηση στο μενού: το μενού αποτελείται από το σύμβολο ρύθμισης και μια τιμή. Το σύμβολο εμφανίζεται στον πίσω χρονοδιακόπτη και η τιμή εμφανίζεται στον μπροστινό χρονοδιακόπτη. Για να πλοηγηθείτε μεταξύ των ρυθμίσεων, πιέστε το στον μπροστινό χρονοδιακόπτη. Για να αλλάξετε την τιμή ρύθμισης, πιέστε το ή το στο μπροστινό χρονόμετρο.

Για έξοδο από το μενού: πιέστε .

OffSound Control

Μπορείτε να ενεργοποιήσετε / απενεργοποιήσετε τους ήχους στο Μενού > Ρυθμίσεις χρήση.



Ανατρέξτε στην ενότητα «Δομή μενού».

Όταν οι ήχοι είναι απενεργοποιημένοι, μπορείτε να ακούσετε τον ήχο όταν:

- αγγίζετε το ,
- ο χρονοδιακόπτης σβήνει,

- πιάσετε ένα ανενεργό σύμβολο.

7. ΠΡΟΣΘΕΤΕΣ ΛΕΙΤΟΥΡΓΙΕΣ

7.1 Αυτόματη απενεργοποίηση

Η λειτουργία απενεργοποιεί αυτόματα τις εστίες, εάν:

- όλες οι ζώνες μαγειρέματος, καθώς και ο απορροφητήρας, απενεργοποιούνται,
- δεν ορίσετε καμία ρύθμιση θερμότητας ή ρύθμιση θερμότητας ανεμιστήρα μετά την ενεργοποίηση των εστιών,
- χύθηκε κάτι ή έχετε τοποθετήσει κάτι επάνω στο χειριστήριο για περισσότερο από 10 δευτερόλεπτα (ένα σκεύος, ένα πανί, κ.λπ.). Ακουγεται ένα σήμα και οι εστίες απενεργοποιούνται. Αφαιρέστε το αντικείμενο ή καθαρίστε το χειριστήριο.
- η συσκευή υπερθερμαίνεται (π.χ. όταν μια καταρόλα βράζει στεγνή). Αφήστε τη ζώνη μαγειρέματος να κρυώσει πριν χρησιμοποιήσετε ξανά τις εστίες.
- δεν απενεργοποιήσετε μια ζώνη μαγειρέματος ή δεν αλλάξετε τη ρύθμιση θερμότητας. Μετά από κάποιο χρονικό διάστημα, οι εστίες απενεργοποιούνται.

Η σχέση μεταξύ της ρύθμισης θερμότητας / της ταχύτητας ανεμιστήρα και του χρόνου μετά τον οποίο η συσκευή απενεργοποιείται:

Ρύθμιση ζεστάματος	Οι εστίες απενεργοποιούνται μετά από
1 - 2	6 ώρες
3 - 4	5 ώρες
5	4 ώρες
6 - 9	1,5 ώρα



Όταν χρησιμοποιείτε τη λειτουργία SenseFry, οι εστίες απενεργοποιούνται μετά από 1,5 ώρα.

Ρύθμιση ταχύτητας ανεμιστήρα	Ο απορροφητήρας απενεργοποιείται μετά από
	10 ώρες



10 ώρες

7.2 Κλειδωμα

Μπορείτε να κλειδώσετε το χειριστήριο ενώ οι εστίες λειτουργούν. Αποτρέπει την ακούσια αλλαγή της ρύθμισης θερμότητας / της ταχύτητας του ανεμιστήρα.

Επιλέξτε πρώτα τη ρύθμιση θερμότητας / τη ρύθμιση ταχύτητας του ανεμιστήρα.

Για να ενεργοποιήσετε τη λειτουργία:

πιέστε το .

Για να απενεργοποιήσετε τη λειτουργία:

πιέστε το .





Η λειτουργία απενεργοποιείται όταν απενεργοποιείτε τις εστίες.

7.3 Διάταξη ασφαλείας για παιδιά

Αυτή η λειτουργία αποτρέπει την ακούσια λειτουργία της εστίας και του απορροφητήρα.



Για να ενεργοποιήσετε τη λειτουργία:

πιέστε το . Μη ρυθμίσετε κάποια ρύθμιση θερμότητας / ρύθμιση απορροφητήρα. Πιέστε παρατεταμένα το  για 3 δευτερόλεπτα, μέχρι να εμφανιστεί η ένδειξη πάνω από το σύμβολο. Απενεργοποιήστε τις εστίες με το .





Η λειτουργία παραμένει ενεργή όταν απενεργοποιείτε την εστία. Η ένδειξη πάνω από  ανάβει.

Για να απενεργοποιήσετε τη λειτουργία:

πιέστε το . Μη ρυθμίζετε καμία ρύθμιση θερμότητας / ρύθμιση απορροφητήρα. Πιέστε παρατεταμένα το  για 3 δευτερόλεπτα, μέχρι να σβήσει η ένδειξη πάνω από το σύμβολο. Απενεργοποιήστε τις εστίες με το .

Μαγείρεμα με ενεργοποιημένη τη

λειτουργία: πιέστε το , στη συνέχεια,

πιέστε το  για 3 δευτερόλεπτα, μέχρι να σβήσει η ένδειξη πάνω από το σύμβολο. Μπορείτε να λειτουργήσετε τις εστίες. Όταν απενεργοποιείτε τις εστίες με  τη λειτουργία, η λειτουργία ενεργοποιείται ξανά.

7.4 Bridge





Η λειτουργία ενεργοποιείται όταν το σκεύος καλύπτει τα κέντρα των δύο ζωνών. Για περισσότερες πληροφορίες σχετικά με τη σωστή τοποθέτηση των μαγειρικών σκευών, ανατρέξτε στην ενότητα «Χρήση των ζωνών μαγειρέματος».



Αυτή η λειτουργία συνδέει δύο ζώνες μαγειρέματος και λειτουργούν ως μία.

Αρχικά, ορίστε τη ρύθμιση θερμότητας για τη μία από τις ζώνες μαγειρέματος.

Για να ενεργοποιήσετε τη λειτουργία για τις αριστερές / δεξιές ζώνες μαγειρέματος:

αγγίξτε το  / . Για να ορίσετε ή να μεταβάλλετε τη ρύθμιση θερμότητας, αγγίξτε έναν από τους αριστερούς / δεξιούς αισθητήρες ελέγχου.

Για να απενεργοποιήσετε τη λειτουργία:

αγγίξτε το  / . Οι ζώνες μαγειρέματος λειτουργούν ανεξάρτητα.

8. ΥΠΟΔΕΙΞΕΙΣ ΚΑΙ ΣΥΜΒΟΥΛΕΣ



ΠΡΟΕΙΔΟΠΟΙΗΣΗ!

Ανατρέξτε στα κεφάλαια σχετικά με την Ασφάλεια.

8.1 Μαγειρικά σκεύη



Στις επαγωγικές ζώνες μαγειρέματος, ένα ισχυρό ηλεκτρομαγνητικό πεδίο δημιουργεί τη θερμότητα στο μαγειρικό σκεύος πολύ γρήγορα.

Χρησιμοποιείτε τις επαγωγικές ζώνες μαγειρέματος με κατάλληλα μαγειρικά σκεύη.

- Για να αποφύγετε την υπερθέρμανση και να βελτιώσετε την απόδοση των ζωνών, το μαγειρικό σκεύος πρέπει να είναι όσο το δυνατόν πιο παχύ και επίπεδο.
- Για τη λειτουργία SenseFry χρησιμοποιείτε μόνο σκεύη με επίπεδη βάση.
- Βεβαιωθείτε ότι οι βάσεις των σκευών είναι καθαρές και στεγνές προτού τα τοποθετήσετε στην επιφάνεια των εστιών.
- Να προσέχετε πάντα να μην ολισθαίνετε ή τρίβετε τα μαγειρικά σκεύη στις άκρες του γυαλιού, καθώς μπορεί να θρυμματιστεί ή να υποστεί ζημιά η γυάλινη επιφάνεια.

Υλικό μαγειρικού σκεύους

- **κατάλληλο:** χυτοσίδηρος, χάλυβας, χάλυβας εμαγιέ, ανοξείδωτος χάλυβας, πολυστρωματική βάση (με κατάλληλη σήμανση από τον κατασκευαστή).
- **μη κατάλληλο:** αλουμίνιο, χαλκός, μπρούντζος, γυαλί, κεραμικό, πορσελάνη.

Το μαγειρικό σκεύος είναι κατάλληλο για επαγωγική εστία εάν:

- το νερό βράζει πολύ γρήγορα σε ζώνη ρυθμισμένη στην υψηλότερη σκάλα μαγειρέματος.
- ένας μαγνήτης έλκεται από το κάτω μέρος του μαγειρικού σκεύους.

Διαστάσεις μαγειρικού σκεύους

- Οι επαγωγικές ζώνες μαγειρέματος προσαρμόζονται αυτόματα στη διάσταση της βάσης του μαγειρικού σκεύους. Ανατρέξτε στα "Τεχνικά χαρακτηριστικά" > "Προδιαγραφές ζωνών μαγειρέματος" για τις σωστές διαστάσεις μαγειρικού σκεύους. Τοποθετείτε τα μαγειρικά σκεύη στο κέντρο της επιλεγμένης ζώνης μαγειρέματος.
- Η απόδοση μιας ζώνης μαγειρέματος σχετίζεται με τη διάμετρο του μαγειρικού σκεύους. Για βέλτιστη μεταφορά θερμότητας, χρησιμοποιείτε μαγειρικά σκεύη με διάμετρο βάσης παρόμοια με το μέγεθος της ζώνης μαγειρέματος (δηλ. η μέγιστη τιμή διαμέτρου μαγειρικού σκεύους στα "Τεχνικά στοιχεία" > "Προδιαγραφές ζωνών μαγειρέματος").

- Ένα μαγειρικό σκεύος με διάμετρο μικρότερη από το μέγεθος μίας συγκεκριμένης ζώνης μαγειρέματος λαμβάνει μόνο μέρος της ενέργειας που παράγεται από τη ζώνη μαγειρέματος κάτι που οδηγεί σε πιο αργό ζέσταμα.
- Για λόγους που σχετίζονται τόσο με την ασφάλεια όσο και με τα βέλτιστα αποτελέσματα μαγειρέματος, μην χρησιμοποιείτε μαγειρικά σκεύη μεγαλύτερα από εκείνα που υποδεικνύονται στις «Προδιαγραφές ζωνών μαγειρέματος». Αποφύγετε την τοποθέτηση του μαγειρικού σκεύους κοντά στον πίνακα χειριστηρίων κατά τη διάρκεια της διαδικασίας μαγειρέματος. Αυτό μπορεί να επηρεάσει τη λειτουργία του πίνακα χειριστηρίων ή να ενεργοποιήσει ακούσια λειτουργίες εστιών.



Ανατρέξτε στο κεφάλαιο «Τεχνικά στοιχεία».

Καπάκια Εξαερισμού

Για να βελτιστοποιήσετε περαιτέρω τις περιόδους μαγειρέματος δίπλα στον απορροφητήρα, μπορείτε να χρησιμοποιήσετε τα ειδικά καπάκια εξαερισμού με τα μαγειρικά σκεύη σας. Τα καπάκια είναι σχεδιασμένα να κατευθύνουν τον ατμό που παράγεται στο εσωτερικό του σκεύους προς τον απορροφητήρα, ελαχιστοποιώντας τις ανεπιθύμητες οσμές μαγειρέματος και την υπερβολική υγρασία στην κουζίνα. Τα καπάκια είναι διαθέσιμα για αγορά ξεχωριστά σε διάφορα μεγέθη ώστε να ταιριάζουν στους περισσότερους συνηθισμένους τύπους μαγειρικών σκευών. Για περισσότερες πληροφορίες, επισκεφτείτε τον ιστότοπό μας.

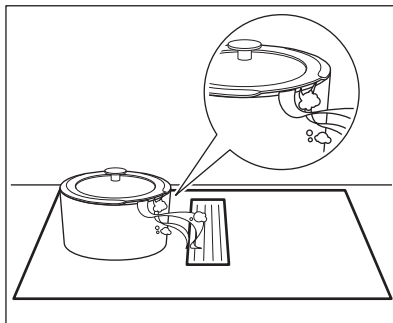

8.2 Θόρυβοι κατά τη λειτουργία



Οι θόρυβοι αυτοί είναι φυσιολογικοί και δεν υποδεικνύουν κάποια δυσλειτουργία. Οι θόρυβοι των μαγειρικών σκευών μπορεί να διαφέρουν ανάλογα με το υλικό των μαγειρικών σκευών και το επίπεδο ισχύος.

Θόρυβοι σχετικά με τα μαγειρικά σκεύη:

- θόρυβος ραγίσματος: τα μαγειρικά σκεύη έχουν κατασκευαστεί από διαφορετικά υλικά (κατασκευή τριών στρωμάτων).
- ήχος σφυρίγματος: χρησιμοποιείτε τη ζώνη μαγειρέματος με υψηλή ισχύ και τα μαγειρικά σκεύη έχουν κατασκευαστεί από διαφορετικά υλικά (κατασκευή τριών στρωμάτων).
- βουητό: χρησιμοποιείτε υψηλή ισχύ.

Θόρυβοι που σχετίζονται με τις εστίες:

- κροτάλισμα: πραγματοποιείται ηλεκτρική μεταγωγή.
- συριγμό, βόμβο: ο ανεμιστήρας λειτουργεί.
- ρυθμικός ήχος: ανιχνεύεται μαγειρικό σκεύος.

8.3 Όκο Timer (Χρονοδιακόπτης εξοικονόμησης ενέργειας)

Για την εξοικονόμηση ενέργειας, η αντίσταση της ζώνης ψησίματος απενεργοποιείται πριν ηχήσει ο χρονοδιακόπτης. Η διαφορά στον χρόνο λειτουργίας εξαρτάται από τη σκάλα μαγειρέματος και τη διάρκεια της λειτουργίας μαγειρέματος.

8.4 Απλοποιημένος οδηγός μαγειρέματος

Η σχέση μεταξύ της σκάλας μαγειρέματος μιας ζώνης και της κατανάλωσής της σε ενέργεια δεν είναι γραμμική. Η αύξηση της σκάλας μαγειρέματος δεν είναι ανάλογη της αύξησης της κατανάλωσης ενέργειας. Αυτό

σημαίνει ότι μια ζώνη μαγειρέματος με ενδιάμεση σκάλα μαγειρέματος καταναλώνει λιγότερη από τη μισή ενέργειά της.



Τα δεδομένα στον πίνακα είναι αποκλειστικά για οδηγίες.

Ρύθμιση ζεστά-ματος	Χρησιμοποιήστε το για:	Χρόνος (λεπ.)	Συμβουλές
1	Διατηρήστε το μαγειρεμένο φαγητό ζεστό.	εάν χρειάζεται	Τοποθετήστε ένα καπάκι στο μαγειρικό σκεύος.
1 - 2	Σάλτσα ολλαντέζ: λιώστε βούτυρο, σοκολάτα, ζελατίνη.	5 - 25	Ανακατεύετε κατά διαστήματα.
2	Στερεοποίηση: ομελέτα, ψητά αυγά.	10 - 40	Μαγειρέψτε με το καπάκι.
2 - 3	Σιγοβράσιμο ρυζιού και φαγητών με βάση το γάλα, ζέσταμα έτοιμων φαγητών.	25 - 50	Προσθέστε υγρά σε τουλάχιστον διπλάσια ποσότητα από το ρύζι, ανακατεύετε μόλις περάσει ο μισός χρόνος τις συνταγές που περιέχουν γάλα.
3 - 4	Λαχανικά, ψάρι, κρέας στον ατμό.	20 - 45	Προσθέστε μερικές κουταλιές νερό. Ελέγξτε την ποσότητα νερού κατά τη διάρκεια της διαδικασίας.
4 - 5	Πατάτες στον ατμό και άλλα λαχανικά.	20 - 60	Καλύψτε το κάτω μέρος της κατσαρόλας με 1-2 cm νερού. Ελέγξτε τη στάθμη του νερού κατά τη διάρκεια της διαδικασίας. Διατηρείτε το καπάκι στην κατσαρόλα.
4 - 5	Μαγειρέψτε μεγαλύτερες ποσότητες τροφίμων, σούπες και φαγητά κατσαρόλας.	60 - 150	Έως 3 l υγρό συν τα υλικά.
6 - 7	Ρόδισμα στο τηγάνι: αντίσελ, μοσχάρισιο <i>coqdon bleu</i> , μπριζόλες, μπιφτέκια, λουκάνικα, σικώπι, κουρκούτι, αυγά, κρέπες, ντόνατς.	εάν χρειάζεται	Όταν χρειάζεται, γυρίστε το.
7 - 8	Δυνατό τηγάνισμα, Hash Browns, κομμάτια παντσέτας, μπριζόλες.	5 - 15	Όταν χρειάζεται, γυρίστε το.
9	Βράσιμο νερού, βράσιμο ζυμαρικών, σοτάρισμα κρέατος (γκούλας, κρέας στην κατσαρόλα), τηγανιτές πατάτες.		
P	Βράσιμο μεγάλης ποσότητας νερού. η επιλογή PowerBoost είναι ενεργοποιημένη.		

8.5 Υποδείξεις και συμβουλές για τη λειτουργία SenseFry

Τα δεδομένα στον πίνακα εμφανίζουν παραδείγματα φαγητού για κάθε SenseFry επίπεδο. Η ποσότητα, το πάχος, η ποιότητα και η θερμοκρασία (π.χ. κατεψυγμένα) των τροφίμων που πρόκειται να τηγανιάσετε επηρεάζουν το SenseFry επίπεδο ρύθμισης.

Επιλέξτε τη σκάλα μαγειρέματος ανάλογα με τον τύπο του φαγητού, τις προτιμήσεις σας για το μαγείρεμα και τα μαγειρικά σκεύη που χρησιμοποιείτε.



Τα δεδομένα στον πίνακα είναι αποκλειστικά για οδηγίες.

Φαγητό		SenseFry επίπεδο
Αβγά	Ομελέτα, αβγά τηγανιτά	Χαμηλή θερμοκρασία
	Αβγά σκραμπλ	Μεσαία Ψημένο
Ψάρι	Φιλέτο ψαριού, μπουκιτσες ψαριού, θαλασσινά	Μεσαία Ψημένο
Κρέας	Μπιφτέκι, κεφτέδες, παιδάκια, στήθος κοτόπουλου, στήθος γαλοπούλας, σνίτσελ, φιλέτο, μπριζόλα (μέτρια / καλοψημένη), λουκάνικα τηγανιτά	Μεσαία Ψημένο
	Μπριζόλα (σπρίτι), κιμάς	υψηλή
Λαχανικά	Τηγανητές πατάτες (ωμές)	Χαμηλή θερμοκρασία
	Τηγανητές πατάτες, λαχανικά	Μεσαία Ψημένο

8.6 Υποδείξεις και Συμβουλές για τον απορροφητήρα

- Μπορείτε να τοποθετήσετε σκεύη σε αυτή τη σχάρα όταν ο απορροφητήρας δεν λειτουργεί. Δεν θα προκληθεί ζημιά.
- Όταν είναι ενεργοποιημένη η λειτουργία ΑΥΤΟ, ο ανεμιστήρας ξεκινά σε χαμηλή

ταχύτητα στην αρχή κάθε περιόδου μαγειρέματος. Η ταχύτητα αυξάνεται σταδιακά. Μπορείτε επίσης να ρυθμίσετε την ταχύτητα του ανεμιστήρα χειροκίνητα, αν χρειαστεί.

9. ΦΡΟΝΤΙΔΑ ΚΑΙ ΚΑΘΑΡΙΣΜΑ



ΠΡΟΕΙΔΟΠΟΙΗΣΗ!

Ανατρέξτε στα κεφάλαια σχετικά με την Ασφάλεια.

9.1 Γενικές πληροφορίες

- Καθαρίζετε την εστία μετά από κάθε χρήση.
- Χρησιμοποιείτε πάντα μαγειρικά σκεύη με καθαρή βάση.
- Τόσο για τον καθημερινό καθαρισμό της γυάλινης επιφάνειας όσο και για τον καθαρισμό μετά την εγκατάσταση και την αφαίρεση τυχόν υπολειμμάτων κόλλας, χρησιμοποιήστε μόνο ένα ήπια λειαντικό μαλακτικό καθαρισμού και ένα ήπιο σφουγγάρι που δεν χαράζει. Ανάλογα με τον βαθμό λερώματος, καθαρίστε τη γυάλινη επιφάνεια με μικρές κυκλικές κινήσεις και μέτρια πίεση. Σκουπίστε τη γυάλινη επιφάνεια με ένα πανί από μικροΐνες.



ΠΡΟΕΙΔΟΠΟΙΗΣΗ!

Μη χρησιμοποιείτε το κλασικό κίτρινο και πράσινο σφουγγάρι, καθώς τα σωματίδια αλουμινίου στην σκληρή πλευρά μπορεί να προκαλέσουν ζημιά και να αποχρωματίσουν το τζάμι.



Η χρήση εργαλείων καθαρισμού διαφορετικών από τα συνιστώμενα δεν θα είναι αποτελεσματική και μπορεί να προκαλέσει ζημιά ή να αποχρωματίσει τη γυάλινη επιφάνεια.

- Χρησιμοποιείτε πάντα μια ξύστρα που συνιστάται για εστίες με γυάλινη επιφάνεια. Χρησιμοποιήστε την ξύστρα μόνο ως πρόσθετο εργαλείο για τον καθαρισμό του τζαμιού μετά την βασική διαδικασία καθαρισμού.



ΠΡΟΕΙΔΟΠΟΙΗΣΗ!

Μη χρησιμοποιείτε μαχαίρια ή άλλα αιχμηρά, μεταλλικά εργαλεία για τον καθαρισμό της γυάλινης επιφάνειας.

9.2 Καθαρισμός της γυάλινης επιφάνειας της εστίας

- **Αφαιρέστε αμέσως:** λιωμένο πλαστικό, πλαστική μεμβράνη, αλάτι, ζάχαρη και φαγητά που περιέχουν ζάχαρη, καθώς σε αντίθετη περίπτωση η βρομιά μπορεί να προκαλέσει ζημιά στις εστίες. Προσέχετε ώστε να μην προκληθούν εγκαύματα. Χρησιμοποιήστε την ειδική ξύστρα εστιών στη γυάλινη επιφάνεια υπό οξεία γωνία και μετακινήστε τη λεπίδα επάνω στην επιφάνεια.
- **Απομακρύνετε όταν η εστία είναι αρκετά κρύα:** στίγματα αλάτων, νερού, λεκέδες από λίπη, γυαλιστερός μεταλλικός αποχρωματισμός. Καθαρίστε τις εστίες με ένα ήπια αποξεστικό γαλάκτωμα καθαρισμού και ένα ήπιο σφουγγάρι που δεν χαράζει (βλ. Γενικές πληροφορίες). Μετά τον καθαρισμό, σκουπίστε τις εστίες με ένα πανί από μικροΐνες.
- **Επίμονα σημάδια και λεκέδες:** εφαρμόστε μέτρια πίεση και τρίψτε την επιφάνεια με ένα ευαίσθητο σφουγγάρι (βλ. Γενικές πληροφορίες) και ένα ελαφρώς αποξεστικό γαλάκτωμα καθαρισμού μέχρι να μην είναι πλέον ορατοί οι λεκέδες.

9.3 Καθαρισμός του απορροφητήρα

Σχάρα

Η σχάρα οδηγεί τον αέρα μέσα στον απορροφητήρα. Επιπλέον, προστατεύει το σύστημα του απορροφητήρα και αποτρέπει την πτώση ξένων αντικειμένων στο εσωτερικό του από ατύχημα. Η σχάρα είναι κατασκευασμένη από ανοξείδωτο χάλυβα. Μπορείτε να πλύνετε τη σχάρα χειροκίνητα ή στο πλυντήριο πιάτων. Σκουπίστε τη σχάρα με ένα μαλακό πανί.

Δίσκος αποστράγγισης

Υπάρχει ένας δίσκος αποστράγγισης κάτω από τον απορροφητήρα. Συλλέγει τη συμπύκνωση υδρατμών που δημιουργείται κατά τη διάρκεια κάθε μαγειρέματος. Οποιαδήποτε στιγμή μπορεί να στάζει νερό από το σύστημα του απορροφητήρα στο δίσκο αποστράγγισης. Να θυμάστε να αδειάζετε το δοχείο νερού τακτικά. Ο δίσκος αποστράγγισης είναι ορατός από πάνω αφού

αφαιρέσετε τη σχάρα και το περίβλημα του φίλτρου μαζί με τα φίλτρα.

Πριν αποκτήσετε πρόσβαση στον δίσκο αποστράγγισης, βεβαιωθείτε ότι προστατεύετε το περιεχόμενο του συρταριού ή του θαλάμου κάτω από την εστία από τυχαία έκχυση.

1. Για να αποκτήσετε πρόσβαση στον δίσκο αποστράγγισης, απασφαλίστε πρώτα το κεντρικό μάνδαλο στο πίσω μέρος. Σύρετε το μάνδαλο προς την αντίθετη κατεύθυνση. Πιάστε τον δίσκο αποστράγγισης και με τα δύο χέρια και σύρετέ το προσεκτικά προς τα δεξιά.

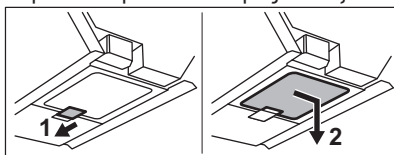

2. Μετακινήστε το δοχείο αποστράγγισης κάθετα προς τα κάτω. Προσέξτε να μη χυθεί το νερό.

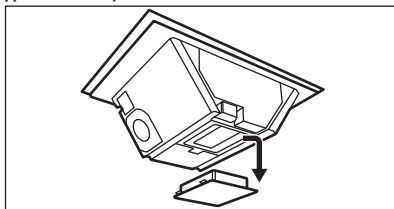

3. Απορρίψτε το νερό και ξεπλύνετε το δοχείο αποστράγγισης. Μπορείτε να πλύνετε το ταψί χειροκίνητα (χρησιμοποιώντας ζεστό νερό, σαπούνι και ένα μαλακό πανί / σφουγγάρι) ή στο πλυντήριο πιάτων (τυπικός κύκλος).

⚠ ΠΡΟΕΙΔΟΠΟΙΗΣΗ!

Βεβαιωθείτε ότι δεν εισχωρεί υγρό στον απορροφητήρα.

Εάν χυθεί νερό ή άλλα υγρά μέσα στο σύστημα του απορροφητήρα:

1. Απενεργοποιήστε την εστία.
2. Ανασηκώστε τη σχάρα και καθαρίστε προσεκτικά την περιοχή του απορροφητήρα με ζεστό νερό, ένα υγρό πανί ή σφουγγάρι και ένα ήπιο καθαριστικό.

3. Σκουπίστε την υπερβολική ποσότητα υγρού που συγκεντρώθηκε στο κάτω μέρος του εσωτερικού του απορροφητήρα με ένα σφουγγάρι ή ένα στεγνό πανί.
4. Καθαρίστε το φίλτρο, εάν απαιτείται (ανατρέξτε στην ενότητα «Καθαρισμός του φίλτρου απορροφητήρα»).
5. Αδειάστε το δοχείο αποστράγγισης, εάν χρειάζεται.
6. Ενεργοποιήστε τον απορροφητήρα, ρυθμίστε το επίπεδο ταχύτητας ανεμιστήρα στο 2 ή υψηλότερο και αφήστε τον να λειτουργήσει για λίγο ώστε να απαλλαγεί από την παραμένουσα υγρασία.

9.4 Καθαρισμός και αναδημιουργία των φίλτρων του απορροφητήρα

Η μονάδα φιλτραρίσματος αποτελείται από τα παρακάτω στοιχεία: φίλτρα λίπους σε συνδυασμό με το περίβλημα του φίλτρου λίπους **A** και τα αφαιρούμενα φίλτρα άνθρακα μακράς διάρκειας **B**.



Η συσκευή πρέπει να χρησιμοποιείται πάντα με όλα τα φίλτρα που περιλαμβάνονται στο πεδίο εφαρμογής της παράδοσης.

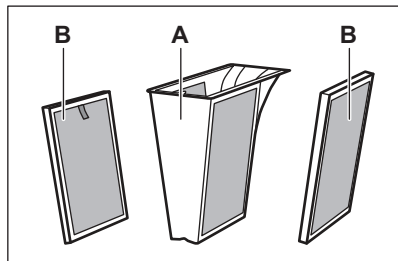

Τα φίλτρα λίπους συλλέγουν τα λίπη, **A** το λάδι και τα τρόφιμα και τα εμποδίζει να εισέλθουν στο σύστημα του απορροφητήρα.

Το φίλτρα άνθρακα μακράς διάρκειας, **B**, τα οποία περιέχουν αφρό ενεργού άνθρακα, εξουδετερώνει τον καπνό και τις οσμές από το μαγείρεμα.

Καθαρίζετε τακτικά τα φίλτρα και αναπληρώνετε το τακτικά:

- Καθαρίστε τα φίλτρα λίπους **A** αμέσως μόλις το συσσωρευμένο λίπος είναι ορατό. Η συχνότητα καθαρισμού εξαρτάται από την ποσότητα λίπους και λαδιού που χρησιμοποιείται στο μαγείρεμα. Συνιστάται να καθαρίζετε τα φίλτρα μια φορά τον μήνα, ή πιο συχνά, εάν απαιτείται.
- Καθαρίζετε τα φίλτρα άνθρακα μεγάλης διάρκειας **B** μόνο όταν είναι ορατό το συσσωρευμένο λίπος.
- Αναγεννήστε τα φίλτρα άνθρακα μεγάλης διάρκειας **B** μόνο όταν είναι ενεργοποιημένη η ειδοποίηση. Ο μέγιστος αριθμός κύκλων αναγέννησης είναι 8 (περίπου 3 έτη). Μετά από αυτό το διάστημα, τα φίλτρα πρέπει να αντικατασταθούν με ένα νέο.
- Επιπλέον, η εστία διαθέτει ενσωματωμένο πάγκο με μια ειδοποίηση που σας υπενθυμίζει τον καθαρισμό των φίλτρων λίπους και την ανάπλαση των φίλτρων άνθρακα μεγάλης διάρκειας ζωής. Ο μετρητής ξεκινά αυτόματα όταν ενεργοποιήσετε τον απορροφητήρα για πρώτη φορά. Μετά από 140 ώρες χρήσης, η ένδειξη αρχίζει να αναβοσβήνει ως ένδειξη ότι πρέπει να καθαρίσετε τα φίλτρα λίπους **A** και να αναγεννήσετε τα φίλτρα άνθρακα μεγάλης διάρκειας **B**. Η ειδοποίηση παραμένει αναμμένη για 30 δευτερόλεπτα αφού απενεργοποιήσετε τον απορροφητήρα και τις εστίες. Η ειδοποίηση δεν εμποδίζει τη χρήση των εστιών.

ΠΡΟΕΙΔΟΠΟΙΗΣΗ!

Τα υπερκορεσμένα φίλτρα μπορούν να ελλοχεύουν κίνδυνο πυρκαγιάς.

Αποσυναρμολόγηση / επανασυναρμολόγηση των φίλτρων

Τα φίλτρα και το περίβλημα φίλτρου λίπους βρίσκονται ακριβώς κάτω από τη σχάρα στο κέντρο των εστιών. Αφαιρέστε τα προσεκτικά καθώς μπορεί να είναι γλιστερά λόγω συσσωρευσης λίπους.

1. Αφαιρέστε τη σχάρα.

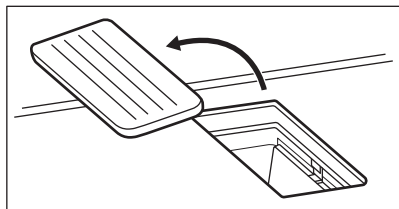

2. Αφαιρέστε το περίβλημα του φίλτρου λίπους πιάνοντας τη λαβή που προεξέχει.

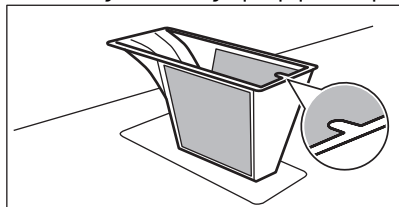

3. Αφαιρέστε τα φίλτρα άνθρακα μεγάλης διάρκειας πιάνοντας τη λαβή.

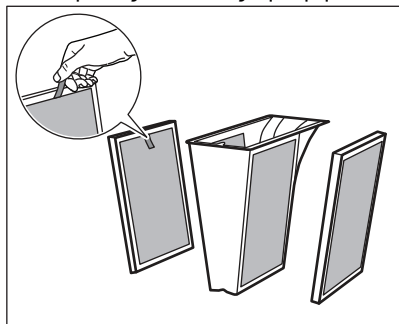

4. Επανασυναρμολογήστε τη μονάδα φιλτραρίσματος μετά τον καθαρισμό:
- Σύρετε τα φίλτρα άνθρακα μακράς διάρκειας μέσα στο σύστημα απορροφητήρα κατά μήκος των εντοχιζόμενων ραγών.
 - Τοποθετήστε το περίβλημα του φίλτρου λίπους πίσω στο εσωτερικό.
 - Τοποθετήστε ξανά τη σχάρα.

Καθαρισμός των φίλτρων λίπους και του περιβλήματος του φίλτρου λίπους

- Πλύνετε το περίβλημα του φίλτρου λίπους με τα φίλτρα λίπους προσεκτικά σε ζεστό νερό χρησιμοποιώντας ένα ήπιο καθαριστικό και στη συνέχεια ξεπλύνετε το με χλιαρό νερό. Μπορείτε να χρησιμοποιήσετε ένα μαλακό σφουγγάρι,

ένα μαλακό πανί ή μια βούρτσα καθαρισμού που δεν χαράσσει, για να αφαιρέσετε υπολείμματα τροφών, αν χρειάζεται. Μπορείτε να πλύνετε τα φίλτρα λίπους και το περίβλημα του φίλτρου λίπους στο πλυντήριο πιάτων σε έναν τυπικό κύκλο με άλλα πιάτα στο ίδιο φορτίο.



Ανάλογα με τον τύπο του απορρυπαντικού και τον αριθμό των κύκλων του πλυντηρίου πιάτων, μπορεί να παρουσιαστεί φυσικός ήπιος αποχρωματισμός στο πλέγμα. Αυτό δεν επηρεάζει την απόδοση του φίλτρου λίπους.

Δεν συνιστάται η χρήση χαρτοπετεστών κατά τον καθαρισμό / στέγνωμα των εξαρτημάτων φιλτραρίσματος.

- Αφήστε το για λίγη ώρα για να στεγνώσει σε θερμοκρασία δωματίου.
- Τοποθετήστε ξανά το περίβλημα του φίλτρου λίπους με τα φίλτρα λίπους στο εσωτερικό.
- Αν η ειδοποίηση  είναι ενεργοποιημένη,

πατήστε  για λίγο για να μηδενίσετε τον μετρητή.

Ο μετρητής επανεκκινείται.

Καθαρισμός των φίλτρων άνθρακα μεγάλης διάρκειας

- Πλύνετε τα φίλτρα προσεκτικά σε ζεστό νερό χωρίς καθαριστικά μέσα. Τα απορρυπαντικά μπορούν να προκαλέσουν ζημιά στο φιλτράρισμα άνθρακα. Μπορείτε να χρησιμοποιήσετε ένα μαλακό σφουγγάρι, ένα μαλακό πανί ή μια βούρτσα καθαρισμού που δεν χαράσσει, για να αφαιρέσετε υπολείμματα τροφών, αν χρειάζεται. Εναλλακτικά, αφού καθαρίσετε την πιο έντονη βρωμιά από τα φίλτρα, μπορείτε επίσης να πλύνετε το φίλτρο σε πλυντήριο πιάτων στους 65-70 °C (χρησιμοποιώντας ένα πρόγραμμα για περισσότερο από 90 λεπ), χωρίς απορρυπαντικά και χωρίς πιάτα στο ίδιο φορτίο.

2. Αφήστε τα φίλτρα να στεγνώσουν για τουλάχιστον 24ώ σε θερμοκρασία δωματίου. Τα φίλτρα πρέπει να έχουν στεγνώσει πλήρως πριν από την επανασυναρμολόγηση.
3. Επανασυναρμολογήστε τη μονάδα φιλτραρίσματος και τοποθετήστε την πάλι μέσα.

Αναζωογονώντας τα φίλτρα άνθρακα μακράς διάρκειας

1. Καθαρίστε πρώτα τα φίλτρα, όπως περιγράφεται παραπάνω.

2. Τοποθετήστε τα φίλτρα στον φούρνο στους 100 °C για 120 λεπ. Τοποθετήστε τα φίλτρα στη μεσαία μεταλλική σχάρα. Χρησιμοποιήστε μια λειτουργία φούρνου χωρίς ανεμιστήρα.
3. Επανασυναρμολογήστε τη μονάδα φιλτραρίσματος και τοποθετήστε την πάλι μέσα.
4. Πιέστε για  λίγο το για να μηδενίσετε τον μετρητή.
Ο μετρητής επανεκκινείται.

10. ΕΠΙΛΥΣΗ ΠΡΟΒΛΗΜΑΤΩΝ







ΠΡΟΕΙΔΟΠΟΙΗΣΗ!

Ανατρέξτε στα κεφάλαια σχετικά με την Ασφάλεια.

10.1 Τι να κάνετε αν...

Πρόβλημα	Πιθανή αιτία	Αντιμετώπιση
Δεν μπορείτε να ενεργοποιήσετε ή να λειτουργήσετε τις εστίες.	Οι εστίες δεν είναι συνδεδεμένες σε ηλεκτρική παροχή ή δεν είναι σωστά συνδεδεμένες.	Ελέγξτε εάν οι εστίες είναι σωστά συνδεδεμένες στην ηλεκτρική παροχή.
	Έχει καεί η ασφάλεια.	Βεβαιωθείτε ότι η ασφάλεια είναι η αιτία της δυσλειτουργίας. Αν η ασφάλεια πέφτει επανειλημμένα, επικοινωνήστε με ηλεκτρολόγο που διαθέτει τα κατάλληλα προσόντα.
	Δεν έχετε ρυθμίσει τη σκάλα μαγειρέματος για 60 δευτερόλεπτα.	Ενεργοποιήστε τις εστίες ξανά και ρυθμίστε τη σκάλα μαγειρέματος σε λιγότερο από 60 δευτερόλεπτα.
	Αγγίξατε ταυτόχρονα 2 ή περισσότερα πεδία αφής.	Αγγίξτε μόνο ένα πεδίο αφής.
	Υπάρχει νερό ή λεκέδες λίπους στον πίνακα ελέγχου.	Καθαρίστε τον πίνακα ελέγχου.
Ακούγεται ένα συνεχόμενο ηχητικό σήμα.	Η ηλεκτρική σύνδεση είναι εσφαλμένη.	Αποσυνδέστε τις εστίες από την ηλεκτρική παροχή. Ζητήστε από ηλεκτρολόγο που διαθέτει τα κατάλληλα προσόντα να ελέγξει την εγκατάσταση.
Δεν μπορείτε να επιλέξετε τη μέγιστη σκάλα μαγειρέματος για μία από τις ζώνες μαγειρέματος. Δεν μπορείτε να ενεργοποιήσετε μία από τις ζώνες μαγειρέματος.	Οι άλλες ζώνες καταναλώνουν την μέγιστη διαθέσιμη ισχύ. Οι εστίες σας λειτουργούν κανονικά.	Μειώστε τη ρύθμιση θερμοκρασίας των άλλων ζωνών μαγειρέματος που είναι συνδεδεμένες στην ίδια φάση. Ανατρέξτε στο κεφάλαιο «Διαχείριση ισχύος».

Πρόβλημα	Πιθανή αιτία	Αντιμετώπιση
Ακούγεται ηχητικό σήμα και οι εστίες απενεργοποιούνται. Μόλις απενεργοποιηθούν οι εστίες ακούγεται ένα ηχητικό σήμα.	Έχετε τοποθετήσει κάτι σε ένα ή περισσότερα πεδία αφής.	Αφαιρέστε τα αντικείμενα από τα πεδία αφής.
Οι εστίες απενεργοποιούνται.	Έχετε τοποθετήσει κάτι στο πεδίο αφής  .	Αφαιρέστε το αντικείμενο από το πεδίο αφής.
Δεν ανάβει η ένδειξη υπολειπόμενης θερμότητας.	Η ζώνη δεν είναι ζεστή επειδή λειτούργησε μόνο για σύντομο χρονικό διάστημα ή επειδή ο αισθητήρας έχει υποστεί ζημιά.	Αν η ζώνη έχει λειτουργήσει επαρκώς ώστε να είναι ζεστή, μιλήστε με το Εξουσιοδοτημένο Κέντρο Σέρβις.
Ο πίνακας χειριστηρίων γίνεται ζεστός στην αφή.	Το μαγειρικό σκεύος είναι πολύ μεγάλο ή το τοποθετείτε πολύ κοντά στον πίνακα χειριστηρίων.	Τοποθετείτε τα μεγάλα μαγειρικά σκεύη στις πίσω ζώνες αν είναι δυνατό.
Δεν υπάρχει ήχος όταν αγγίζετε τα πεδία αφής του χειριστηρίου.	Οι ήχοι είναι απενεργοποιημένοι.	Ενεργοποιήστε τους ήχους. Ανατρέξτε στο κεφάλαιο «Καθημερινή χρήση».
Ανάβει η ένδειξη πάνω από το σύμβολο  .	Είναι ενεργοποιημένη η επιλογή Διάταξη ασφαλείας για παιδιά ή Κλειδώμα.	Ανατρέξτε στις ενότητες «Συσκευή ασφαλείας για παιδιά» και «Κλειδώμα».
Αναβοσβήνει η μπάρα χειριστηρίων.	Δεν έχει τοποθετηθεί μαγειρικό σκεύος στη ζώνη ή η ζώνη δεν καλύπτεται πλήρως. Το μαγειρικό σκεύος είναι ακατάλληλο.	Τοποθετήστε το μαγειρικό σκεύος στη ζώνη μαγειρέματος έτσι ώστε να την καλύπτει πλήρως. Χρησιμοποιείτε μαγειρικά σκεύη κατάλληλα για επαγγελματικές εστίες. Ανατρέξτε στο κεφάλαιο «Υποδείξεις και συμβουλές».
Το ζέσταμα διαρκεί πολλή ώρα.	Η διάμετρος της βάσης του μαγειρικού σκεύους είναι πολύ μικρή για τη ζώνη. Το μαγειρικό σκεύος είναι πολύ μικρό και λαμβάνει μόνο ένα μέρος της ισχύος που παράγεται από τη ζώνη μαγειρέματος.	Χρησιμοποιήστε μαγειρικό σκεύος σωστών διαστάσεων. Ανατρέξτε στο κεφάλαιο «Τεχνικά στοιχεία». Για βέλτιστη μεταφορά θερμότητας, χρησιμοποιείτε μαγειρικά σκεύη με διάμετρο βάσης παρόμοια με το μέγεθος της ζώνης μαγειρέματος (δηλ. η μέγιστη τιμή διαμέτρου μαγειρικού σκεύους στα "Τεχνικά στοιχεία" > "Προδιαγραφές ζωνών μαγειρέματος").
Η επιλογή SenseFry δεν λειτουργεί.	Το επίπεδο ισχύος των εστιών είναι πολύ χαμηλό.	Ρυθμίστε το επίπεδο ισχύος σε υψηλότερη τιμή. Βεβαιωθείτε ότι η επιλεγμένη ισχύς ταιριάζει στην οικιακή εγκατάσταση ασφαλείων. Ανατρέξτε στο κεφάλαιο «Πριν από την πρώτη χρήση» "Περιορισμός ισχύος".

Πρόβλημα	Πιθανή αιτία	Αντιμετώπιση
Ο απορροφητήρας δεν ξεκινά ή απενεργοποιείται. Οι ενδείξεις πάνω από τα σύμβολα ελέγχου του απορροφητήρα μπορεί επίσης να αναβοσβήνουν.	Ο ανεμιστήρας μπορεί να απενεργοποιηθεί μόνος του σε ορισμένες συθήκες, π.χ. όταν το δωμάτιο δεν αερίζεται σωστά.	Ανοίξτε το παράθυρο. Μπορεί να χρειαστεί να εγκαταστήσετε τον διακόπτη παραθύρου. Ανατρέξτε στην ενότητα «Συναρμολόγηση». Αν ο διακόπτης παραθύρου είναι ήδη παρών, βεβαιωθείτε ότι έχει εγκατασταθεί σωστά. Ανατρέξτε στο φυλλάδιο εγκατάστασης. Πιέστε οποιοδήποτε σύμβολο. Ο απορροφητήρας λειτουργεί ξανά.
Ο ανεμιστήρας του απορροφητήρα δεν λειτουργεί σωστά όταν είναι ενεργοποιημένες οι λειτουργίες του απορροφητήρα.	Η θερμοκρασία περιβάλλοντος γύρω από τον απορροφητήρα είναι πολύ υψηλή. Δεν υπάρχει επαρκής κυκλοφορία αέρα εντός και γύρω από τον απορροφητήρα.	Απενεργοποιήστε τις εστίες και αποσυνδέστε τις από την κεντρική παροχή ρεύματος. Περιμένετε τουλάχιστον 10 δευτερόλεπτα και, στη συνέχεια, συνδέστε το ξανά. Άλλες προτάσεις: Προσπαθήστε να ψύξετε τη θερμοκρασία του περιβάλλοντος χώρου. Αφαιρέστε το φίλτρο του απορροφητήρα και την υπολειπόμενη υγρασία από το εσωτερικό του απορροφητήρα. Ανατρέξτε στο κεφάλαιο «Φροντίδα και καθαρισμός». Αφήστε το σύστημα απορροφητήρα να στεγνώσει για μία ημέρα και, στη συνέχεια, ενεργοποιήστε ξανά τον απορροφητήρα.
Ο ατμός που παράγεται κατά το μαγείρεμα δεν απορροφάται επαρκώς από τον απορροφητήρα.	Τα καπάκια στα μαγειρικά σκεύη δεν έχουν τοποθετηθεί σωστά.	Εάν τα μαγειρικά σας σκεύη δεν διαθέτουν καπάκια εξαερισμού, δώστε στα καπάκια τέτοια κλίση ώστε ο ατμός που απελευθερώνεται να κατευθύνεται προς τον απορροφητήρα. Ανατρέξτε στην ενότητα «Υποδείξεις και συμβουλές» για πληροφορίες σχετικά με τα ειδικά καπάκια εξαερισμού που συνιστώνται για χρήση με τον ενσωματωμένο απορροφητήρα.
	Το φίλτρο του απορροφητήρα είναι υπερκορεσμένο.	Καθαρίστε και αναπληρώστε το φίλτρο του απορροφητήρα και επαναφέρετε την ειδοποίηση. Ανατρέξτε στο κεφάλαιο «Φροντίδα και καθαρισμός».
Ανάβει η ένδειξη  και ένας αριθμός.	Έχει εκδηλωθεί κάποιο σφάλμα στις εστίες.	Απενεργοποιήστε την εστία και ενεργοποιήστε την ξανά μετά από 30 δευτερόλεπτα. Αν η ένδειξη  εμφανιστεί ξανά, αποσυνδέστε τις εστίες από την ηλεκτρική παροχή. Μετά από 30 δευτερόλεπτα, συνδέστε και πάλι τις εστίες. Αν το πρόβλημα επιμένει, επικοινωνήστε με ένα Εξουσιοδοτημένο Κέντρο Σέρβις.

10.2 Εάν δεν μπορείτε να βρείτε λύση...

Εάν δεν μπορείτε να αντιμετωπίσετε το πρόβλημα μόνοι σας, επικοινωνήστε με τον

αντιπρόσωπό μας ή το Εξουσιοδοτημένο Κέντρο Σέρβις. Αναφέρετε τα στοιχεία από την πινακίδα τεχνικών χαρακτηριστικών. Βεβαιωθείτε ότι έχετε θέσει σε λειτουργία σωστά την εστία. Σε αντίθετη περίπτωση, το

σέρβις από τεχνικό ή αντιπρόσωπο θα χρεώνεται και κατά τη διάρκεια ισχύος της εγγύησης. Οι πληροφορίες σχετικά με την περίοδο της εγγύησης και τα

Εξουσιοδοτημένα Κέντρα Σέρβις βρίσκονται στο φυλλάδιο της εγγύησης.

11. ΤΕΧΝΙΚΑ ΧΑΡΑΚΤΗΡΙΣΤΙΚΑ

11.1 Πινακίδα τεχνικών χαρακτηριστικών

Μοντέλο TH84CC23CZ:
Τύπος 67 D4A 04 AD
Επαγωγή 7.35 kW
Αρ. σειρά,
AEG

Κωδικός Προϊόντος (PNC) 949 598 445 00
220 - 240 V / 400 V 2N, 50 Hz
Κατασκευάζεται στην: Γερμανία
7.35 kW



11.2 Προδιαγραφές ζώνης μαγειρέματος

Ζώνη μαγειρέματος	Ονομαστική ισχύς (μέγιστη ρύθμιση θερμότητας) [W]	PowerBoost [W]	PowerBoost μέγιστη διάρκεια [λεπ]	Διάμετρος μαγειρικού σκεύους [mm]
Εμπρός αριστερά	2300	3200	10	125 - 210
Πίσω αριστερά	2300	3200	10	125 - 210
Εμπρός δεξιά	2300	3200	10	125 - 210
Πίσω δεξιά	2300	3200	10	125 - 210

Η ισχύς των ζωνών μαγειρέματος μπορεί να διαφέρει σε κάποιο μικρό εύρος από τα δεδομένα του πίνακα. Αλλάζει με το υλικό και τις διαστάσεις του σκεύους μαγειρέματος.

Για βέλτιστη μεταφορά θερμότητας και αποτελέσματα μαγειρέματος, χρησιμοποιείτε

μαγειρικά σκεύη με διάμετρο βάσης παρόμοια με το μέγεθος της ζώνης μαγειρέματος (δηλ. η μέγιστη τιμή διαμέτρου μαγειρικού σκεύους στον πίνακα). Μην χρησιμοποιείτε μαγειρικά σκεύη μεγαλύτερης διαμέτρου από αυτήν της ζώνης μαγειρέματος.

12. ΕΝΕΡΓΕΙΑΚΗ ΑΠΌΔΟΣΗ

12.1 Πληροφορίες Προϊόντος σύμφωνα με τον Κανονισμό περι οικολογικού σχεδιασμού της ΕΕ για τις πληροφορίες προϊόντος εστιών

Ταυτότητα μοντέλου	TH84CC23CZ
Τύπος εστίας	Εντοιχισμένη εστία
Αριθμός ζωνών μαγειρέματος	2
Αριθμός περιοχών μαγειρέματος	1
Τεχνολογία θέρμανσης	Επαγωγή

Διάμετρος κυκλικών ζωνών μαγειρέματος (Ø)	Εμπρός αριστερά Πίσω αριστερά	21.0 cm 21.0 cm
Μήκος (Μ) και πλάτος (Π) της περιοχής μαγειρέματος	Δεξιά	Μ 36.5 cm Π 26.5 cm
Κατανάλωση ενέργειας ανά ζώνη μαγειρέματος (EC electric cooking)	Εμπρός αριστερά Πίσω αριστερά	180.8 Wh/kg 184.4 Wh/kg
Κατανάλωση ενέργειας της περιοχής μαγειρέματος (EC electric cooking)	Δεξιά	183.7 Wh/kg
Κατανάλωση ενέργειας από την εστία (EC electric hob)		183.2 Wh/kg

IEC / EN 60350-2 - Οικιακές ηλεκτρικές συσκευές μαγειρέματος - Μέρος 2: Εστίες - Μέθοδοι μέτρησης της απόδοσης.

Οι μετρήσεις ενέργειας που αναφέρονται στην περιοχή μαγειρέματος αναγνωρίζονται από τις ενδείξεις των αντίστοιχων ζωνών μαγειρέματος.

12.2 Εστίες -Εστίες εξοικονόμησης

Μπορείτε να εξοικονομήσετε ενέργεια κατά τη διάρκεια του καθημερινού μαγειρέματος αν ακολουθήσετε τις παρακάτω συμβουλές.

- Όταν ζεσταίνετε νερό, να χρησιμοποιείτε μόνο την ποσότητα που χρειάζεστε.
- Εάν είναι δυνατό, τοποθετείτε πάντα τα καπάκια στα μαγειρικά σκεύη.
- Τοποθετείτε τα μαγειρικά σκεύη απευθείας στο κέντρο της ζώνης μαγειρέματος.
- Χρησιμοποιείτε την υπολειπόμενη θερμότητα για να διατηρήσετε το φαγητό ζεστό ή για να το λιώσετε.

12.3 Πληροφορίες προϊόντος για την κατανάλωση ισχύος και τον μέγιστο χρόνο επίτευξης της κατάλληλης λειτουργίας χαμηλής ισχύος

Κατανάλωση ισχύος στην κατάσταση εκτός λειτουργίας	0.3 W
Μέγιστος χρόνος που απαιτείται ώστε ο εξοπλισμός να επιτύχει αυτόματα την κατάλληλη λειτουργία χαμηλής ισχύος	2 λεπτά

12.4 Φύλλο πληροφοριών προϊόντος και Πληροφορίες προϊόντος σύμφωνα με τους Κανονισμούς Ενεργειακής επισήμανσης και Οικολογικού σχεδιασμού της ΕΕ για απορροφητήρες

Δελτίο πληροφοριών προϊόντος σύμφωνα με της Οδηγίας ΕΕ Αριθ. 65/2014		
Το όνομα/την επωνυμία ή το εμπορικό σήμα του προμηθευτή	AEG	
Αναγνωριστικό μοντέλου	TH84CC23CZ	
Ετήσια κατανάλωση ενέργειας AECαπορροφητήρα	32.7	kWh/a
Τάξη ενεργειακής απόδοσης	A+	
Ρευστοδυναμική απόδοση - FDEαπορροφητήρα	32.0	
Τάξη ρευστοδυναμικής απόδοσης	A	
Απόδοση φωτισμού - LEαπορροφητήρα	-	lux/W
Τάξη απόδοσης φωτισμού	-	

Απόδοση κατακράτησης λίπους - GFEαπορροφητήρα	85.1	%
Τάξη απόδοσης κατακράτησης λίπους	B	
Ελάχιστη ροή αέρα κατά την κανονική χρήση	270.0	m ³ /h
Μέγιστη ροή αέρα κατά την κανονική χρήση	550.0	m ³ /h
Ροή αέρα στη ρύθμιση «εντατική» ή «boost»	650.0	m ³ /h
Εκπομπές ηχητικής ισχύος στάθμησης A στην ελάχιστη ταχύτητα	50	db(A) re 1 pW
Εκπομπές ηχητικής ισχύος στάθμησης A στη μέγιστη ταχύτητα	66	db(A) re 1 pW
Εκπομπές ηχητικής ισχύος στάθμησης A στην «εντατική» ή «boost» ταχύτητα	69	db(A) re 1 pW
Κατανάλωση ισχύος που μετρήθηκε σε κατάσταση εκτός λειτουργίας - P _o	0.49	W
Κατανάλωση ισχύος που μετρήθηκε σε κατάσταση αναμονής - P _s	-	W
Επιπλέον πληροφορίες σύμφωνα με της Οδηγίας ΕΕ Αριθ. 66/2014		
Συντελεστής αύξησης χρόνου - f	0.8	
Δείκτης ενεργειακής απόδοσης - EEIαπορροφητήρα	42.6	
Ρυθμός ροής αέρα που μετρήθηκε στο σημείο βέλτιστης απόδοσης - QBEP	286.7	m ³ /h
Πίεση του αέρα που μετρήθηκε στο σημείο βέλτιστης απόδοσης - PBEP	449	Pa
Μέγιστη ροή αέρα - Q _{max}	650.0	m ³ /h
Ηλεκτρική ισχύς εισόδου που μετρήθηκε στο σημείο βέλτιστης απόδοσης - WBEP	111.9	W
Ονομαστική ισχύς του συστήματος φωτισμού - WL	-	W
Μέσος φωτισμός από το σύστημα φωτισμού στην επιφάνεια μαγειρέματος - Εμέσος	-	lux

Η συσκευή έχει υποβληθεί σε δοκιμές σύμφωνα με τα: IEC / EN 61591, IEC / EN 60704-1, IEC / EN 60704-2-13, IEC / EN 50564.

12.5 Απορροφητήρας - Εξοικονόμηση ενέργειας

Μπορείτε να εξοικονομείτε ενέργεια κατά τη διάρκεια του καθημερινού μαγειρέματος αν ακολουθήσετε τις παρακάτω συμβουλές.

- Όταν ξεκινήσετε το μαγείρεμα, ρυθμίστε τον ανεμιστήρα του απορροφητήρα σε χαμηλό επίπεδο ταχύτητας. Αφού ολοκληρωθεί το μαγείρεμα, αφήστε τον

απορροφητήρα να λειτουργήσει για μερικά λεπτά.

- Αυξήστε την ταχύτητα του ανεμιστήρα μόνο για να απαλλαγείτε από μεγάλες ποσότητες ατμού ή καπνού. Συνιστάται να χρησιμοποιείτε τη Boost λειτουργία μόνο σε εξαιρετικές περιπτώσεις.
- Καθαρίζετε τακτικά το φίλτρο του απορροφητήρα και αντικαθιστάτε το όταν είναι απαραίτητο για τη διατήρηση της αποδοτικότητάς του.
- Χρησιμοποιήστε τη μέγιστη διάμετρο του συστήματος αγωγών για να βελτιστοποιήσετε την αποδοτικότητα και να ελαχιστοποιήσετε το θόρυβο.

13. ΠΕΡΙΒΑΛΛΟΝΤΙΚΑ ΘΕΜΑΤΑ

Ανακυκλώστε τα υλικά με το σύμβολο .
Τοποθετήστε τα υλικά της συσκευασίας στους κατάλληλους κάδους ανακύκλωσης.
Συμβάλετε στην προστασία του περιβάλλοντος και της ανθρώπινης υγείας μέσω της ανακύκλωσης αποβλήτων ηλεκτρικών και ηλεκτρονικών συσκευών. Μην

απορρίψετε συσκευές που φέρουν σήμανση με το σύμβολο  μαζί με τα οικιακά απορρίματα. Επιστρέψτε το προϊόν στην τοπική εγκατάσταση ανακύκλωσης ή επικοινωνήστε με την αρμόδια δημοτική υπηρεσία.

aeg.com

701137259-A-502025



CE