

EOA9S31CX
KOAAS31CX



EL Φούρνος ατμού

Οδηγίες Χρήσης



ΣΑΣ ΣΚΕΦΤΟΜΑΣΤΕ

Ευχαριστούμε που επιλέξατε μια συσκευή Electrolux. Επιλέξατε ένα προϊόν που χαρακτηρίζεται από επαγγελματική εμπειρία και καινοτομία δεκαετιών. Έξυπνο και κομψό, έχει σχεδιαστεί για εσάς. Έτσι, όποτε το χρησιμοποιείτε, μπορείτε να είστε ήσυχοι ότι θα επιτυγχάνετε σπουδαία αποτελέσματα κάθε φορά.

Καλωσορίσατε στην Electrolux.

Επισκεφθείτε τον ιστότοπό μας για να:



Βρείτε υποδείξεις χρήσης, φυλλάδια, συμβουλές για την επίλυση προβλημάτων, πληροφορίες σέρβις και επισκευής:

www.electrolux.com/support



Καταχωρίστε το προϊόν σας, ώστε να έχετε καλύτερο σέρβις:

www.registerelectrolux.com



Αγοράστε αξεσουάρ, αναλώσιμα και γνήσια ανταλλακτικά για τη συσκευή σας:

www.electrolux.com/shop



Για περισσότερες συνταγές, συμβουλές, επίλυση προβλημάτων, κάντε λήψη της εφαρμογής **My Electrolux Kitchen**.



ΕΞΥΠΗΡΕΤΗΣΗ ΠΕΛΑΤΩΝ ΚΑΙ ΣΕΡΒΙΣ

Χρησιμοποιείτε πάντα μόνο γνήσια ανταλλακτικά.

Όταν επικοινωνείτε με το Εξουσιοδοτημένο Κέντρο Σέρβις, βεβαιωθείτε ότι έχετε διαθέσιμα τα ακόλουθα στοιχεία: Μοντέλο, PNC, Αριθμός σειράς.

Μπορείτε να βρείτε τις πληροφορίες στην πινακίδα τεχνικών χαρακτηριστικών.

 Προειδοποίηση / Προσοχή - Πληροφορίες για την ασφάλεια

 Γενικές πληροφορίες και συμβουλές

 Πληροφορίες σχετικά με το περιβάλλον

ΠΕΡΙΕΧΟΜΕΝΑ

1. ΠΛΗΡΟΦΟΡΙΕΣ ΓΙΑ ΤΗΝ ΑΣΦΑΛΕΙΑ.....	4	3. ΠΕΡΙΓΡΑΦΗ ΠΡΟΪΟΝΤΟΣ.....	10
1.1 Ασφάλεια παιδιών και ευπαθών ατόμων.....	4	3.1 Γενική επισκόπηση.....	10
1.2 Γενικές πληροφορίες για την ασφάλεια.....	5	3.2 Αξεσουάρ.....	11
2. ΟΔΗΓΙΕΣ ΓΙΑ ΤΗΝ ΑΣΦΑΛΕΙΑ.....	6	4. ΠΪΝΑΚΑΣ ΧΕΙΡΙΣΤΗΡΊΩΝ.....	12
2.1 Εγκατάσταση.....	6	4.1 Επισκόπηση πίνακα χειριστηρίων.....	12
2.2 Ηλεκτρική σύνδεση.....	7	4.2 Οθόνη.....	13
2.3 Χρήση.....	8	5. ΠΡΙΝ ΤΗΝ ΠΡΩΤΗ ΧΡΉΣΗ.....	14
2.4 Φροντίδα και καθαρισμός.....	9	5.1 Αρχικός καθαρισμός.....	14
2.5 Μαγείρεμα με Ατμό.....	9	5.2 Πρώτη σύνδεση.....	14
2.6 Εσωτερικός φωτισμός.....	9	5.3 Ασύρματη σύνδεση 	14
2.7 Σέρβις.....	10	5.4 Άδειες χρήσης λογισμικού.....	15
2.8 Απόρριψη.....	10	5.5 Αρχική προθέρμανση.....	15
		5.6 Τρόπος ρύθμισης: Σκληρότητα νερού.....	16

6. ΚΑΘΗΜΕΡΙΝΉ ΧΡΉΣΗ.....	17	11.3 Τρόπος χρήσης: Καθάρισμα με ατμό.....	37
6.1 Τρόπος ρύθμισης: Προγράμματα θέρμανσης.....	17	11.4 Υπενθμίση Καθαρισμού.....	38
6.2 Θήκη νερού.....	18	11.5 Τρόπος καθαρισμού: Θήκη νερού.....	38
6.3 Τρόπος χρήσης: Θήκη νερού.....	18	11.6 Τρόπος χρήσης: Αφαίρεση αλάτων.....	39
6.4 Τρόπος ρύθμισης: Steamify - Πρόγραμμα ατμού.....	19	11.7 Υπενθμίση αφαίρεσης αλάτων.....	40
6.5 Τρόπος ρύθμισης: Μαγείρεμα SousVide με βοήθεια.....	20	11.8 Τρόπος χρήσης: Ξέβγαλμα.....	40
6.6 Τρόπος ρύθμισης: Μαγείρεμα με βοήθεια.....	21	11.9 Υπενθμίση στεγνώματος.....	41
6.7 Προγράμματα.....	21	11.10 Τρόπος χρήσης: Ξήρανση.....	41
6.8 Σημειώσεις για: Υγρός Θερμός Αέρας.....	25	11.11 Τρόπος αφαίρεσης και τοποθέτησης: Τζάμια πόρτας.....	41
7. ΛΕΙΤΟΥΡΓΙΕΣ ΡΟΛΟΓΙΟΥ.....	25	11.12 Τρόπος αντικατάστασης: Λαμπτήρας.....	42
7.1 Περιγραφή λειτουργιών ρολογιού..	25	12. ΑΝΤΙΜΕΤΩΠΙΣΗ ΠΡΟΒΛΗΜΑΤΩΝ.....	43
7.2 Τρόπος ρύθμισης: Λειτουργίες ρολογιού.....	26	12.1 Τι να κάνετε αν.....	44
8. ΧΡΉΣΗ ΤΩΝ ΕΞΑΡΤΗΜΑΤΩΝ.....	28	12.2 Τρόπος αντιμετώπισης: Κωδικοί σφάλματος.....	46
8.1 Εισαγωγή αξεσουάρ.....	28	12.3 Δεδομένα σέρβις.....	48
8.2 Αισθ. Φαγητού.....	28	13. ΕΝΕΡΓΕΙΑΚΉ ΑΠΟΔΟΣΗ.....	48
8.3 Τρόπος χρήσης: Αισθ. Φαγητού.....	29	13.1 Πληροφορίες προϊόντος και Φύλλο πληροφοριών προϊόντος σύμφωνα με τους Κανονισμούς περί οικολογικού σχεδιασμού και Ενεργειακής επισήμανσης της ΕΕ.....	48
9. ΠΡΟΣΘΕΤΕΣ ΛΕΙΤΟΥΡΓΙΕΣ.....	31	13.2 Εξοικονόμηση ενέργειας.....	49
9.1 Τρόπος αποθήκευσης: Αγαπημένα.....	31	14. ΔΟΜΉ ΜΕΝΟΥ.....	50
9.2 Αυτόματη απενεργοποίηση.....	31	14.1 Μενού.....	50
9.3 Ανεμιστήρας ψύξης.....	31	14.2 Υπομενού για : Καθαρισμός.....	50
10. ΥΠΟΔΕΙΞΕΙΣ ΚΑΙ ΣΥΜΒΟΥΛΕΣ.....	32	14.3 Υπομενού για : Επιλογές.....	51
10.1 Συστάσεις μαγειρέματος.....	32	14.4 Υπομενού για : Συνδέσεις.....	51
10.2 Υγρός Θερμός Αέρας.....	32	14.5 Υπομενού για : Ρύθμιση.....	52
10.3 Υγρός Θερμός Αέρας - προτεινόμενα αξεσουάρ.....	33	14.6 Υπομενού για : Σέρβις.....	53
10.4 Πίνακες μαγειρέματος για ινστιτούτα δοκιμών.....	33	15. ΕΊΝΑΙ ΠΑΝΕΎΚΟΛΟ!.....	53
11. ΦΡΟΝΤΙΔΑ ΚΑΙ ΚΑΘΑΡΙΣΜΑ.....	36	16. ΠΕΡΙΒΑΛΛΟΝΤΙΚΑ ΘΕΜΑΤΑ.....	55
11.1 Σημειώσεις για τον καθαρισμό.....	36		
11.2 Τρόπος αφαίρεσης: Στηρίγματα σαχάρων.....	37		

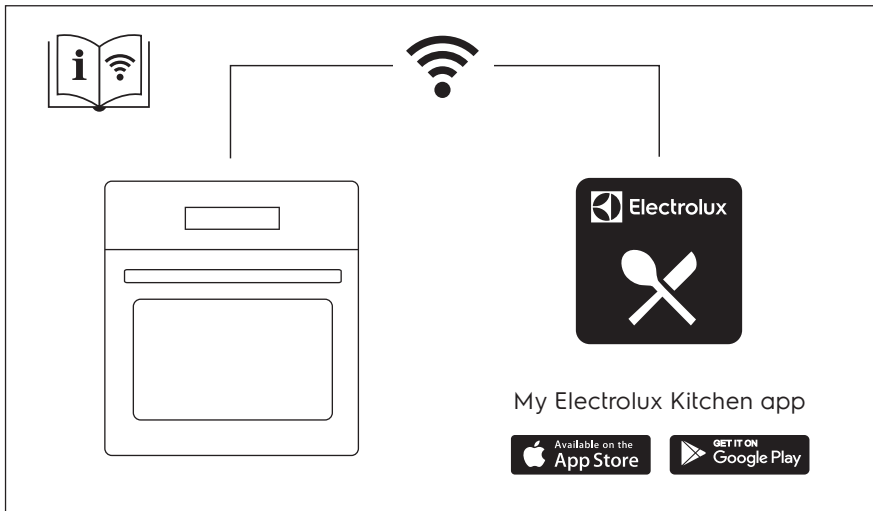

Υπόκειται σε αλλαγές χωρίς προειδοποίηση.

1. ⚠ ΠΛΗΡΟΦΟΡΪΕΣ ΓΙΑ ΤΗΝ ΑΣΦΑΛΕΙΑ

Πριν από την εγκατάσταση και τη χρήση της συσκευής, διαβάστε προσεκτικά τις παρεχόμενες οδηγίες. Ο κατασκευαστής δεν είναι υπεύθυνος για τυχόν τραυματισμούς ή ζημιές που είναι αποτέλεσμα λανθασμένης εγκατάστασης ή χρήσης. Να φυλάσσετε πάντα αυτές τις οδηγίες σε ένα ασφαλές μέρος με εύκολη πρόσβαση για μελλοντική αναφορά.

1.1 Ασφάλεια παιδιών και ευπαθών ατόμων

- Η συσκευή αυτή μπορεί να χρησιμοποιηθεί από παιδιά ηλικίας 8 ετών και άνω και από άτομα με μειωμένες σωματικές, αισθητηριακές ή πνευματικές δυνατότητες ή έλλειψη εμπειρίας και γνώσης, εάν επιβλέπονται ή έχουν λάβει οδηγίες σχετικά με τη χρήση της συσκευής με ασφαλή τρόπο και κατανοούν τους κινδύνους που ενέχονται. Παιδιά ηλικίας μικρότερης των 8 ετών και άτομα με εκτενείς και περίπλοκες αναπηρίες πρέπει να παραμένουν μακριά από τη συσκευή, εκτός εάν επιβλέπονται συνεχώς.

- Τα παιδιά πρέπει να εποπτεύονται ώστε να διασφαλίζεται ότι δεν παίζουν με τη συσκευή και κινητές συσκευές με το My Electrolux Kitchen .
- Φυλάσσετε όλα τα υλικά συσκευασίας μακριά από τα παιδιά και απορρίψτε τα κατάλληλα.
- ΠΡΟΕΙΔΟΠΟΙΗΣΗ: Η συσκευή και τα προσβάσιμα μέρη της θερμαίνονται κατά τη χρήση. Κρατάτε τα παιδιά και τα κατοικίδια ζώα μακριά από τη συσκευή όταν την χρησιμοποιείτε και όταν ψύχεται.
- Εάν η συσκευή διαθέτει διάταξη ασφαλείας για παιδιά, θα πρέπει να είναι ενεργοποιημένη.
- Τα παιδιά δεν πρέπει να εκτελούν τον καθαρισμό και τη συντήρηση που εκτελεί ο χρήστης στη συσκευή χωρίς επίβλεψη.

1.2 Γενικές πληροφορίες για την ασφάλεια

- Αυτή η συσκευή προορίζεται μόνο για μαγειρική χρήση.
- Η συσκευή αυτή έχει σχεδιαστεί μόνο για οικιακή χρήση σε εσωτερικό περιβάλλον.
- Η συσκευή αυτή μπορεί να χρησιμοποιηθεί σε γραφεία, δωμάτια ξενοδοχείων, ξενώνες, αγροικίες και άλλα παρόμοια καταλύματα όπου τέτοια χρήση δεν υπερβαίνει τα επίπεδα της (μέσης) οικιακής χρήσης.
- Η εγκατάσταση αυτής της συσκευής και η αντικατάσταση του καλωδίου πρέπει να εκτελείται μόνο από κατάλληλα καταρτισμένο άτομο.
- Μην χρησιμοποιείτε τη συσκευή πριν την εγκαταστήσετε στην ενσωματωμένη δομή.
- Πριν από οποιαδήποτε εργασία συντήρησης, αποσυνδέετε τη συσκευή από την πρίζα.
- Εάν το καλώδιο τροφοδοσίας έχει υποστεί φθορές, θα πρέπει να αντικατασταθεί από τον κατασκευαστή, το Εξουσιοδοτημένο Κέντρο Σέρβις ή ένα κατάλληλα καταρτισμένο άτομο, ώστε να αποφευχθεί τυχόν κίνδυνος από το ηλεκτρικό ρεύμα.

- **ΠΡΟΕΙΔΟΠΟΙΗΣΗ:** Βεβαιωθείτε ότι η συσκευή είναι απενεργοποιημένη προτού αντικαταστήσετε τον λαμπτήρα για την αποφυγή πιθανότητας ηλεκτροπληξίας.
- **ΠΡΟΕΙΔΟΠΟΙΗΣΗ:** Η συσκευή και τα προσβάσιμα μέρη της θερμαίνονται κατά τη χρήση. Πρέπει να προσέχετε ώστε να μην αγγίζετε τις αντιστάσεις ή την επιφάνεια του εσωτερικού της συσκευής.
- Χρησιμοποιείτε πάντα γάντια φούρνου όταν αφαιρείτε ή βάζετε εξαρτήματα ή σκεύη.
- Χρησιμοποιείτε μόνο τον αισθητήρα φαγητού (αισθητήρα θερμοκρασίας πυρήνα) που συνιστάται για αυτήν τη συσκευή.
- Για να αφαιρέσετε τα στηρίγματα σαρώων, τραβήξτε πρώτα το μπροστινό τμήμα του στηρίγματος σαρώων και, στη συνέχεια, το πίσω τμήμα για να το αποσπάσετε από τα πλαϊνά τοιχώματα. Τοποθετήστε τα στηρίγματα σαρώων, ακολουθώντας την παραπάνω διαδικασία με την αντίστροφη σειρά.
- Μη χρησιμοποιείτε ατμοκαθαριστή για τον καθαρισμό της συσκευής.
- Μη χρησιμοποιείτε ισχυρά λειαντικά καθαριστικά ή αιχμηρές μεταλλικές ξύστρες για να καθαρίσετε τη γυάλινη πόρτα, καθώς μπορεί να χαράξουν την επιφάνεια και αυτό μπορεί να προκαλέσει θραύση του γυαλιού.

2. ΟΔΗΓΙΕΣ ΓΙΑ ΤΗΝ ΑΣΦΑΛΕΙΑ

2.1 Εγκατάσταση

**ΠΡΟΕΙΔΟΠΟΙΗΣΗ!**

Η εγκατάσταση αυτής της συσκευής πρέπει να εκτελείται μόνο από κατάλληλα καταρτισμένο άτομο.

- Αφαιρέστε όλα τα υλικά της συσκευασίας.
- Εάν η συσκευή έχει υποστεί ζημιά, μην προβείτε σε εγκατάσταση ή χρήση της.
- Ακολουθείτε τις οδηγίες εγκατάστασης που παρέχονται με τη συσκευή.
- Πάντα να προσέχετε όταν μετακινείτε τη συσκευή καθώς είναι βαριά. Να χρησιμοποιείτε πάντα γάντια ασφαλείας και κλειστά παπούτσια.
- Μην τραβάτε τη συσκευή από τη λαβή.

- Τοποθετήστε τη συσκευή σε κατάλληλο και ασφαλές μέρος που πληροί τις απαιτήσεις εγκατάστασης.
- Τηρείτε την ελάχιστη απόσταση από άλλες συσκευές και μονάδες.
- Πριν τοποθετήσετε τη συσκευή, ελέγξτε αν η πόρτα της συσκευής ανοίγει χωρίς περιορισμό.
- Η συσκευή είναι εξοπλισμένη με ηλεκτρικό σύστημα ψύξης. Πρέπει να λειτουργεί με την ηλεκτρική παροχή.
- Η ενσωματωμένη μονάδα πρέπει να ικανοποιεί τις απαιτήσεις σταθερότητας του DIN 68930.

Ελάχιστο ύψος ντουλαπιού (Ελάχιστο ύψος ντουλαπιού κάτω από τον πάγκο)	578 (600) mm
Πλάτος ντουλαπιού	560 mm
Βάθος ντουλαπιού	550 (550) mm
Ύψος μπροστινού μέρους της συσκευής	594 mm
Ύψος πίσω μέρους της συσκευής	576 mm
Πλάτος μπροστινού μέρους της συσκευής	595 mm
Πλάτος πίσω μέρους της συσκευής	559 mm
Βάθος της συσκευής	567 mm
Βάθος εντοιχισμού της συσκευής	546 mm
Βάθος με ανοιχτή πόρτα	1027 mm
Ελάχιστο μέγεθος ανοίγματος εξαερισμού. Άνοιγμα στο κάτω μέρος της πίσω πλευράς	560x20 mm
Μήκος καλωδίου ηλεκτρικής τροφοδοσίας. Το καλώδιο είναι τοποθετημένο στη δεξιά γωνία στην πίσω πλευρά	1500 mm
Βίδες τοποθέτησης	4x25 mm

2.2 Ηλεκτρική σύνδεση



ΠΡΟΕΙΔΟΠΟΙΗΣΗ!

Κίνδυνος πυρκαγιάς και ηλεκτροπληξίας.

- Όλες οι ηλεκτρικές συνδέσεις πρέπει να πραγματοποιούνται από επαγγελματία ηλεκτρολόγο.
- Η συσκευή πρέπει να είναι γειωμένη.
- Βεβαιωθείτε ότι οι παράμετροι στην πινακίδα τεχνικών χαρακτηριστικών είναι συμβατές με τις ονομαστικές τιμές ηλεκτρικού ρεύματος της παροχής ρεύματος.
- Χρησιμοποιείτε πάντα σωστά εγκατεστημένη πρίζα με προστασία κατά της ηλεκτροπληξίας.

- Μη χρησιμοποιείτε πολύπριζα και μπαλαντέζες.
- Προσέχετε να μην προκληθεί ζημιά στο φως τροφοδοσίας και το καλώδιο τροφοδοσίας. Σε περίπτωση που πρέπει να αντικατασταθεί το καλώδιο τροφοδοσίας της συσκευής, η αντικατάσταση πρέπει να γίνει από το Εξουσιοδοτημένο Κέντρο Σέρβις μας.
- Μην επιτρέπεται σε καλώδια τροφοδοσίας να βρίσκονται κοντά ή να έρχονται σε επαφή με την πόρτα της συσκευής ή με την εσοχή κάτω από τη συσκευή, ιδιαίτερα όταν βρίσκεται σε λειτουργία ή η πόρτα είναι ζεστή.
- Η προστασία από ηλεκτροπληξία των υπό τάση ή μονωμένων τμημάτων πρέπει να στερεώνεται με τέτοιο τρόπο, ώστε να μην είναι δυνατή η αφαίρεσή της χωρίς εργασία.
- Συνδέστε το φως τροφοδοσίας στην πρίζα μόνον αφού έχει ολοκληρωθεί η εγκατάσταση. Μετά την εγκατάσταση, βεβαιωθείτε ότι είναι δυνατή η πρόσβαση στο φως τροφοδοσίας.
- Εάν η πρίζα είναι χαλαρή, μη συνδέετε το φως τροφοδοσίας.
- Μην τραβάτε το καλώδιο τροφοδοσίας για να αποσυνδέσετε τη συσκευή. Τραβάτε πάντα το φως τροφοδοσίας.
- Χρησιμοποιείτε μόνο σωστές μονωτικές διατάξεις: ασφαλειοδιακόπτες, ασφάλειες (βιδωτές ασφάλειες αφαιρούμενες από την υποδοχή), διακόπτες διαφυγής ρεύματος και ρελέ.
- Στην ηλεκτρική εγκατάσταση της συσκευής πρέπει να προβλέπεται μονωτική διάταξη που να επιτρέπει την αποσύνδεση της συσκευής από το δίκτυο ρεύματος από όλους τους πόλους. Η μονωτική διάταξη πρέπει να έχει ελάχιστη απόσταση 3 mm μεταξύ των επαφών.
- Αυτή η συσκευή παρέχεται με φως και καλώδιο τροφοδοσίας.

2.3 Χρήση



ΠΡΟΕΙΔΟΠΟΙΗΣΗ!

Κίνδυνος τραυματισμού, εγκαυμάτων και ηλεκτροπληξίας ή έκρηξης.

- Μην αλλάζετε τις προδιαγραφές αυτής της συσκευής.
- Φροντίστε τα ανοίγματα αερισμού να είναι ελεύθερα από εμπόδια.
- Μην αφήνετε τη συσκευή χωρίς επιτήρηση κατά τη λειτουργία.
- Απενεργοποιήστε τη συσκευή μετά από κάθε χρήση.
- Προσέχετε όταν ανοίγετε την πόρτα της συσκευής με τη συσκευή σε λειτουργία. Μπορεί να απελευθερωθεί ζεστός αέρας.
- Μην λειτουργείτε τη συσκευή με βρεγμένα χέρια ή όταν είναι σε επαφή με νερό.
- Μην ασκείτε πίεση στην ανοιχτή πόρτα.
- Μη χρησιμοποιείτε τη συσκευή ως επιφάνεια εργασίας ή ως επιφάνεια αποθήκευσης αντικειμένων.
- Ανοίξτε την πόρτα της συσκευής προσεκτικά. Η χρήση συστατικών με αλκοόλη μπορεί να δημιουργήσει ένα μείγμα αλκοόλης με αέρα.
- Μην αφήνετε σπίθες ή γυμνές φλόγες να έρθουν σε επαφή με τη συσκευή όταν ανοίγετε την πόρτα.
- Μην τοποθετείτε εύφλεκτα προϊόντα ή στοιχεία που είναι βρεγμένα με εύφλεκτα προϊόντα μέσα, κοντά ή πάνω στη συσκευή.
- Μη μοιράζετε τον κωδικό πρόσβασης Wi-Fi με άλλους.



ΠΡΟΕΙΔΟΠΟΙΗΣΗ!

Κίνδυνος πρόκλησης ζημιάς στη συσκευή.

- Για την αποφυγή βλάβης ή αποχρωματισμού στο σμάλτο:
 - μην τοποθετείτε σκεύη ή άλλα αντικείμενα μέσα στη συσκευή απευθείας σε επαφή με το κάτω μέρος της.

- μην τοποθετείτε αλουμινόχαρτο απευθείας σε επαφή με το κάτω μέρος του εσωτερικού της συσκευής.
- μην τοποθετείτε νερό απευθείας μέσα στη ζεστή συσκευή.
- μην διατηρείτε υγρά πιάτα και τρόφιμα στη συσκευή αφού τελειώσετε το μαγείρεμα.
- προσέχετε όταν αφαιρείτε ή τοποθετείτε τα αξεσουάρ.
- Ο αποχρωματισμός της εμαγιέ επιφάνειας ή της επιφάνειας από ανοξείδωτο ατσάλι δεν επηρεάζει την απόδοση της συσκευής.
- Χρησιμοποιήστε ένα βαθύ ταψί για υγρά κέικ. Οι χυμοί φρούτων προκαλούν λεκέδες που μπορεί να είναι μόνιμοι.
- Να μαγειρεύετε πάντα με την πόρτα της συσκευής κλειστή.
- Αν η συσκευή έχει εγκατασταθεί πίσω από ένα πλαίσιο επίπλου (π.χ. μια πόρτα) φροντίστε η πόρτα να μην είναι ποτέ κλειστή όσο η συσκευή βρίσκεται σε λειτουργία. Μπορεί να συσσωρευτεί θερμότητα και υγρασία σε ένα κλειστό πλαίσιο επίπλου και να προκληθεί ζημιά στη συσκευή, την κατοικία ή το δάπεδο. Μην κλείνετε το πλαίσιο του επίπλου προτού η συσκευή κρυώσει μετά τη χρήση.

2.4 Φροντίδα και καθάρισμα



ΠΡΟΕΙΔΟΠΟΙΗΣΗ!

Κίνδυνος τραυματισμού, πυρκαγιάς, ή βλάβης της συσκευής.

- Πριν από την πραγματοποίηση συντήρησης, απενεργοποιήστε τη συσκευή και αποσυνδέστε το φις τροφοδοσίας από την πρίζα.
- Βεβαιωθείτε ότι η συσκευή είναι κρύα. Υπάρχει κίνδυνος θραύσης των τζαμιών.
- Αντικαταστήστε άμεσα τα τζάμια της πόρτας όταν έχουν υποστεί ζημιά. Επικοινωνήστε με το Εξουσιοδοτημένο Κέντρο Σέρβις.
- Καθαρίζετε τακτικά τη συσκευή για να αποτραπεί η φθορά του υλικού της επιφάνειας.
- Καθαρίστε τη συσκευή με ένα υγρό μαλακό πανί. Χρησιμοποιείτε μόνο ουδέτερα απορρυπαντικά. Μη χρησιμοποιείτε λειαντικά προϊόντα, σφουγγαράκια που χαράσσουν, διαλύτες ή μεταλλικά αντικείμενα.
- Αν χρησιμοποιείτε σπρέι καθαρισμού για φούρνους, ακολουθείτε τις οδηγίες ασφαλείας στη συσκευασία.

2.5 Μαγείρεμα με Ατμό



ΠΡΟΕΙΔΟΠΟΙΗΣΗ!

Υπάρχει κίνδυνος εγκαυμάτων, καθώς και ζημιάς στη συσκευή.

- Ο ατμός που απελευθερώνεται μπορεί να προκαλέσει εγκαύματα:
 - Προσέχετε όταν ανοίγετε την πόρτα της συσκευής όταν η λειτουργία είναι ενεργοποιημένη. Μπορεί να διαφύγει ατμός.
 - Ανοίγετε την πόρτα της συσκευής με προσοχή μετά την ολοκλήρωση της λειτουργίας μαγειρέματος με ατμό.

2.6 Εσωτερικός φωτισμός



ΠΡΟΕΙΔΟΠΟΙΗΣΗ!

Κίνδυνος ηλεκτροπληξίας.

- Σχετικά με τον/τους λαμπτήρα/λαμπτήρες εντός αυτού του προϊόντος και τους ανταλλακτικούς λαμπτήρες που πωλούνται ξεχωριστά: Αυτοί οι λαμπτήρες προορίζονται ώστε να αντέχουν σε εξαιρετικά δύσκολες συνθήκες σε οικιακές συσκευές, όπως σε

ΠΕΡΙΓΡΑΦΉ ΠΡΟΪΟΝΤΟΣ

Θερμοκρασίες, δονήσεις, υγρασία ή προορίζονται να σηματοδοτούν πληροφορίες σχετικά με τη λειτουργική κατάσταση της συσκευής. Δεν προορίζονται για χρήση σε άλλες εφαρμογές και δεν είναι κατάλληλοι για τον φωτισμό οικιακών χώρων.

- Το προϊόν αυτό περιέχει φωτεινή πηγή της τάξης ενεργειακής απόδοσης G.
- Χρησιμοποιείτε μόνο λαμπτήρες με τις ίδιες προδιαγραφές.

2.7 Σέρβις

- Για την επισκευή της συσκευής, επικοινωνήστε με το Εξουσιοδοτημένο Κέντρο Σέρβις.
- Χρησιμοποιείτε μόνο γνήσια ανταλλακτικά.

2.8 Απόρριψη



ΠΡΟΕΙΔΟΠΟΙΗΣΗ!

Κίνδυνος τραυματισμού ή ασφυξίας.

- Επικοινωνήστε με τις δημοτικές αρχές της περιοχής σας για πληροφορίες σχετικά με τον τρόπο απόρριψης της συσκευής.
- Αποσυνδέστε τη συσκευή από την παροχή ρεύματος.
- Κόψτε το καλώδιο τροφοδοσίας κοντά στη συσκευή και απορρίψτε το.
- Αφαιρέστε το μάνταλο της πόρτας για να αποτραπεί ο εγκλεισμός παιδιών ή ζώων μέσα στη συσκευή.

3. ΠΕΡΙΓΡΑΦΉ ΠΡΟΪΟΝΤΟΣ

3.1 Γενική επισκόπηση

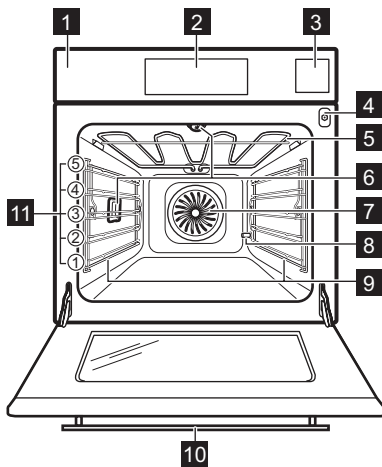

- 1 Πίνακας χειριστηρίων
- 2 Οθόνη
- 3 Θήκη νερού
- 4 Υποδοχή αισθητήρα φαγητού
- 5 Θερμαντικό στοιχείο
- 6 Λαμπτήρας
- 7 Ανεμιστήρας
- 8 Αφαίρεση αλάτων από έξοδο σωλήνα
- 9 Στήριξη ραφιού, αφαιρούμενη
- 10 Κάμερα στη λαβή
- 11 Θέσεις ραφιού

3.2 Αξεσουάρ

Μεταλλική σχάρα

Για μαγειρικά σκεύη, φόρμες για κέικ, ψητά.

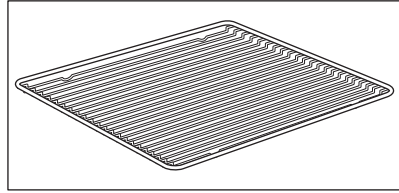

Ταψί ψησίματος

Για κέικ και μπισκότα.

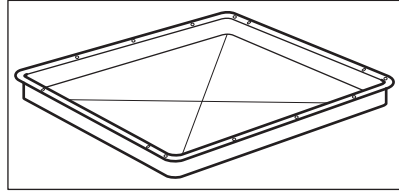

Ταψί ψησίματος / γκριλ

Για το ψήσιμο ή ως ένα σκεύος για τη συλλογή του λίπους.

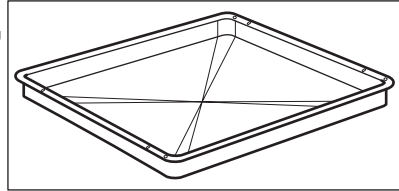

Αισθ. Φαγητού

Για μέτρηση της θερμοκρασίας στο εσωτερικό του φαγητού.

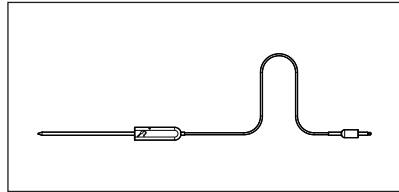

Τηλεσκοπικοί βραχίονες

Για την ευκολότερη τοποθέτηση και αφαίρεση ταψιών και μεταλλικών σχαρών.

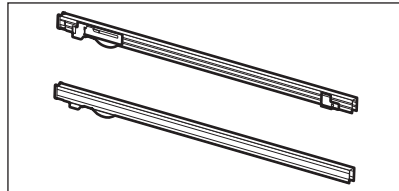

Σετ ψησίματος στον ατμό

Ένα μη διάτρητο και ένα διάτρητο δοχείο φαγητού. Το Σετ ψησίματος στον ατμό αποστραγγίζει το συμπυκνωμένο νερό από το φαγητό κατά τη διάρκεια μαγειρέματος στον ατμό. Χρησιμοποιήστε το για να μαγειρέψετε λαχανικά, ψάρι, στήθος κοτόπουλου. Το σετ δεν είναι κατάλληλο για φαγητά τα οποία χρειάζεται να μαγειρευτούν μέσα σε νερό π.χ. ρύζι, καλαμπόκι πολέντα, ζυμαρικά.

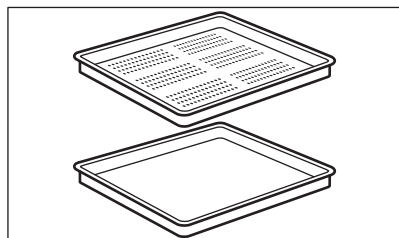

ΠΙΝΑΚΑΣ ΧΕΙΡΙΣΤΗΡΙΩΝ

Προστατευτικό κάμερας

Αποτρέπει την αντανάκλαση φωτός στις φωτογραφίες.

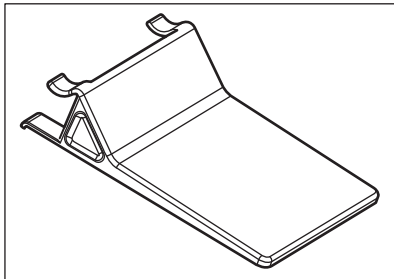

4. ΠΙΝΑΚΑΣ ΧΕΙΡΙΣΤΗΡΙΩΝ

4.1 Επισκόπηση πίνακα χειριστηρίων

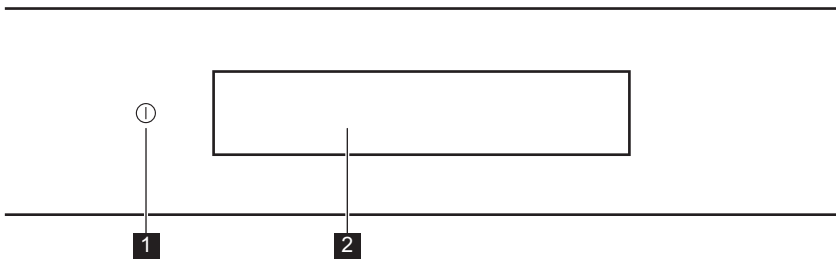



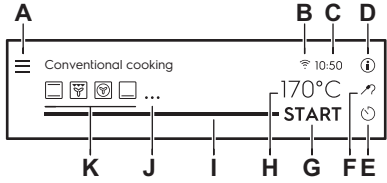

1	ON / OFF	Πιέστε παρατεταμένα για να ενεργοποιήσετε και να απενεργοποιήσετε τη συσκευή.
2	Οθόνη	Εμφανίζει τις τρέχουσες ρυθμίσεις της συσκευής.

 Πιέστε το κουμπί	 Μετακινήστε	 Πιέστε παρατεταμένα
Αγγίξτε την επιφάνεια με την άκρη του δακτύλου.	Σύρετε το δάκτυλο στην επιφάνεια.	Αγγίξτε την επιφάνεια για 3 δευτερόλεπτα.









4.2 Οθόνη

 <p>The diagram shows a control panel with the following elements labeled:</p> <ul style="list-style-type: none"> A: Menu icon (three horizontal lines) B: Wi-Fi icon C: 10:50 time display D: Information icon (i) E: Start/Power icon F: Sensitivity icon (flame) G: Temperature icon (170°C) H: Start button I: Program selection icon (flame) J: Program selection icon (flame) K: Program selection icon (flame) 	<p>Η οθόνη με τον μέγιστο αριθμό ρυθμισμένων λειτουργιών.</p> <ul style="list-style-type: none"> A. Μενού / Πίσω B. Wi-Fi (μόνο σε επιλεγμένα μοντέλα) C. Ώρα D. Πληροφορίες E. Χρονοδιακόπτης F. Αισθ. Φαγητού (μόνο σε επιλεγμένα μοντέλα) G. ΈΝΑΡΞΗ / ΔΙΑΚΟΠΗ H. θερμοκρασία I. Μπάρα προόδου / Μπάρα χειριστηρίων J. Περισσότερο K. Προγράμματα θέρμανσης
--	--

Ενδείξεις οθόνης

<p>Βασικές ενδείξεις - για την πλοήγηση στην οθόνη.</p>			
<p>OK Για επιβεβαίωση της επιλογής / ρύθμισης.</p>	<p>< Για επιβεβαίωση της επιλογής / ρύθμισης ή για τη μετάβαση προς τα πίσω κατά ένα επίπεδο στο μενού.</p>	<p>↶ Για τη μετάβαση προς τα πίσω κατά ένα επίπεδο στο μενού / ανάρτηση της προηγούμενης ενέργειας.</p>	<p> Για την ενεργοποίηση και απενεργοποίηση των επιλογών.</p>
<p>Ηχητική προειδοποίηση ενδείξεις λειτουργίας - μόλις παρέλθει ο ρυθμισμένος χρόνος μαγειρέματος, ακούγεται το σήμα.</p>			
<p> Η λειτουργία είναι ενεργοποιημένη.</p>	<p> Η λειτουργία είναι ενεργοποιημένη. Το μαγείρεμα σταματά αυτόματα.</p>	<p> Η ηχητική προειδοποίηση είναι απενεργοποιημένη.</p>	
<p>Ενδείξεις χρονοδιακόπτη</p>			

ΠΡΙΝ ΤΗΝ ΠΡΩΤΗ ΧΡΉΣΗ

 Μην ρυθμίζετε τη λειτουργία Χρονοκαθυστέρησης έναρξης.	 Για ακύρωση της ρύθμισης.	 Ο χρονοδιακόπτης ξεκινά αφού κλείσετε την πόρτα της συσκευής.	 Ο χρονοδιακόπτης ξεκινά όταν η συσκευή φτάσει στη ρυθμισμένη θερμοκρασία.	 Ο χρονοδιακόπτης ξεκινά όταν ξεκινήσει το μαγείρεμα.
ενδείξεις Wi-Fi- η συσκευή μπορεί να συνδεθεί στο Wi-Fi.				
 Η σύνδεση Wi-Fi είναι ενεργοποιημένη.	 Η σύνδεση Wi-Fi είναι απενεργοποιημένη.			
Ένδειξη Απομακρυσμένη λειτουργία - η συσκευή μπορεί να ελεγχθεί απομακρυσμένα.				
 Η Απομακρυσμένη λειτουργία είναι ενεργοποιημένη.				



5. ΠΡΙΝ ΤΗΝ ΠΡΩΤΗ ΧΡΉΣΗ



ΠΡΟΕΙΔΟΠΟΙΗΣΗ!

Ανατρέξτε στα κεφάλαια σχετικά με την Ασφάλεια.

5.1 Αρχικός καθαρισμός

		
Βήμα 1	Βήμα 2	Βήμα 3
Αφαιρέστε όλα τα αξεσουάρ και τα αποσπώμενα στηρίγματα σαφρών από τη συσκευή.	Καθαρίστε τη συσκευή και τα αξεσουάρ με ένα πανί μικροϊνών, χλιαρό νερό και ένα ήπιο απορρυπαντικό.	Τοποθετήστε τα αξεσουάρ και τα αποσπώμενα στηρίγματα σαφρών στη συσκευή.



5.2 Πρώτη σύνδεση

Η οθόνη εμφανίζει ένα μήνυμα καλωσορίσματος μετά την πρώτη σύνδεση. Πρέπει να ρυθμίσετε τα εξής: Γλώσσα, Φωτεινότητα Οθόνης, Ένταση Βομβητή, Σκληρότητα νερού, Ώρα, Ασύρματη σύνδεση.

5.3 Ασύρματη σύνδεση

Για να συνδέσετε τη συσκευή χρειάζεστε:

- Ασύρματο δίκτυο με σύνδεση στο διαδίκτυο.
- Κινητή συσκευή συνδεδεμένη στο ασύρματο δίκτυο.

Βήμα 1	Πραγματοποιήστε λήψη της εφαρμογής για κινητά My Electrolux Kitchen και ακολουθήστε τις οδηγίες για τα επόμενα βήματα.
Βήμα 2	Ενεργοποιήστε τη συσκευή.
Βήμα 3	Πατήστε:  . Επιλέξτε: Ρυθμίσεις / Συνδέσεις.
Βήμα 4	 - σύρετε ή πιέστε για να ενεργοποιησετε το: Wi-Fi.
Βήμα 5	Επιλέξτε το ασύρματο δίκτυο με τη σύνδεση στο διαδίκτυο. Η ασύρματη μονάδα της συσκευής ξεκινά εντός 90 δευτ.

Συχνότητα	2,4 GHz WLAN
	2.412 - 2.484 MHz
Πρωτόκολλο	IEEE 802.11b DSSS/802.11g/n OFDM
Μέγιστη Ισχύς	EIRP < 20 dBm (100 mW)



5.4 Άδειες χρήσης λογισμικού

Το λογισμικό στο παρόν προϊόν περιέχει στοιχεία που βασίζονται σε δωρεάν λογισμικό ανοιχτού κώδικα. Η Electrolux αναγνωρίζει με ευγνωμοσύνη τη συμβολή των κοινοτήτων ανοιχτού λογισμικού και ρομποτικής στο έργο ανάπτυξης.

Για να αποκτήσετε πρόσβαση στον πηγαίο κώδικα αυτών των στοιχείων δωρεάν λογισμικού ανοιχτού κώδικα, των οποίων οι προϋποθέσεις άδειας χρήσης απαιτούν δημοσίευση, καθώς και για να δείτε τις πλήρεις πληροφορίες πνευματικών δικαιωμάτων και τους ισχύοντες όρους άδειας χρήσης, επισκεφτείτε τη διεύθυνση: <http://electrolux.opensourcerepository.com> (φάκελος GTM3).

5.5 Αρχική προθέρμανση

Προθερμάνετε τον άδειο φούρνο πριν από την πρώτη χρήση.





Βήμα 1	Αφαιρέστε όλα τα αξεσουάρ και τα αφαιρούμενα στηρίγματα σαχαρών από τον φούρνο.
Βήμα 2	Ρυθμίστε τη μέγιστη θερμοκρασία για τη λειτουργία:  . Αφήστε τον φούρνο να λειτουργήσει για 1 ώ.
Βήμα 3	Ρυθμίστε τη μέγιστη θερμοκρασία για τη λειτουργία:  . Αφήστε τον φούρνο να λειτουργήσει για 15 λεπ.

i Από τον φούρνο μπορεί να αναδυθεί μια οσμή και καπνός κατά τη διάρκεια της προθέρμανσης. Βεβαιωθείτε ότι το δωμάτιο αερίζεται.

5.6 Τρόπος ρύθμισης: Σκληρότητα νερού

Όταν συνδέετε τον φούρνο στην πρίζα, πρέπει να ρυθμίσετε το επίπεδο σκληρότητας του νερού.



Χρησιμοποιήστε το δοκιμαστικό χαρτί που παρέχεται με το σετ ψησίματος στον ατμό.

			
Βήμα 1	Βήμα 2	Βήμα 3	Βήμα 4
Τοποθετήστε το δοκιμαστικό χαρτί στο νερό για περίπου 1 δευτερόλεπτο. Μην τοποθετείτε το δοκιμαστικό χαρτί κάτω από τρεχούμενο νερό.	Τινάζτε το δοκιμαστικό χαρτί για να αφαιρέσετε το επιπλέον νερό.	Μετά από 1 λεπτό, ελέγξτε τη σκληρότητα του νερού με τον παρακάτω πίνακα.	Ρυθμίστε το επίπεδο σκληρότητας του νερού: Μενού / Ρυθμίσεις / Ρύθμιση / Σκληρότητα νερού.

i Τα χρώματα του δοκιμαστικού χαρτιού συνεχίζουν να αλλάζουν. Μην ελέγχετε τη σκληρότητα νερού αφού παρέλθει 1 λεπτό μετά τη δοκιμή.

Μπορείτε να αλλάξετε το επίπεδο σκληρότητας του νερού στο μενού: Ρυθμίσεις / Ρύθμιση / Σκληρότητα νερού.

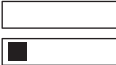
Ο πίνακας εμφανίζει το εύρος σκληρότητας νερού (dH) με το αντίστοιχο επίπεδο επικάλυψης Ασβεστίου και την ταξινόμηση του νερού. Ρυθμίστε το επίπεδο σκληρότητας νερού σύμφωνα με τον πίνακα.

Σκληρότητα νερού		Δοκιμαστικό χαρτί	Επικάλυψη ασβεστίου (mmol/l)	Επικάλυψη ασβεστίου (mg/l)	Ταξινόμηση νερού
Επίπεδο	dH				
1	0 - 7		0 - 1.3	0 - 50	μαλακό
2	8 - 14		1.4 - 2.5	51 - 100	μέσης σκληρότητας
3	15 - 21		2.6 - 3.8	101 - 150	σκληρό

Σκληρότητα νερού		Δοκιμαστικό χαρτί	Επικάθιση ασβεστίου (mmol/l)	Επικάθιση ασβεστίου (mg/l)	Ταξινόμηση νερού
Επίπεδο	dH				
4	≥22		≥ 3,9	≥151	πολύ σκληρό

Όταν το επίπεδο σκληρότητας του νερού βρύσης είναι 4, γεμίζετε τη θήκη νερού με εμφιαλωμένο νερό.

6. ΚΑΘΗΜΕΡΙΝΉ ΧΡΉΣΗ



ΠΡΟΕΙΔΟΠΟΙΗΣΗ!

Ανατρέξτε στα κεφάλαια σχετικά με την Ασφάλεια.

6.1 Τρόπος ρύθμισης: Προγράμματα θέρμανσης

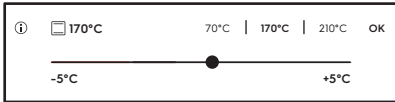
Βήμα 1	Ενεργοποιήστε τον φούρνο.
Βήμα 2	Επιλέξτε ένα πρόγραμμα. Η οθόνη προβάλλει τα προεπιλεγμένα προγράμματα. Για να δείτε περισσότερα προγράμματα πιέστε το: ● ● ● .
Βήμα 3	Πιέστε: °C. Στην οθόνη εμφανίζονται οι ρυθμίσεις θερμοκρασίας. 
Βήμα 4	Μετακινήστε το δάχτυλό σας στον διακόπτη ολίσθησης για να ρυθμίσετε τη θερμοκρασία.
Βήμα 5	Πιέστε: OK.
Βήμα 6	Πιέστε: START . Αισθ. Φαγητού - μπορείτε να συνδέσετε τον αισθητήρα οποιαδήποτε στιγμή πριν ή κατά τη διάρκεια του μαγειρέματος.
STOP - πιέστε για να απενεργοποιήσετε το πρόγραμμα.	
Βήμα 7	Απενεργοποιήστε τον φούρνο.

6.2 Θήκη νερού

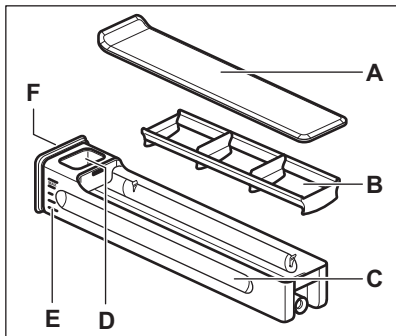

- A. Καπάκι
- B. Κυματοθραύστης
- C. Θήκη
- D. Οπή πλήρωσης νερού
- E. Κλίμακα
- F. Μπροστινό κάλυμμα

6.3 Τρόπος χρήσης: Θήκη νερού

Βήμα 1	Πιέστε το μπροστινό κάλυμμα της θήκης νερού.	
Βήμα 2	Γεμίστε τη θήκη νερού στο μέγιστο επίπεδο. Μπορείτε να το κάνετε με δύο τρόπους:	
	A: Αφήστε τη θήκη νερού μέσα στον φούρνο και ρίξτε νερό από ένα δοχείο.	B: Αφαιρέστε τη θήκη νερού από τον φούρνο και γεμίστε την από τη βρύση νερού.
Βήμα 3	Μεταφέρετε τη θήκη νερού κρατώντας τη σε οριζόντια θέση για να αποφύγετε να χύσετε νερό.	
Βήμα 4	Αφού γεμίσετε τη θήκη νερού, τοποθετήστε τη στην ίδια θέση. Πιέστε το μπροστινό κάλυμμα έως ότου η θήκη νερού είναι μέσα στον φούρνο.	
Βήμα 5	Αδειάζετε τη θήκη νερού μετά από κάθε χρήση.	



ΠΡΟΣΟΧΗ!



Μην τοποθετείτε τη θήκη νερού κοντά σε ζεστές επιφάνειες.

6.4 Τρόπος ρύθμισης: Steamify - Πρόγραμμα ατμού

Βήμα 1	Ενεργοποιήστε τον φούρνο.
Βήμα 2	Πιέστε το κουμπί  . Ρυθμίστε το πρόγραμμα ατμού.
Βήμα 3	Πιέστε: °C. Στην οθόνη εμφανίζονται οι ρυθμίσεις θερμοκρασίας.
Βήμα 4	Ρυθμίστε τη θερμοκρασία. Ο τύπος του προγράμματος ατμού εξαρτάται από τη ρυθμισμένη θερμοκρασία.
Μαγείρεμα μόνο με ατμό 50 - 100 °C	Για μαγείρεμα στον ατμό λαχανικών, δημητριακών, οσπρίων, θαλασσινών, τερίν και γλυκών του κουταλιού.
Ατμός για Μαγειρευτά φαγητά 105 - 130 °C	Για μαγείρεμα σιγοβρασμένου και σιγοψημένου κρέατος ή ψαριού, ψωμιού και πουλερικών, καθώς και για cheesecake και φαγητών στη γάστρα.
Ατμός για Ρόδισμα 135 - 150 °C	Για κρέας, φαγητά στη γάστρα, γεμιστά λαχανικά, ψάρι και ογκρατέν. Χάρη στον συνδυασμό ατμού και θερμότητας, το κρέας αποκτά μια τρυφερή και ζουμερή υφή με μια τραγανή επιφάνεια. Αν ρυθμίσετε τον χρονοδιακόπτη, η λειτουργία γκριλ ενεργοποιείται αυτόματα τα τελευταία λεπτά της διαδικασίας μαγειρέματος για ένα ελαφρύ γκρατινάρισμα του φαγητού.
Ατμός για Ψήσιμο 155 - 230 °C	Για ψητά φαγητά, κρέας, ψάρι, πουλερικά, γεμιστή σφολιάτα, τάρτες, μάφιν, ογκρατέν, λαχανικά και αρτοποιασκευάσματα. Αν ρυθμίσετε τον χρονοδιακόπτη και τοποθετήσετε το φαγητό στο πρώτο επίπεδο, η κάτω αντίσταση ενεργοποιείται αυτόματα τα τελευταία λεπτά της διαδικασίας μαγειρέματος για να δημιουργήσει στο φαγητό μια τραγανή κρούστα από κάτω.
Βήμα 5	Πιέστε: OK.
Βήμα 6	Πιέστε το κάλυμμα της θήκης νερού για να την ανοίξετε και να την αφαιρέσετε.

Βήμα 7	<p>Γεμίστε τη θήκη νερού με κρύο νερό μέχρι το μέγιστο επίπεδο (περίπου 950 ml). Η ποσότητα νερού επαρκεί για 50 λεπτά περίπου.</p> <div style="border: 1px solid black; padding: 5px;"><p> ΠΡΟΕΙΔΟΠΟΙΗΣΗ! Χρησιμοποιείτε μόνο κρύο νερό βρύσης. Μη χρησιμοποιείτε φιλτραρισμένο (απιονισμένο) ή αποσταγμένο νερό. Μη χρησιμοποιείτε άλλα υγρά. Μη χρησιμοποιείτε εύφλεκτα ή αλκοολούχα υγρά στη θήκη νερού.</p></div> <p>Χρησιμοποιήστε την κλίμακα στη θήκη νερού.</p>
Βήμα 8	<p>Αν χρειαστεί, σκουπίστε το εξωτερικό μέρος της θήκης νερού με ένα μαλακό πανί. Σπρώξτε τη θήκη νερού στην αρχική της θέση.</p>
Βήμα 9	<p>Πατήστε: START . Ο ατμός εμφανίζεται μετά από περίπου 2 λεπτά. Όταν ο φούρνος φτάσει στη θερμοκρασία που έχετε ρυθμίσει, ακούγεται το σήμα.</p>
Βήμα 10	<p>Όταν τελειώσει το νερό στη θήκη νερού, ακούγεται το σήμα. Ξαναγεμίστε τη θήκη νερού. Στο τέλος του μαγειρέματος, ο ανεμιστήρας ψύξης κινείται γρηγορότερα για να αφαιρέσει τον ατμό. Το σήμα ακούγεται στο τέλος του χρόνου μαγειρέματος.</p>
Βήμα 11	<p>Απενεργοποιήστε τον φούρνο.</p>
Βήμα 12	<p>Αδειάστε την θήκη νερού αφού ολοκληρωθεί το μαγείρεμα.</p>
Βήμα 13	<p>Το υπολειπόμενο νερό μπορεί να συμπυκνωθεί στο εσωτερικό του φούρνου. Μετά το μαγείρεμα, ανοίξτε προσεκτικά την πόρτα του φούρνου. Όταν κρυώσει ο φούρνος, σκουπίστε το εσωτερικό του φούρνου με ένα μαλακό πανί.</p>

6.5 Τρόπος ρύθμισης: Μαγείρεμα SousVide με βοήθεια

Βήμα 1	<p>Ενεργοποιήστε τον φούρνο. Η οθόνη προβάλλει τα προεπιλεγμένα προγράμματα. Για να δείτε περισσότερα προγράμματα πιέστε το: ● ● ● .</p>
Βήμα 2	<p>Πατήστε: . Πιέστε: OK.</p>
Βήμα 3	<p>Πατήστε: . Ρυθμίστε τον χρονοδιακόπτη.</p>
Βήμα 4	<p>Πατήστε: OK.</p>



Βήμα 5	Πατήστε: °C. Ρυθμίστε τη θερμοκρασία και επιβεβαιώστε.
Βήμα 6	Πιέστε: START .
Βήμα 7	Το υπολειπόμενο νερό μπορεί να συγκεντρωθεί στις σακούλες κενού αέρος και στο εσωτερικό του φούρνου. Μετά το μαγείρεμα, ανοίξτε προσεκτικά την πόρτα του φούρνου. Χρησιμοποιήστε ένα πιάτο και μια πετσέτα για να βγάλετε τις σακούλες κενού αέρος. Όταν ο φούρνος είναι κρύος, αφαιρέστε το νερό από το κάτω μέρος του εσωτερικού του φούρνου με ένα σφουγγάρι. Σκουπίστε το εσωτερικό του φούρνου με ένα μαλακό πανί.

6.6 Τρόπος ρύθμισης: Μαγείρεμα με βοήθεια

Για κάθε φαγητό σε αυτό το υπομενού παρέχεται προτεινόμενο πρόγραμμα και θερμοκρασία. Μπορείτε να ρυθμίσετε τον χρόνο και τη θερμοκρασία.

Για κάποια από τα φαγητά μπορείτε επίσης να μαγειρέψετε με:

- Αισθ. Φαγητού
- βαθμός στον οποίο μαγειρεύεται το φαγητό:
 - Λίγο Ψημένο ή Λιγότερο
 - Μεσαία Ψημένο
 - Καλοψημένο ή Περισσότερο







Βήμα 1	Ενεργοποιήστε τον φούρνο.
Βήμα 2	Πιέστε: 
Βήμα 3	Πιέστε:  . Εισαγάγετε: Μαγείρεμα με βοήθεια.
Βήμα 4	Επιλέξτε ένα φαγητό ή έναν τύπο φαγητού.
Βήμα 5	Πιέστε: START .

6.7 Προγράμματα

ΒΑΣΙΚΟ









Πρόγραμμα	Εφαρμογή
 Γκριλ	Για ψήσιμο στο γκριλ λεπτών κομματιών φαγητού καθώς και για φρυγάνισμα ψωμιού.

ΚΑΘΗΜΕΡΙΝΉ ΧΡΉΣΗ









Πρόγραμμα	Εφαρμογή
 Γκριλ με Θερμό Αέρα	Για ψήσιμο μεγάλων μερίδων κρέατος ή πουλερικών με κόκαλα σε μία θέση σχάρας. Για γκραπινάρισμα και για ρόδισμα.
 Θερμός Αέρας	Για ψήσιμο μέχρι και σε τρεις θέσεις σχαρών ταυτόχρονα και για ξήρανση φαγητού. Ρυθμίστε τη θερμοκρασία κατά 20-40°C χαμηλότερα από ό,τι για τη λειτουργία Πάνω/Κάτω Θέρμανση.
 Κατεψυγμένα τρόφιμα	Για να γίνουν τραγανά τα έτοιμα φαγητά (π.χ. οι τηγανιτές πατάτες, οι κυδωνάτες πατάτες ή τα σπρινγκ ρολς).
 Πάνω/Κάτω Θέρμανση	Για ψήσιμο σε μία θέση σχάρας.
 Λειτουργία Πίτσα	Για ψήσιμο πίτσας. Για εντατικό ρόδισμα και τραγανή βάση.
 Κάτω Θέρμανση	Για το ψήσιμο κέικ με τραγανή βάση και τη συντήρηση τροφίμων.
 Steamify	Χρησιμοποιήστε ατμό για μαγείρεμα μόνο με ατμό, σιγοβράσιμο, δημιουργία κρούστας και ψήσιμο.

ΕΙΔΙΚΑ ΠΡΟΓΡΑΜΜΑΤΑ

Πρόγραμμα	Εφαρμογή
 Διατήρηση	Για τη διατήρηση λαχανικών (π.χ. τουρσί).

Πρόγραμμα	Εφαρμογή
 Αποξήρανση	Για ξήρανση φρούτων, λαχανικών και μανιταριών κομμένων σε φέτες.
 Λειτουργία Γιαουρτιού	Για την παρασκευή γιαουρτιού. Ο λαμπτήρας σε αυτήν τη λειτουργία είναι σβηστός.
 Ζέσταμα πιάτων	Για την προθέρμανση πιάτων για σερβίρισμα.
 Απόψυξη	Για την απόψυξη τροφίμων (λαχανικά και φρούτα). Ο χρόνος απόψυξης εξαρτάται από την ποσότητα και το μέγεθος των κατεψυγμένων τροφίμων.
 Ογκρατέν	Για πιάτα όπως λαζάνια ή πατάτες ογκρατέν. Για γκρατινάρισμα και για ρόδισμα.
 Χαμηλή Θερμοκρασία	Για την προετοιμασία τρυφερών, ζουμερών ψητών.
 Διατήρηση Θερμότητας	Για να διατηρείτε το φαγητό ζεστό.
 Υγρός Θερμός Αέρας	Αυτή η λειτουργία σχεδιάστηκε για να εξοικονομείτε ενέργεια κατά το ψήσιμο. Όταν χρησιμοποιείτε αυτή τη λειτουργία, η θερμοκρασία στο εσωτερικό του φούρνου μπορεί να διαφέρει από τη ρυθμισμένη θερμοκρασία. Χρησιμοποιείται η υπολειπόμενη θερμότητα. Η θερμαντική ισχύς μπορεί να μειωθεί. Για περισσότερες πληροφορίες, ανατρέξτε στο κεφάλαιο «Καθημερινή χρήση», Σημειώσεις σχετικά με: Υγρός Θερμός Αέρας.

ΑΤΜΟΣ

Πρόγραμμα	Εφαρμογή
 <p>Μαγείρεμα SousVide με βοήθεια</p>	<p>Η ονομασία της λειτουργίας αναφέρεται σε μια μέθοδο μαγειρέματος σε χαμηλή θερμοκρασία σε πλαστικές σακούλες σφραγισμένες σε κενό αέρος. Ανατρέξτε στην ενότητα Μαγείρεμα SousVide παρακάτω και στο κεφάλαιο «Συμβουλές» με τους πίνακες μαγειρέματος για περισσότερες πληροφορίες.</p>
 <p>Ζέσταμα με ατμό</p>	<p>Το ξαναζέσταμα φαγητού με ατμό αποτρέπει την ξήρανση της επιφάνειας. Η θερμότητα διανέμεται με έναν ήπιο και ομοιόμορφο τρόπο, ο οποίος επιτρέπει την ανάκτηση της γεύσης και του αρώματος του φαγητού σαν να είναι φρεσκομαγειρεμένο. Αυτή η λειτουργία μπορεί να χρησιμοποιηθεί για το ξαναζέσταμα του φαγητού απευθείας σε ένα πιάτο. Μπορείτε να ξαναζεστάνατε περισσότερα από ένα πιάτα ταυτόχρονα, χρησιμοποιώντας διαφορετικές θέσεις σχαρών.</p>
 <p>Ψήσιμο Ψωμιού</p>	<p>Χρησιμοποιήστε αυτή τη λειτουργία για να παρασκευάσετε ψωμί και ψωμάκια με σχεδόν επαγγελματικά αποτελέσματα όσον αφορά την τραγανότητα, το χρώμα και τη γυαλάδα της κρούστας.</p>
 <p>Φούσκωμα ζύμης</p>	<p>Για την επιτάχυνση του φουσκώματος της ζύμης με μαγιά. Αποτρέπει την ξήρανση της επιφάνειας της ζύμης και διατηρεί τη ζύμη ελαστική.</p>
 <p>Πλήρη λειτουργία ατμού</p>	<p>Για μαγείρεμα στον ατμό λαχανικών συνοδευτικών πιάτων, ψαριού</p>
 <p>Υψηλή Υγρασία</p>	<p>Η λειτουργία είναι κατάλληλη για μαγείρεμα ευαίσθητων φαγητών όπως κρέμες, τάρτες, τερνί και ψάρι.</p>
 <p>Μεσαία Υγρασία</p>	<p>Η λειτουργία είναι κατάλληλη για μαγείρεμα σιγοβρασμένου και σιγοψημένου κρέατος καθώς και για ψωμί και για γλυκιά ζύμη με μαγιά. Λόγω του συνδυασμού ατμού και θερμότητας, το κρέας αποκτά μια τρυφερή και ζουμερή υφή και τα αρτοσκευάσματα ζύμης με μαγιά αποκτούν μια τραγανή και γυαλιστερή επιφάνεια.</p>
 <p>Χαμηλή Υγρασία</p>	<p>Η λειτουργία είναι κατάλληλη για κρέας, πουλερικά, φαγητά φούρνου και φαγητά στη γάστρα. Χάρη στον συνδυασμό ατμού και θερμότητας, το κρέας αποκτά μια τρυφερή και ζουμερή υφή με τραγανή επιφάνεια.</p>

6.8 Σημειώσεις για: Υγρός Θερμός Αέρας

Αυτή η λειτουργία χρησιμοποιήθηκε για συμμόρφωση με την τάξη ενεργειακής απόδοσης και τις απαιτήσεις για τον οικολογικό σχεδιασμό (σύμφωνα με EU 65/2014 και EU 66/2014). Δοκιμές σύμφωνα με το: IEC/EN 60350-1.

Η πόρτα του φούρνου θα πρέπει να είναι κλειστή κατά τη διάρκεια του μαγειρέματος, έτσι ώστε η λειτουργία να μη διακόπτεται και ο φούρνος να λειτουργεί με την υψηλότερη δυνατή ενεργειακή απόδοση.



Όταν χρησιμοποιείτε αυτήν τη λειτουργία, ο λαμπτήρας απενεργοποιείται αυτόματα μετά από 30 δευτερόλεπτα.

Για τις οδηγίες μαγειρέματος ανατρέξτε στο κεφάλαιο «Υποδείξεις και συμβουλές», Υγρός Θερμός Αέρας. Για γενικές συστάσεις εξοικονόμησης ενέργειας, ανατρέξτε στο κεφάλαιο «Ενεργειακή Απόδοση», Εξοικονόμηση Ενέργειας.

7. ΛΕΙΤΟΥΡΓΙΕΣ ΡΟΛΟΓΙΟΥ



7.1 Περιγραφή λειτουργιών ρολογιού

Λειτουργία ρολογιού	Εφαρμογή
Χρόνος μαγειρέματος	Για ρύθμιση της διάρκειας του μαγειρέματος. Μέγιστη διάρκεια 23 h 59 min.
Ρυθμίσεις έναρξης χρονοδιακόπτη	Για ρύθμιση της ώρας ενεργοποίησης του χρονοδιακόπτη.
Τέλος ενέργειας	Για ρύθμιση των ενεργειών όταν ο χρονοδιακόπτης σταματήσει.
Χρονοκαθυστερήση έναρξης	Για αναβολή της έναρξης ή / και του τέλους του μαγειρέματος.
Παράταση Χρόνου	Για την επέκταση του χρόνου μαγειρέματος.
Υπενθύμιση	Για να ρυθμίσετε αντίστροφη μέτρηση. Η μέγιστη διάρκεια είναι 23 ώ 59 λεπ.. Η λειτουργία αυτή δεν έχει καμία επίδραση στη λειτουργία της συσκευής.



Ρυθμίσεις έναρξης χρονοδιακόπτη	Σχόλιο
-	Ο χρονοδιακόπτης ξεκινά όταν τον ενεργοποιήσετε.
	Ο χρονοδιακόπτης ξεκινά αφού κλείσετε την πόρτα.
	Ο χρονοδιακόπτης ξεκινά όταν ξεκινήσει το μαγείρεμα.

Ρυθμίσεις έναρξης χρονοδιακόπτη	Σχόλιο
	Ο χρονοδιακόπτης ξεκινά όταν η συσκευή φτάσει στη ρυθμισμένη θερμοκρασία.

7.2 Τρόπος ρύθμισης: Λειτουργίες ρολογιού

Πώς να ρυθμίσετε το ρολόι	
Βήμα 1	Πιέστε: 
Βήμα 2	Πιέστε: Ρυθμίσεις / Ρύθμιση / Ωρα.
Βήμα 3	Σύρετε και πιέστε για να ρυθμίσετε το ρολόι. Πιέστε: OK ή  .

Πώς να ρυθμίσετε τον χρόνο μαγειρέματος	
Βήμα 1	Επιλέξτε πρόγραμμα και ρυθμίστε τη θερμοκρασία.
Βήμα 2	Πιέστε: 
Βήμα 3	Σύρετε και πιέστε για να ρυθμίσετε το ρολόι. Πιέστε: OK. Ο χρονοδιακόπτης ξεκινά αμέσως την αντίστροφη μέτρηση.

Πώς να ορίσετε την επιλογή έναρξης / τέλους μαγειρέματος	
Βήμα 1	Επιλέξτε πρόγραμμα και ρυθμίστε τη θερμοκρασία.
Βήμα 2	Πιέστε: 
Βήμα 3	Πιέστε:  .
Βήμα 4	Πιέστε: Ρυθμίσεις έναρξης χρονοδιακόπτη / Τέλος ενέργειας.
Βήμα 5	Επιλέξτε το προτιμώμενο: Ρυθμίσεις έναρξης χρονοδιακόπτη / Τέλος ενέργειας.
Βήμα 6	Πιέστε: OK ή  .

Πώς να ρυθμίσετε την καθυστέρηση έναρξης και το τέλος του μαγειρέματος

Βήμα 1	Πιέστε:  .
Βήμα 2	Σύρετε και πιέστε για να ρυθμίσετε το ρολόι. Πιέστε: OK .

Πώς να ρυθμίσετε την καθυστέρηση έναρξης χωρίς ρύθμιση του τέλους μαγειρέματος

Βήμα 1	Ρυθμίστε το πρόγραμμα και τη θερμοκρασία.
Βήμα 2	Πιέστε:  .
Βήμα 3	Πιέστε: ● ● ● .
Βήμα 4	Πιέστε: Χρονοκαθυστέρηση έναρξης.
Βήμα 5	Επιλέξτε την τιμή. Πιέστε: OK .

Πώς να ρυθμίσετε επιπλέον χρόνο

Όταν έχει απομείνει το 10% του χρόνου μαγειρέματος και το φαγητό δεν είναι έτοιμο, μπορείτε να παρατείνετε τον χρόνο μαγειρέματος. Μπορείτε επίσης να αλλάξετε τη λειτουργία του φούρνου.

Βήμα 1	Πιέστε το προτιμώμενο εικονίδιο χρόνου για να επεκτείνετε τον χρόνο μαγειρέματος.
Βήμα 2	Επίσης, μπορείτε να επιλέξετε το προτιμώμενο πρόγραμμα για να το αλλάξετε.

Και αν είναι προτιμώμενο να αλλάξει ο επιπλέον χρόνος;

Είναι δυνατή η επαναφορά του επιπλέον χρόνου.

Βήμα 1	Πιέστε:  .
Βήμα 2	Επιλέξτε την τιμή στον διακόπτη ολίσθησης ή πιέστε ένα από τα προτιμώμενα εικονίδια χρόνου για να ρυθμίσετε τον χρόνο.
Βήμα 3	Πιέστε: OK .

Πώς να αλλάξετε τις ρυθμίσεις του χρονοδιακόπτη

Βήμα 1 Επιλέξτε την τιμή στον διακόπτη ολίσθησης ή πιέστε την προτιμώμενη τιμή χρόνου για να αλλάξετε την τιμή του χρονοδιακόπτη.

Βήμα 2 Πιέστε: OK.

Μπορείτε να αλλάξετε τον ρυθμισμένο χρόνο κατά τη διάρκεια του μαγειρέματος ανά πάσα στιγμή.

8. ΧΡΗΣΗ ΤΩΝ ΕΞΑΡΤΗΜΑΤΩΝ



ΠΡΟΕΙΔΟΠΟΙΗΣΗ!

Ανατρέξτε στα κεφάλαια σχετικά με την Ασφάλεια.

8.1 Εισαγωγή αξεσουάρ

Μια μικρή εγκοπή στο πάνω μέρος αυξάνει την ασφάλεια. Οι εγκοπές λειτουργούν επίσης ως ασφάλειες ανατροπής. Το υπερυψωμένο πλαίσιο γύρω από τη σχάρα αποτρέπει την ολίσθηση των μαγειρικών σκευών από αυτήν.

Μεταλλική σχάρα:

Σπρώξτε τη σχάρα ανάμεσα στις ράβδους οδήγησης του στηρίγματος της σχάρας .

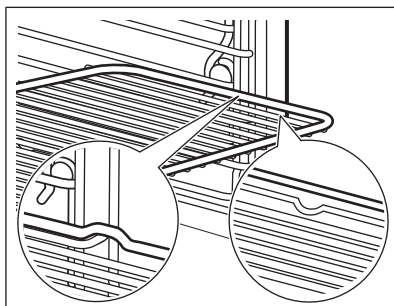

Ταψί ψησίματος / Βαθύ ταψί:

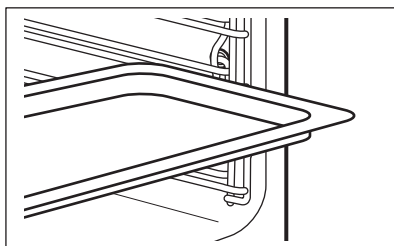

Σπρώξτε το ταψί ανάμεσα στις ράβδους οδήγησης του στηρίγματος σχαρών.



8.2 Αισθ. Φαγητού

Αισθ. Φαγητού - μετράει τη θερμοκρασία στο εσωτερικό του φαγητού. Μπορείτε να το χρησιμοποιήσετε με κάθε πρόγραμμα.

Υπάρχουν δύο θερμοκρασίες που πρέπει να ρυθμιστούν:

 Η θερμοκρασία φούρνου τουλάχιστον 120 °C.	 Η θερμοκρασία του πυρήνα του φαγητού.
--	--





Για καλύτερα αποτελέσματα μαγειρέματος:

Τα υλικά θα πρέπει να βρίσκονται σε θερμοκρασία δωματίου.	Μην τον χρησιμοποιείτε με υγρά φαγητά.	Κατά τη διάρκεια του μαγειρέματος πρέπει να παραμένει μέσα στο φαγητό.
---	--	--

Ο φούρνος υπολογίζει τον χρόνο ολοκλήρωσης του μαγειρέματος κατά προσέγγιση. Εξαρτάται από την ποσότητα του φαγητού, τη λειτουργία και τη θερμοκρασία φούρνου που ρυθμίσατε.

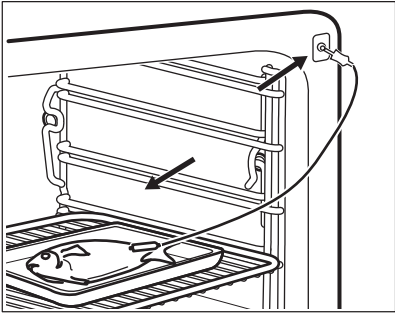
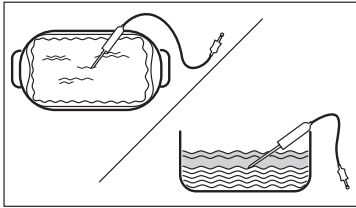
8.3 Τρόπος χρήσης: Αισθ. Φαγητού



Βήμα 1	Ενεργοποιήστε τον φούρνο.	
Βήμα 2	Ρυθμίστε ένα πρόγραμμα και, αν χρειάζεται, τη θερμοκρασία φούρνου.	
Βήμα 3	Εισαγάγετε: Αισθ. Φαγητού.	
Κρέας, πουλερικά και ψάρι	Γάστρα	
Εισαγάγετε το άκρο του Αισθ. Φαγητού στο κέντρο του κρέατος ή του ψαριού, στο πιο παχύ μέρος, αν είναι δυνατόν. Βεβαιωθείτε ότι τουλάχιστον τα 3/4 του Αισθ. Φαγητού είναι εντός του φαγητού.	Εισαγάγετε το άκρο του Αισθ. Φαγητού ακριβώς στο κέντρο της γάστρας. Αισθ. Φαγητού θα πρέπει να είναι σταθεροποιημένος σε μία θέση κατά τη διάρκεια του μαγειρέματος. Για να το πετύχετε, χρησιμοποιήστε ένα στέρεο υλικό. Χρησιμοποιήστε το χείλος του σκεύους ψησίματος για να στηρίξετε τη λαβή σιλικόνης του Αισθ. Φαγητού. Το άκρο του Αισθ. Φαγητού δεν θα πρέπει να αγγίζει τον πυθμένα ενός σκεύους ψησίματος.	

	
Βήμα 4	<p>Τοποθετήστε το βύσμα Αισθ. Φαγητού στην υποδοχή που βρίσκεται στο μπροστινό μέρος του φούρνου. Στην οθόνη εμφανίζεται η τρέχουσα θερμοκρασία του: Αισθ. Φαγητού.</p>
Βήμα 5	<p> - πιέστε για να ορίσετε τη θερμοκρασία πυρήνα του αισθητήρα.</p>
Βήμα 6	<p>● ● ● - πιέστε για να ορίσετε την προτιμώμενη επιλογή:</p> <ul style="list-style-type: none"> • Ηχητική προειδοποίηση - όταν το φαγητό φτάσει στη θερμοκρασία πυρήνα, ακούγεται ένα σήμα. • Ηχητική προειδοποίηση και τερματισμός μαγειρέματος - όταν το φαγητό φτάσει στη θερμοκρασία πυρήνα, ακούγεται ένα σήμα και ο φούρνος σταματά. • Μόνο εμφάνιση θερμοκρασίας - στην οθόνη εμφανίζεται η τρέχουσα θερμοκρασία πυρήνα.
Βήμα 7	<p>Ορίστε την επιλογή και πιέστε: OK ή .</p>
Βήμα 8	<p>Πιέστε: START . Όταν το φαγητό φτάσει στη θερμοκρασία που έχετε ρυθμίσει, ακούγεται το σήμα. Μπορείτε να επιλέξετε να διακόψετε ή να συνεχίσετε το μαγείρεμα ώστε να βεβαιωθείτε ότι το φαγητό έχει μαγειρευτεί καλά.</p>
Βήμα 9	<p>Αφαιρέστε Αισθ. Φαγητού το βύσμα από την υποδοχή και βγάλτε το σκεύος από τον φούρνο.</p> <div style="border: 1px solid black; padding: 5px;"> <p> ΠΡΟΕΙΔΟΠΟΙΗΣΗ! Υπάρχει κίνδυνος εγκαύματος αν Αισθ. Φαγητού υπερθερμανθεί. Να είστε προσεκτικοί όταν τον αποσυνδέετε και τον αφαιρείτε από το φαγητό.</p> </div>

9. ΠΡΟΣΘΕΤΕΣ ΛΕΙΤΟΥΡΓΙΕΣ



9.1 Τρόπος αποθήκευσης: Αγαπημένα

Μπορείτε να αποθηκεύσετε τις αγαπημένες σας ρυθμίσεις, όπως πρόγραμμα ζεστάματος, διάρκεια μαγειρέματος, θερμοκρασία ή λειτουργία καθαρισμού. Μπορείτε να αποθηκεύσετε 3 αγαπημένες ρυθμίσεις.

Βήμα 1	Ενεργοποιήστε τη συσκευή.
Βήμα 2	Επιλέξτε την προτιμώμενη ρύθμιση.
Βήμα 3	Πατήστε:  . Επιλέξτε: Αγαπημένα.
Βήμα 4	Επιλέξτε: Αποθήκευση των τρεχουσών ρυθμίσεων.
Βήμα 5	Πιέστε + για να προσθέσετε τη ρύθμιση στη λίστα: Αγαπημένα. Πιέστε το OK.
<p> - πιέστε για να επαναφέρετε τη ρύθμιση.</p> <p> - πιέστε για να ακυρώσετε τη ρύθμιση.</p>	

9.2 Αυτόματη απενεργοποίηση

Για λόγους ασφαλείας, αν το πρόγραμμα είναι ενεργό και δεν αλλαχθούν οι ρυθμίσεις, η συσκευή απενεργοποιείται αυτόματα μετά από ορισμένο χρονικό διάστημα.

 (°C)	 (ώ)
30 - 115	12.5
120 - 195	8.5
200 - 230	5.5

Η αυτόματη απενεργοποίηση δεν λειτουργεί με τις λειτουργίες: Φωτισμός Φούρνου, Αισθ. Φαγητού, Τέλος, Χαμηλή Θερμοκρασία.

9.3 Ανεμιστήρας ψύξης

Όταν η συσκευή βρίσκεται σε λειτουργία, ο ανεμιστήρας ψύξης ενεργοποιείται αυτόματα για να διατηρηθούν ψυχρές οι επιφάνειες της συσκευής. Εάν απενεργοποιήσετε τη συσκευή, ο ανεμιστήρας ψύξης μπορεί να συνεχίσει να λειτουργεί μέχρι να κρυώσει η συσκευή.

10. ΥΠΟΔΕΪΞΕΙΣ ΚΑΙ ΣΥΜΒΟΥΛΕΣ





10.1 Συστάσεις μαγειρέματος







Οι τιμές θερμοκρασίας και χρόνου μαγειρέματος στους πίνακες είναι μόνο ενδεικτικές. Εξαρτώνται από τις συνταγές, καθώς και από την ποιότητα και ποσότητα των υλικών που χρησιμοποιούνται. Η συσκευή σας μπορεί να φηγή με διαφορετικό τρόπο σε σχέση με τη συσκευή που είχατε. Οι παρακάτω υποδείξεις δείχνουν τις συνιστώμενες ρυθμίσεις θερμοκρασίας, χρόνους μαγειρέματος και θέση σχάρας για συγκεκριμένους τύπους φαγητού. Εάν δεν μπορείτε να βρείτε τις ρυθμίσεις για μια συγκεκριμένη συνταγή, αναζητήστε μια παρόμοια. Για περισσότερες προτάσεις μαγειρέματος, ανατρέξτε στους πίνακες μαγειρέματος στον ιστότοπό μας. Για να βρείτε τις Συμβουλές Μαγειρέματος, δείτε τον αριθμό PNC στην πινακίδα τεχνικών χαρακτηριστικών που βρίσκεται στο μπροστινό πλαίσιο του εσωτερικού της συσκευής.

10.2 Υγρός Θερμός Αέρας

Για καλύτερα αποτελέσματα, ακολουθήστε τις προτάσεις που αναγράφονται στον παρακάτω πίνακα.

		 (°C)		 (Λεπ.)
Γλυκά ψωμάκια, 16 κομμάτια	ταψί ψησίματος ή ταψί για τα λίπη	180	2	25 - 35
Κέικ Κορμός	ταψί ψησίματος ή ταψί για τα λίπη	180	2	15 - 25
Ψάρι ολόκληρο, 0,2 kg	ταψί ψησίματος ή ταψί για τα λίπη	180	3	15 - 25
Μπισκότα, 16 κομμάτια	ταψί ψησίματος ή ταψί για τα λίπη	180	2	20 - 30
Μακαρόν, 24 κομμάτια	ταψί ψησίματος ή ταψί για τα λίπη	160	2	25 - 35
Κέικ Muffins, 12 κομμάτια	ταψί ψησίματος ή ταψί για τα λίπη	180	2	20 - 30
Αλμυρά αρτοσκευάσματα, 20 κομμάτια	ταψί ψησίματος ή ταψί για τα λίπη	180	2	20 - 30

		 (°C)		 (Λεπ.)
Μπισκότα βουτύρου, 20 κομμάτια	ταψί ψησίματος ή ταψί για τα λίπη	140	2	15 - 25
Ταρτάκια, 8 κομμάτια	ταψί ψησίματος ή ταψί για τα λίπη	180	2	15 - 25

10.3 Υγρός Θερμός Αέρας - προτεινόμενα αξεσουάρ





Χρησιμοποιείτε σκούρα και μη ανακλαστικά βαθιά ταψιά/φόρμες και δοχεία. Έχουν καλύτερη απορρόφηση θερμότητας από τα ανοιχτόχρωμα και ανακλαστικά σκεύη.

 Ταψί πίτσας	 Πυρίμαχο ταψί	 Κεραμικά φορμάκια	 Βαθύ ταψί/φόρμα βάσης τάρτας
Σκούρο, μη ανακλαστικό Διαμέτρου 28 cm	Σκούρο, μη ανακλαστικό Διάμετρος 26 cm	Κεραμικό Διαμέτρου 8 cm, ύψους 5 cm	Σκούρο, μη ανακλαστικό Διαμέτρου 28 cm





10.4 Πίνακες μαγειρέματος για ινστιτούτα δοκιμών

Πληροφορίες για ιδρύματα δοκιμών





Δοκιμές σύμφωνα με το: EN 60350, IEC 60350.
Ψήσιμο σε ένα επίπεδο - ψήσιμο σε βαθύ ταψί/φόρμες

		 °C	 Λεπ	
Αφράτο κέικ χωρίς λιπαρά	Θερμός Αέρας	160	45 - 60	2
Αφράτο κέικ χωρίς λιπαρά	Πάνω/Κάτω Θέρμανση	160	45 - 60	2





ΥΠΟΔΕΪΞΕΙΣ ΚΑΙ ΣΥΜΒΟΥΛΕΣ





		 °C	 ΛΕΠΤ	
Μηλόπιτα, 2 φόρμες Ø20 cm	Θερμός Αέρας	160	55 - 65	2
Μηλόπιτα, 2 φόρμες Ø20 cm	Πάνω/Κάτω Θέρμανση	180	55 - 65	1
Μπισκ. Ζύμ. Κουρού	Θερμός Αέρας	140	25 - 35	2
Μπισκ. Ζύμ. Κουρού	Πάνω/Κάτω Θέρμανση	140	25 - 35	2

Ψήσιμο σε ένα επίπεδο - μπισκότα
Χρησιμοποιήστε την τρίτη θέση σχάρας.

		 °C	 ΛΕΠΤ
Μικρά κέικ, 20 τεμάχια/ ταψί, προθερμάνετε τον άδειο φούρνο	Θερμός Αέρας	150	20 - 30
Μικρά κέικ, 20 τεμάχια/ ταψί, προθερμάνετε τον άδειο φούρνο	Πάνω/Κάτω Θέρμανση	170	20 - 30

Ψήσιμο σε πολλά επίπεδα - μπισκότα





		 °C	 ΛΕΠΤ	
Μπισκ. Ζύμ. Κουρού	Θερμός Αέρας	140	25 - 45	2 / 4
Μικρά κέικ, 20 τεμάχια/ ταψί, προθερμάνετε τον άδειο φούρνο	Θερμός Αέρας	150	25 - 35	1 / 4
Αφράτο κέικ χωρίς λιπαρά	Θερμός Αέρας	160	45 - 55	2 / 4

		 °C	 ΛΕΠΤ	
Μηλόπιτα, 1 βαθύ ταψί/ φόρμα ανά σχάρα (Ø 20 cm)	Θερμός Αέρας	160	55 - 65	2 / 4

Γκριλ

Προθερμάνετε τον κενό φούρνο για 5 λεπτά.

Ψήνετε στο γκριλ με τη μέγιστη ρύθμιση θερμοκρασίας.







		 ΛΕΠΤ	
Τοστ	Γκριλ	1 - 2	5
Βοδινή μπριζόλα, γυρίστε από την άλλη πλευρά μόλις περά- σει ο μισός χρόνος	Γκριλ	24 - 30	4

Πληροφορίες για ιδρύματα δοκιμών







Δοκιμές για τη λειτουργία: Πλήρη λειτουργία ατμού.

Δοκιμές σύμφωνα με το IEC 60350-1.

Ρυθμίστε τη θερμοκρασία στους 100°C.

	 Θήκη (Gastronorm)	 kg		 ΛΕΠΤ	
Μπρόκολο, προθερμάνετε τον άδειο φούρνο	1 x 2/3 διά- τρητο	0.3	3	8 - 9	Τοποθετήστε το ταψί ψησί- ματος στην πρώτη θέση σχάρας.
Μπρόκολο, προθερμάνετε τον άδειο φούρνο	1 x 2/3 διά- τρητο	μέγ.	3	10 - 11	Τοποθετήστε το ταψί ψησί- ματος στην πρώτη θέση σχάρας.

ΦΡΟΝΤΙΔΑ ΚΑΙ ΚΑΘΑΡΙΣΜΑ

	 Θήκη (Gastronorm)	 kg		 λεπτ	
Αρακάς, κατεψυγμένος	2 x 2/3 διάτρητα	2 x 1,5	2 και 4	Μέχρι η θερμοκρασία στο ψυχρότερο σημείο να φτάσει τους 85° C.	Τοποθετήστε το ταψί ψησίματος στην πρώτη θέση σχάρας.



11. ΦΡΟΝΤΙΔΑ ΚΑΙ ΚΑΘΑΡΙΣΜΑ



ΠΡΟΕΙΔΟΠΟΙΗΣΗ!

Ανατρέξτε στα κεφάλαια σχετικά με την Ασφάλεια.

11.1 Σημειώσεις για τον καθαρισμό

 Προϊόντα Καθαρισμού	Καθαρίστε την πρόσοψη της συσκευής μ' ένα πανί μικροϊνών με ζεστό νερό και ένα ήπιο απορρυπαντικό. Καθαρίστε το κάτω μέρος του εσωτερικού του φούρνου με μερικές σταγόνες ξύδι για να αφαιρέσετε τα κατάλοιπα αλάτων.
	Χρησιμοποιήστε ένα διάλυμα καθαρισμού για να καθαρίσετε τις μεταλλικές επιφάνειες.
	Καθαρίστε τους λεκέδες με ένα ήπιο απορρυπαντικό.
 Καθημερινή Χρήση	Καθαρίζετε το εσωτερικό του φούρνου μετά από κάθε χρήση. Η συσσώρευση λιπών ή άλλων υπολειμμάτων μπορεί να προκαλέσει πυρκαγιά.
	Μην αποθηκεύετε φαγητό στη συσκευή για περισσότερο από 20 λεπτά. Σκουπίστε το εσωτερικό μ' ένα πανί από μικροίνες μετά από κάθε χρήση.



Αξεσουάρ

Καθαρίζετε όλα τα αξεσουάρ μετά από κάθε χρήση και αφήνετέ τα να στεγνώσουν. Χρησιμοποιείτε μόνο πανί από μικροΐνες με ζεστό νερό και ένα ήπιο απορρυπαντικό. Μην καθαρίζετε τα αξεσουάρ σε πλυντήριο πιάτων.

Μην καθαρίζετε τα αντικολλητικά αξεσουάρ χρησιμοποιώντας ισχυρά καθαριστικά ή αιχμηρά αντικείμενα.

11.2 Τρόπος αφαίρεσης: Στηρίγματα σχαρών

Αφαιρέστε τα στηρίγματα σχαρών για να καθαρίσετε τον φούρνο.

Βήμα 1	Σβήστε τον φούρνο και περιμένετε να κρυώσει.	
Βήμα 2	Τραβήξτε προσεκτικά τα στηρίγματα σχαρών προς τα πάνω και προς τα έξω από την μπροστινή τους ασφάλιση.	
Βήμα 3	Τραβήξτε το μπροστινό άκρο του στηρίγματος σχαρών για να το αποσπάσετε από το πλαϊνό τοίχωμα.	
Βήμα 4	Τραβήξτε τα στηρίγματα για να βγουν από την πίσω ασφάλιση.	
<p>Τοποθετήστε τα στηρίγματα σχαρών, ακολουθώντας την παραπάνω διαδικασία με την αντίστροφη σειρά.</p>		

11.3 Τρόπος χρήσης: Καθάρισμα με ατμό

Προτού ξεκινήσετε:		
Σβήστε τον φούρνο και περιμένετε να κρυώσει.	Αφαιρέστε όλα τα εξαρτήματα και τα αποσπώμενα στηρίγματα σχαρών.	Καθαρίστε το κάτω μέρος του εσωτερικού του φούρνου και το εσωτερικό τζάμι της πόρτας με ένα μαλακό πανί, ζεστό νερό και ένα ήπιο απορρυπαντικό.

Βήμα 1	Γεμίστε τη θήκη νερού στο μέγιστο επίπεδο.	
Βήμα 2	Επιλέξτε: Μενού / Καθαρισμός.	
Λειτουργία	Περιγραφή	Διάρκεια

ΦΡΟΝΤΙΔΑ ΚΑΙ ΚΑΘΑΡΙΣΜΑ

Καθάρισμα με ατμό	Ελαφρύς καθαρισμός	30 λεπ.
Καθάρισμα με ατμό Plus	Κανονικός καθαρισμός Ψεκάστε το εσωτερικό του φούρνου με ένα απορρυπαντικό.	75 λεπ.
Βήμα 3	Ενεργοποιήστε τη λειτουργία. Ακολουθήστε τις οδηγίες στην οθόνη. Όταν ολοκληρωθεί ο καθαρισμός ακούγεται το σήμα.	
Βήμα 4	Πιέστε οποιοδήποτε σύμβολο για να απενεργοποιήσετε το σήμα.	
❗ Όταν εκτελείται αυτή η λειτουργία, ο λαμπτήρας είναι απενεργοποιημένος.		

Όταν ολοκληρωθεί ο καθαρισμός:

Απενεργοποιήστε τον φούρνο.	Όταν κρυώσει ο φούρνος, σκουπίστε το εσωτερικό του φούρνου με ένα μαλακό πανί. Αφαιρέστε το υπόλοιπο νερό από τη θήκη νερού.	Αφήστε την πόρτα του φούρνου ανοιχτή και περιμένετε μέχρι να στεγνώσει το εσωτερικό του φούρνου.
-----------------------------	--	--

11.4 Υπενθύμιση Καθαρισμού

Όταν εμφανίζεται η υπενθύμιση, συνιστάται καθαρισμός.
Χρησιμοποιήστε τη λειτουργία: Καθάρισμα με ατμό Plus.
Μπορείτε να ενεργοποιήσετε και να απενεργοποιήσετε την υπενθύμιση στο μενού: Ρύθμιση.

11.5 Τρόπος καθαρισμού: Θήκη νερού

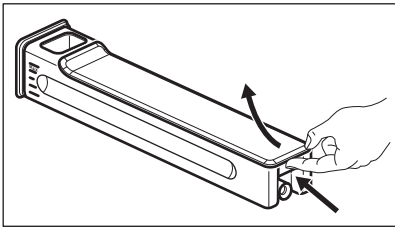
Βήμα 1	Αφαιρέστε τη θήκη νερού από τον φούρνο.	
Βήμα 2	Αφαιρέστε το καπάκι της θήκης νερού. Σηκώστε το κάλυμμα από την προεξοχή στο πίσω μέρος.	
Βήμα 3	Αφαιρέστε τον κυματοθραύστη. Τραβήξτε τον από το σώμα της θήκης μέχρι να ξεκουμπώσει.	

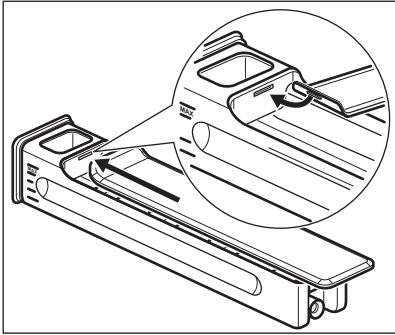
Βήμα 4	Πλύνετε τα εξαρτήματα της θήκης νερού με σαπούνι και νερό. Μη χρησιμοποιείτε σφουγγάρια που χαράσσουν και μην πλένετε τη θήκη νερού στο πλυντήριο πιάτων.	
Βήμα 5	Συναρμολογήστε ξανά τη θήκη νερού.	
Βήμα 6	Κουμπώστε τον κυματοθραύστη. Σπρώξτε τον μέσα στο σώμα της θήκης νερού.	
Βήμα 7	Συναρμολογήστε το καπάκι. Πρώτα εισαγάγετε το εμπρός κούμπωμα και κατόπιν σπρώξτε το προς το σώμα της θήκης νερού.	
Βήμα 8	Τοποθετήστε τη θήκη νερού.	
Βήμα 9	Σπρώξτε τη θήκη νερού προς τον φούρνο μέχρι να ασφαλίσει.	

11.6 Τρόπος χρήσης: Αφαίρεση αλάτων

Προτού ξεκινήσετε:		
Σβήστε τον φούρνο και περιμένετε να κρυώσει.	Αφαιρέστε τα εξαρτήματα.	Βεβαιωθείτε ότι η θήκη νερού είναι άδεια.

Διάρκεια πρώτου μέρους: περίπου 100 λ.	
Βήμα 1	Τοποθετήστε το βαθύ ταψί στην πρώτη θέση σχάρας.
Βήμα 2	Τοποθετήστε 250 ml από το προϊόν αφαίρεσης αλάτων στη θήκη νερού.
Βήμα 3	Γεμίστε την υπόλοιπη θήκη νερού με νερό μέχρι το μέγιστο επίπεδο.
Βήμα 4	Επιλέξτε: Μενού / Καθαρισμός.
Βήμα 5	Ενεργοποιήστε τη λειτουργία και ακολουθήστε τις οδηγίες στην οθόνη. Το πρώτο στάδιο της αφαίρεσης αλάτων ξεκινά.
Βήμα 6	Μετά την ολοκλήρωση του πρώτου σταδίου, αδειάστε το βαθύ ταψί και τοποθετήστε το πάλι στην πρώτη θέση σχάρας.
Διάρκεια δεύτερου μέρους: περίπου 35 λ.	

ΦΡΟΝΤΙΔΑ ΚΑΙ ΚΑΘΑΡΙΣΜΑ

Βήμα 7	Γεμίστε τη θήκη νερού με νερό. Βεβαιωθείτε ότι δεν έχει απομείνει προϊόν αφαίρεσης αλάτων εντός της θήκης νερού. Τοποθετήστε τη θήκη νερού.
Βήμα 8	Όταν ολοκληρωθεί η λειτουργία, αφαιρέστε το βαθύ ταψί.
i Όταν εκτελείται αυτή η λειτουργία, ο λαμπτήρας είναι απενεργοποιημένος.	

Όταν ολοκληρωθεί η αφαίρεση αλάτων:

Απενεργοποιήστε τον φούρνο.	Όταν κρυώσει ο φούρνος, σκουπίστε το εσωτερικό του φούρνου με ένα μαλακό πανί. Αφαιρέστε το υπόλοιπο νερό από τη θήκη νερού.	Αφήστε την πόρτα του φούρνου ανοιχτή και περιμένετε μέχρι να στεγνώσει το εσωτερικό του φούρνου.
i Αν παραμένουν κάποιες επικαθίσεις αλάτων στον φούρνο μετά την αφαίρεση αλάτων, η οθόνη υποδεικνύει να επαναλάβετε τη διαδικασία.		

11.7 Υπενθύμιση αφαίρεσης αλάτων

Υπάρχουν δύο υπενθυμίσεις που σας υποδεικνύουν να αφαιρέσετε τα άλατα του φούρνου. Δεν μπορείτε να απενεργοποιήσετε την υπενθύμιση αφαίρεσης αλάτων.

Τύπος	Περιγραφή
Προαιρετική υπενθύμιση	Σας προτείνει να αφαιρέσετε τα άλατα του φούρνου.
Υποχρεωτική υπενθύμιση	Σας υποχρεώνει να αφαιρέσετε τα άλατα του φούρνου. Αν δεν αφαιρέσετε τα άλατα του φούρνου όταν η υποχρεωτική υπενθύμιση είναι ενεργοποιημένη, οι λειτουργίες ατμού απενεργοποιούνται.
i Αυτές οι υπενθυμίσεις ενεργοποιούνται κάθε φορά που απενεργοποιείτε τον φούρνο.	

11.8 Τρόπος χρήσης: Ξέβγαλμα

Προτού ξεκινήσετε:	
Σβήστε τον φούρνο και περιμένετε να κρυώσει.	Αφαιρέστε τα εξαρτήματα.
Βήμα 1	Τοποθετήστε το βαθύ ταψί στην πρώτη θέση σχάρας.

Βήμα 2	Γεμίστε τη θήκη νερού με νερό.
Βήμα 3	Επιλέξτε: Μενού / Καθαρισμός / Ξέβγαλμα. Διάρκεια: περίπου 30 λεπτά
Βήμα 4	Ενεργοποιήστε τη λειτουργία και ακολουθήστε τις οδηγίες στην οθόνη.
Βήμα 5	Όταν ολοκληρωθεί η λειτουργία, αφαιρέστε το βαθύ ταψί.
 Όταν εκτελείται αυτή η λειτουργία, ο λαμπτήρας είναι απενεργοποιημένος.	

11.9 Υπενθύμιση στεγνώματος

Μετά το μαγείρεμα με πρόγραμμα ατμού, η οθόνη προτείνει το στέγνωμα του φούρνου. Πατήστε ΝΑΙ για να στεγνώσετε τον φούρνο.

11.10 Τρόπος χρήσης: Ξήρανση

Χρησιμοποιήστε το μετά το μαγείρεμα με πρόγραμμα ατμού ή λειτουργίας καθαρισμού με ατμό για να στεγνώσετε το εσωτερικό του φούρνου.

Βήμα 1	Βεβαιωθείτε ότι ο φούρνος είναι κρύος.
Βήμα 2	Αφαιρέστε τα εξαρτήματα.
Βήμα 3	Επιλέξτε το μενού: Καθαρισμός / Ξήρανση.
Βήμα 4	Ακολουθήστε τις οδηγίες στην οθόνη.

11.11 Τρόπος αφαίρεσης και τοποθέτησης: Τζάμια πόρτας

Μπορείτε να αφαιρέσετε τα εσωτερικά τζάμια για να τα καθαρίσετε. Ο αριθμός των τζαμιών διαφέρει ανάλογα με το μοντέλο.

 Η μονάδα της κάμερας βρίσκεται στη λαβή της πόρτας. Προσέχετε ιδιαίτερα να μην προκαλέσετε ζημιά και να μη συνθλίψετε το καλώδιο της κάμερας που συνδέει την πόρτα και το εσωτερικό του φούρνου. Καθαρίστε τον φακό της κάμερας προσεκτικά με ένα μαλακό πανί.

 **ΠΡΟΣΟΧΗ!**
Μεταχειριστείτε προσεκτικά το τζάμι, ειδικά στις άκρες του μπροστινού τζαμιού. Το τζάμι μπορεί να σπάσει.

Βήμα 1	Ανοίξτε την πόρτα του φούρνου μέχρι την πρώτη θέση ανοίγματος (γωνία 70° περίπου).
---------------	--

ΦΡΟΝΤΙΔΑ ΚΑΙ ΚΑΘΑΡΙΣΜΑ

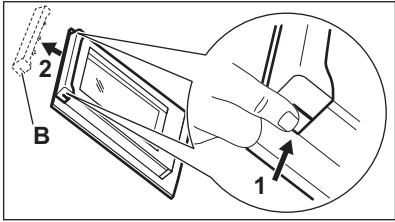
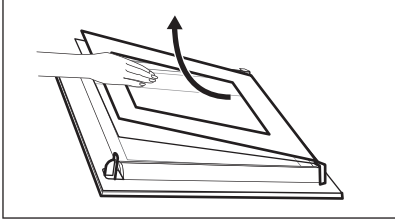
Βήμα 2	Κρατήστε το πλαίσιο της πόρτας (B) στο πάνω άκρο της πόρτας στις δύο πλευρές και σπρώξτε προς τα μέσα για να απασφαλιστεί το κλιπ.	
Βήμα 3	Τραβήξτε το πλαίσιο της πόρτας προς τα εμπρός για να το αφαιρέσετε.	
Βήμα 4	Κρατήστε τα τζάμια της πόρτας από το πάνω άκρο, ένα-ένα, και τραβήξτε τα προς τα πάνω, για να τα αφαιρέσετε από τον οδηγό.	
Βήμα 5	Καθαρίστε το τζάμι με νερό και σαπούνι. Σκουπίστε το τζάμι προσεκτικά. Μην πλένετε τα τζάμια στο πλυντήριο πιάτων.	
Βήμα 6	Μετά τον καθαρισμό, εκτελέστε τα παραπάνω βήματα με την αντίστροφη σειρά.	
Βήμα 7	Τοποθετήστε πρώτα το μικρότερο τζάμι και μετά το μεγαλύτερο και την πόρτα. Βεβαιωθείτε ότι τα τζάμια έχουν τοποθετηθεί στη σωστή θέση, διαφορετικά η επιφάνεια της πόρτας μπορεί να υπερθερμανθεί.	

11.12 Τρόπος αντικατάστασης: Λαμπτήρας

	ΠΡΟΕΙΔΟΠΟΙΗΣΗ! Κίνδυνος ηλεκτροπληξίας. Ο λαμπτήρας μπορεί να είναι ζεστός.
--	--

Προτού αντικαταστήσετε τον λαμπτήρα:		
Βήμα 1	Βήμα 2	Βήμα 3
Απενεργοποιήστε τον φούρνο. Περιμένετε να κρυώσει ο φούρνος.	Αποσυνδέστε τον φούρνο από το ρεύμα.	Τοποθετήστε ένα πανί στο κάτω μέρος του εσωτερικού του φούρνου.

Επάνω λαμπτήρας

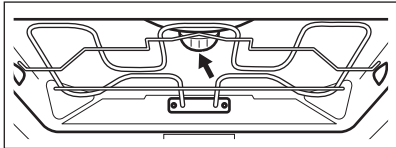
Βήμα 1	Στρέψτε το γυάλινο κάλυμμα για να το αφαιρέσετε.	
Βήμα 2	Αφαιρέστε τον μεταλλικό δακτύλιο και καθαρίστε το γυάλινο κάλυμμα.	
Βήμα 3	Αντικαταστήστε τον λαμπτήρα με έναν κατάλληλο λαμπτήρα ανθεκτικό σε θερμοκρασίες έως 300 °C.	
Βήμα 4	Προσαρτήστε τον μεταλλικό δακτύλιο στο γυάλινο κάλυμμα και τοποθετήστε το στη θέση του.	

Πλαϊνός λαμπτήρας

Βήμα 1	Αφαιρέστε το αριστερό στήριγμα σχαρών για να αποκτήσετε πρόσβαση στον λαμπτήρα.
Βήμα 2	Χρησιμοποιήστε ένα κατσαβίδι Torx 20 για να αφαιρέσετε το κάλυμμα.
Βήμα 3	Αφαιρέστε και καθαρίστε το μεταλλικό πλαίσιο και το στεγανοποιητικό.
Βήμα 4	Αντικαταστήστε τον λαμπτήρα με έναν κατάλληλο λαμπτήρα ανθεκτικό σε θερμοκρασίες έως 300 °C.
Βήμα 5	Τοποθετήστε το μεταλλικό πλαίσιο και το στεγανοποιητικό. Σφίξτε τις βίδες.
Βήμα 6	Τοποθετήστε το αριστερό στήριγμα σχαρών.







12. ΑΝΤΙΜΕΤΩΠΙΣΗ ΠΡΟΒΛΗΜΑΤΩΝ



ΠΡΟΕΙΔΟΠΟΙΗΣΗ!



Ανατρέξτε στα κεφάλαια σχετικά με την Ασφάλεια.

12.1 Τι να κάνετε αν...

 Η συσκευή δεν ενεργοποιείται ή δεν θερμαίνεται	
 Πιθανή αιτία	 Αντιμετώπιση
Η συσκευή δεν είναι συνδεδεμένη σε ηλεκτρική παροχή ή δεν είναι συνδεδεμένη σωστά.	Ελέγξτε εάν η συσκευή είναι σωστά συνδεδεμένη στην ηλεκτρική παροχή.
Το ρολόι δεν έχει ρυθμιστεί.	Ρυθμίστε το ρολόι, για λεπτομέρειες ανατρέξτε Λειτουργίες ρολογιού στην ενότητα, Τρόπος ρύθμισης: Λειτουργίες ρολογιού.
Η πόρτα δεν έχει κλείσει σωστά.	Κλείστε εντελώς την πόρτα.
Έχει καεί η ασφάλεια.	Ελέγξτε ότι η ασφάλεια είναι η αιτία του προβλήματος. Αν το πρόβλημα με την ασφάλεια επαναληφθεί, επικοινωνήστε με επαγγελματία ηλεκτρολόγο.
Η συσκευή Κλειδ. ασφ. για παιδ. έχει ενεργοποιηθεί.	Ανατρέξτε στο κεφάλαιο «Μενού», Υπομενού για: Επιλογές.
 Εξαρτήματα	
 Περιγραφή	 Αντιμετώπιση
Ο λαμπτήρας έχει καεί.	Αντικαταστήστε τον λαμπτήρα, για λεπτομέρειες ανατρέξτε στο κεφάλαιο «Φροντίδα και Καθαρισμα», Τρόπος αντικατάστασης: Λαμπτήρας.









Η θήκη νερού δεν λειτουργεί κανονικά

 Περιγραφή	 Πιθανή αιτία	 Αντιμετώπιση
<p>Η συσκευή δεν συγκρατεί τη θήκη νερού μετά την τοποθέτησή της.</p>	<p>Δεν πιέσατε μέχρι τέρμα το σώμα της θήκης νερού.</p>	<p>Εισαγάγετε πλήρως τη θήκη νερού στη συσκευή.</p>
<p>Εξέρχεται νερό από τη θήκη νερού.</p>	<p>Έχετε συναρμολογήσει λάθος το καπάκι της θήκης νερού ή τον κυματοθραύστη.</p>	<p>Συναρμολογήστε ξανά το καπάκι της θήκης νερού και τον κυματοθραύστη.</p>





Προβλήματα με τη διαδικασία καθαρισμού

 Περιγραφή	 Πιθανή αιτία	 Αντιμετώπιση
<p>Η θήκη νερού καθαρίζει δύσκολα.</p>	<p>Το καπάκι και ο κυματοθραύστης δεν αφαιρέθηκαν.</p>	<p>Αφαιρέστε το καπάκι και τον κυματοθραύστη.</p>
<p>Δεν υπάρχει νερό μέσα στο ταψί γκριλ -/ ψησίματος μετά την αφαίρεση αλάτων.</p>	<p>Η θήκη νερού δεν γέμισε μέχρι το μέγιστο επίπεδο.</p>	<p>Ελέγξτε αν το προϊόν αφαίρεσης αλάτων / νερό βρίσκεται στο σώμα της θήκης νερού.</p>
<p>Υπάρχει βρόμικο νερό στο κάτω μέρος του εσωτερικού του φούρνου έπειτα από την αφαίρεση αλάτων.</p>	<p>Το ταψί γκριλ -/ ψησίματος βρίσκεται σε λάθος θέση σχάρας.</p>	<p>Αφαιρέστε το υπολειπόμενο νερό και το προϊόν αφαίρεσης αλάτων από το κάτω μέρος της συσκευής. Την επόμενη φορά τοποθετήστε το ταψί γκριλ -/ ψησίματος στην πρώτη θέση σχάρας.</p>
<p>Υπάρχει μεγάλη ποσότητα νερού στο κάτω μέρος του εσωτερικού του φούρνου έπειτα από τον καθαρισμό.</p>	<p>Βάλατε πολύ απορρυπαντικό στη συσκευή πριν ξεκινήσετε τον καθαρισμό.</p>	<p>Την επόμενη φορά, απλώστε ομοιόμορφα μια λεπτή στρώση απορρυπαντικού στα τοιχώματα του εσωτερικού του φούρνου.</p>

 Προβλήματα με τη διαδικασία καθαρισμού		
 Περιγραφή	 Πιθανή αιτία	 Αντιμετώπιση
Η απόδοση καθαρισμού δεν είναι ικανοποιητική.	Ξεκινήσατε τον καθαρισμό όταν η συσκευή ήταν πολύ ζεστή.	Περιμένετε μέχρι να κρυώσει η συσκευή. Επαναλάβετε τον καθαρισμό.
	Δεν αφαιρέσατε όλα τα αξεσουάρ από τη συσκευή πριν τον καθαρισμό.	Αφαιρέστε όλα τα αξεσουάρ από τη συσκευή. Επαναλάβετε τον καθαρισμό.



Η διακοπή ρεύματος πάντα διακόπτει τον καθαρισμό. Επαναλάβετε τον καθαρισμό αν διακοπεί από διακοπή ρεύματος.

 Προβλήματα με το σήμα Wi-Fi	
 Πιθανή αιτία	 Αντιμετώπιση
Πρόβλημα με το σήμα του ασύρματου δικτύου.	Ελέγξτε αν η κινητή συσκευή σας είναι συνδεδεμένη στο ασύρματο δίκτυο. Ελέγξτε το ασύρματο σας δίκτυο και τον δρομολογητή. Κάντε επανεκκίνηση στον δρομολογητή.
Εγκαταστάθηκε νέος δρομολογητής ή άλλαξε η ρύθμιση παραμέτρων του δρομολογητή.	Για να ρυθμίσετε πάλι τις παραμέτρους της συσκευής και της κινητής συσκευής, ανατρέξτε στο κεφάλαιο «Πριν από την πρώτη χρήση», Ασύρματη σύνδεση.
Το σήμα του ασύρματου δικτύου είναι ασθενές.	Μετακινήστε τον δρομολογητή όσο πιο κοντά γίνεται στη συσκευή.
Το ασύρματο σήμα επηρεάζεται από έναν άλλο φούρνο μικροκυμάτων που βρίσκεται κοντά στη συσκευή.	Απενεργοποιήστε τον φούρνο μικροκυμάτων. Αποφεύγετε τη χρήση ενός άλλου φούρνου μικροκυμάτων και του τηλεχειριστηρίου της συσκευής ταυτόχρονα. Τα μικροκύματα εμποδίζουν το σήμα Wi-Fi.



12.2 Τρόπος αντιμετώπισης: Κωδικό σφάλματος

Όταν προκύψει ένα σφάλμα λογισμικού, η οθόνη προβάλλει ένα μήνυμα σφάλματος.

Σε αυτή την ενότητα θα βρείτε τη λίστα των προβλημάτων που μπορείτε να αντιμετωπίσετε μόνοι σας.

 Κωδικός και περιγραφή	 Αντιμετώπιση
F111 - ο Αισθ. Φαγητού δεν έχει τοποθετηθεί σωστά στην υποδοχή.	Συνδέστε πλήρως τον Αισθ. Φαγητού στην υποδοχή.
F240, F439 - τα πεδία αφής στην οθόνη δεν λειτουργούν κανονικά.	Καθαρίστε την επιφάνεια της οθόνης. Βεβαιωθείτε ότι δεν υπάρχει βρομιά στα πεδία αφής.
F601 - υπάρχει πρόβλημα με το σήμα Wi-Fi.	Ελέγξτε τη σύνδεση δικτύου σας. Ανατρέξτε στο κεφάλαιο «Πριν από την πρώτη χρήση», Ασύρματη σύνδεση.
F604 - η πρώτη σύνδεση στο Wi-Fi απέτυχε.	Απενεργοποιήστε και ενεργοποιήστε τη συσκευή και δοκιμάστε ξανά. Ανατρέξτε στο κεφάλαιο «Πριν από την πρώτη χρήση», Ασύρματη σύνδεση.
F908 - το σύστημα της συσκευής δεν μπορεί να συνδεθεί με τον πίνακα ελέγχου.	Απενεργοποιήστε και ενεργοποιήστε τη συσκευή.

Όταν ένα από αυτά τα μηνύματα σφάλματος συνεχίζει να εμφανίζεται στην οθόνη, σημαίνει ότι ενδέχεται να έχει απενεργοποιηθεί ένα ελαττωματικό υποσύστημα. Σε αυτή την περίπτωση, επικοινωνήστε με τον αντιπρόσωπό σας ή με ένα Εξουσιοδοτημένο Κέντρο Σέρβις. Εάν προκύψει ένα από αυτά τα σφάλματα, οι υπόλοιπες λειτουργίες της συσκευής θα συνεχίσουν να λειτουργούν κανονικά.

 Κωδικός και περιγραφή	 Αντιμετώπιση
F131 - η θερμοκρασία του αισθητήρα ατμού είναι πολύ υψηλή.	Απενεργοποιήστε τη συσκευή και περιμένετε μέχρι να κρυώσει. Ενεργοποιήστε ξανά τη συσκευή.
F144 - ο αισθητήρας εντός της Θήκη νερού δεν μπορεί να μετρήσει τη στάθμη νερού.	Αδειάστε τη Θήκη νερού και ξαναγεμίστε την.
F254 - η κάμερα δεν είναι συνδεδεμένη στη συσκευή.	Απενεργοποιήστε και ενεργοποιήστε τη συσκευή.
F508 - Η Θήκη νερού δεν λειτουργεί κανονικά.	Απενεργοποιήστε και ενεργοποιήστε τη συσκευή.
F602, F603 - το Wi-Fi δεν είναι διαθέσιμο.	Απενεργοποιήστε και ενεργοποιήστε τη συσκευή.

12.3 Δεδομένα σέρβις

Εάν δεν μπορείτε να αντιμετωπίσετε το πρόβλημα μόνοι σας, επικοινωνήστε με τον αντιπρόσωπό μας ή το Εξουσιοδοτημένο Κέντρο Σέρβις.

Τα απαραίτητα στοιχεία για το κέντρο σέρβις βρίσκονται στην πινακίδα τεχνικών χαρακτηριστικών. Η πινακίδα τεχνικών χαρακτηριστικών βρίσκεται στο μπροστινό πλαίσιο του εσωτερικού της συσκευής. Μην αφαιρείτε την πινακίδα τεχνικών χαρακτηριστικών από το εσωτερικό της συσκευής.

Συνιστούμε να γράψετε τα δεδομένα εδώ:	
Μοντέλο (MOD.)
Κωδικός Προϊόντος (PNC)
Σειριακός αριθμός (S.N.)

13. ΕΝΕΡΓΕΙΑΚΉ ΑΠΟΔΟΣΗ

13.1 Πληροφορίες προϊόντος και Φύλλο πληροφοριών προϊόντος σύμφωνα με τους Κανονισμούς περί οικολογικού σχεδιασμού και Ενεργειακής επισήμανσης της ΕΕ,

Όνομα προμηθευτή	Electrolux
Ταυτότητα μοντέλου	EOA9S31CX 944184827 ΚΟΑΑΣ31CX 944184820
Δείκτης ενεργειακής απόδοσης	61.9
Τάξη ενεργειακής απόδοσης	A++
Κατανάλωση ενέργειας με βασικό φορτίο, συμβατική λειτουργία	0.99kWh/κύκλο
Κατανάλωση ενέργειας με βασικό φορτίο, λειτουργία με υποβοήθηση ανεμιστήρα	0.52kWh/κύκλο
Αριθμός κοιλοτήτων	1
Πηγή θερμότητας	Ηλεκτρική ενέργεια
Ένταση	70l
Τύπος φούρνου	Εντοιχιζόμενος φούρνος

Μάζα	EOA9S31CX	40.5kg
	KOAA531CX	40.5kg

IEC/EL 60350-1 - Οικιακές ηλεκτρικές συσκευές μαγειρέματος - Μέρος 1: Σειρές, φούρνοι, φούρνοι ατμού και γκριλ - Μέθοδοι μέτρησης της απόδοσης.

13.2 Εξοικονόμηση ενέργειας



Η συσκευή διαθέτει δυνατότητες που συμβάλλουν στην εξοικονόμηση ενέργειας κατά τη διάρκεια του καθημερινού μαγειρέματος.

Βεβαιωθείτε ότι η πόρτα της συσκευής είναι κλειστή όταν η συσκευή βρίσκεται σε λειτουργία. Μην ανοίγετε την πόρτα της συσκευής συχνά κατά τη διάρκεια του μαγειρέματος. Διατηρείτε καθαρό το λάστιχο της πόρτας και βεβαιωθείτε ότι είναι καλά στερεωμένο στη θέση του. Χρησιμοποιείτε μεταλλικά μαγειρικά σκεύη για να βελτιώσετε την εξοικονόμηση ενέργειας. Όταν είναι εφικτό, μην προθερμαίνετε τη συσκευή πριν το μαγείρεμα.

Όταν μαγειρεύετε μερικά φαγητά τη φορά, μην αφήνετε να παρέλθει μεγάλο χρονικό διάστημα μεταξύ του ψησίματός τους.

Μαγείρεμα με αέρα

Όποτε είναι εφικτό, χρησιμοποιήστε τις λειτουργίες μαγειρέματος με αέρα για να εξοικονομήσετε ενέργεια.

Υπολειπόμενη θερμότητα

Εάν ενεργοποιηθεί ένα πρόγραμμα με Διάρκεια και εάν ο χρόνος μαγειρέματος είναι μεγαλύτερος από 30 λεπτά, οι αντιστάσεις απενεργοποιούνται αυτόματα νωρίτερα σε μερικές λειτουργίες της συσκευής.

Ο ανεμιστήρας και ο λαμπτήρας εξακολουθούν να λειτουργούν. Όταν απενεργοποιείτε τη συσκευή, η οθόνη εμφανίζει την υπολειπόμενη θερμότητα. Μπορείτε να χρησιμοποιήσετε τη θερμότητα για να διατηρήσετε ζεστό το φαγητό.

Όταν η διάρκεια μαγειρέματος είναι μεγαλύτερη από 30 λεπτά, μειώστε τη θερμοκρασία της συσκευής στο ελάχιστο 3 - 10 λεπ. προτού ολοκληρωθεί το μαγείρεμα. Η υπολειπόμενη θερμότητα εσωτερικά της συσκευής θα συνεχίσει το μαγείρεμα.

Χρησιμοποιήστε την υπολειπόμενη θερμότητα για να ζεστανετε άλλα φαγητά.

Διατήρηση της θερμοκρασίας του φαγητού

Επιλέξτε τη χαμηλότερη δυνατή ρύθμιση θερμοκρασίας για να χρησιμοποιήσετε την υπολειπόμενη θερμότητα και να διατηρήσετε ζεστό το φαγητό. Η ένδειξη υπολειπόμενης θερμότητας ή η θερμοκρασία εμφανίζεται στην οθόνη.

Μαγείρεμα με τον λαμπτήρα απενεργοποιημένο

Απενεργοποιήστε τον λαμπτήρα κατά τη διάρκεια του μαγειρέματος. Ανοίγετέ τον μόνο όταν τον χρειάζεστε.

Υγρός Θερμός Αέρας

Λειτουργία που σχεδιάστηκε για να εξοικονομείτε ενέργεια κατά το μαγείρεμα.

Όταν χρησιμοποιείτε αυτήν τη λειτουργία, ο λαμπτήρας απενεργοποιείται αυτόματα μετά από 30 δευτερόλεπτα. Μπορείτε να ανάψετε τον λαμπτήρα ξανά αλλά αυτή η ενέργεια θα μειώσει την προσδοκώμενη εξοικονόμηση ενέργειας.

Λειτουργία αναμονής

Μετά από 2 λεπ., η οθόνη μεταβαίνει σε κατάσταση αναμονής.

14. ΔΟΜΉ ΜΕΝΟΥ

14.1 Μενού

Στοιχείο μενού		Εφαρμογή
Αγαπημένα		Παραθέτει τις αγαπημένες ρυθμίσεις.
Μαγείρεμα με βοήθεια		Παραθέτει τα αυτόματα προγράμματα.
Καθαρισμός		Παραθέτει τα προγράμματα καθαρισμού.
Επιλογές		Για τη ρύθμιση της διαμόρφωσης της συσκευής.
Ρυθμίσεις	Συνδέσεις	Για τη ρύθμιση της διαμόρφωσης του δικτύου.
	Ρύθμιση	Για τη ρύθμιση της διαμόρφωσης της συσκευής.
	Σέρβις	Προβάλλει την έκδοση του λογισμικού και τη διαμόρφωση.

14.2 Υπομενού για : Καθαρισμός

Υπομενού	Εφαρμογή
Καθάρισμα με ατμό	Ελαφρύς καθαρισμός.
Καθάρισμα με ατμό Plus	Σχολαστικός καθαρισμός.
Αφαίρεση αλάτων	Καθαρισμός του κυκλώματος της γεννήτριας ατμού από επικαθίσεις αλάτων.
Ξέβγαλμα	Καθαρισμός του κυκλώματος της γεννήτριας ατμού. Χρησιμοποιείτε το ξέβγαλμα μετά από συχνό μαγείρεμα με ατμό.
Ξήρανση	Διαδικασία για το στέγνωμα του εσωτερικού του φούρνου από τη συμπύκνωση που παραμένει μετά από τη χρήση των λειτουργιών ατμού.

Υπομενού	Εφαρμογή
Υπενθυμιση Καθαρισμου	Σας θυμίζει πότε πρέπει να καθαρίσετε τον φούρνο.

14.3 Υπομενού για : Επιλογές

Υπομενού	Εφαρμογή
Φωτισμός Φούρνου	Ενεργοποιεί και απενεργοποιεί τον λαμπτήρα.
Το εικονίδιο φωτισμού είναι ορατό	Το εικονίδιο του λαμπτήρα εμφανίζεται στην οθόνη.
Ταχεία προθέρμανση	Μειώνει τον χρόνο προθέρμανσης. Είναι διαθέσιμη μόνο για μερικές από τις λειτουργίες της συσκευής.
Heat + hold	Διατηρεί το μαγειρεμένο φαγητό ζεστό για 30 λεπτά αφού ολοκληρωθεί το μαγείρεμα. Όταν αυτή η λειτουργία είναι ενεργοποιημένη, το μήνυμα «Εναρξη διατήρησης θερμότητας» εμφανίζεται στην οθόνη. Αυτή η επιλογή είναι διαθέσιμη μόνο για μερικά από τα προγράμματα ζεστάματος και εφόσον είναι ρυθμισμένη η επιλογή Διάρκεια.
Κλειδ. ασφ. για παιδ.	Αποτρέπει την ακούσια ενεργοποίηση της συσκευής. Όταν η επιλογή είναι ενεργοποιημένη, το κείμενο Κλειδ. ασφ. για παιδ. εμφανίζεται εμφανίζεται στην ένδειξη όταν ενεργοποιείτε τη συσκευή. Για να γίνει δυνατή η χρήση της συσκευής, επιλέξτε τα κωδικά γράμματα με αλφαβητική σειρά.

14.4 Υπομενού για : Συνδέσεις

Υπομενού	Περιγραφή
Wi-Fi	Για την ενεργοποίηση και απενεργοποίηση: Wi-Fi.
Απομακρυσμένη λειτουργία	Για την ενεργοποίηση και απενεργοποίηση του απομακρυσμένου ελέγχου. Επιλογή ορατή μόνο μετά την ενεργοποίηση: Wi-Fi.
Δίκτυο	Για τον έλεγχο της κατάστασης δικτύου και της ισχύος σήματος του: Wi-Fi.

Υπομενού	Περιγραφή
Λειτουργία με τηλεχειρισμό	Για την εκκίνηση της απομακρυσμένης λειτουργίας αυτόματα αφού πιέσετε το ΞΝΑΡΞΗ. Επιλογή ορατή μόνο μετά την ενεργοποίηση: Wi-Fi.
Απόρριψη δικτύου	Για την απενεργοποίηση της αυτόματης σύνδεσης του τρέχοντος δικτύου με τη συσκευή.

14.5 Υπομενού για : Ρύθμιση

Υπομενού	Περιγραφή
Γλώσσα	Ρυθμίζει τη γλώσσα της συσκευής.
Ωρα	Ρυθμίζει την τρέχουσα ώρα και ημερομηνία.
Ένδειξη Χρόνου	Ενεργοποιεί και απενεργοποιεί το ρολόι.
Ψηφιακό στυλ ρολογιού	Αλλάζει τη μορφή της εμφανιζόμενης ένδειξης ώρας.
Υπενθύμιση Καθαρισμού	Ενεργοποιεί και απενεργοποιεί την υπενθύμιση.
Ήχοι Πλήκτρων	Ενεργοποιεί και απενεργοποιεί τον ήχο των πεδίων αφής. Δεν είναι δυνατή η σίγαση των ήχων για: ①, STOP .
Συναγερμός /Ηχητ. Σήματα	Ενεργοποιεί και απενεργοποιεί τους ήχους συναγερμού.
Ένταση Βομβητή	Ρυθμίζει την ένταση του ήχου των πλήκτρων και των σημάτων.
Φωτεινότητα Οθόνης	Ρυθμίζει τη φωτεινότητα της οθόνης.
Σκληρότητα νερού	Ρυθμίζει τη σκληρότητα του νερού.
Μονάδα θερμοκρασίας	Ρυθμίστε τη μονάδα θερμοκρασίας στους °C / °F.

14.6 Υπομενού για : Σέρβις

Υπομενού	Περιγραφή
Λειτουργία Demo	Κωδικός ενεργοποίησης / απενεργοποίησης: 2468
Άδεια χρήσης	Πληροφορίες σχετικά με τις άδειες χρήσης.
Έκδοση λογισμικού	Πληροφορίες σχετικά με την έκδοση λογισμικού.
Επαναφορά όλων των ρυθμίσεων	Επαναφέρει τις εργοστασιακές ρυθμίσεις.
Επαναφορά όλων των αναδυόμενων παραθύρων	Επαναφέρει όλα τα αναδυόμενα παράθυρα στις αρχικές ρυθμίσεις.

15. ΕΊΝΑΙ ΠΑΝΕΎΚΟΛΟ!



Πριν από την πρώτη χρήση πρέπει να ρυθμίσετε τα εξής:

Γλώσσα	Φωτεινότητα Οθόνης	Ένταση Βομβητή	Σκληρότητα νερού	Ώρα
--------	--------------------	----------------	------------------	-----

Εξοικειωθείτε με τα βασικά εικονίδια στο χειριστήριο και στην οθόνη:

 ON /OFF	 Μενού / Πίσω	 Πληροφορίες	 Χρονοδιακόπτης	 Αισθ. Φαγητού	START / STOP	 Περισσότερο
--	--	---	--	---	--------------	---

Αρχίστε να χρησιμοποιείτε τη συσκευή



Γρήγορη έναρξη		Βήμα 1	Βήμα 2	Βήμα 3
	Ενεργοποιήστε τη συσκευή και ξεκινήστε το μαγείρεμα με την προεπιλεγμένη θερμοκρασία και τον χρόνο του προγράμματος.	Πιέστε παρατεταμένα:  .	 ... - ρυθμίστε τη λειτουργία της συσκευής.	Πατήστε: START .

ΕΊΝΑΙ ΠΑΝΕΎΚΟΛΟ!

Αρχίστε να χρησιμοποιείτε τη συσκευή

Γρήγορη Απενεργοποίηση	Απενεργοποιήστε τη συσκευή οποιαδήποτε στιγμή, σε οποιαδήποτε οθόνη ή μήνυμα.	Ⓛ - πιάστε το παρατεταμένα μέχρι να απενεργοποιηθεί η συσκευή.
-------------------------------	---	--

Ξεκινήστε το μαγείρεμα

Βήμα 1	Βήμα 2	Βήμα 3	Βήμα 4	Βήμα 5	Βήμα 6
Ⓛ - πιάστε το για να ενεργοποιήσετε τη συσκευή.	 ... - επιλέξτε τη λειτουργία.	°C - πιάστε για να μεταβείτε στις ρυθμίσεις θερμοκρασίας.	 - μετακινήστε το δάχτυλό σας στον διακόπτη ολίσθησης για να ρυθμίσετε τη θερμοκρασία.	OK - πιάστε για επιβεβαίωση.	START - πιάστε για να ξεκινήσει το μαγείρεμα.

Steamify - Steamify

Ρυθμίστε τη θερμοκρασία. Ο τύπος του προγράμματος ατμού εξαρτάται από τη ρυθμισμένη θερμοκρασία.





Μαγείρεμα μόνο με ατμό	Ατμός για Μαγειρεύτά φαγητά	Ατμός για Ρόδισμα	Ατμός για Ψήσιμο
50 - 100 °C	105 - 130 °C	135 - 150 °C	155 - 230 °C

Μάθετε πώς να μαγειρεύετε γρήγορα



Χρησιμοποιήστε τα αυτόματα προγράμματα για να μαγειρέψετε ένα φαγητό γρήγορα με τις προκαθορισμένες ρυθμίσεις:

Μαγείρεμα με βοήθεια	Βήμα 1	Βήμα 2	Βήμα 3	Βήμα 4
	Πατήστε: Ⓛ.	Πιάστε: ≡.	Πιάστε:  Μαγείρεμα με βοήθεια.	Επιλέξτε το φαγητό.



Χρησιμοποιήστε τις γρήγορες λειτουργίες για να ρυθμίσετε τον χρόνο μαγειρέματος ή για να αλλάξετε τη λειτουργία μαγειρέματος

Γρήγορες ρυθμίσεις χρονοδιακόπτη Χρησιμοποιήστε τις πιο συχνά χρησιμοποιημένες ρυθμίσεις χρονοδιακόπτη επιλέγοντας από τις συντομεύσεις.	Βήμα 1	Βήμα 2
	Πιέστε: 	Πιέστε την προτιμώμενη τιμή χρονοδιακόπτη.
Βοηθός ολοκλήρωσης 10% Χρησιμοποιήστε τον Βοηθό Ολοκλήρωσης 10% για να προσθέσετε επιπλέον χρόνο ή να αλλάξετε τη λειτουργία μαγειρέματος όταν έχει απομείνει το 10% του χρόνου μαγειρέματος.	+1 min +5 min +10 min - Για να παρατείνετε τον χρόνο μαγειρέματος, πιέστε το προτιμώμενο εικονίδιο χρόνου.	
	Αλλαγή λειτουργίας: Πιέστε την προτιμώμενη λειτουργία:    ...	

Καθαρίστε τη συσκευή με το Καθάρισμα με ατμό

Βήμα 1 Πιέστε: 	Βήμα 2 Πιέστε: 	Βήμα 3 Επιλέξτε τη λειτουργία:
Καθάρισμα με ατμό	Για ελαφρύ καθαρισμό.	
Καθάρισμα με ατμό Plus	Για σχολαστικό καθαρισμό.	
Αφαίρεση αλάτων	Για τον καθαρισμό του κυκλώματος της γεννήτριας ατμού από επικαθίσεις αλάτων.	
Ξέβγαλμα	Για το ξέβγαλμα και καθαρισμό του κυκλώματος της γεννήτριας ατμού έπειτα από συχνή χρήση των λειτουργιών ατμού.	

16. ΠΕΡΙΒΑΛΛΟΝΤΙΚΑ ΘΕΜΑΤΑ

Ανακυκλώστε τα υλικά που φέρουν το σύμβολο . Τοποθετήστε τα υλικά συσκευασίας σε κατάλληλα δοχεία για ανακύκλωση. Συμβάλετε στην προστασία του περιβάλλοντος και της ανθρώπινης υγείας ανακυκλώνοντας τις άχρηστες ηλεκτρικές και ηλεκτρονικές συσκευές. Μην απορρίπτετε με τα οικιακά απορρίμματα συσκευές που φέρουν το σύμβολο . Επιστρέψτε το προϊόν στην τοπική σας μονάδα ανακύκλωσης ή επικοινωνήστε με τη δημοτική αρχή.

www.electrolux.com/shop



867352774-F-402023

