

▶ L8WBC61SC

EL Οδηγίες Χρήσης  
Πλυντήριο στεγνωτήριο

# USER MANUAL

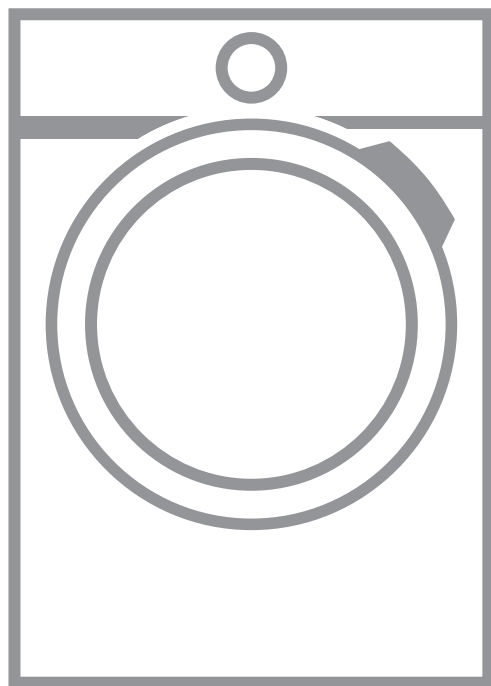

**AEG**

## ΠΕΡΙΕΧΟΜΕΝΑ

1. ΠΛΗΡΟΦΟΡΙΕΣ ΓΙΑ ΤΗΝ ΑΣΦΑΛΕΙΑ.....	3
2. ΟΔΗΓΙΕΣ ΓΙΑ ΤΗΝ ΑΣΦΑΛΕΙΑ.....	7
3. ΠΕΡΙΓΡΑΦΗ ΠΡΟΪΟΝΤΟΣ.....	9
4. ΤΕΧΝΙΚΑ ΣΤΟΙΧΕΙΑ.....	10
5. ΕΓΚΑΤΑΣΤΑΣΗ.....	10
6. ΕΞΑΡΤΗΜΑΤΑ.....	15
7. ΠΙΝΑΚΑΣ ΧΕΙΡΙΣΤΗΡΙΩΝ.....	16
8. ΔΙΑΚΟΠΤΗΣ ΕΠΙΛΟΓΗΣ ΠΡΟΓΡΑΜΜΑΤΟΣ ΚΑΙ ΚΟΥΜΠΙΑ.....	18
9. ΠΡΟΓΡΑΜΜΑΤΑ.....	22
10.  ΡΥΘΜΙΣΗ ΣΥΝΔΕΣΙΜΟΤΗΤΑΣ - WI-FI.....	31
11. ΠΡΙΝ ΤΗΝ ΠΡΩΤΗ ΧΡΗΣΗ.....	33
12. ΡΥΘΜΙΣΕΙΣ.....	34
13. ΚΑΘΗΜΕΡΙΝΗ ΧΡΗΣΗ.....	34
14. ΚΑΘΗΜΕΡΙΝΗ ΧΡΗΣΗ - ΠΛΥΣΗ ΚΑΙ ΣΤΕΓΝΩΜΑ.....	41
15. ΚΑΘΗΜΕΡΙΝΗ ΧΡΗΣΗ - ΣΤΕΓΝΩΜΑ ΜΟΝΟ.....	42
16. ΧΝΟΥΔΙΑ ΣΤΑ ΥΦΑΣΜΑΤΑ.....	44
17. ΥΠΟΔΕΙΞΕΙΣ ΚΑΙ ΣΥΜΒΟΥΛΕΣ.....	44
18. ΦΡΟΝΤΙΔΑ ΚΑΙ ΚΑΘΑΡΙΣΜΑ.....	47
19. ΑΝΤΙΜΕΤΩΠΙΣΗ ΠΡΟΒΛΗΜΑΤΩΝ.....	53
20. ΤΙΜΕΣ ΚΑΤΑΝΑΛΩΣΗΣ.....	59



## ΓΙΑ ΤΕΛΕΙΑ ΑΠΟΤΕΛΕΣΜΑΤΑ

Ευχαριστούμε που επιλέξατε αυτό το προϊόν AEG. Το έχουμε δημιουργήσει για να σας παρέχουμε τέλεια απόδοση για πολλά χρόνια, με καινοτόμες τεχνολογίες που βοηθούν να απλοποιείτε τη ζωή σας – δυνατότητες που μπορεί να μην βρείτε σε συνηθισμένες συσκευές. Σας παρακαλούμε να αφιερώσετε λίγα λεπτά και να διαβάσετε τις οδηγίες, ώστε να διασφαλίσετε την καλύτερη δυνατή χρήση της συσκευής σας.

Επισκεφθείτε τον ιστότοπό μας για να:



Βρείτε υποδείξεις χρήσης, φυλλάδια, συμβουλές για την επίλυση προβλημάτων, πληροφορίες σέρβις και επισκευής:

[www.aeg.com/support](http://www.aeg.com/support)



Καταχωρίσετε το προϊόν σας, ώστε να έχετε καλύτερο σέρβις:

[www.registreaeg.com](http://www.registreaeg.com)



Αγοράστε αξεσουάρ, αναλώσιμα και γνήσια ανταλλακτικά για τη συσκευή σας:

[www.aeg.com/shop](http://www.aeg.com/shop)

## ΕΞΥΠΗΡΕΤΗΣΗ ΠΕΛΑΤΩΝ ΚΑΙ ΣΕΡΒΙΣ

Χρησιμοποιείτε πάντα μόνο γνήσια ανταλλακτικά.

Όταν επικοινωνείτε με το Εξουσιοδοτημένο Κέντρο Σέρβις, βεβαιωθείτε ότι έχετε διαθέσιμα τα ακόλουθα στοιχεία: Μοντέλο, PNC, Αριθμός σειράς.

Μπορείτε να βρείτε τις πληροφορίες στην πινακίδα τεχνικών χαρακτηριστικών.

 Προειδοποίηση / Προσοχή - Πληροφορίες για την ασφάλεια

 Γενικές πληροφορίες και συμβουλές

 Πληροφορίες σχετικά με το περιβάλλον

Υπόκειται σε αλλαγές χωρίς προειδοποίηση.

### 1. ΠΛΗΡΟΦΟΡΪΕΣ ΓΙΑ ΤΗΝ ΑΣΦΑΛΕΙΑ

Πριν από την εγκατάσταση και τη χρήση της συσκευής, διαβάστε προσεκτικά τις παρεχόμενες οδηγίες. Ο κατασκευαστής δεν είναι υπεύθυνος για τυχόν τραυματισμούς ή ζημιές που είναι αποτέλεσμα λανθασμένης εγκατάστασης ή χρήσης. Να φυλάσσετε πάντα αυτές τις οδηγίες σε ένα ασφαλές μέρος με εύκολη πρόσβαση για μελλοντική αναφορά.

#### 1.1 Ασφάλεια παιδιών και ευπαθών ατόμων



**ΠΡΟΕΙΔΟΠΟΙΗΣΗ!**

Κίνδυνος ασφυξίας, τραυματισμού ή μόνιμης αναπηρίας.

- Η συσκευή αυτή μπορεί να χρησιμοποιηθεί από παιδιά ηλικίας 8 ετών και άνω και από άτομα με μειωμένες σωματικές, αισθητηριακές ή πνευματικές δυνατότητες ή έλλειψη εμπειρίας και γνώσης, εάν επιβλέπονται ή έχουν λάβει οδηγίες σχετικά με τη χρήση της συσκευής με ασφαλή τρόπο και κατανοούν τους κινδύνους που ενέχονται.
- Παιδιά ηλικίας μεταξύ 3 και 8 ετών και άτομα με εκτενείς και περίπλοκες αναπηρίες πρέπει να παραμένουν μακριά από τη συσκευή, εκτός αν επιβλέπονται συνεχώς.
- Παιδιά ηλικίας μικρότερης των 3 ετών πρέπει να παραμένουν μακριά από τη συσκευή εκτός αν επιβλέπονται συνεχώς.
- Τα παιδιά πρέπει να εποπτεύονται ώστε να διασφαλίζεται ότι δεν παίζουν με τη συσκευή.
- Φυλάσσετε όλα τα υλικά συσκευασίας μακριά από τα παιδιά και απορρίψτε τα κατάλληλα.
- Φυλάσσετε τα απορρυπαντικά μακριά από παιδιά.
- Κρατάτε τα παιδιά και τα κατοικίδια ζώα μακριά από τη συσκευή όταν η πόρτα είναι ανοιχτή.
- Εάν η συσκευή διαθέτει διάταξη ασφαλείας για παιδιά, θα πρέπει να είναι ενεργοποιημένη.
- Τα παιδιά δεν πρέπει να εκτελούν τον καθαρισμό και τη συντήρηση που εκτελεί ο χρήστης στη συσκευή χωρίς επίβλεψη.

## **1.2 Γενικές πληροφορίες για την ασφάλεια**

- Μην αλλάζετε τις προδιαγραφές αυτής της συσκευής.
- Αυτή η συσκευή προορίζεται για οικιακή χρήση και παρόμοιες εφαρμογές όπως:
  - χώροι κουζίνας προσωπικού σε καταστήματα, γραφεία και άλλα εργασιακά περιβάλλοντα,
  - από πελάτες σε ξενοδοχεία, μοτέλ, πανσιόν και άλλα περιβάλλοντα στέγασης,
  - περιοχές κοινής χρήσης σε κτίρια διαμερισμάτων ή σε πλυντήρια αυτοεξυπηρέτησης.

- Η συσκευή μπορεί να εγκατασταθεί ως ανεξάρτητο προϊόν ή κάτω από τον πάγκο της κουζίνας αν επαρκεί ο χώρος.
- Μην εγκαθιστάτε τη συσκευή πίσω από πόρτα που κλειδώνει, πίσω από συρόμενη πόρτα ή πίσω από πόρτα με μεντεσέ στην αντίθετη πλευρά, καθώς αυτό δεν θα επιτρέπει στην πόρτα της συσκευής να ανοίγει πλήρως.
- Συνδέστε το φως τροφοδοσίας στην πρίζα μόνο αφού ολοκληρωθεί η διαδικασία εγκατάστασης. Βεβαιωθείτε ότι υπάρχει εύκολη πρόσβαση στο φως τροφοδοσίας μετά την εγκατάσταση.
- Το άνοιγμα αερισμού που βρίσκεται στη βάση της συσκευής δεν πρέπει να καλύπτεται από χαλί, μοκέτα ή οποιοδήποτε άλλο κάλυμμα δαπέδου.
- ΠΡΟΕΙΔΟΠΟΙΗΣΗ: Η συσκευή δεν πρέπει να τροφοδοτείται μέσω μιας εξωτερικής διάταξης μεταγωγής, όπως ένας χρονοδιακόπτης, ή να είναι συνδεδεμένη σε κύκλωμα το οποίο ενεργοποιείται και απενεργοποιείται συχνά από μια διάταξη.
- Βεβαιωθείτε ότι ο χώρος εγκατάστασης της συσκευής αερίζεται επαρκώς ώστε να αποφευχθεί η επιστροφή ανεπιθύμητων αερίων στον χώρο από συσκευές που χρησιμοποιούν αέριο ή άλλα καύσιμα, συμπεριλαμβανομένης γυμνής φλόγας.
- Ο αέρας εξαγωγής δεν πρέπει να αποβάλλεται σε καμινάδα που χρησιμοποιείται για αναθυμιάσεις από συσκευές αερίου ή άλλων καυσίμων.
- Η πίεση λειτουργίας νερού στο σημείο εισόδου νερού από τη σύνδεση εξόδου πρέπει να είναι μεταξύ 0,5 bar (0,05 MPa) και 8 bar (0,8 MPa).
- Το μέγιστο φορτίο συσκευής είναι 10 kg. Μην υπερβαίνετε το μέγιστο φορτίο κάθε προγράμματος (ανατρέξτε στο κεφάλαιο «Πίνακας προγραμμάτων»).
- Η συσκευή πρέπει να συνδεθεί στην παροχή νερού, χρησιμοποιώντας τα καινούργια σετ σωλήνων ή άλλα καινούρια σετ σωλήνων που παρέχονται από το Εξουσιοδοτημένο Κέντρο Σέρβις.

- Δεν πρέπει να επαναχρησιμοποιείτε τα παλιά σετ σωλήνων.
- Εάν το καλώδιο τροφοδοσίας έχει υποστεί φθορές, θα πρέπει να αντικατασταθεί από τον κατασκευαστή, το Εξουσιοδοτημένο Κέντρο Σέρβις ή ένα κατάλληλα καταρτισμένο άτομο, ώστε να αποφευχθεί τυχόν κίνδυνος από το ηλεκτρικό ρεύμα.
- Σκουπίστε χνούδια ή υπολείμματα συσκευασίας που έχουν συσσωρευτεί γύρω από τη συσκευή.
- Ρούχα τα οποία έχουν λερωθεί με ουσίες όπως φυτικό ή ορυκτό λάδι, ασετόν, οινόπνευμα, πετρέλαιο, κηροζίνη, καθαριστικά λεκέδων, νέφτι, κεριά και καθαριστικά κεριού πρέπει να πλένονται ξεχωριστά με επιπρόσθετη ποσότητα απορρυπαντικού πριν τοποθετηθούν για στέγνωμα στο πλυντήριο-στεγνωτήριο.
- Μη χρησιμοποιείτε τη συσκευή εάν τα ρούχα έχουν λερωθεί από βιομηχανικά χημικά.
- Μην στεγνώνετε άπλυτα ρούχα στο πλυντήριο-στεγνωτήριο.
- Αντικείμενα όπως αφρώδες ελαστικό (αφρός λάτεξ), σκουφάκια μπάνιου, αδιάβροχα υφάσματα και αντικείμενα με αντιολισθητική βάση από ελαστικό και ρούχα ή μαξιλάρια που περιέχουν επένδυση με αφρώδες ελαστικό δεν πρέπει να στεγνώνουν στο πλυντήριο-στεγνωτήριο.
- Τα μαλακτικά ή παρόμοια προϊόντα πρέπει να χρησιμοποιούνται αποκλειστικά βάσει των οδηγιών του κατασκευαστή τους.
- Αφαιρέστε όλα τα αντικείμενα από τα ρούχα τα οποία μπορούν να είναι πηγή ανάφλεξης όπως αναπτήρες ή σπύρτα.
- Ποτέ μη διακόπτετε ένα πλυντήριο-στεγνωτήριο πριν από το τέλος του κύκλου στεγνώματος, εκτός εάν αφαιρέστε και ξεχωρίσετε αμέσως όλα τα ρούχα ώστε να διασκορπιστεί η υπολειπόμενη θερμότητα.
- Η τελευταία φάση κύκλου του πλυντηρίου-στεγνωτηρίου εκτελείται χωρίς θερμότητα (κύκλος

ψύξης) προκειμένου να διασφαλιστεί ότι τα ρούχα θα αποκτήσουν θερμοκρασία που δεν θα τα φθείρει.

- Μη χρησιμοποιείτε ψεκασμό με νερό υψηλής πίεσης ή/και ατμό για τον καθαρισμό της συσκευής.
- Καθαρίστε τη συσκευή με υγρό πανί. Χρησιμοποιείτε μόνο ουδέτερα απορρυπαντικά. Μη χρησιμοποιείτε λειαντικά προϊόντα, σφουγγαράκια που χαράσσουν, διαλύτες ή μεταλλικά αντικείμενα.
- Πριν από την εκτέλεση εργασιών συντήρησης, απενεργοποιήστε τη συσκευή και αποσυνδέστε το φως τροφοδοσίας από την πρίζα.

## 2. ΟΔΗΓΙΕΣ ΓΙΑ ΤΗΝ ΑΣΦΑΛΕΙΑ

### 2.1 Εγκατάσταση



Η εγκατάσταση πρέπει να συμμορφώνεται με τους σχετικούς εθνικούς κανονισμούς.

- Ακολουθείτε τις οδηγίες εγκατάστασης που παρέχονται με τη συσκευή.
- Μην εγκαθιστάτε και μη χρησιμοποιείτε τη συσκευή σε χώρο όπου η θερμοκρασία μπορεί να είναι χαμηλότερη από 0°C ή σε χώρο που εκτίθεται στις καιρικές συνθήκες.
- Διατηρείτε πάντα τη συσκευή όρθια ενώ την μετακινείτε.
- Βεβαιωθείτε ότι υπάρχει κυκλοφορία αέρα μεταξύ της συσκευής και του δαπέδου.
- Αφαιρέστε όλα τα υλικά συσκευασίας και τους πείρους μεταφοράς.
- Το δάπεδο επάνω στο οποίο εγκαθιστάτε τη συσκευή πρέπει να είναι επίπεδο, σταθερό, ανθεκτικό στη θερμότητα και καθαρό.
- Φυλάξτε τους πείρους μεταφοράς σε ασφαλές μέρος. Αν η συσκευή πρέπει να μετακινηθεί κάποια στιγμή στο μέλλον, πρέπει να επαναποθετηθούν ώστε να ασφαλισουν τον κάδο και να αποφευχθεί εσωτερική ζημιά.
- Πάντα να προσέχετε όταν μετακινείτε τη συσκευή καθώς είναι βαριά. Να χρησιμοποιείτε πάντα γάντια ασφαλείας και κλειστά παπούτσια.

- Εάν η συσκευή έχει υποστεί ζημιά, μην προβείτε σε εγκατάσταση ή χρήση της.
- Μην εγκαθιστάτε τη συσκευή σε χώρο όπου η πόρτα της δεν μπορεί να ανοίξει πλήρως.
- Ρυθμίστε κατάλληλα τα πόδια, ώστε να υπάρχει ο απαραίτητος χώρος μεταξύ της συσκευής και του δαπέδου.
- Μόλις η συσκευή τοποθετηθεί στη μόνιμη θέση της, ελέγξτε ότι είναι πλήρως οριζοντιωμένη με ένα αλφάδι. Εάν δεν είναι, ρυθμίστε κατάλληλα τα πόδια.

### 2.2 Ηλεκτρική Σύνδεση



#### ΠΡΟΕΙΔΟΠΟΙΗΣΗ!

Κίνδυνος πυρκαγιάς και ηλεκτροπληξίας.

- Η συσκευή πρέπει να είναι γειωμένη.
- Χρησιμοποιείτε πάντα σωστά εγκατεστημένη πρίζα με προστασία κατά της ηλεκτροπληξίας.
- Μη χρησιμοποιείτε πολύπριζα και μπαλαντέζες.
- Μην τραβάτε το καλώδιο τροφοδοσίας για να αποσυνδέσετε τη συσκευή. Τραβάτε πάντα το φως τροφοδοσίας.
- Μην αγγίζετε το καλώδιο ρεύματος ή το φως τροφοδοσίας με βρεγμένα χέρια.

## 2.3 Σύνδεση νερού

- Το νερό παροχής δεν πρέπει να υπερβαίνει τους 25 °C.
- Μην προκαλείτε ζημιά στους σωλήνες νερού.
- Πριν από τη σύνδεση της συσκευής σε καινούριους σωλήνες, σε σωλήνες που δεν έχουν χρησιμοποιηθεί για πολύ καιρό, σε σωλήνες όπου έχουν πραγματοποιηθεί επισκευές ή έχουν εγκατασταθεί καινούριες συσκευές (μετρητές νερού κ.λπ.), αφήστε το νερό να τρέξει μέχρι να καθαρίσει.
- Βεβαιωθείτε ότι δεν υπάρχουν ορατές διαρροές νερού κατά τη διάρκεια και μετά την πρώτη χρήση της συσκευής.
- Μη χρησιμοποιείτε επέκταση σωλήνα, αν ο σωλήνας παροχής είναι πολύ κοντός. Επικοινωνήστε με το Εξουσιοδοτημένο Κέντρο Σέρβις για την αντικατάσταση του σωλήνα παροχής.
- Όταν αφαιρείτε τη συσκευή από τη συσκευασία, είναι πιθανό να δείτε νερό να τρέχει από τον σωλήνα αδειάσματος. Αυτό οφείλεται στους ελέγχους με νερό που πραγματοποιούνται στη συσκευή από το εργοστάσιο.
- Μπορείτε να επεκτείνετε τον εύκαμπτο σωλήνα αποστράγγισης σε μέγιστο μήκος 400 cm. Επικοινωνήστε με το Εξουσιοδοτημένο Κέντρο Σέρβις για τον άλλο σωλήνα αδειάσματος και την προέκταση.
- Μετά την εγκατάσταση, βεβαιωθείτε ότι είναι δυνατή η πρόσβαση στη βρύση.

## 2.4 Χρήση



### ΠΡΟΕΙΔΟΠΟΙΗΣΗ!

Κίνδυνος τραυματισμού, ηλεκτροπληξίας, πυρκαγιάς, εγκαυμάτων ή βλάβης της συσκευής.

- Μην τοποθετείτε εύφλεκτα προϊόντα ή στοιχεία που είναι βρεγμένα με εύφλεκτα προϊόντα μέσα, κοντά ή πάνω στη συσκευή.
- Μην αγγίζετε τη γυάλινη πόρτα όταν βρίσκεται σε λειτουργία κάποιο πρόγραμμα. Το γυαλί μπορεί να θερμανθεί πολύ.

- Μη στεγνώνετε φθαρμένα ρούχα (σκισμένα, ξεφτισμένα) τα οποία περιέχουν πληρωτικά υλικά.
- Αν τα ρούχα έχουν πλυθεί με προϊόν αφαίρεσης λεκέδων, εκτελέστε έναν επιπλέον κύκλο ξεβγάλματος προτού εκκινήσετε έναν κύκλο στεγνώματος.
- Βεβαιωθείτε ότι έχουν αφαιρεθεί όλα τα μεταλλικά αντικείμενα από τα ρούχα.
- Ενδείκνυται μόνο για υφάσματα που είναι κατάλληλα για στέγνωμα στη συσκευή. Ακολουθείτε τις οδηγίες καθαρισμού στην ετικέτα του ρούχου.
- Μην κάθεστε ή στέκεστε πάνω στην ανοιχτή πόρτα της συσκευής.
- Μη στεγνώνετε στη συσκευή ρούχα που στάζουν.
- Μην αφήσετε ζεστά αντικείμενα να έρθουν σε επαφή με τα πλαστικά μέρη της συσκευής.
- Αφαιρέστε την μπάλα απορρυπαντικού (αν χρησιμοποιήθηκε) προτού ξεκινήσετε ένα πρόγραμμα στεγνώματος.
- Μη χρησιμοποιήσετε μπάλα απορρυπαντικού αν επιλέξετε πρόγραμμα χωρίς διακοπή.

## 2.5 Σέρβις

- Για την επισκευή της συσκευής, επικοινωνήστε με το Εξουσιοδοτημένο Κέντρο Σέρβις. Χρησιμοποιείτε μόνο γνήσια ανταλλακτικά.
- Έχετε υπόψη σας ότι αν εκτελεστεί επισκευή από εσάς ή από μη επαγγελματία τεχνικό, μπορεί να υπάρξουν συνέπειες ως προς την ασφάλεια και ενδέχεται να ακυρωθεί η εγγύηση.
- Τα ακόλουθα ανταλλακτικά θα είναι διαθέσιμα για 10 έτη αφότου διακοπεί η κυκλοφορία του μοντέλου: κινητήρας και ψιχτρες κινητήρα, μετάδοση μεταξύ κινητήρα και κάδου, αντλίες, αμορτισέρ και ελατήρια, κάδος πλύσης, βάση κάδου και τα σχετικά ρουλεμάν, θερμαντήρες και αντιστάσεις, συμπεριλαμβανομένων των αντλιών θερμότητας, σωληνώσεις και σχετικός εξοπλισμός συμπεριλαμβανομένων των εύκαμπτων σωλήνων, βαλβίδες, φίλτρα και βαλβίδες διακοπής νερού, πλακέτες κυκλωμάτων, οθόνες

ενδείξεων, διακόπτες πίεσης, θερμοστάτες και αισθητήρες, λογισμικό και υλικολογισμικό συμπεριλαμβανόμενου του λογισμικού επαναφοράς, πόρτα, μεντεσές πόρτας και λάστιχα, άλλα λάστιχα, διάταξη ασφάλισης πόρτας, πλαστικά περιφερειακά όπως θήκες απορρυπαντικού. Έχετε υπόψη σας ότι μερικά από αυτά τα ανταλλακτικά είναι διαθέσιμα μόνο σε επαγγελματίες τεχνικούς και ότι δεν είναι όλα τα ανταλλακτικά κατάλληλα για όλα τα μοντέλα.

- Σχετικά με τον/τους λαμπτήρα/ λαμπτήρες εντός αυτού του προϊόντος και τους ανταλλακτικούς λαμπτήρες που πωλούνται ξεχωριστά: Αυτοί οι λαμπτήρες προορίζονται ώστε να αντέχουν σε εξαιρετικά δύσκολες συνθήκες σε οικιακές συσκευές, όπως

σε θερμοκρασίες, δονήσεις, υγρασία ή προορίζονται να σηματοδοτούν πληροφορίες σχετικά με τη λειτουργική κατάσταση της συσκευής. Δεν προορίζονται για χρήση σε άλλες εφαρμογές και δεν είναι κατάλληλοι για τον φωτισμό οικιακών χώρων.

## 2.6 Απόρριψη

- Αποσυνδέστε τη συσκευή από την παροχή ρεύματος και νερού.
- Κόψτε το καλώδιο τροφοδοσίας κοντά στη συσκευή και απορρίψτε το.
- Αφαιρέστε το μάνταλο της πόρτας για να αποτραπεί ο εγκλεισμός παιδιών ή ζώων μέσα στον κάδο.
- Απορρίψτε τη συσκευή σύμφωνα με τις τοπικές διατάξεις για την απόρριψη αποβλήτων ηλεκτρικού και ηλεκτρονικού εξοπλισμού (ΑΗΗΕ).

## 3. ΠΕΡΙΓΡΑΦΗ ΠΡΟΪΟΝΤΟΣ

### 3.1 Επισκόπηση συσκευής

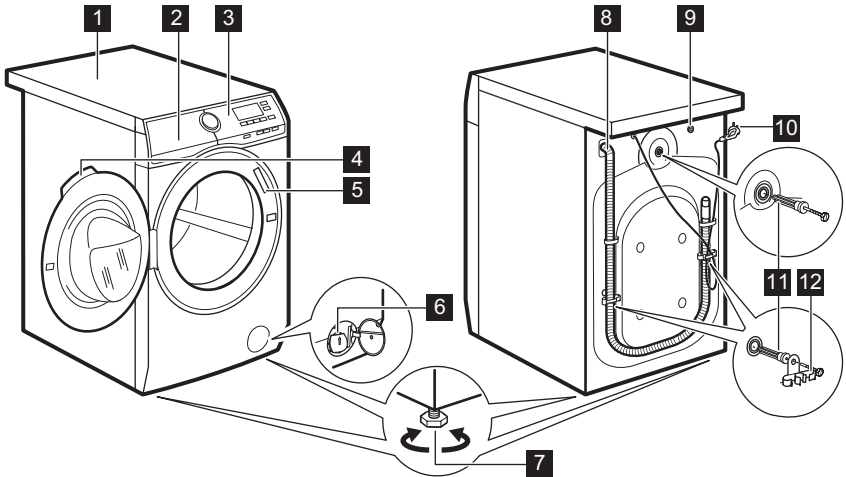

- 1** Καπάκι
- 2** Θήκη απορρυπαντικού
- 3** Πίνακας χειριστηρίων
- 4** Λαβή πόρτας
- 5** Πινακίδα τεχνικών χαρακτηριστικών
- 6** Φίλτρο αντλίας αδειάσματος

- 7** Πόδια για οριζοντίωση της συσκευής
- 8** Σωλήνας αδειάσματος
- 9** Σύνδεση του σωλήνα παροχής
- 10** Καλώδιο τροφοδοσίας
- 11** Πείροι μεταφοράς
- 12** Στήριγμα σωλήνα

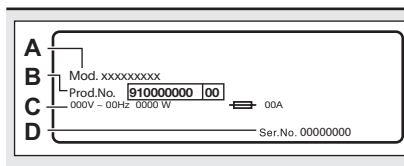

**Η πινακίδα τεχνικών χαρακτηριστικών** αναφέρει το όνομα μοντέλου (A), τον κωδικό προϊόντος (B), τις ονομαστικές τιμές ηλεκτρικού ρεύματος (C) και τον αριθμό σειράς (D).

## 4. ΤΕΧΝΙΚΑ ΣΤΟΙΧΕΪΑ

Διάσταση	Πλάτος/ Ύψος/ Συνολικό βάθος	59.7 cm / 84.7 cm / 66.0 cm
Ηλεκτρική σύνδεση	Τάση Συνολική ισχύς Ασφάλεια Συχνότητα	230 V 2200 W 10 A 50 Hz
Επίπεδο προστασίας κατά της εισόδου στερεών σωματιδίων και υγρασίας που βεβαιώνεται από το προστατευτικό κάλυμμα, εκτός όπου ο εξοπλισμός χαμηλής τάσης δεν έχει προστασία κατά της υγρασίας		IPX4
Παροχή νερού <sup>1)</sup>		Κρύο νερό
Πίεση παροχής νερού	Ελάχιστη Μέγιστη	0,5 bar (0,05 MPa) 8 bar (0,8 MPa)
Μέγιστο φορτίο πλύσης	Βαμβακερά	10 kg
Μέγιστο φορτίο στεγνώματος	Cotton (Βαμβακερά) Συνθετικά	6 kg 4 kg
Ταχύτητα Στυψίματος	Μέγιστη ταχύτητα στυψίματος	1551 rpm

<sup>1)</sup> Συνδέστε τον σωλήνα παροχής νερού σε βρύση παροχής νερού με σπείρωμα 3/4" .

## 5. ΕΓΚΑΤΑΣΤΑΣΗ



**ΠΡΟΕΙΔΟΠΟΙΗΣΗ!**  
Ανατρέξτε στα κεφάλαια σχετικά με την Ασφάλεια.



**ΠΡΟΕΙΔΟΠΟΙΗΣΗ!**  
Χρησιμοποιήστε τα γάντια.

### 5.1 Αφαίρεση από τη συσκευασία



**ΠΡΟΕΙΔΟΠΟΙΗΣΗ!**  
Αφαιρέστε όλα τα υλικά συσκευασίας και τους πείρους μεταφοράς πριν από την εγκατάσταση της συσκευής.

1. Αφαιρέστε την εξωτερική μεμβράνη. Εάν απαιτείται, χρησιμοποιήστε κόφτη.

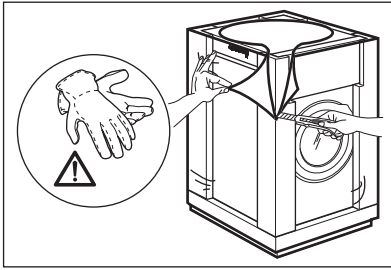

2. Αφαιρέστε το επάνω χαρτόνι και τα υλικά συσκευασίας από πολυστυρένιο.

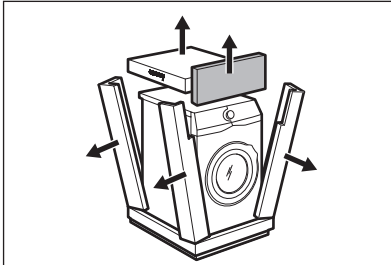

3. Αφαιρέστε την εσωτερική μεμβράνη.

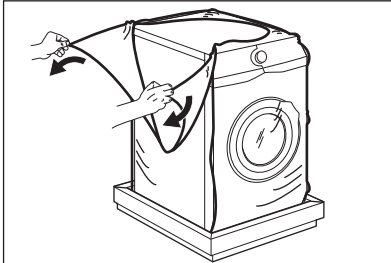

4. Ανοίξτε την πόρτα και αφαιρέστε το κομμάτι πολυστυρενίου από το λάστιχο της πόρτας και όλα τα υλικά από τον κάδο.

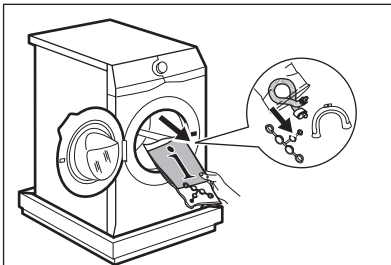

5. Προσεκτικά γείρετε τη συσκευή να ακουμπήσει στην πίσω πλευρά της.  
6. Τοποθετήστε το μπροστινό κομμάτι της συσκευασίας από πολυστυρένιο στο δάπεδο κάτω από τη συσκευή.



Προσέχετε να μην προκληθεί ζημιά στους σωλήνες.

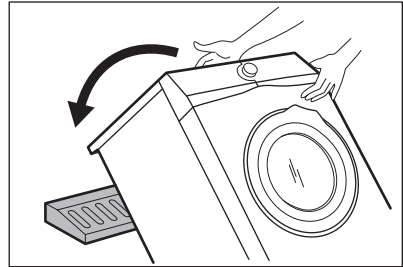

7. Αφαιρέστε το προστατευτικό πολυστυρένιο από τον πάτο.

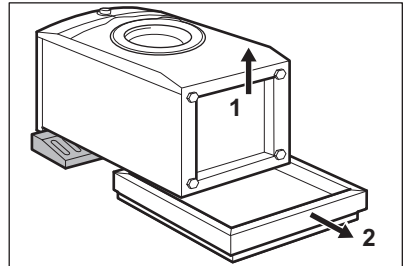

8. Σηκώστε τη συσκευή σε κατακόρυφη θέση.

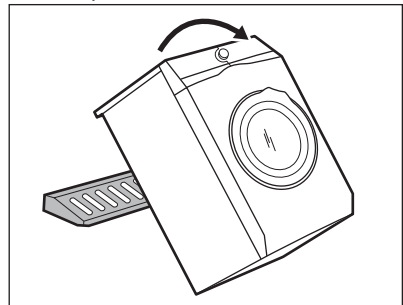

9. Αφαιρέστε το καλώδιο ρεύματος και τον σωλήνα αδειάσματος από τα άγκιστρα των σωλήνων.



Είναι πιθανό να δειτε νερό να τρέχει από τον σωλήνα αδειάσματος. Αυτό οφείλεται στους ελέγχους με νερό που πραγματοποιούνται στη συσκευή από το εργοστάσιο.

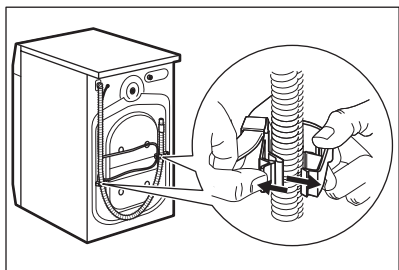

10. Αφαιρέστε τους τρεις πείρους χρησιμοποιώντας το κλειδί που παρέχεται με τη συσκευή.

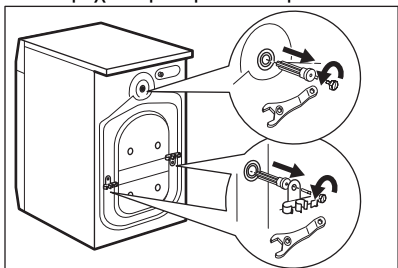

11. Τραβήξτε για να βγάλετε τους πλαστικούς αποστάτες.  
12. Τοποθετήστε στις οπές τα πλαστικά καπάκια τα οποία θα βρείτε μέσα στη σακούλα με το εγχειρίδιο χρήστη.

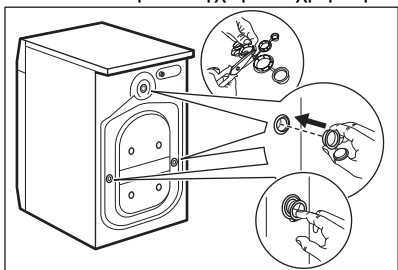

**i** Σας συνιστούμε να φυλάξετε τα υλικά συσκευασίας και τους πείρους μεταφοράς, σε περίπτωση που χρειαστεί να μετακινήσετε τη συσκευή.

## 5.2 Τοποθέτηση και οριζοντίωση

1. Τοποθετήστε τη συσκευή σε επίπεδο σκληρό δάπεδο.

**i** Βεβαιωθείτε ότι η κυκλοφορία του αέρα κάτω από τη συσκευή δεν παρεμποδίζεται από μοκέτες. Βεβαιωθείτε ότι η συσκευή δεν ακουμπά στον τοίχο και δεν έρχεται σε επαφή με άλλες συσκευές.

2. Χαλαρώστε ή σφίξτε τα πόδια για να ρυθμίσετε την οριζόντια θέση.



### ΠΡΟΕΙΔΟΠΟΙΗΣΗ!

Μην τοποθετείτε χαρτόνι, ξύλο ή άλλα υλικά κάτω από τη συσκευή για να την οριζοντιώσετε.

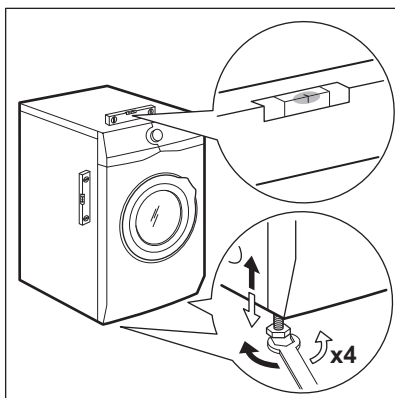

Η συσκευή πρέπει να είναι καλά οριζοντιωμένη και σταθερή.

**i** Η σωστή οριζοντίωση της συσκευής αποτρέπει τις δονήσεις, τους θορύβους και τη μετακίνησή της κατά τη λειτουργία.

**i** Όταν η συσκευή είναι τοποθετημένη σε βάση, χρησιμοποιήστε το αξεσουάρ που περιγράφεται στο κεφάλαιο «Αξεσουάρ». Διαβάστε προσεκτικά τις οδηγίες που συνοδεύουν τη συσκευή και το εξάρτημα.

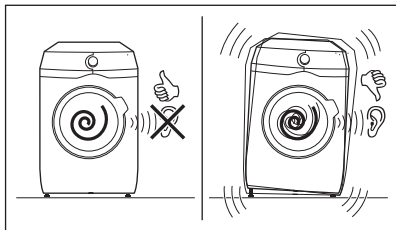

### 5.3 Ο σωλήνας εισόδου

1. Συνδέστε τον σωλήνα παροχής νερού στο πίσω μέρος της συσκευής.
2. Τοποθετήστε τον προς τα αριστερά ή προς τα δεξιά, ανάλογα με τη θέση της βρύσης.

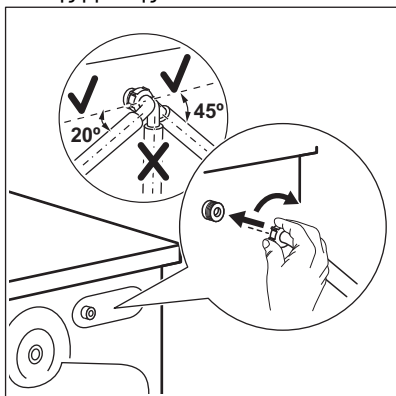

**i** Βεβαιωθείτε ότι ο σωλήνας παροχής δεν είναι σε κατακόρυφη θέση.

3. Εάν είναι απαραίτητο, χαλαρώστε το παξιμάδι δακτυλίου για να τον τοποθετήσετε στη σωστή θέση.
4. Συνδέστε τον σωλήνα παροχής νερού στη βρύση κρύου νερού με σπείρωμα 3/4".

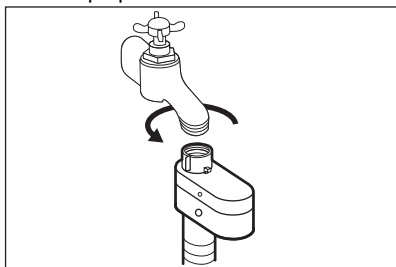

#### ΠΡΟΕΙΔΟΠΟΙΗΣΗ!

Το νερό παροχής δεν πρέπει να υπερβαίνει τους 25 °C.



#### ΠΡΟΣΟΧΗ!

Βεβαιωθείτε ότι δεν υπάρχουν διαρροές από τους συνδέσμους.



Μη χρησιμοποιείτε επέκταση σωλήνα, αν ο σωλήνας παροχής είναι πολύ κοντός. Επικοινωνήστε με το κέντρο σέρβις για την αντικατάσταση του σωλήνα παροχής.

### 5.4 Διάταξη διακοπής νερού

Ο σωλήνας παροχής διαθέτει διάταξη διακοπής νερού. Αυτή η διάταξη αποτρέπει τις διαρροές νερού στον σωλήνα λόγω της φυσικής φθοράς του.

Το κόκκινο τμήμα στο παράθυρο «A» υποδεικνύει αυτό το πρόβλημα.

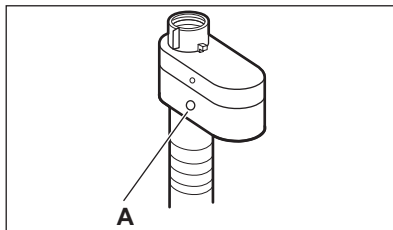

Αν συμβεί κάτι τέτοιο, κλείστε τη βρύση και επικοινωνήστε με το εξουσιοδοτημένο κέντρο σέρβις για αντικατάσταση του σωλήνα.

### 5.5 Άδειασμα του νερού

Ο σωλήνας αδειάσματος θα πρέπει να είναι τοποθετημένος σε ύψος όχι μικρότερο από 60 cm και όχι μεγαλύτερο από 100 cm από το δάπεδο.



Μπορείτε να επιμηκύνετε τον σωλήνα αδειάσματος έως 400 cm κατά μέγιστο. Επικοινωνήστε με το εξουσιοδοτημένο κέντρο σέρβις για να προμηθευτείτε άλλον σωλήνα και την επέκτάσή του.

Μπορείτε να συνδέσετε τον σωλήνα αδειάσματος με διάφορους τρόπους:

1. Κάντε ένα σχήμα U με τον σωλήνα αδειάσματος και τοποθετήστε τον γύρω από τον πλαστικό οδηγό σωλήνα.

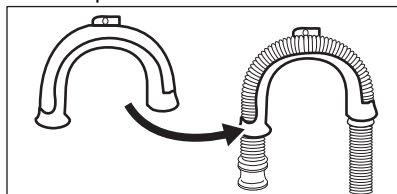

2. Στο άκρο του νιπτήρα - Στερεώστε τον οδηγό στη βρύση παροχής νερού ή στον τοίχο.

**i** Βεβαιωθείτε ότι ο πλαστικός οδηγός δεν μετακινείται κατά το αδειασμα του νερού.

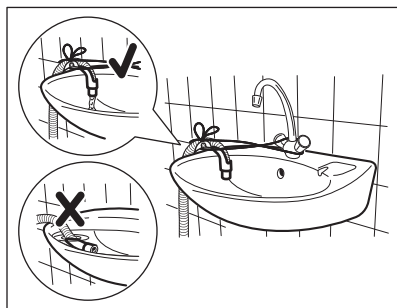

**i** Βεβαιωθείτε ότι το άκρο του σωλήνα αδειάσματος δεν είναι βυθισμένο στο νερό. Μπορεί να υπάρξει επιστροφή βρώμικου νερού στη συσκευή.

3. Σε έναν κατακόρυφο σωλήνα με οπή εξαερισμού - Τοποθετήστε τον σωλήνα αδειάσματος απευθείας σε έναν αγωγό αποχέτευσης. Δείτε την εικόνα.

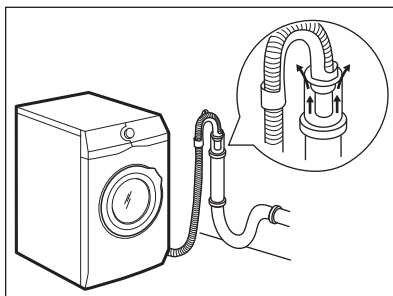

**i** Το άκρο του σωλήνα αδειάσματος πρέπει πάντοτε να αερίζεται, δηλ. η εσωτερική διάμετρος του αγωγού αποχέτευσης (ελάχ. 38 mm - ελάχ. 1,5") θα πρέπει να είναι μεγαλύτερη από την εξωτερική διάμετρο του σωλήνα αδειάσματος.

4. Εάν το άκρο του σωλήνα αδειάσματος μοιάζει με αυτό (δείτε την εικόνα), μπορείτε να τον σπρώξετε απευθείας στον κατακόρυφο σωλήνα.

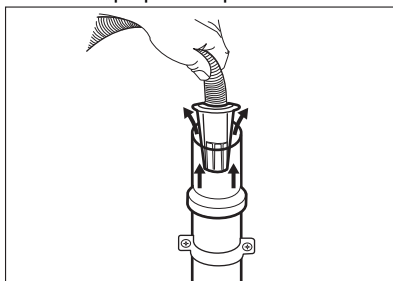

5. Χωρίς τον πλαστικό οδηγό σωλήνα, σε σιφόνι νεροχύτη - Τοποθετήστε τον σωλήνα αδειάσματος στο σιφόνι και σφίξτε τον με σφιγκτήρα. Δείτε την εικόνα.

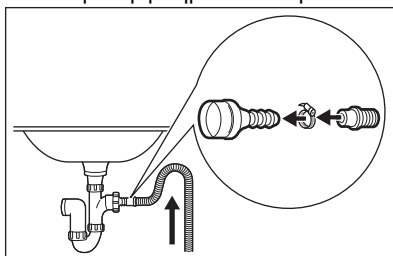

- i** Βεβαιωθείτε ότι ο σωλήνας αδειάσματος σχηματίζει καμπύλη, για την αποτροπή της εισόδου σωματιδίων από τον νιπτήρα στη συσκευή.

6. Τοποθετήστε τον σωλήνα **απευθείας σε εντοιχισμένο αγωγό αποχέτευσης** και στερεώστε τον με σφιγκτήρα.

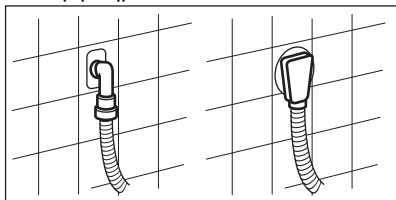

## 5.6 Ηλεκτρική σύνδεση

Στο τέλος της εγκατάστασης μπορείτε να συνδέσετε το φις τροφοδοσίας στην πρίζα.

Η πινακίδα τεχνικών χαρακτηριστικών και το κεφάλαιο «Τεχνικά Χαρακτηριστικά» υποδεικνύουν τις ονομαστικές τιμές ηλεκτρικού ρεύματος. Βεβαιωθείτε ότι οι παράμετροι στην πινακίδα τεχνικών χαρακτηριστικών είναι συμβατές με την παροχή ρεύματος.

Ελέγξτε εάν η ηλεκτρολογική εγκατάσταση στο σπίτι σας μπορεί να αντέξει το μέγιστο απαιτούμενο φορτίο, λαμβάνοντας υπόψη και την ταυτόχρονη χρήση άλλων συσκευών.

**Συνδέστε τη συσκευή σε πρίζα με γείωση.**

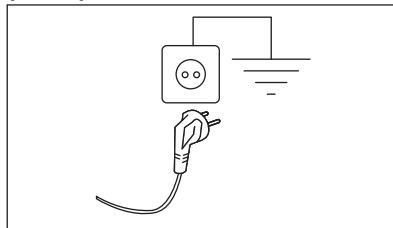

Μετά την εγκατάσταση της συσκευής πρέπει να υπάρχει εύκολη πρόσβαση στο καλώδιο τροφοδοσίας.

Για ηλεκτρολογικές εργασίες που απαιτούνται για την εγκατάσταση αυτής της συσκευής, επικοινωνήστε με το Εξουσιοδοτημένο Κέντρο Σέρβις.

Ο κατασκευαστής δεν αναλαμβάνει καμία ευθύνη για βλάβες ή τραυματισμούς που οφείλονται σε παράβλεψη των προαναφερθέντων κανονισμών ασφαλείας.

## 6. ΕΞΑΡΤΗΜΑΤΑ

### 6.1 Διαθέσιμο στα [www.aeg.com/shop](http://www.aeg.com/shop) ή από εξουσιοδοτημένο αντιπρόσωπο

Διαβάστε προσεκτικά τις οδηγίες που συνοδεύουν το αξεσουάρ.

- i** Μόνο κατάλληλα αξεσουάρ εγκεκριμένα από την AEG διασφαλίζουν τα πρότυπα ασφαλείας της συσκευής. Σε περίπτωση που χρησιμοποιηθούν μη εγκεκριμένα εξαρτήματα, τυχόν αξιώσεις δεν θα είναι έγκυρες.

### 6.2 Σετ πλακών πρόσδεσης

Εάν εγκαταστήσετε τη συσκευή σε βάση που δεν είναι ένα αξεσουάρ που παρέχεται από την AEG, ασφαλίστε την στις πλάκες πρόσδεσης.

Διαβάστε προσεκτικά τις οδηγίες που συνοδεύουν το εξάρτημα.

## 6.3 Βάση με συρτάρι

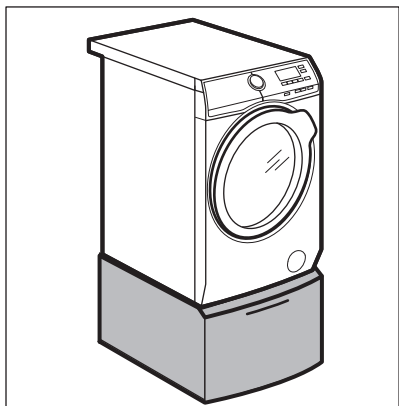

Για να υπερυψώσετε τη συσκευή σας και να κάνετε το φόρτωμα και το άδειασμα των ρούχων ευκολότερο. Το συρτάρι μπορεί να χρησιμοποιηθεί για την αποθήκευση ρούχων ή αντικειμένων, π.χ.: για πετσέτες, προϊόντα καθαρισμού κ.λπ.

## 7. ΠΙΝΑΚΑΣ ΧΕΙΡΙΣΤΗΡΙΩΝ

### 7.1 Περιγραφή πίνακα χειριστηρίων

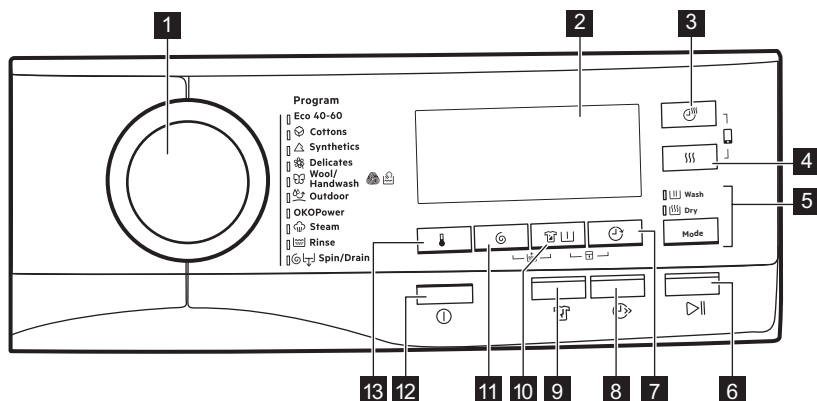

- |  |  |
|--|--|
| <p><b>1</b> Διακόπτης επιλογής προγράμματος</p> <p><b>2</b> Οθόνη</p> <p><b>3</b>  Κουμπί αφής χρόνου στεγνώματος</p> <p><b>4</b>  Κουμπί αφής βαθμού στεγνώματος</p> <p><b>5</b> Κουμπί αφής Λειτουργία</p> <ul style="list-style-type: none"> <li>•  Πλύση</li> <li>•  Στέγνωμα</li> </ul> <p><b>6</b>  Κουμπί αφής Έναρξης/Παύσης</p> | <p><b>7</b>  Κουμπί αφής Καθυστέρησης Έναρξης</p> <p><b>8</b>  Κουμπί αφής Σύντομο</p> <p><b>9</b>  Κουμπί αφής προστασίας κατά του σαλακώματος</p> <p><b>10</b>   Κουμπί αφής Λεκέδων/ Πρόπλυσης</p> <p><b>11</b>  Κουμπί αφής Μείωσης ταχύτητας στυψίματος</p> |
|--|--|







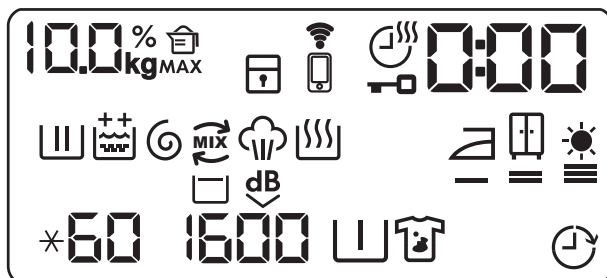













**12** ① Κουμπι Ένεργοποίησης/  
Απενεργοποίησης

**13** ② Κουμπι αφής Θερμοκρασίας

## 7.2 Οθόνη



100 kg	Ένδειξη βάρους ρούχων. Το εικονίδιο <b>kg</b> αναβοσβήνει κατά τη διάρκεια εκτίμησης του φορτίου ρούχων (ανατρέξτε στην παράγραφο «ProSense Ανίχνευση φορτίου»).
MAX	Ένδειξη μέγιστου φορτίου ρούχων. Αναβοσβήνει όταν το φορτίο ρούχων υπερβεί το μέγιστο δηλωμένο φορτίο του επιλεγμένου προγράμματος.
000 % ①	Ένδειξη ποσότητας απορρυπαντικού: η τιμή δείχνει το ποσοστό της απαιτούμενης ποσότητας απορρυπαντικού.
②	Ένδειξη κλειδώματος ασφαλείας για παιδιά.
③	Ένδειξη σύνδεσης Wi-Fi.
④	Ένδειξη απομακρυσμένης σύνδεσης.
⑤	Ένδειξη χρόνου στεγνώματος.
⑥	Ένδειξη κλειδώματος πόρτας.
0:00	<p>Η ψηφιακή ένδειξη μπορεί να εμφανίζει τα εξής:</p> <ul style="list-style-type: none"> <li>• Διάρκεια του προγράμματος (π.χ. 2:40, φάση πλύσης ή/και στεγνώματος).</li> <li>• Χρόνος καθυστέρησης (π.χ. 30' ή 2h).</li> <li>• Τέλος κύκλου (U).</li> <li>• Κωδικός προειδοποίησης (π.χ. E20).</li> <li>• Όταν χρησιμοποιείτε την ΕΦΑΜΟΓΗ: APP, AP (σημείο πρόσβασης), UPd (ενημέρωση). Ανατρέξτε στο κεφάλαιο «Wi-Fi - Ρύθμιση συνδεσιμότητας»</li> </ul>

	Ένδειξη της φάσης πλύσης: αναβοσβήνει κατά τη φάση πρόπλυσης και πλύσης.
	Ένδειξη φάσης ξεβγάλματος. Αναβοσβήνει κατά τη διάρκεια της φάσης ξεβγάλματος.
	Η επιλογή μόνιμου Επιπλέον ξεβγάλματος: <ul style="list-style-type: none"> <li> - ένα επιπλέον ξέβγαλμα.</li> <li> - δύο επιπλέον ξεβγάλματα.</li> </ul>
	Ένδειξη φάσης στυψίματος και αδειάσματος. Αναβοσβήνει κατά τη διάρκεια της φάσης στυψίματος και αδειάσματος.
	Ένδειξη ΟΚΟ MIX.
	Ένδειξη φάσης ατμού.
	Ένδειξη φάσης στεγνώματος.
	Ένδειξη στεγνώματος για σιδέρωμα.
	Ένδειξη στεγνώματος για ντουλάπι.
	Ένδειξη επιπλέον στεγνώματος.
	Ένδειξη θερμοκρασίας. Η ένδειξη  εμφανίζεται όταν έχει ρυθμιστεί κρύα πλύση.
	Ένδειξη ταχύτητας στυψίματος.
	Ένδειξη ξεβγάλματος χωρίς άδειασμα νερού.
	Ένδειξη Εξαιρετικά Αθόρυβο.
	Ένδειξη πρόπλυσης.
	Ένδειξη λεκέδων.
	Ένδειξη καθυστέρησης έναρξης.

## 8. ΔΙΑΚΟΠΤΗΣ ΕΠΙΛΟΓΗΣ ΠΡΟΓΡΑΜΜΑΤΟΣ ΚΑΙ ΚΟΥΜΠΙΑ

### 8.1 Ενεργοποίηση/ Απενεργοποίηση ①

Εάν πατήσετε αυτό το κουμπί για μερικά δευτερόλεπτα, γίνεται ενεργοποίηση ή απενεργοποίηση της συσκευής.

Ακούγονται δύο διαφορετικοί ήχοι κατά την ενεργοποίηση ή απενεργοποίηση της συσκευής.

Καθώς η λειτουργία αναμονής απενεργοποιεί τη συσκευή αυτόματα για να μειωθεί η κατανάλωση ενέργειας σε

ορισμένες περιπτώσεις, ίσως χρειαστεί να ενεργοποιήσετε τη συσκευή ξανά.

Για περισσότερες λεπτομέρειες, ανατρέξτε στην παράγραφο «Αναμονή» του κεφαλαίου «Καθημερινή χρήση».

## 8.2 Εισαγωγή

- i** Αυτές οι επιλογές/λειτουργίες δεν είναι επιλέξιμες σε όλα τα προγράμματα πλύσης. Ελέγξτε τη συμβατότητα μεταξύ επιλογών/λειτουργιών και προγραμμάτων πλύσης στο κεφάλαιο "Πίνακας προγραμμάτων". Μια επιλογή/λειτουργία μπορεί να αποκλείσει κάποια άλλη και σε αυτή την περίπτωση η συσκευή δεν σας επιτρέπει να ορίσετε μαζί μη συμβατές επιλογές/λειτουργίες. Βεβαιωθείτε ότι η οθόνη αφής και τα κουμπιά είναι πάντα καθαρά και στεγνά.

## 8.3 Θερμοκρασία

Όταν επιλέγετε ένα πρόγραμμα πλύσης, η συσκευή προτείνει αυτόματα μια προεπιλεγμένη θερμοκρασία.

Αγγίξτε αυτό το κουμπί επανειλημμένα μέχρι η επιθυμητή τιμή θερμοκρασίας να εμφανιστεί στην οθόνη.

Όταν στην οθόνη εμφανίζονται οι ενδείξεις **X** και **-**, η συσκευή δεν θερμαίνει το νερό.

## 8.4 Στύψιμο

Όταν επιλέγετε το πρόγραμμα, η συσκευή επιλέγει αυτόματα τη μέγιστη ταχύτητα στύψιματος.

Αγγίξτε αυτό το κουμπί επανειλημμένα για:

- **Μείωση της ταχύτητας στύψιματος.**

- i** Η οθόνη εμφανίζει μόνο τις ταχύτητες στύψιματος που είναι διαθέσιμες για το εκάστοτε επιλεγμένο πρόγραμμα.

- **Ενεργοποίηση της επιλογής Ξέβγαλμα χωρίς άδειασμα νερού.**

Το νερό από το τελευταίο ξέβγαλμα παραμένει στον κάδο ώστε να μην τσαλακωθούν τα υφάσματα. Το πρόγραμμα πλύσης τελειώνει με νερό στον κάδο και η τελική φάση στύψιματος δεν πραγματοποιείται.

Στην οθόνη εμφανίζεται η ένδειξη . Ο κάδος περιστρέφεται τακτικά για να μειωθεί το τσαλάκωμα των ρούχων. Η πόρτα παραμένει κλειδωμένη. Ο κάδος περιστρέφεται τακτικά για να μειωθεί το τσαλάκωμα των ρούχων. Πρέπει να αδειάσετε το νερό για να ξεκλειδώσει η πόρτα. Αγγίξτε το κουμπί Έναρξη/Παύση: η συσκευή εκτελεί τη φάση στύψιματος και αδειάζει το νερό.

- **Ενεργοποιήστε την επιλογή Εξαιρετικά αθόρυβο.**

Όλες οι φάσεις στύψιματος (ενδιάμεσο στύψιμο και τελικό στύψιμο) καταστέλλονται και το πρόγραμμα τερματίζεται με νερό στον κάδο. Αυτό συμβάλλει στη μείωση του τσαλακώματος.

Επειδή το πρόγραμμα είναι πολύ αθόρυβο, είναι ιδανικό για χρήση κατά τις νυχτερινές ώρες όταν διατίθεται φθηνότερο τιμολόγιο ρεύματος. Σε ορισμένα προγράμματα τα ξέβγαλμα εκτελούνται με περισσότερο νερό.

Στην οθόνη εμφανίζεται η ένδειξη **dB**. Η πόρτα παραμένει κλειδωμένη. Ο κάδος περιστρέφεται τακτικά για να μειωθεί το τσαλάκωμα των ρούχων. Πρέπει να αδειάσετε το νερό για να ξεκλειδώσει η πόρτα.

Αγγίξτε το κουμπί Έναρξη/Παύση: η συσκευή εκτελεί μόνο τη φάση αδειάσματος.

- i** Η συσκευή αδειάζει το νερό αυτόματα μετά από περίπου 18 ώρες.

## 8.5 Λεκέδες/Πρόπλυση

Πιέστε αυτό το κουμπί επανειλημμένα για να ενεργοποιήσετε τη μία από τις δύο επιλογές.

Στην οθόνη εμφανίζεται η σχετική ένδειξη.

- **Λεκέδες **

Ορίστε αυτή την επιλογή για την προεργασία πολύ λερωμένων ή λεκιασμένων ρούχων με προϊόν αφαίρεσης λεκέδων. Ρίξτε το προϊόν αφαίρεσης λεκέδων στη θήκη . Το προϊόν αφαίρεσης λεκέδων προαναμιγνύεται και θερμαίνεται μαζί με το απορρυπαντικό, προκειμένου να βελτιωθεί η αποτελεσματικότητά του.

 Αυτή η επιλογή μπορεί να παρατείνει τη διάρκεια του προγράμματος.

 Η επιλογή αυτή δεν είναι διαθέσιμη σε θερμοκρασίες κάτω των 40 °C.

- **Πρόπλυση**   
Η λειτουργία αυτή χρησιμοποιείται για να προσθέσετε μια φάση πρόπλυσης στους 30 °C πριν από τη φάση πλύσης. Αυτή η επιλογή συστήνεται για πολύ λερωμένα ρούχα, ειδικά εάν περιέχουν άμμο, σκόνη, λάσπη και άλλα στερεά σωματίδια.

 Αυτή η επιλογή μπορεί να παρατείνει τη διάρκεια του προγράμματος.

 Αυτές οι δύο επιλογές δεν μπορούν να ρυθμιστούν ταυτόχρονα.

## 8.6 Χρονοκαθυστερήση έναρξης

Με αυτή την επιλογή, μπορείτε να καθυστερήσετε την έναρξη ενός προγράμματος σε μια ώρα που σας εξυπηρετεί περισσότερο.

Πατήστε το κουμπί επανειλημμένα για να ρυθμίσετε την απαιτούμενη καθυστέρηση. Ο χρόνος αυξάνεται σε βήματα των 30 λεπτών έως τα 90 λεπτά και σε βήματα των 2 ωρών έως 20 ώρες.

Αφού ξεκινήσετε τον κύκλο μέσω του κουμπιού Έναρξη/Παύση , στην οθόνη εμφανίζεται ο επιλεγμένος χρόνος καθυστέρησης και η συσκευή ξεκινά την αντίστροφη μέτρηση.

## 8.7 Σύντομο

Με αυτή την επιλογή μπορείτε να μειώσετε τη διάρκεια του προγράμματος.

- Εάν τα ρούχα είναι κανονικά ή λίγο λερωμένα, συνιστάται να μειώσετε τον χρόνο του προγράμματος πλύσης. Αγγίξτε αυτό το κουμπί **μία φορά** για να μειώσετε τη διάρκεια.
- Σε περίπτωση μικρότερου φορτίου, αγγίξτε αυτό το κουμπί **δύο φορές** για να ρυθμίσετε ένα πολύ σύντομο πρόγραμμα.

Η διάρκεια του προγράμματος ρυθμίζεται ανάλογα στην οθόνη.

Όταν έχει πατηθεί αυτό το κουμπί, η λυχνία LED πάνω από το κουμπί είναι αναμμένη.

 Αυτή η επιλογή μπορεί επίσης να χρησιμοποιηθεί για τη μείωση της διάρκειας του προγράμματος ατμού.

## 8.8 Κατά του τσαλακώματος

Αυτή η επιλογή προσθέτει μια σύντομη φάση προστασίας κατά του τσαλακώματος στο τέλος του προγράμματος.

Αυτή η φάση μειώνει το τσαλακώμα στα υφάσματα και διευκολύνει το σιδέρωμα.

Όταν έχει ρυθμιστεί αυτή η επιλογή, η λυχνία LED πάνω από το κουμπί είναι αναμμένη και έπειτα αναβοσβήνει κατά τη φάση προστασίας κατά του τσαλακώματος.

 Αυτή η επιλογή μπορεί να παρατείνει τη διάρκεια του προγράμματος.

Εάν αγγίξετε οποιοδήποτε κουμπί, οι κινήσεις προστασίας κατά του τσαλακώματος διακόπτονται και η πόρτα ξεκλειδώνει.

Για να διακόψετε τη φάση προστασίας κατά του τσαλακώματος, μπορείτε επίσης να:

- Πατήσετε τα κουμπιά Ενεργοποίηση/ Απενεργοποίηση  για μερικά

- δευτερόλεπτα για ενεργοποίηση ή απενεργοποίηση της συσκευής.
- Περιστρέψτε τον διακόπτη επιλογής προγράμματος σε άλλη θέση.

## 8.9 Χρόνος στεγνώματος

Στο πρόγραμμα όπου επιλέγεται, αγγίξτε αυτό το κουμπί για να ρυθμίσετε τον χρόνο ανάλογα με τα υφάσματα που έχετε για στέγνωμα (Ανατρέξτε στον πίνακα «Στέγνωμα καθορισμένου χρόνου»). Η οθόνη εμφανίζει τη ρυθμισμένη τιμή.



Κάθε φορά που πατάτε αυτό το κουμπί, η διάρκεια του χρόνου αυξάνεται κατά 5 λεπτά.





-  Δεν μπορείτε να επιλέξετε όλες τις τιμές χρόνου για διαφορετικούς τύπους υφασμάτων.

## 8.10 Αυτόματο στέγνωμα

Αγγίξτε αυτό το κουμπί για να επιλέξετε έναν από τους 3 αυτόματους βαθμούς στεγνώματος που προτείνει η συσκευή.

Στην οθόνη ανάβει η αντίστοιχη ένδειξη στεγνώματος:





-  =  ≡ **Στεγνά για σιδέρωμα:** ρούχα που προορίζονται για σιδέρωμα.

-  =  ≡ **Στεγνά για ντουλάπι:** ρούχα που προορίζονται για αποθήκευση.
-  =  ≡ **Επιπλέον στέγνωμα:** ρούχα πλήρως στεγνά.

-  Δεν μπορείτε να επιλέξετε όλους τους βαθμούς αυτόματου στεγνώματος για κάθε τύπο υφάσματος.

## 8.11 Λειτουργία

Χάρη σε αυτό το κουμπί, ένας κύκλος μπορεί να εκτελέσει:



- **Μόνο πλύσιμο **: Η ένδειξη Πλύση είναι αναμμένη.
- **Πλύση και στέγνωμα  **: Οι ενδείξεις Πλύση και Στέγνωμα είναι αναμμένες.
- **Μόνο στέγνωμα **: Η ένδειξη Στέγνωμα είναι αναμμένη.





## 8.12 Έναρξη/Παύση



Πιέστε το κουμπί Έναρξη/Παύση  για να ξεκινήσετε, να παύσετε ή να διακόψετε ένα πρόγραμμα που εκτελείται.

## 9. ΠΡΟΓΡΑΜΜΑΤΑ

### 9.1 Πίνακας προγραμμάτων

Πρόγραμμα Εύρος θερμοκρα- σίας	Ταχύτητα στυψίματος αναφοράς Εύρος ταχύ- τητας στυψί- ματος	Μέγιστο φορ- τίο	Περιγραφή προγράμματος
Eco 40-60 (Λει- τουργία μόνο πλύ- σης) 40°C <sup>1)</sup>	1600 rpm 1600 rpm - 400 rpm	10 kg	<b>Λευκά βαμβακερά και ανθεκτικά χρωματιστά βαμβακερά.</b> Κανονικά λερωμένα ρούχα.
Eco 40-60 + βαθ- μός στεγνώματος Στεγνά για ντουλάπι (λειτουργία Πλύση & Στέγνωμα) 40°C <sup>2)</sup>	1600 rpm 1600 rpm - 1.000 rpm	6 kg	
Eco 40-60 + βαθ- μός στεγνώματος Στεγνά για ντουλάπι (λειτουργία Μόνο στέγνωμα)	-	6 kg	<b>Λευκά βαμβακερά και ανθεκτικά χρωματιστά βαμβακερά.</b>
 Βαμβακερά 40°C 95 °C - Κρύο	1600 rpm 1600 rpm - 400 rpm	10 kg	<b>Λευκά βαμβακερά και χρωματι- στά βαμβακερά.</b> Κανονικά, πολύ και λίγο λερωμένα ρούχα.
 Συνθετικά 40°C 60°C - Κρύο	1200 rpm 1200 rpm - 400 rpm	4 kg	<b>Συνθετικά υφάσματα ή ανάμεικτα υφάσματα.</b> Κανονικά λερωμένα ρούχα.
 Ευαίσθητα 30°C 40°C - Κρύο	1200 rpm 1200 rpm - 400 rpm	2 kg	<b>Ευαίσθητα υφάσματα, όπως ακρυλικά, βισκόζη και ανάμεικτα υφάσματα που απαιτούν απαλό- τερη πλύση.</b> Κανονικά και λίγο λε- ρωμένα ρούχα.

Πρόγραμμα Εύρος θερμοκρα- σίας	Ταχύτητα στυψίματος αναφοράς Εύρος ταχύ- τητας στυψί- ματος	Μέγιστο φορ- τίο	Περιγραφή προγράμματος
 Μάλλινα/Πλύσιμο στο χέρι 40°C 40°C - Κρύο	1200 rpm 1200 rpm - 400 rpm	2 kg	<b>Μάλλινα που πλένονται στο πλυ- νήριο, μάλλινα που πλένονται στο χέρι και άλλα υφάσματα με το σύμβολο «πλύσιμο στο χέρι»<sup>3)</sup>.</b>
 Ρούχα υπαίθριων δραστηριοτήτων 30°C 40°C - Κρύο	1200 rpm 1200 rpm - 400 rpm	2 kg	<p> Μη χρησιμοποιείτε μαλακτικό και βεβαιωθείτε ότι δεν υπάρχουν υπολείμματα μαλακτικού στη θήκη απορρυπαντικού.</p> <p><b>Ρούχα εξωτερικού χώρου, ρούχα για τεχνικές εργασίες, αθλητικά υφάσματα, αδιάβροχα και διαπνέοντα μπουφάν, μπουφάν με αφαιρούμενη επένδυση φλις ή μονωτική εσωτερική επένδυση.</b></p> <p> Εκτελώντας ένα συνδυαστικό πρόγραμμα πλύσης και στεγνώματος, η φάση στεγνώματος επίσης επαναφέρει την αδιαβροχοποίηση. <b>Βεβαιωθείτε ότι η ετικέτα φροντίδας του ρούχου επιτρέπει το στέγνωμα σε στεγνωτήριο.</b></p>
OKOPower 30°C 60°C - 30°C	1600 rpm 1600 rpm - 400 rpm	5 kg	Πρόγραμμα για τη φροντίδα <b>ανάμεικτων υφασμάτων (βαμβακερά και συνθετικά υφάσματα)</b> έως και 5 kg. Πλήρες πρόγραμμα πλύσης το οποίο, μόνο σε 59 λεπτά, πλένει εντατικά τα ρούχα που λερώνονται καθημερινά και εξασφαλίζει ένα καλό αποτέλεσμα πλύσης. Προσθέστε μια φάση στεγνώματος για να έχετε μια πλήρη φροντίδα πλύσης & στεγνώματος.

Πρόγραμμα Εύρος θερμοκρα- σίας	Ταχύτητα στυψίματος αναφοράς Εύρος ταχύ- τητας στυψί- ματος	Μέγιστο φορ- τίο	Περιγραφή προγράμματος
 Ατμός	-	1 kg	<p><b>Προγράμματα ατμού<sup>4)</sup></b></p> <p>Μπορεί να χρησιμοποιηθεί ατμός για στεγνά, πλυμένα ή ρούχα που έχουν φορεθεί μία μόνο φορά. Αυτά τα προγράμματα μπορούν να μειώσουν το τσαλάκωμα και τις οσμές και να κάνουν τα ρούχα σας πιο απαλά.</p> <p>Μη χρησιμοποιείτε απορρυπαντικό. Αν είναι απαραίτητο, αφαιρέστε λεκέδες πλύνοντας ή χρησιμοποιώντας προϊόν αφαίρεσης λεκέδων τοπικά.</p> <p>Τα προγράμματα ατμού δεν εκτελούν κύκλους υγιεινής.</p> <p>Μην ρυθμίζετε ένα πρόγραμμα ατμού με τους παρακάτω τύπους υφασμάτων:</p> <ul style="list-style-type: none"> <li>• Ρούχα που πλένονται σε θερμοκρασία χαμηλότερη από 40°C.</li> <li>• Ρούχα στην ετικέτα των οποίων δεν αναγράφεται ότι είναι κατάλληλα για στέγνωμα σε στεγνωτήριο.</li> <li>• Ρούχα με ετικέτα «Μόνο στεγνό καθάρισμα».</li> </ul>
 Ξέβγαλμα	1600 rpm 1600 rpm - 400 rpm	10 kg	<p>Για ξέβγαλμα και στύψιμο των ρούχων. <b>Όλα τα υφάσματα, εκτός από μάλλινα και πολύ ευαίσθητα υφάσματα.</b> Μειώστε την ταχύτητα στυψίματος σύμφωνα με τον τύπο των ρούχων.</p>

Πρόγραμμα Εύρος θερμοκρα- σίας	Ταχύτητα στυψίματος αναφοράς Εύρος ταχύ- τητας στυψί- ματος	Μέγιστο φορ- τίο	Περιγραφή προγράμματος
 Στύψιμο/Αδειασμα	1600 rpm 1600 rpm - - - -	10 kg	<b>Όλα τα υφάσματα, εκτός από μάλλινα και ευαίσθητα υφάσματα.</b> Για στύψιμο των ρούχων και για άδειασμα του νερού του κάδου.

1) **Σύμφωνα με τον Κανονισμό με αριθμό 2019/2023 της Επιτροπής της ΕΕ.** Αυτό το πρόγραμμα στην προεπιλεγμένη θερμοκρασία και ταχύτητα στυψίματος, σε λειτουργία πλύσης μόνο, με ονομαστική χωρητικότητα 10 kg είναι ικανό να καθαρίσει κανονικά λερωμένα βαμβακερά ρούχα που αναφέρεται στην ετικέτα τους ότι πλένονται στους 40 °C ή στους 60 °C, μαζί στον ίδιο κύκλο.



Για τη θερμοκρασία που έφτασαν τα ρούχα, τη διάρκεια προγράμματος και άλλα δεδομένα, ανατρέξτε στο κεφάλαιο «Τιμές κατανάλωσης».









Τα πλέον αποτελεσματικά προγράμματα όσον αφορά την κατανάλωση ενέργειας είναι εκείνα που έχουν χαμηλότερες θερμοκρασίες και μεγαλύτερη διάρκεια.



2) **Σύμφωνα με τον Κανονισμό με αριθμό 2019/2023 της Επιτροπής της ΕΕ.** Αυτό το πρόγραμμα στην προεπιλεγμένη θερμοκρασία και ταχύτητα στυψίματος, σε λειτουργία πλύσης και στεγνώματος, με ονομαστική χωρητικότητα 6 kg και με βαθμό στεγνώματος Στεγνά για ντουλάπι, εκτελεί τον κύκλο πλύσης και στεγνώματος και είναι ικανό να καθαρίσει κανονικά λερωμένα βαμβακερά ρούχα που αναφέρεται στην ετικέτα τους ότι πλένονται στους 40 °C ή στους 60 °C, μαζί στον ίδιο κύκλο και μετά τη φάση στεγνώματος, τα ρούχα μπορούν να αποθηκευτούν άμεσα σε ντουλάπι.

3) Κατά τη διάρκεια αυτού του κύκλου ο κάδος περιστρέφεται αργά εξασφαλίζοντας μια απαλή πλύση. Μπορεί να φαίνεται ότι ο κάδος δεν περιστρέφεται ή δεν περιστρέφεται σωστά, αλλά αυτό είναι φυσιολογικό για αυτό το πρόγραμμα.

4) Εάν επιλέξετε ένα πρόγραμμα Ατμού με στεγνά ρούχα, στο τέλος του κύκλου τα ρούχα θα είναι ελαφρώς υγρά. Συνιστάται να βγάλετε τα ρούχα σε ανοιχτό χώρο για περίπου 10 λεπτά, ώστε να απομακρυνθεί η υγρασία. Όταν ολοκληρωθεί το πρόγραμμα, αφαιρέστε γρήγορα τα ρούχα από τον κάδο. Μετά από έναν κύκλο ατμού, τα ρούχα ίσως εξακολουθούν να χρειάζονται σιδέρωμα, αλλά με λιγότερο κόπο.

## Συμβατότητα επιλογών προγράμματος

Πρόγραμμα	Επιλογές									
	Eco 40-60	Βαμβακερά	Συνθετικά	Ευαίσθητα	Μάλλινα/Πλύσιμο στο χέρι	Ρούχα υπαίθριων δραστηριοτήτων	OKOPower	Ατμός	Ξέβγαλμα	Στύψιμο/Άδειασμα
 Στύψιμο	■	■	■	■	■	■	■	■	■	■
 Ξέβγαλμα χωρίς άδειασμα νερού	■	■	■	■	■	■	■		■	
 Πολύ αθόρυβο	■	■	■	■						
--- Χωρίς στύψιμο										■ <sup>1)</sup>
 Επιπλέον ξέβγαλμα	■	■	■	■			■	■	■	
 Πρόπλυση	■	■	■							
 Λεκέδες <sup>2)</sup>	■	■	■							
 Χρονοκαθυστέρηση έναρξης	■	■	■	■	■	■	■	■	■	■
 Σύντομο <sup>3)</sup>	■	■	■	■				■		

Πρόγραμμα	Επιλογές									
	Eco 40-60	Βαμβακερά	Συνθετικά	Ευαίσθητα	Μάλλινα/Πλύσιμο στο χέρι	Ρούχα υπαίθριων δραστηριοτήτων	OKOPower	Ατμός	Ξέβγαλμα	Στύψιμο/Αδειασμα
 Κατά του τσαλακώματος	■	■	■	■	■	■	■	■	■	■
 Χρόνος στεγνώματος	■	■	■	■	■	■	■	■	■	■
 Αυτόματο στέγνωμα	■ <sup>4)</sup>	■								

1) Εάν ρυθμίσετε την επιλογή Χωρίς Στύψιμο, η συσκευή μόνο αδειάζει το νερό.

2) Η επιλογή αυτή δεν είναι διαθέσιμη σε θερμοκρασίες κάτω των 40 °C.

3) Εάν ρυθμίσετε την πιο σύντομη διάρκεια, συνιστάται η μείωση του μεγέθους του φορτίου. Μπορείτε να φορτώσετε πλήρως τη συσκευή, αλλά τα αποτελέσματα της πλύσης μπορεί να είναι λιγότερο ικανοποιητικά.

4) Η επιλογή Στεγνά για Σιδέρωμα δεν είναι διαθέσιμη με αυτό το πρόγραμμα.

Κατάλληλα απορρυπαντικά για το κάθε πρόγραμμα

Πρόγραμμα	Απορρυπαντικό σε σκόνη γενικής χρήσης <sup>1)</sup>	Υγρό απορρυπαντικό γενικής χρήσης	Υγρό για χρωματιστά	Ευαίσθητα μάλλινα	Ειδικό
Eco 40-60	▲	▲	▲	--	--
Βαμβακερά	▲	▲	▲	--	--
Συνθετικά	▲	▲	▲	--	--
Ευαίσθητα	--	--	--	▲	▲

Πρόγραμμα	Απορρυπαντικό σε σκόνη γενικής χρήσης <sup>1)</sup>	Υγρό απορρυπαντικό γενικής χρήσης	Υγρό για χρωματιστά	Ευαίσθητα μάλλινα	Ειδικό
Μάλλινα/ Πλύσιμο στο χέρι	--	--	--	▲	▲
Ρούχα υπαίθριων δραστηριοτήτων	--	--	--	▲	▲
OKOPower	▲	▲	▲	--	--

1) Σε θερμοκρασία υψηλότερη από 60 °C συνιστάται η χρήση απορρυπαντικού σε σκόνη.

▲ = Συνιστώμενα

-- = Μη συνιστώμενα

## 9.2 Woolmark Apparel Care - Μπλε



- Ο κύκλος πλυσίματος για μάλλινα αυτής της συσκευής έχει εγκριθεί από την The Woolmark Company για το πλύσιμο μάλλινων προϊόντων με σήμανση «πλύσιμο στο χέρι», υπό την

προϋπόθεση ότι τα ρούχα πλένονται σύμφωνα με τις οδηγίες που παρέχονται από τον κατασκευαστή του παρόντος πλυντηρίου ρούχων. Ακολουθείτε την ετικέτα φροντίδας των ρούχων για το στέγνωμα και για τις άλλες οδηγίες πλύσης. M1361

- Ο κύκλος στεγνώματος για μάλλινα αυτής της συσκευής έχει εγκριθεί από την The Woolmark Company για το στέγνωμα μάλλινων προϊόντων με σήμανση «πλύσιμο στο χέρι», υπό την προϋπόθεση ότι τα ρούχα στεγνώνονται σύμφωνα με τις οδηγίες που παρέχονται από τον κατασκευαστή της παρούσας συσκευής. Ακολουθείτε την ετικέτα φροντίδας των ρούχων για τις άλλες οδηγίες πλύσης. M1224

Το σύμβολο Woolmark είναι σήμα πιστοποίησης σε πολλές χώρες.

## 9.3 Αυτόματο στέγνωμα



Οι χρόνοι του αρχικού κύκλου για τα προγράμματα με την επιλογή Αυτόματο στέγνωμα είναι μόνο εκτιμήσεις, ο πραγματικός χρόνος στεγνώματος μπορεί να διαφέρει ελαφρώς από τον χρόνο που εμφανίζεται.

Βαθμός στεγνώματος	Τύπος υφάσματος	Φορτίο
<b>Επιπλέον στέγνωμα</b> Για πετσέτες	<b>Βαμβακερά και κλινოსκεπάσματα</b> (μπουρνούζια, πετσέτες μπάνιου κ.λπ.)	έως 6 kg
<b>Στεγνά για ντουλάπι</b> Για ρούχα προς αποθήκευση	<b>Βαμβακερά και κλινოსκεπάσματα</b> (μπουρνούζια, πετσέτες μπάνιου κ.λπ.)	έως 6 kg
	<b>Συνθετικά και ανάμικτα υφάσματα</b> (πουλόβερ, μπλούζες, εσώρουχα, λευκά είδη και κλινοσκεπάσματα)	έως 4 kg
	<b>Ευαίσθητα υφάσματα</b> (ακρυλικά, βισκόζη και ανάμικτα ευαίσθητα υφάσματα)	έως 2 kg
	<b>Μάλλινα είδη</b> (μάλλινα πουλόβερ)	έως 1 kg
	<b>Ρούχα υπαίθριων δραστηριοτήτων</b> (ρούχα υπαίθριων δραστηριοτήτων, ρούχα για τεχνικές εργασίες, αθλητικά υφάσματα, αδιάβροχα και διαπνέοντα μπουφάν, μπουφάν με επένδυση)	έως 2 kg
<b>Στεγνά για σιδέρωμα</b> Κατάλληλο για σιδέρωμα	<b>Βαμβακερά και κλινოსκεπάσματα</b> (σεντόνια, τραπεζομάντηλα, πουκάμισα, κ.λπ.)	έως 6 kg

## 9.4 Χρόνος στεγνώματος

Βαθμός στεγνώματος	Τύπος υφάσματος	Φορτίο (kg) Ταχύτητα στιψίματος (rpm)	Προτεινόμενη διάρκεια (λεπ.)
<b>Επιπλέον στέγνωμα</b> Για πετσέτες	<b>Βαμβακερά και κλινοσκεπάσματα</b> (μπουρνούζια, πετσέτες μπάνιου κ.λπ.)	6 1600	245 - 265
		4 1600	165 - 185

Βαθμός στε- γνώματος	Τύπος υφάσματος	Φορτίο (kg) Ταχύτητα στυψίματος (rpm)	Προτεινόμε- νη διάρκεια (λεπ.)
		2 1600	125 - 135
<b>Στεγνά για ντουλάπι</b> Για ρούχα προς αποθήκευση	<b>Βαμβακερά και κλινοσκεπάσματα</b> (μπουρνούζια, πετσέτες μπάνιου κ.λπ.)	6 1600	235 - 255
		4 1600	155 - 175
		2 1600	115 - 125
	<b>Συνθετικά και ανάμικτα υφάσματα</b> (πουλόβερ, μπλούζες, εσώρουχα, λευκά είδη και κλινοσκεπάσματα)	4 1200	135 - 145
		1 1200	40 - 50
	<b>Ευαίσθητα</b> (ακρυλικά, βισκόζη και ανάμικτα ευαί- σθητα υφάσματα)	2 1200	140 - 160
		1 1200	70 - 80
	<b>Μάλλινα</b> (μάλλινα πουλόβερ)	1 1200	110 - 130
	<b>Ρούχα υπαίθριων δραστηριοτήτων</b> (ρούχα υπαίθριων δραστηριοτήτων, ρούχα για τεχνικές εργασίες, αθλητικά υφάσματα, αδιάβροχα και διαπνέοντα μπουφάν, μπουφάν με επένδυση)	2 1200	140 - 160
		1 1200	70 - 80
<b>Στεγνά για σι- δέρωμα</b> Κατάλληλο για σιδέρωμα	<b>Βαμβακερά και κλινοσκεπάσματα</b> (σεντόνια, τραπεζομάντηλα, πουκάμισα, κ.λπ.)	6 1600	170 - 190
		4 1600	105 - 125
		2 1600	75 - 85

## 10. 📶 ΡΥΘΜΙΣΗ ΣΥΝΔΕΣΙΜΟΤΗΤΑΣ - WI-FI

Αυτό το κεφάλαιο περιγράφει πώς να συνδέσετε την έξυπνη συσκευή στο δίκτυο Wi-Fi και σε μια κινητή συσκευή.

Με αυτήν τη λειτουργικότητα, μπορείτε να λαμβάνετε ειδοποιήσεις καθώς και να ελέγχετε και να παρακολουθείτε τη συσκευή σας από τις κινητές σας συσκευές.

Για να συνδέσετε τη συσκευή και να απολαμβάνετε όλα τα χαρακτηριστικά και τις υπηρεσίες, χρειάζεστε:

- Ασύρματο δίκτυο στο σπίτι με ενεργοποιημένη σύνδεση στο διαδίκτυο.
- Κινητή συσκευή συνδεδεμένη στο ασύρματο δίκτυο.

<b>Συχνότητα/ Πρωτόκολλο</b>	<b>Wi-Fi:</b> 2,4 GHz / 802,11 bgn
	<b>Wi-Fi:</b> 5 GHz / 802,11 an (μόνο για χρήση σε εσωτερικούς χώρους)
	<b>Bluetooth Χαμηλής Κατανάλωσης 5.0:</b> 2,4 GHz / DSSS
<b>Μέγιστη Ισχύς</b>	<b>Wi-Fi 2,4 GHz:</b> <20 dBm
	<b>Wi-Fi 5 GHz:</b> <23 dBm
	<b>Bluetooth Χαμηλής Κατανάλωσης 5.0:</b> < 20 dBm
<b>Κρυπτογράφηση</b>	WPA, WPA2

### 10.1 Εγκατάσταση και διαμόρφωση της εφαρμογής "My AEG"



"My AEG" σας επιτρέπει να ελέγχετε την πλύση σας μέσω μιας κινητής συσκευής. Περιλαμβάνει έναν μεγάλο αριθμό προγραμμάτων, λειτουργιών και πληροφοριών προϊόντων απόλυτα προσαρμοσμένα στη συσκευή. Μέσω της εφαρμογής μπορείτε να επιλέξετε τα προγράμματα που είναι ήδη διαθέσιμα από τον πίνακα ελέγχου της συσκευής, καθώς και να ξεκλειδώσετε επιπρόσθετα προγράμματα που είναι διαθέσιμα μόνο από μια κινητή συσκευή. Επιπλέον προγράμματα είναι δυνατό να αλλάξουν με την πάροδο του χρόνου μαζί με τις νέες εκδόσεις της εφαρμογής. Πρόκειται για εξατομικευμένη φροντίδα της πλύσης - όλα από την κινητή συσκευή σας.

Όταν συνδέετε τη συσκευή στην εφαρμογή, σταθείτε δίπλα της με την έξυπνη συσκευή σας.



Βεβαιωθείτε ότι η έξυπνη συσκευή σας είναι συνδεδεμένη στο ασύρματο δίκτυο.

1. Μεταβείτε στο App Store από τη φορητή συσκευή σας.
2. Κάντε λήψη και εγκαταστήστε την Εφαρμογή "My AEG".
3. Βεβαιωθείτε ότι έχετε ξεκινήσει μια σύνδεση Wi-Fi στη συσκευή. Σε αντίθετη περίπτωση, διαβάστε την επόμενη παράγραφο «Διαμόρφωση της ασύρματης σύνδεσης της συσκευής».
4. Ξεκινήστε την εφαρμογή. Επιλέξτε την χώρα και τη γλώσσα και συνδεθείτε με την διεύθυνση email σας και τον κωδικό σας πρόσβασης. Αν δε διαθέτετε λογαριασμό, δημιουργήστε έναν καινούριο

- ακολουθώντας τις οδηγίες στην εφαρμογή "My AEG" .
5. Ακολουθήστε τις οδηγίες στην Εφαρμογή για την καταχώριση και τη διαμόρφωση της συσκευής.

## 10.2 Διαμόρφωση της ασύρματης σύνδεσης της συσκευής

1. Πιέστε το κουμπί Ενεργοποίηση/ Απενεργοποίηση  για μερικά δευτερόλεπτα για να ενεργοποιήσετε τη συσκευή. Περιμένετε για περίπου 10 δευτερόλεπτα προτού προχωρήσετε με τη διαμόρφωση της ασύρματης σύνδεσης.
2. Επιλέξτε ένα πρόγραμμα σρέφοντας τον διακόπτη επιλογής προγράμματος.
3. Πιέστε ταυτόχρονα και παρατεταμένα τα κουμπιά Αυτόματο στέγνωμα και Mode για μερικά δευτερόλεπτα μέχρι να ακουστεί ένας ήχος «κλικ».

Αφήστε τα κουμπιά. Η ένδειξη  εμφανίζεται στην οθόνη για 5 δευτερόλεπτα και η ένδειξη  αρχίζει να αναβοσβήνει.

Η ασύρματη μονάδα ενεργοποιείται.

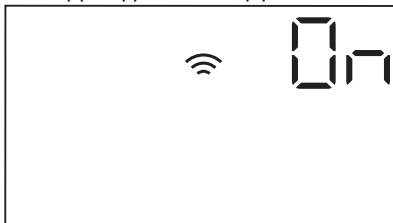

 Φροντίστε η Εφαρμογή σας να είναι έτοιμη για σύνδεση.

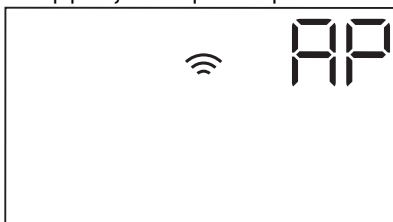

4. Μετά από περίπου 10 δευτερόλεπτα, η ένδειξη  (Σημείο Πρόσβασης) εμφανίζεται στην οθόνη.



Το σημείο πρόσβασης θα είναι ανοικτό για 3 λεπτά περίπου.

5. Διαμορφώστε την εφαρμογή "My AEG" στην έξυπνη συσκευή σας και ακολουθήστε τις οδηγίες για να συνδέσετε τη συσκευή σας στο δίκτυο Wi-Fi.
6. Αν η συνδεσιμότητα έχει διαμορφωθεί, όταν επιστρέψει η οθόνη πληροφοριών προγράμματος, στην οθόνη θα βρίσκεται η ένδειξη .



 Κάθε φορά που ενεργοποιείτε τη συσκευή, η συσκευή χρειάζεται περίπου 10 δευτερόλεπτα για συνδεθεί αυτόματα στο δίκτυο. Όταν η ένδειξη  σταματήσει να αναβοσβήνει, η σύνδεση είναι έτοιμη.

**Για να απενεργοποιήσετε την ασύρματη σύνδεση**, πιέστε ταυτόχρονα και παρατεταμένα τα κουμπιά Αυτόματο στέγνωμα και Mode για μερικά δευτερόλεπτα μέχρι να ακουστεί το πρώτο ηχητικό σήμα: Αφήστε τα κουμπιά. *OFF* στην οθόνη για 5 δευτερόλεπτα.

 Αν απενεργοποιήσετε τη συσκευή και μετά την ενεργοποιήσετε, η ασύρματη σύνδεση απενεργοποιείται αυτόματα.

**Για να καταργήσετε τα διαπιστευτήρια ασύρματης σύνδεσης**, πιέστε ταυτόχρονα και παρατεταμένα τα κουμπιά Αυτόματο στέγνωμα και Mode για 10 δευτερόλεπτα μέχρι να ακουστεί το δεύτερο ηχητικό σήμα:  εμφανίζεται στην οθόνη.

## 10.3 Απομακρυσμένη

### Έναρξη

Η Απομακρυσμένη Έναρξη σας δίνει τη δυνατότητα να ξεκινήσετε έναν κύκλο με απομακρυσμένο έλεγχο.



Ο Απομακρυσμένος Έλεγχος ενεργοποιείται αυτόματα όταν πιέζετε το κουμπί Έναρξη/Παύση  για να ξεκινήσετε το πρόγραμμα, είναι, όμως, επίσης δυνατό να ξεκινήσετε ένα πρόγραμμα πλήσης απομακρυσμένα. Αυτή η λειτουργία απενεργοποιείται όταν η πόρτα είναι ανοιχτή.

Όταν η Εφαρμογή είναι εγκατεστημένη και έχει ολοκληρωθεί η ασύρματη σύνδεση, **μπορείτε να ενεργοποιήσετε την Απομακρυσμένη Έναρξη:**

Πιέστε ταυτόχρονα και παρατεταμένα τα κουμπιά Αυτόματο στέγνωμα και Time Dry (Χρόνος στεγνώματος) για μερικά δευτερόλεπτα. Η ένδειξη  εμφανίζεται στην οθόνη και η πόρτα είναι κλειδωμένη. Τώρα μπορείτε να ξεκινήσετε το πρόγραμμα απομακρυσμένα.

**Για να καταργήσετε την Απομακρυσμένη Έναρξη,** πιέστε

ταυτόχρονα και παρατεταμένα τα κουμπιά Αυτόματο στέγνωμα και Time Dry (Χρόνος στεγνώματος) για μερικά δευτερόλεπτα μέχρι να σβήσει η ένδειξη  στην οθόνη.

## 10.4 Ασύρματη μετάδοση

Η Εφαρμογή μπορεί να προτείνει μια ενημέρωση για τη συσκευή σας.

Η ενημέρωση γίνεται δεκτή μόνο μέσω της Εφαρμογής.

Αν εκτελείται ένα πρόγραμμα, η Εφαρμογή ειδοποιεί ότι η ενημέρωση θα ξεκινήσει στο τέλος του προγράμματος.

Κατά τη διάρκεια της ενημέρωσης, η συσκευή εμφανίζει την ένδειξη  στην οθόνη.

Μην απενεργοποιήσετε και μην αποσυνδέσετε από το ρεύμα τη συσκευή σας κατά τη διάρκεια της ενημέρωσης.



Η συσκευή θα είναι πάλι έτοιμη για χρήση στο τέλος της ενημέρωσης, χωρίς κάποια ειδοποίηση σχετικά με την επιτυχία της ενημέρωσης.

Αν παρουσιαστεί κάποιο σφάλμα, η συσκευή εμφανίζει την ένδειξη  στην οθόνη: απλώς πατήστε οποιοδήποτε κουμπί ή στρέψτε τον διακόπτη για να επιστρέψετε σε κανονική χρήση.

## 11. ΠΡΙΝ ΤΗΝ ΠΡΩΤΗ ΧΡΗΣΗ



Κατά την εγκατάσταση ή πριν από την πρώτη χρήση, μπορεί να δείτε λίγο νερό στη συσκευή. Αυτό είναι νερό που έχει παραμείνει στη συσκευή έπειτα από έναν πλήρη έλεγχο λειτουργίας που έγινε στο εργοστάσιο για να διασφαλιστεί ότι η συσκευή παραδίδεται στους πελάτες σε τέλεια λειτουργική κατάσταση και, συνεπώς, δεν συντρέχει λόγος ανησυχίας.

1. Βεβαιωθείτε ότι όλοι οι πείροι μεταφοράς έχουν αφαιρεθεί από τη συσκευή.
2. Βεβαιωθείτε ότι η ηλεκτρική τροφοδοσία είναι διαθέσιμη και η βρύση παροχής νερού είναι ανοιχτή.
3. Ρίξτε 2 λίτρα νερού στη θήκη απορρυπαντικού με τη σήμανση . Έτσι ενεργοποιείται το σύστημα αδειάσματος.
4. Προσθέστε μια μικρή ποσότητα απορρυπαντικού στη θήκη με τη σήμανση .
5. Ρυθμίστε και ξεκινήστε ένα πρόγραμμα για βαμβακερά στη μέγιστη θερμοκρασία, χωρίς να τοποθετήσετε ρούχα στον κάδο.

Αυτό αφαιρεί κάθε ακαθαρσία από τον κάδο.



## 12. ΡΥΘΜΙΣΕΙΣ

### 12.1 Κλειδωμα Ασφαλείας για Παιδιά

Με αυτή την επιλογή μπορείτε να αποτρέψετε τα παιδιά να παίζουν με το χειριστήριο.

- Για να **ενεργοποιήσετε/ απενεργοποιήσετε** αυτή την επιλογή, αγγίξτε ταυτόχρονα τα κουμπιά Λεκέδες/Πρόπλυση και Χρονοκαθυστέρηση έναρξης, μέχρι η ένδειξη  να **ανάψει/σβήσει** στην οθόνη.

Μπορείτε να ενεργοποιήσετε αυτή την επιλογή:

- Αφού αγγίξετε το κουμπί Έναρξη/ Παύση : όλα τα κουμπιά και ο διακόπτης επιλογής προγράμματος απενεργοποιούνται (εκτός από το κουμπί Ενεργοποίηση/ Απενεργοποίηση .
- Πριν αγγίξετε το κουμπί Έναρξη/ Παύση : η συσκευή δεν μπορεί να τεθεί σε λειτουργία.

Η συσκευή διατηρεί αυτή την επιλογή μέχρι να την απενεργοποιήσετε.

### 12.2 Ηχητικά σήματα

Αυτή η συσκευή διαθέτει διαφορετικά ηχητικά σήματα τα οποία ενεργοποιούνται όταν:

- Ενεργοποιείτε τη συσκευή (ειδικός σύντομος ήχος).
- Απενεργοποιείτε τη συσκευή (ειδικός σύντομος ήχος).
- Αγγίζετε τα κουμπιά (ήχος κλικ).
- Ορίζετε μια λανθασμένη επιλογή (3 σύντομοι ήχοι).



- Το πρόγραμμα ολοκληρώνεται (σειρά ήχων για περίπου 2 λεπτά).
- Η συσκευή παρουσιάζει κάποια δυσλειτουργία (σειρά σύντομων ήχων για περίπου 5 λεπτά).

Για **απενεργοποίηση/ενεργοποίηση** των ηχητικών σημάτων όταν το πρόγραμμα έχει ολοκληρωθεί, αγγίξτε ταυτόχρονα τα κουμπιά Χρονοκαθυστέρηση έναρξης και Σύνομο για περίπου 6 δευτερόλεπτα.

-  Αν απενεργοποιήσετε τα ηχητικά σήματα, αυτά θα συνεχίσουν να λειτουργούν όταν η συσκευή παρουσιάζει κάποια δυσλειτουργία.

### 12.3 Μόνιμο Επιπλέον Ξέβγαλμα

Με την επιλογή αυτή μπορείτε να έχετε μόνιμα ενεργοποιημένα ένα ή δύο επιπλέον ξεβγάλματα όταν ρυθμίζετε ένα νέο πρόγραμμα.

- Αγγίξτε ταυτόχρονα τα κουμπιά Θερμοκρασία και Στύψιμο μία φορά για να προσθέσετε ένα επιπλέον ξέβγαλμα. Η ένδειξη  εμφανίζεται στην οθόνη.
- Αγγίξτε ταυτόχρονα τα κουμπιά Θερμοκρασία και Στύψιμο δύο φορές για να προσθέσετε δύο επιπλέον ξεβγάλματα. Η ένδειξη  εμφανίζεται στην οθόνη.
- Αγγίξτε ταυτόχρονα τα κουμπιά Θερμοκρασία και Στύψιμο τρεις φορές για να αφαιρέσετε τα επιπλέον ξεβγάλματα. Στην οθόνη εμφανίζεται μόνο η ένδειξη .

## 13. ΚΑΘΗΜΕΡΙΝΉ ΧΡΉΣΗ



### ΠΡΟΕΙΔΟΠΟΙΗΣΗ!

Ανατρέξτε στα κεφάλαια σχετικά με την Ασφάλεια.

## 13.1 Χρήση των αισθητήρων βάρους

- i** Για τη σωστή χρήση του αισθητήρα βάρους, ο κάδος πρέπει να είναι άδειος κατά την ενεργοποίηση της συσκευής.  
Ρυθμίστε το πρόγραμμα ΠΡΙΝ τοποθετήσετε τα ρούχα στον κάδο.

## 13.2 Πριν από την ενεργοποίηση της συσκευής

1. Βεβαιωθείτε ότι το φινις τροφοδοσίας έχει συνδεθεί στην πρίζα.
2. Βεβαιωθείτε ότι η βρύση παροχής νερού είναι ανοιχτή.

## 13.3 Ενεργοποίηση της συσκευής και ρύθμιση ενός προγράμματος

1. Πιέστε το κουμπί Ενεργοποίηση/ Απενεργοποίηση για μερικά δευτερόλεπτα για να ενεργοποιήσετε τη συσκευή.

Ο διακόπτης επιλογής προγράμματος ρυθμίζεται αυτόματα στο προκαθορισμένο πρόγραμμα και μόνο η ένδειξη Πλύση είναι αναμμένη.

Η ένδειξη του κουμπιού Έναρξη/Παύση αναβοσβήνει.

2. Γυρίστε τον διακόπτη επιλογής προγράμματος στο κατάλληλο πρόγραμμα.

Ανάβει η ένδειξη προγράμματος.

Στην οθόνη εμφανίζεται το μέγιστο φορτίο, η προεπιλεγμένη θερμοκρασία, η μέγιστη ταχύτητα στύψιματος, οι ενδείξεις των φάσεων που αντιστοιχούν στο πρόγραμμα και η διάρκεια του προγράμματος.

3. Αν είναι απαραίτητο, αγγίξτε το κουμπί Θερμοκρασία και το κουμπί Στύψιμο για να αλλάξετε τη θερμοκρασία του νερού και την ταχύτητα στύψιματος.
4. Αν είναι απαραίτητο, αγγίξτε τα αντίστοιχα κουμπιά για να προσθέσετε κάποιες επιλογές ή/και να επιλέξετε καθυστέρηση έναρξης.

Η οθόνη εμφανίζει το σύμβολο της ρυθμιζόμενης επιλογής ή/και το ψηφίο εμφανίζει τον χρόνο καθυστέρησης.

## 13.4 Φόρτωση των ρούχων

1. Ανοίξτε την πόρτα της συσκευής.  
Στην οθόνη εμφανίζεται η ένδειξη  0,5kg.
2. Τινάζετε τα ρούχα πριν τα τοποθετήσετε στον κάδο.  
Τοποθετήστε ένα-ένα τα ρούχα στον κάδο.

Στην οθόνη, το βάρος των ρούχων ενημερώνεται σε βήματα του 0,5 kg και η διάρκεια του προγράμματος ενημερώνεται ανάλογα. Το βάρος είναι ενδεικτικό και αλλάζει σύμφωνα με τον τύπο των ρούχων.

- i** Εάν τοποθετήσετε στον κάδο περισσότερα ρούχα από το μέγιστο φορτίο, το σύμβολο **MAX** αναβοσβήνει για μερικά δευτερόλεπτα και δείχνει το μέγιστο συνιστώμενο φορτίο.  
Μπορείτε να προχωρήσετε στο πλύσιμο των ρούχων σας, αλλά αυξάνεται η κατανάλωση νερού και ενέργειας.  
Για να επιτύχετε τη βέλτιστη κατανάλωση και απόδοση πλύσης, αφαιρέστε τα παραπάνω ρούχα.  
Η ένδειξη υπερφόρτωσης εμφανίζεται μόνο στα προγράμματα με μέγιστο φορτίο μικρότερο από το μέγιστο φορτίο της συσκευής.

3. Κλείστε την πόρτα. Βεβαιωθείτε ότι δεν υπάρχουν ρούχα ανάμεσα στο λάστιχο στεγανοποίησης και την πόρτα. Υπάρχει κίνδυνος διαρροής νερού ή πρόκλησης ζημιάς στα ρούχα.

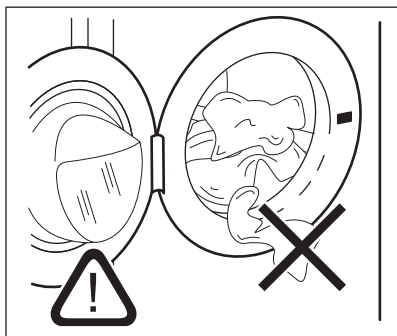

4. Η οθόνη εμφανίζει το ποσοστό της ποσότητας απορρυπαντικού που χρειάζεται 000%.

Η πληροφορία αυτή είναι ενδεικτική και αναφέρεται στη συνιστώμενη ποσότητα απορρυπαντικού στη συσκευασία του απορρυπαντικού για το μέγιστο φορτίο.

- i** Εάν αλλάξετε το πρόγραμμα πλύσης αφού κλείσετε την πόρτα, στην οθόνη μπορεί να εμφανιστεί η ένδειξη 100% για να υποδείξει πιθανή υπερφόρτωση: ανοίξτε την πόρτα και αφαιρέστε μερικά ρούχα.

### 13.5 Προσθήκη του απορρυπαντικού και των προσθετικών πλύσης

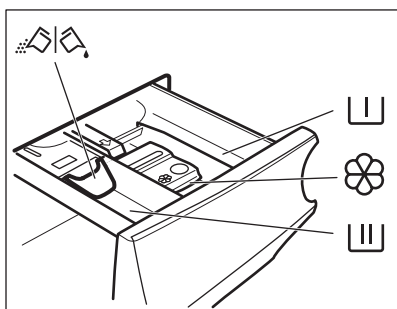

- I** Θήκη για τη φάση πρόπλυσης, το πρόγραμμα μουλιάσματος ή το προϊόν αφαίρεσης λεκέδων.
- II** Θήκη για τη φάση πλύσης.
- III** Θήκη για υγρά προσθετικά πλύσης (μαλακτικό, προϊόντα κολλαρίσματος).

**MAX** Μέγιστο επίπεδο ποσότητας υγρών προσθετικών.

**III** Πτερύγιο για απορρυπαντικό σε σκόνη ή σε υγρή μορφή.

- i** Ακολουθείτε πάντα τις οδηγίες που υπάρχουν στη συσκευασία των απορρυπαντικών προϊόντων, αλλά συνιστούμε να μην υπερβαίνετε το μέγιστο υποδεικνυόμενο επίπεδο (**MAX**). Ωστόσο, αυτή η ποσότητα εγγυάται τα καλύτερα αποτελέσματα πλύσης.

- i** Μετά από ένα κύκλο πλύσης, εάν είναι απαραίτητο, αφαιρέστε τυχόν υπολείμματα απορρυπαντικού από τη θήκη απορρυπαντικού.

### 13.6 Έλεγχος της θέσης του πτερυγίου

1. Τραβήξτε προς τα έξω τη θήκη απορρυπαντικού μέχρι να σταματήσει.
2. Πιέστε τον μοχλό προς τα κάτω για να αφαιρέσετε τη θήκη.

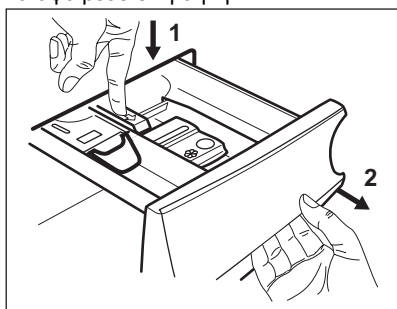

3. Για να χρησιμοποιήσετε απορρυπαντικό σε σκόνη, στρέψτε το πτερύγιο προς τα πάνω.

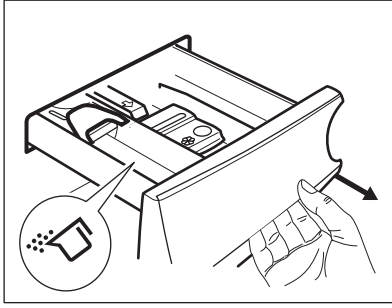

4. Για να χρησιμοποιήσετε απορρυπαντικό σε υγρή μορφή, στρέψτε το πτερύγιο προς τα κάτω.

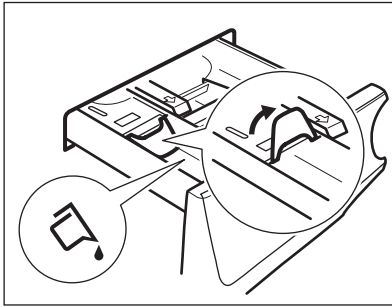

**i** **Με το πτερύγιο στη θέση ΚΑΤΩ:**

- Μην χρησιμοποιείτε απορρυπαντικά με ζελατινώδη ή παχύρρευστη υφή.
  - Μην τοποθετείτε περισσότερο απορρυπαντικό σε υγρή μορφή από το όριο που υποδεικνύεται στο πτερύγιο.
  - Μη ρυθμίζετε τη φάση πρόπλυσης.
  - Μη ρυθμίζετε τη λειτουργία καθυστέρησης έναρξης.
5. Μετρήστε και προσθέστε τη σωστή ποσότητα απορρυπαντικού και μαλακτικού.
6. Κλείστε προσεκτικά τη θήκη απορρυπαντικού.

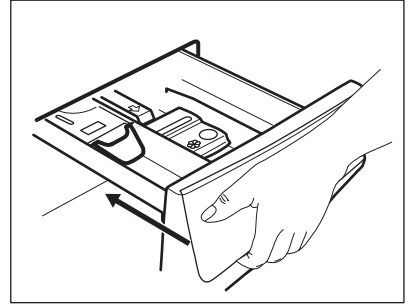

Βεβαιωθείτε ότι το πτερύγιο δεν δημιουργεί εμπόδιο κατά το κλείσιμο της θήκης.

### 13.7 Έναρξη ενός προγράμματος

Αγγίξτε το κουμπί Έναρξη/Παύση για να ξεκινήσει το πρόγραμμα.

Η σχετική ένδειξη σταματά να αναβοσβήνει και παραμένει αναμμένη. Στην οθόνη, η ένδειξη της φάσης λειτουργίας αρχίζει να αναβοσβήνει και η ένδειξη ποσοστού απορρυπαντικού σβήνει.

Το πρόγραμμα ξεκινά και η πόρτα κλειδώνει. Στην οθόνη εμφανίζεται η ένδειξη .

- i** Η αντλία αδειάσματος μπορεί να λειτουργεί για λίγο πριν από την πλήρωση της συσκευής με νερό.

### 13.8 Έναρξη προγράμματος με καθυστέρηση έναρξης

1. Αγγίξτε το κουμπί Χρονοκαθυστέρησης έναρξης επανειλημμένα μέχρι να εμφανιστεί στην οθόνη ο επιθυμητός χρόνος καθυστέρησης. Ανάβει η ένδειξη .
2. Αγγίξτε το κουμπί Έναρξη/Παύση. Η συσκευή ξεκινά την αντίστροφη μέτρηση της καθυστέρησης έναρξης. Μόλις ολοκληρωθεί η αντίστροφη μέτρηση, το πρόγραμμα θα ξεκινήσει.

- i** Η εκτίμηση της λειτουργίας ProSense ξεκινά στο τέλος της αντίστροφης μέτρησης.

## Ακύρωση της καθυστέρησης έναρξης αφού έχει ξεκινήσει η αντίστροφη μέτρηση

Για να ακυρώσετε την καθυστέρηση έναρξης:

1. Αγγίξτε το κουμπί Έναρξη/Παύση για να θέσετε τη συσκευή σε παύση. Η σχετική ένδειξη θα αρχίσει να αναβοσβήνει.
2. Αγγίξτε το κουμπί Χρονοκαθυστέρηση έναρξης επανειλημμένα, έως ότου εμφανιστεί στην οθόνη η ένδειξη .
3. Αγγίξτε ξανά το κουμπί Έναρξη/Παύση για να ξεκινήσει άμεσα το πρόγραμμα.



## Αλλαγή της καθυστέρησης έναρξης αφού έχει ξεκινήσει η αντίστροφη μέτρηση

Για να αλλάξετε την καθυστέρηση έναρξης:

1. Αγγίξτε το κουμπί Έναρξη/Παύση για να θέσετε τη συσκευή σε παύση. Η σχετική ένδειξη θα αρχίσει να αναβοσβήνει.
2. Αγγίξτε το κουμπί Χρονοκαθυστέρηση έναρξης επανειλημμένα μέχρι να εμφανιστεί στην οθόνη ο επιθυμητός χρόνος καθυστέρησης.
3. Αγγίξτε ξανά το κουμπί Έναρξη/Παύση για να ξεκινήσει η νέα αντίστροφη μέτρηση.

## 13.9 Ανίχνευση φορτίου ProSense System

Αφού αγγίξετε το κουμπί Έναρξη/Παύση:

1. Η ένδειξη ποσοστού απορρυπαντικού σβήνει και η ένδειξη  αναβοσβήνει.
2. Ξεκινά η ανίχνευση του φορτίου ρούχων ProSense για να υπολογιστεί η πραγματική διάρκεια του προγράμματος. Οι κουκίδες του χρόνου  αναβοσβήνουν.
3. Μετά από περίπου 15 λεπτά η οθόνη δείχνει τη διάρκεια του νέου προγράμματος: οι κουκίδες του

χρόνου  σταματούν να αναβοσβήνουν.

Η συσκευή προσαρμόζει αυτόματα τη διάρκεια του προγράμματος σε σχέση με το φορτίο, ώστε να επιτυγχάνονται τέλεια αποτελέσματα πλύσης στον ελάχιστο δυνατό χρόνο. Η διάρκεια του προγράμματος μπορεί να αυξηθεί ή να μειωθεί.

 Η ανίχνευση ProSense διεξάγεται μόνο με τα πλήρη προγράμματα πλύσης (όπου δεν είναι επιλεγμένη η παράλειψη φάσης).

 Η λειτουργία ProSense System δεν είναι διαθέσιμη με όλα τα προγράμματα, όπως το Μάλλινα/Πλύσιμο στο χέρι, και προγράμματα με σύντομους κύκλους χωρίς φάση πλύσης.

## 13.10 Ενδείξεις φάσης προγράμματος

Όταν το πρόγραμμα ξεκινά, η ένδειξη της εκτελούμενης φάσης αναβοσβήνει και οι ενδείξεις των άλλων φάσεων παραμένουν σταθερά αναμμένες.

Π.χ. εκτελείται η φάση πλύσης ή

πρόπλυσης: 

Όταν η φάση τελειώσει, η σχετική ένδειξη σταματά να αναβοσβήνει και παραμένει σταθερά αναμμένη. Η ένδειξη της επόμενης φάσης αρχίζει να αναβοσβήνει.

Π.χ. εκτελείται η φάση ξεβγάλματος:





Κατά τη διάρκεια του κύκλου πλύσης, η συσκευή αναμειγνύει το απορρυπαντικό, το προϊόν αφαίρεσης λεκέδων για την επεξεργασία των υφασμάτων ή/και το μαλακτικό με νερό πριν από την εισαγωγή τους στον κάδο. Η ένδειξη  εμφανίζεται και εξαφανίζεται από την οθόνη ανάλογα με τις διάφορες φάσεις του προγράμματος (τα βέλη αναβοσβήνουν εναλλάξ).



Εάν επιλέξετε το πρόγραμμα ατμού, ανάβει η ένδειξη φάσης ατμού .

### 13.11 Διακοπή ενός προγράμματος και αλλαγή των επιλογών

Όταν το πρόγραμμα εκτελείται, μπορείτε να αλλάξετε **μόνο ορισμένες** επιλογές:

1. Αγγίξτε το κουμπί Έναρξη/Παύση .  
Η σχετική ένδειξη θα αρχίσει να αναβοσβήνει.
2. Αλλάξτε τις επιλογές. Οι πληροφορίες που παρέχονται στην οθόνη αλλάζουν ανάλογα.
3. Αγγίξτε πάλι το κουμπί Έναρξη/Παύση .  
Το πρόγραμμα πλήσης συνεχίζει.

### 13.12 Ακύρωση ενός προγράμματος που εκτελείται

1. Πιέστε το κουμπί Ενεργοποίηση/Απενεργοποίηση  για να ακυρώσετε το πρόγραμμα και να απενεργοποιήσετε τη συσκευή.
2. Πιέστε ξανά το κουμπί Ενεργοποίηση/Απενεργοποίηση  για να ενεργοποιήσετε τη συσκευή.  
Τώρα μπορείτε να επιλέξετε ένα νέο πρόγραμμα πλήσης.



 Εάν η φάση ProSense έχει ήδη εκτελεστεί και η πλήρωση νερού έχει ήδη ξεκινήσει, το νέο πρόγραμμα ξεκινά **χωρίς επανάληψη της φάσης ProSense**. Το νερό και το απορρυπαντικό δεν αδειάζουν προκειμένου να αποφευχθεί η σπατάλη.

### 13.13 Άνοιγμα της πόρτας - Προσθήκη ρούχων

Όσο βρίσκεται σε εξέλιξη κάποιο πρόγραμμα ή η καθυστέρηση έναρξης, η πόρτα της συσκευής είναι κλειδωμένη.





Εάν η θερμοκρασία και η στάθμη του νερού στον κάδο είναι πολύ υψηλές ή/και ο κάδος ακόμα περιστρέφεται, δεν είναι δυνατόν να ανοίξετε την πόρτα.

1. Αγγίξτε το κουμπί Έναρξη/Παύση .  
Στην οθόνη, η σχετική ένδειξη κλειδώματος πόρτας σβήνει.
2. Ανοίξτε την πόρτα της συσκευής. Εάν είναι απαραίτητο, προσθέστε ή αφαιρέστε ρούχα.
3. Κλείστε την πόρτα και αγγίξτε το κουμπί Έναρξη/Παύση .  
Το πρόγραμμα ή η καθυστέρηση έναρξης συνεχίζουν.
4. Η πόρτα μπορεί να ανοίξει όταν το πρόγραμμα έχει ολοκληρωθεί. Μπορείτε επίσης να επιλέξετε το πρόγραμμα/επιλογή συψίματος ή αδειάσματος και κατόπιν να πιέσετε το κουμπί Έναρξη/Παύση . Αν τα προγράμματα συψίματος και αδειάσματος δεν είναι διαθέσιμα στον διακόπτη επιλογής προγράμματος, μπορούν να ρυθμιστούν μέσω της Εφαρμογής.

### 13.14 Τέλος του προγράμματος

Όταν ολοκληρωθεί το πρόγραμμα, η συσκευή σταματά αυτόματα. Τα ηχητικά σήματα τίθενται σε λειτουργία (εάν είναι ενεργοποιημένα).

Στην οθόνη, όλες οι ενδείξεις των φάσεων πλήσης σταθεροποιούνται και στην περιοχή του χρόνου εμφανίζεται η ένδειξη .

Η ένδειξη του κουμπιού Έναρξη/Παύση  σβήνει.

Η πόρτα ξεκλειδώνει και η ένδειξη  σβήνει.

1. Πιέστε το κουμπί Ενεργοποίηση/Απενεργοποίηση  για να απενεργοποιήσετε τη συσκευή.  
Πέντε λεπτά μετά από την ολοκλήρωση του προγράμματος, η λειτουργία

εξοικονόμησης ενέργειας απενεργοποιεί αυτόματα τη συσκευή.











Όταν ενεργοποιήσετε ξανά τη συσκευή, στην οθόνη εμφανίζεται το τέλος του τελευταίου επιλεγμένου προγράμματος. Στρέψτε τον διακόπτη επιλογής προγράμματος για να επιλέξετε ένα νέο κύκλο.



2. Αφαιρέστε τα ρούχα από τη συσκευή.
3. Βεβαιωθείτε ότι ο κάδος είναι άδειος.
4. Αφήστε την πόρτα και τη θήκη απορρυπαντικού ελαφρώς ανοιχτά για την αποτροπή σχηματισμού μυκήτων και δυσάρεστων οσμών.
5. Κλείστε τη βρύση παροχής νερού.



### 13.15 Άδειασμα του νερού μετά την ολοκλήρωση του κύκλου

Εάν έχετε επιλέξει ένα πρόγραμμα ή μια επιλογή που δεν αδειάζει το νερό του τελευταίου ξεβγάλματος, το πρόγραμμα ολοκληρώνεται αλλά:

- Στην οθόνη εμφανίζεται η ένδειξη , η ένδειξη της επιλογής  ή  και η ένδειξη κλειδωμένης πόρτας . Η ένδειξη της εκτελούμενης φάσης  αναβοσβήνει.
  - Ο κάδος εξακολουθεί να περιστρέφεται σε τακτά χρονικά διαστήματα για την αποτροπή τσαλακώματος των ρούχων.
  - Η πόρτα παραμένει ασφαλισμένη.
  - Πρέπει να αδειάσετε το νερό για να ανοίξετε την πόρτα:
1. Εάν είναι απαραίτητο, αγγίξτε το κουμπί Στύψιμο  για να μειώσετε την ταχύτητα στύψιματος που προτείνεται από τη συσκευή.
  2. Αγγίξτε το κουμπί Έναρξη/Παύση :
    - Εάν έχετε ρυθμίσει , η συσκευή αδειάζει το νερό και στίβει.

- Εάν έχετε ρυθμίσει , η συσκευή μόνο αδειάζει το νερό.

Η ένδειξη της επιλογής  ή  σβήνει, ενώ η ένδειξη  αναβοσβήνει και, στη συνέχεια, σβήνει.



3. Μόλις ολοκληρωθεί το πρόγραμμα και η ένδειξη κλειδωμένης πόρτας  σβήσει, μπορείτε να ανοίξετε την πόρτα.
4. Πιέστε το κουμπί Ενεργοποίηση/Απενεργοποίηση  για μερικά δευτερόλεπτα για να απενεργοποιήσετε τη συσκευή.



Σε αυτή την περίπτωση, η συσκευή αδειάζει το νερό αυτόματα μετά από περίπου 18 ώρες.

### 13.16 Επιλογή αναμονής

Η λειτουργία αναμονής απενεργοποιεί αυτόματα τη συσκευή για να μειώσει την κατανάλωση ενέργειας όταν:

- Δεν χρησιμοποιείτε τη συσκευή για 5 λεπτά πριν αγγίξετε το κουμπί Έναρξη/Παύση. Πιέστε το κουμπί Ενεργοποίηση/Απενεργοποίηση  για να ενεργοποιήσετε ξανά τη συσκευή.
  - Πέντε λεπτά μετά την ολοκλήρωση του προγράμματος πλύσης. Πιέστε το κουμπί Ενεργοποίηση/Απενεργοποίηση  για να ενεργοποιήσετε ξανά τη συσκευή. Η οθόνη εμφανίζει το τέλος του τελευταία επιλεγμένου προγράμματος. Στρέψτε τον διακόπτη επιλογής προγράμματος για να επιλέξετε ένα νέο κύκλο.
- Αν έχετε επιλέξει ένα πρόγραμμα ή μια λειτουργία που ολοκληρώνεται με παραμονή νερού στον κάδο, η λειτουργία αναμονής **δεν απενεργοποιεί** τη συσκευή ώστε να σας υπενθυμίσει να αδειάσετε τον κάδο.

## 14. ΚΑΘΗΜΕΡΙΝΉ ΧΡΉΣΗ - ΠΛΎΣΗ ΚΑΙ ΣΤΈΓΝΩΜΑ



### ΠΡΟΕΙΔΟΠΟΙΗΣΗ!

Ανατρέξτε στα κεφάλαια σχετικά με την Ασφάλεια.



Αυτή η συσκευή είναι αυτόματο πλυντήριο στεγνωτήριο.

### 14.1 Πλήρη προγράμματα πλύσης και στεγνώματος

#### Αυτόματο πρόγραμμα χωρίς διακοπή

Η συσκευή παρέχεται με το πρόγραμμα 60 Λεπ. Χωρίς Παύση, ένα αυτόματο ενιαίο πρόγραμμα πλύσης και στεγνώματος όπου δεν είναι απαραίτητο να ορίσετε τη λειτουργία Στέγνωμα.

Για την εκτέλεση αυτού του προγράμματος:

1. Αφού φορτώσετε τα ρούχα και το απορρυπαντικό, πιέστε το κουμπί Ενεργοποίηση/Απενεργοποίηση για μερικά δευτερόλεπτα για να ενεργοποιήσετε τη συσκευή.
2. Ρυθμίστε το πρόγραμμα 60 Λεπ. Χωρίς Παύση στρέφοντας τον διακόπτη επιλογής προγράμματος.

Η ένδειξη  εμφανίζεται στην οθόνη

3. Αγγίξτε το κουμπί Έναρξη/Παύση για να ξεκινήσει το πρόγραμμα.

#### Μη αυτόματα προγράμματα πλύσης και στεγνώματος



Σε μερικά προγράμματα πλύσης, μπορείτε να συνδυάσετε Πλύση και τη λειτουργία Στέγνωμα για την εκτέλεση ενός πλήρους προγράμματος πλύσης και στεγνώματος.

Προβείτε στις εξής ενέργειες:

1. Πιέστε το κουμπί Ενεργοποίηση/Απενεργοποίηση για μερικά δευτερόλεπτα για να ενεργοποιήσετε τη συσκευή.
2. Στρέψτε τον διακόπτη επιλογής προγράμματος στο επιθυμητό πρόγραμμα πλύσης. Στην οθόνη εμφανίζεται η προεπιλεγμένη

θερμοκρασία και το στύψιμο. Αν είναι απαραίτητο, αλλάξτε αυτές τις επιλογές σύμφωνα με τον όγκο των ρούχων που πρέπει να πλύνετε. Η οθόνη εμφανίζει επίσης το μέγιστο συνιστώμενο φορτίο για τη φάση πλύσης.

3. Ρυθμίστε τις επιθυμητές επιλογές, αν διατίθενται.
4. Αγγίξτε το κουμπί Λειτουργία μία φορά για να ενεργοποιήσετε και τη λειτουργία στεγνώματος. Οι ενδείξεις Πλύση και Στέγνωμα ανάβουν. Οι

ενδείξεις  και  ≡ εμφανίζονται στην οθόνη. Η οθόνη εμφανίζει επίσης το μέγιστο συνιστώμενο φορτίο για το πρόγραμμα πλύσης και στεγνώματος (π.χ. 6 kg για βαμβακερά).

5. Ανοίξτε την πόρτα και φορτώστε τα ρούχα ένα-ένα. Στην οθόνη, το βάρος των ρούχων ενημερώνεται σε βήματα του 0,5 kg και η διάρκεια του προγράμματος ενημερώνεται ανάλογα.
6. Κλείστε την πόρτα.
7. Τοποθετήστε το απορρυπαντικό και τα προσθετικά πλύσης στην κατάλληλη θήκη.





Όταν στεγνώνετε ένα μεγάλο φορτίο ρούχων, βεβαιωθείτε ότι τα ρούχα δεν είναι μπερδεμένα και ότι είναι ομοιόμορφα κατανεμημένα στον κάδο.

### 14.2 Πλύση και Στέγνωμα - Αυτόματοι βαθμοί

1. Πατήστε το κουμπί Αυτόματο στεγνώμα επανειλημμένα μέχρι να εμφανιστεί στην οθόνη ο απαιτούμενος βαθμός στεγνώματος. Οι ενδείξεις στην οθόνη ανάβουν αντίστοιχα:

a.  ≡ ≡ ≡ **Στεγνά για σιδέρωμα:** για βαμβακερά.

b.  ≡ ≡ ≡ **Στεγνά για ντουλάπι:** για βαμβακερά και συνθετικά ρούχα.

- c.  **Επιπλέον στέγνωμα:**  
για βαμβακερά.

**Η διάρκεια χρόνου στην οθόνη είναι η διάρκεια και των δύο κύκλων, πλύσης και στεγνώματος.**

 Για να είναι ικανοποιητικό το στέγνωμα χρησιμοποιώντας λιγότερη ενέργεια και σε συντομότερο χρόνο, η συσκευή δεν σας επιτρέπει να επιλέξετε πολύ χαμηλή ταχύτητα στύψιματος για τα ρούχα προς πλύση και στέγνωμα.

2. Αγγίξτε το κουμπί Έναρξη/Παύση για να ξεκινήσει το πρόγραμμα. Η εκτίμηση ProSense ξεκινά.

Στην οθόνη, η ένδειξη κλειδώματος πόρτας  ανάβει, η ένδειξη της τρέχουσας φάσης αρχίζει να αναβοσβήνει.

Η οθόνη εμφανίζει επίσης τον υπολειπόμενο χρόνο προγράμματος.

### 14.3 Πλύση και Στέγνωμα Καθορισμένου Χρόνου

1. Πατήστε το κουμπί Χρόνος στεγνώματος επανειλημμένα για να ρυθμίσετε την επιθυμητή διάρκεια χρόνου (ανατρέξτε στον πίνακα «Στέγνωμα καθορισμένου χρόνου» στο κεφάλαιο «Προγράμματα»). Η ένδειξη βαθμού στεγνώματος σβήνει και ανάβει η ένδειξη .



Κάθε φορά που πατάτε αυτό το κουμπί, η διάρκεια του χρόνου αυξάνεται κατά 5 λεπτά. Η οθόνη εμφανίζει τη νέα ρυθμισμένη τιμή χρόνου.

2. Αγγίξτε το Έναρξη/Παύση για να ξεκινήσει το πρόγραμμα. Η εκτίμηση ProSense ξεκινά.

Στην οθόνη, η ένδειξη κλειδώματος πόρτας  ανάβει και η ένδειξη της τρέχουσας φάσης αρχίζει να αναβοσβήνει.

Η οθόνη εμφανίζει επίσης τον υπολειπόμενο χρόνο προγράμματος.

### 14.4 Στο τέλος του προγράμματος στεγνώματος

- Η λειτουργία της συσκευής σταματά αυτόματα.
- Τα ηχητικά σήματα τίθενται σε λειτουργία (εάν είναι ενεργοποιημένα).
- Στην οθόνη εμφανίζεται η ένδειξη .
- Η ένδειξη του κουμπιού Έναρξη/Παύση σβήνει. Η ένδειξη κλειδώματος πόρτας  σβήνει
- Πιέστε το κουμπί Ενεργοποίηση/Απενεργοποίηση για μερικά δευτερόλεπτα για να απενεργοποιήσετε τη συσκευή.

 Μετά από μερικά λεπτά από το τέλος του προγράμματος, η λειτουργία εξοικονόμησης ενέργειας απενεργοποιεί αυτόματα τη συσκευή.

1. Αφαιρέστε τα ρούχα από τη συσκευή.
2. Βεβαιωθείτε ότι ο κάδος είναι άδειος.

 Μετά τη φάση στεγνώματος, να καθαρίζετε τον κάδο, το λάστιχο και το εσωτερικό της πόρτας με ένα βρεγμένο πανί.

## 15. ΚΑΘΗΜΕΡΙΝΉ ΧΡΉΣΗ - ΣΤΈΓΝΩΜΑ ΜΌΝΟ





**ΠΡΟΕΙΔΟΠΟΙΗΣΗ!**  
Ανατρέξτε στα κεφάλαια σχετικά με την Ασφάλεια.



Αυτή η συσκευή είναι αυτόματο πλυντήριο στεγνωτήριο.











### 15.1 Προετοιμασία για στέγνωμα

1. Πιέστε το κουμπί Ενεργοποίηση/Απενεργοποίηση για μερικά δευτερόλεπτα για να ενεργοποιήσετε τη συσκευή.

- i** Με ένα πρόγραμμα μόνο στεγνώματος, η οθόνη δεν εμφανίζει το βάρος των ρούχων και η εκτίμηση της λειτουργίας ProSense είναι απενεργοποιημένη.
- Φορτώστε ένα-ένα τα ρούχα.
  - Στρέψτε τον διακόπτη επιλογής προγράμματος στο κατάλληλο πρόγραμμα ανάλογα με τα είδη για στέγνωμα.
  - Πατήστε το κουμπί Λειτουργία δύο φορές για να αποκλείσετε το πλύσιμο και να εκτελέσετε μόνο το στέγνωμα. Η ένδειξη Στέγνωμα είναι αναμμένη. Στην οθόνη εμφανίζονται οι ενδείξεις  και  και .

- i** Όταν στεγνώνετε μια μεγάλη ποσότητα ρούχων, για να έχετε καλή απόδοση, βεβαιωθείτε ότι τα ρούχα δεν είναι μπερδεμένα και ότι είναι ομοιόμορφα καταναμημένα στον κάδο.



## 15.2 Στέγνωμα - Αυτόματοι βαθμοί

- Πατήστε το κουμπί Αυτόματο στέγνωμα επανειλημμένα μέχρι να εμφανιστεί στην οθόνη ο απαιτούμενος βαθμός στεγνώματος. Οι ενδείξεις στην οθόνη ανάβουν αντίστοιχα:
  -    **Στεγνά για σιδέρωμα:** για βαμβακερά.
  -    **Στεγνά για ντουλάπι:** για βαμβακερά και συνθετικά ρούχα.
  -     **Επιπλέον στέγνωμα:** για βαμβακερά.



Στην οθόνη εμφανίζεται η διάρκεια του προγράμματος στεγνώματος.

- i** Για να είναι ικανοποιητικό το στέγνωμα χρησιμοποιώντας λιγότερη ενέργεια και σε συντομότερο χρόνο, η συσκευή δεν σας επιτρέπει να επιλέξετε πολύ χαμηλή ταχύτητα στεγνώματος για τα ρούχα προς πλύση και στέγνωμα.
- Αγγίξτε το κουμπί Έναρξη/Παύση για να ξεκινήσει το πρόγραμμα. Στην οθόνη, η ένδειξη κλειδώματος πόρτας  ανάβει, η ένδειξη της τρέχουσας φάσης αρχίζει να αναβοσβήνει. Η οθόνη εμφανίζει επίσης τον υπολειπόμενο χρόνο προγράμματος.

## 15.3 Στέγνωμα Καθορισμένου Χρόνου

- Πατήστε το κουμπί Χρόνος στεγνώματος επανειλημμένα για να ρυθμίσετε την επιθυμητή διάρκεια χρόνου (ανατρέξτε στον πίνακα «Στέγνωμα καθορισμένου χρόνου» στο κεφάλαιο «Προγράμματα»). Η ένδειξη βαθμού στεγνώματος σβήνει και ανάβει η ένδειξη . Κάθε φορά που πιέζετε αυτό το κουμπί, η διάρκεια του χρόνου αυξάνεται κατά 5 λεπτά. Η οθόνη εμφανίζει τη νέα ρυθμισμένη τιμή χρόνου.
- Αγγίξτε το Έναρξη/Παύση για να ξεκινήσει το πρόγραμμα. Στην οθόνη, η ένδειξη κλειδώματος πόρτας  ανάβει και η ένδειξη της τρέχουσας φάσης αρχίζει να αναβοσβήνει. Η οθόνη εμφανίζει επίσης τον υπολειπόμενο χρόνο προγράμματος.

## 15.4 Στο τέλος του προγράμματος στεγνώματος

- Η λειτουργία της συσκευής σταματά αυτόματα.
- Τα ηχητικά σήματα τίθενται σε λειτουργία (εάν είναι ενεργοποιημένα).
- Στην οθόνη εμφανίζεται η ένδειξη .
- Η ένδειξη του κουμπιού Έναρξη/Παύση σβήνει. Η ένδειξη κλειδώματος πόρτας  σβήνει

- Πιέστε το κουμπί Ενεργοποίηση/Απενεργοποίηση για μερικά δευτερόλεπτα για να απενεργοποιήσετε τη συσκευή.



Μετά από μερικά λεπτά από το τέλος του προγράμματος, η λειτουργία εξοικονόμησης ενέργειας απενεργοποιεί αυτόματα τη συσκευή.

1. Αφαιρέστε τα ρούχα από τη συσκευή.
2. Βεβαιωθείτε ότι ο κάδος είναι άδειος.



Μετά τη φάση στεγνώματος, να καθαρίζετε τον κάδο, το λάστιχο και το εσωτερικό της πόρτας με ένα βρεγμένο πανί.

## 16. ΧΝΟΥΔΙΑ ΣΤΑ ΥΦΑΣΜΑΤΑ

Κατά τη φάση πλύσης ή/και στεγνώματος, ορισμένοι τύποι υφασμάτων, (πανάκια καθαρισμού, μάλλινα, φούτερ) μπορεί να αφήσουν χνούδια.

Τα χνούδια αυτά μπορεί να κολλήσουν στα υφάσματα στον επόμενο κύκλο.

Οι πιθανότητες να εμφανιστεί αυτό το πρόβλημα αυξάνονται στα συνθετικά υφάσματα.

Για την αποτροπή εμφάνισης χνουδιών στα ρούχα σας:

- Μην πλένετε σκούρα υφάσματα μετά από πλύση και το στέγνωμα ανοιχτόχρωμων υφασμάτων (πετσέτες χεριών, μάλλινα, φούτερ) και αντίστροφα.
- Να στεγνώνετε σε απλώστρα αυτού του τύπου τα υφάσματα όταν τα πλένετε για πρώτη φορά.
- Καθαρίστε το φίλτρο αδειάσματος.

- Μετά τη φάση στεγνώματος, να καθαρίζετε τον άδειο κάδο, το παρεμβύσμα και την πόρτα με ένα βρεγμένο πανί.

**Για να αφαιρέσετε τα χνούδια στον κάδο, προβείτε στις εξής ενέργειες:**

- Αδειάστε τον κάδο.
- Καθαρίστε τον κάδο, το παρεμβύσμα και την πόρτα με ένα βρεγμένο πανί.
- Ορίστε το πρόγραμμα στεγνώματος.
- Πιέστε ταυτόχρονα τα Λεκέδες/ Πρόπλυση και τα Αντι-crease κουμπιά έως ότου εμφανιστεί η ένδειξη **CLE** για να ενεργοποιήσετε τη λειτουργία καθαρισμού.
- Αγγίξτε το κουμπί Έναρξη/Παύση για να εκκινήσετε το πρόγραμμα.



Αν η συσκευή χρησιμοποιείται συχνά, εκτελέστε το **CLE** πρόγραμμα συχνά.

## 17. ΥΠΟΔΕΪΞΕΙΣ ΚΑΙ ΣΥΜΒΟΥΛΕΣ



**ΠΡΟΕΙΔΟΠΟΙΗΣΗ!**  
Ανατρέξτε στα κεφάλαια σχετικά με την Ασφάλεια.

### 17.1 Φορτίο ρούχων

- Χωρίστε τα ρούχα σε: λευκά, χρωματιστά, συνθετικά, ευαίσθητα και μάλλινα.
- Τηρείτε τις οδηγίες πλύσης στις ετικέτες των ρούχων.
- Μην πλένετε λευκά και χρωματιστά ρούχα μαζί.
- Ορισμένα χρωματιστά ρούχα μπορεί να ξεθωριάσουν κατά την πρώτη

πλύση. Σας συνιστούμε να τα πλένετε χωριστά τις πρώτες δύο φορές.

- Πλένετε τα ρούχα με πολλές στρώσεις, τα μάλλινα και τα ρούχα με στάμπες από την ανάποδη.
- Κάνετε προεργασία αφαίρεσης των δύσκολων λεκέδων.
- Πλένετε τους επίμονους λεκέδες με ειδικό απορροπαντικό.
- Απαιτείται ιδιαίτερη προσοχή με τις κουρτίνες. Αφαιρείτε τα γαντζάκια και τοποθετείτε τις κουρτίνες σε δίχτυ πλυσίματος ή σε μαξιλαροθήκη.
- Όταν το φορτίο είναι πολύ μικρό, μπορεί να προκληθούν προβλήματα ισορροπίας κατά τη φάση στυσίματος,

με αποτέλεσμα τον υπερβολικό κραδασμό. Σε περίπτωση που συμβεί αυτό:

- διακόψτε το πρόγραμμα και ανοίξτε την πόρτα (ανατρέξτε στο κεφάλαιο «Καθημερινή Χρήση»).
  - καταλείψτε ξανά τα ρούχα στον κάδο με το χέρι έτσι ώστε να γίνει ομοιόμορφη κατανομή τους στον κάδο,
  - πιέστε το κουμπί Έναρξη/Παύση. Η φάση στυψίματος συνεχίζει.
- Κουμπώνετε τις μαξιλαροθήκες, τα φερμουάρ, τις κόπτες και τα κουμπιά. Δένετε τις ζώνες, τα κορδόνια, τα κορδόνια παπουτσιών και τα άλλα λυτά αντικείμενα.
  - Μην πλένετε ρούχα χωρίς στρίψωμα ή ρούχα με σκισίματα. Για μικρά ή/και ευαίσθητα υφάσματα, χρησιμοποιείτε δίκτυο πλυσίματος (π.χ. σουτιέν με μπανέλες, ζώνες, καλσόν, κορδόνια, κορδέλες, κ.λπ.).

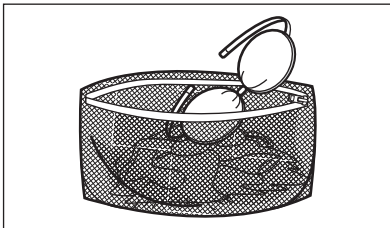

- Αδειάζετε τις τσέπες και ξεδιπλώνετε τα ρούχα.

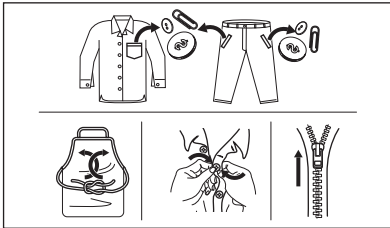

## 17.2 Επίμονοι λεκέδες

Για μερικούς λεκέδες δεν αρκεί το νερό και το απορρυπαντικό.

Συνιστούμε να κάνετε προεργασία αφαίρεσης αυτών των λεκέδων πριν τοποθετήσετε τα ρούχα στο πλυντήριο.

Διατίθενται ειδικά αφαιρετικά λεκέδων. Χρησιμοποιήστε το κατάλληλο αφαιρετικό για τον τύπο του λεκέ και του υφάσματος.

Μην ψεκάσετε αφαιρετικό λεκέ σε ρούχα που βρίσκονται κοντά στη συσκευή, γιατί είναι διαβρωτικό για τα πλαστικά μέρη.

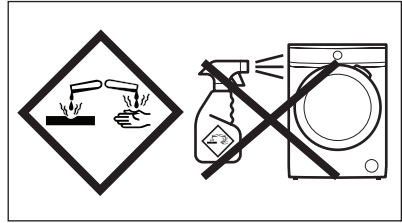

## 17.3 Τύπος και ποσότητα απορρυπαντικού

Η επιλογή του απορρυπαντικού και η χρήση των σωστών ποσοτήτων επηρεάζουν την απόδοση πλύσης αλλά και βοηθούν στην αποφυγή σπατάλης και στην προστασία του περιβάλλοντος:

- Χρησιμοποιείτε μόνο απορρυπαντικά και άλλα ενισχυτικά πλύσης κατάλληλα για χρήση σε πλυντήριο ρούχων. Κατ' αρχήν ακολουθήστε αυτούς τους γενικούς κανόνες:
  - απορρυπαντικά σε σκόνη για κάθε τύπο υφάσματος, εκτός από τα ευαίσθητα. Να προτιμάτε απορρυπαντικά σε σκόνη που περιέχουν λευκαντικό για τα λευκά και για την απολύμανση των ρούχων,
  - απορρυπαντικά σε υγρή μορφή, κατά προτίμηση για προγράμματα πλύσης σε χαμηλή θερμοκρασία (μέγ. θερμοκρασία 60 °C), για κάθε τύπο υφάσματος ή ειδικά μόνο για μάλλινα.
- Η επιλογή του απορρυπαντικού και η ποσότητά του εξαρτάται από: τον τύπο των υφασμάτων (ευαίσθητα, μάλλινα, βαμβακερά κ.λπ.), το χρώμα των ρούχων, το μέγεθος του φορτίου, τον βαθμό λερώματος, τη θερμοκρασία πλύσης και τη σκληρότητα του νερού που χρησιμοποιείται.
- Τηρείτε πάντα τις οδηγίες στη συσκευασία των απορρυπαντικών ή άλλων ενισχυτικών πλύσης χωρίς να υπερβαίνετε το μέγιστο υποδεικνυόμενο επίπεδο (**MAX**).
- Μην αναμειγνύετε διαφορετικούς τύπους απορρυπαντικών.

- Χρησιμοποιείτε μικρότερη ποσότητα απορρυπαντικού όταν:
  - τα ρούχα που θα πλύνετε είναι λίγα,
  - τα ρούχα δεν είναι πολύ λερωμένα,
  - δημιουργείται μεγάλη ποσότητα αφρού κατά την πλύση.
- Όταν χρησιμοποιείτε ταμπλέτες απορρυπαντικού, να τις τοποθετείτε πάντα μέσα στον κάδο και όχι στη θήκη απορρυπαντικού.

#### **Η μη επαρκής ποσότητα απορρυπαντικού μπορεί να προκαλέσει:**

- μη ικανοποιητικά αποτελέσματα πλύσης,
- γκριζάρισμα των ρούχων,
- λιπαρότητα στα ρούχα,
- μούχλα στη συσκευή.

#### **Η υπερβολική ποσότητα απορρυπαντικού μπορεί να προκαλέσει:**

- σαπουνόνερα,
- μειωμένη αποτελεσματικότητα πλύσης,
- ανεπαρκές ξέβγαλμα,
- μεγαλύτερη επίπτωση στο περιβάλλον.

## **17.4 Οικολογικές συμβουλές**

Για εξοικονόμηση νερού, ενέργειας και για να βοηθήσετε στην προστασία του περιβάλλοντος, συνιστούμε να ακολουθήσετε αυτές τις συμβουλές:

- **Τα κανονικά λερωμένα ρούχα** μπορούν να πλυθούν **χωρίς πρόπλυση** ώστε να εξοικονομήσετε απορρυπαντικό, νερό και χρόνο (επίσης, έτσι προστατεύεται και το περιβάλλον!).
- Η φόρτωση της συσκευής στη **μέγιστη χωρητικότητα που υποδεικνύεται για το κάθε πρόγραμμα βοηθά στην μείωση κατανάλωσης ενέργειας και νερού.**
- Με επαρκή προεπεξεργασία, είναι δυνατό να αφαιρεθούν οι λεκέδες και οι ελαφρές βρωμιές. Στη συνέχεια, τα ρούχα μπορούν να πλυθούν σε χαμηλότερη θερμοκρασία.
- Προκειμένου να χρησιμοποιείτε τη σωστή ποσότητα απορρυπαντικού, ανατρέχετε στην ποσότητα που

προτείνεται από τον κατασκευαστή του απορρυπαντικού και ελέγξτε τη σκληρότητα νερού του οικιακού σας συστήματος. Ανατρέξτε στην ενότητα «Σκληρότητα νερού».

- Ρυθμίστε τη **μέγιστη δυνατή ταχύτητα στύψιματος** για το επιλεγμένο πρόγραμμα για εξοικονόμηση ενέργειας κατά τη φάση στεγνώματος!

## **17.5 Σκληρότητα νερού**

Αν η σκληρότητα του νερού στην περιοχή σας είναι υψηλή ή μέτρια, συνιστάται να χρησιμοποιείτε αποσκληρυντικό νερού για πλυντήρια ρούχων. Σε περιοχές όπου η σκληρότητα του νερού είναι χαμηλή, δεν χρειάζεται να χρησιμοποιείτε αποσκληρυντικό.

Για πληροφορίες σχετικά με τη σκληρότητα του νερού στην περιοχή σας, επικοινωνήστε με την τοπική υπηρεσία ύδρευσης.

Χρησιμοποιείτε τη σωστή ποσότητα αποσκληρυντή νερού. Τηρείτε τις οδηγίες που υπάρχουν στη συσκευασία του προϊόντος.

## **17.6 Προετοιμασία του κύκλου στεγνώματος**

- Ανοίξτε τη βρύση παροχής νερού.
- Ελέγξτε ότι ο σωλήνας αδειασματος είναι σωστά συνδεδεμένος. Ανατρέξτε στο κεφάλαιο εγκατάστασης για περισσότερες πληροφορίες.
- Για το μέγιστο φορτίο ρούχων των προγραμμάτων στεγνώματος, ανατρέξτε στον πίνακα προγραμμάτων στεγνώματος.

## **17.7 Ρούχα ακατάλληλα για στέγνωμα**





**Μην επιλέγετε πρόγραμμα στεγνώματος για τα ακόλουθα:**

- Συνθετικές κουρτίνες.
- Ρούχα με μεταλλικά μέρη.
- Καλσόν από νάιλον.
- Παπλώματα καπιτονέ.
- Κλινοσκεπάσματα.
- Πουπουλένια παπλώματα.
- Αδιάβροχα.
- Υπνόσاکοι.

- Υφάσματα με υπολείμματα από σπρέι μαλλιών, ασετόν ή παρόμοια διαλύματα.
- Ρούχα με αφρώδες ελαστικό ή υλικά παρόμοια με το αφρώδες ελαστικό.

## 17.8 Ετικέτες ρούχων

Όταν στεγνώνετε τα ρούχα, τηρείτε τις υποδείξεις στις ετικέτες των κατασκευαστών:

-  = Το είδος αυτό μπορεί να στεγνώσει σε στεγνωτήριο
-  = Ο κύκλος στεγνώματος πραγματοποιείται σε υψηλή θερμοκρασία
-  = Ο κύκλος στεγνώματος πραγματοποιείται σε μειωμένη θερμοκρασία
-  = Το είδος αυτό δεν επιτρέπεται να στεγνώσει σε στεγνωτήριο.

## 17.9 Διάρκεια κύκλου στεγνώματος

Ο χρόνος στεγνώματος μπορεί να μεταβληθεί ανάλογα με:

- την ταχύτητα του τελευταίου στυψίματος
- το βαθμό στεγνώματος
- τον τύπο των ρούχων
- το βάρος του φορτίου

## 17.10 Επιπλέον στέγνωμα

Αν τα ρούχα είναι ακόμη νωπά στο τέλος του προγράμματος στεγνώματος,

επιλέξτε ξανά ένα σύντομο κύκλο στεγνώματος.



**ΠΡΟΕΙΔΟΠΟΙΗΣΗ!**  
Για την αποφυγή τσαλακώματος και συρρίκνωσης, μη στεγνώνετε υπερβολικά τα ρούχα.

## 17.11 Γενικές συμβουλές

Ανατρέξτε στον πίνακα «Προγράμματα στεγνώματος» για να εντοπίσετε τους **μέσους** χρόνους στεγνώματος. Η εμπειρία θα συμβάλλει στο να στεγνώνετε τα ρούχα σας καλύτερα. Σημειώστε τη διάρκεια προηγούμενων κύκλων που έχουν εκτελεστεί.

Για να αποφύγετε τα φορτία στατικού ηλεκτρισμού στο τέλος του κύκλου στεγνώματος:

1. Χρησιμοποιείτε μαλακτικό στον κύκλο πλύσης.
2. Χρησιμοποιείτε κάποιο ειδικό προϊόν περιποίησης ρούχων για στεγνωτήρια.

Μόλις ολοκληρωθεί το πρόγραμμα στεγνώματος, αφαιρέστε σύντομα τα ρούχα.

# 18. ΦΡΟΝΤΙΔΑ ΚΑΙ ΚΑΘΑΡΙΣΜΑ



**ΠΡΟΕΙΔΟΠΟΙΗΣΗ!**  
Ανατρέξτε στα κεφάλαια σχετικά με την Ασφάλεια.

## 18.1 Περιοδικό πρόγραμμα καθαρισμού

**Το περιοδικό καθαρισμό βοηθά να παρατείνετε τη διάρκεια ζωής της συσκευής σας.**

Μετά από κάθε κύκλο, αφήνετε την πόρτα και τη θήκη απορρυπαντικού ελαφρώς ανοικτά ώστε να κυκλοφορεί

αέρας και να στεγνώνει την υγρασία στο εσωτερικό της συσκευής: αυτό αποτρέπει τον σχηματισμό μυκήτων και δυσάρεστων οσμών.

Αν η συσκευή δεν χρησιμοποιείται για μεγάλο χρονικό διάστημα: κλείστε τη βρύση του νερού και αποσυνδέστε τη συσκευή από την πρίζα.

Ενδεικτικό περιοδικό πρόγραμμα καθαρισμού:

Αφαίρεση Αλάτων	Δύο φορές τον χρόνο
Πλύση συντήρησης	Μία φορά τον μήνα
Καθαρισμός του λάστιχου της πόρτας	Κάθε δύο μήνες
Καθαρισμός του κάδου	Κάθε δύο μήνες
Αφαίρεση χνουδιού μέσα από τον κάδο	Δύο φορές τον μήνα <sup>1)</sup>
Καθαρισμός της θήκης απορρυπαντικού	Κάθε δύο μήνες
Καθαρισμός του φίλτρου της αντλίας αδειάσματος	Δύο φορές τον χρόνο
Καθαρισμός του σωλήνα παροχής και του φίλτρου της βαλβίδας	Δύο φορές τον χρόνο

<sup>1)</sup> Ανατρέξτε στο κεφάλαιο «Χνουδία στα υφάσματα».

Οι παρακάτω παράγραφοι εξηγούν πώς πρέπει να καθαρίζετε το κάθε εξάρτημα.

## 18.2 Αφαίρεση ξένων αντικειμένων



Βεβαιωθείτε ότι οι τσέπες είναι άδειες και ότι όλα τα λυτά αντικείμενα είναι δεμένα προτού εκτελέσετε τον κύκλο. Ανατρέξτε στο κεφάλαιο «Φορτίο ρούχων» στην ενότητα «Υποδείξεις και συμβουλές».

Αφαιρέστε τυχόν ξένα αντικείμενα (όπως μεταλλικά κλιπ, κουμπιά, νομίσματα, κ.λπ.) που μπορεί να βρείτε στο λάστιχο της πόρτας, στα φίλτρα και στον κάδο. Ανατρέξτε στις παραγράφους «Λάστιχο πόρτας με παγίδα διπλού χείλους», «Καθάρισμα του κάδου», «Καθάρισμα της αντλίας αδειάσματος» και «Καθάρισμα του σωλήνα παροχής και του φίλτρου της βαλβίδας». Αν χρειαστεί,

επικοινωνήστε με το Εξουσιοδοτημένο Κέντρο Σέρβις.

## 18.3 Εξωτερικό καθάρισμα

Καθαρίζετε τη συσκευή μόνο με ήπιο σαπούνι και χλιαρό νερό. Σκουπίζετε καλά όλες τις επιφάνειες.

Μη χρησιμοποιείτε σφουγγαράκια ή υλικά που χαράσσουν.



### ΠΡΟΣΟΧΗ!

Μη χρησιμοποιείτε οινόπνευμα, διαλυτικά ή χημικά προϊόντα.



### ΠΡΟΣΟΧΗ!

Μην καθαρίζετε τις μεταλλικές επιφάνειες με απορρυπαντικό που έχει βάση τη χλωρίνη.

## 18.4 Αφαίρεση αλάτων



Αν η σκληρότητα του νερού στην περιοχή σας είναι υψηλή ή μέτρια, συνιστάται να χρησιμοποιείτε αποσκληρυντικό νερού για πλυντήρια ρούχων.

Ελέγχετε τακτικά τον κάδο για άλατα.

Τα συνηθισμένα απορρυπαντικά περιέχουν ήδη ουσίες αποσκληρυνσης του νερού, αλλά συνιστούμε κατά διαστήματα να εκτελείτε έναν κύκλο με άδειο κάδο και κάποιο αποσκληρυντικό νερού.



Τηρείτε πάντα τις οδηγίες που υπάρχουν στη συσκευασία του προϊόντος.

## 18.5 Πλύση συντήρησης

Η επαναλαμβανόμενη και παρατεταμένη χρήση προγραμμάτων χαμηλής θερμοκρασίας μπορεί να προκαλέσει επικαθίσεις απορρυπαντικού, υπολείμματα χνουδιών και ανάπτυξη βακτηρίων στο εσωτερικό του κάδου. Έτσι μπορεί να δημιουργηθούν δυσάρεστες οσμές και μύκητες.

Για την εξάλειψη αυτών των επικαθίσεων και την υγιεινή του εσωτερικού τμήματος

της συσκευής, εκτελείτε τακτικά μια πλύση συντήρησης (τουλάχιστον μία φορά τον μήνα):

1. Βγάλτε όλα τα ρούχα από τον κάδο.
2. Εκτελέστε ένα πρόγραμμα για βαμβακερά στη μέγιστη θερμοκρασία με μια μικρή ποσότητα απορρυπαντικού σε σκόνη ή, αν είναι διαθέσιμο, εκτελέστε το πρόγραμμα Machine Clean.

## 18.6 Λάστιχο της πόρτας

Αυτή η συσκευή είναι σχεδιασμένη με **αυτοκαθαριζόμενο σύστημα αποστράγγισης**, ώστε οι ελαφριές ίνες χνουδιού που πέφτουν από τα ρούχα να αποστραγγίζονται με το νερό. Ελέγχετε τακτικά το λάστιχο. Νομίσματα, κουμπιά και άλλα μικρά αντικείμενα μπορούν να ανακτηθούν στο τέλος του κύκλου.

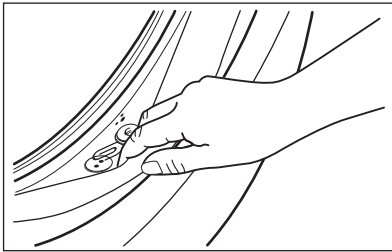

Καθαρίστε το όταν απαιτείται, χρησιμοποιώντας καθαριστική κρέμα με αμμωνία χωρίς να γρατζουνίσετε την επιφάνεια του λάστιχου.

- i** Τηρείτε πάντα τις οδηγίες που υπάρχουν στη συσκευασία του προϊόντος.

## 18.7 Καθάρισμα του κάδου

Ελέγχετε τακτικά τον κάδο για την αποφυγή ανεπιθύμητων επικαθίσεων. Επικαθίσεις σκουριάς στον κάδο μπορεί να δημιουργηθούν από σκουριασμένα ξένα σώματα στην πλύση ή από το νερό της παροχής νερού που περιέχει σίδηρο.

Καθαρίζετε τον κάδο με ειδικά προϊόντα για ανοξειδωτο ατσάλι.

- i** Τηρείτε πάντα τις οδηγίες που υπάρχουν στη συσκευασία του προϊόντος. Μην καθαρίζετε τον κάδο με όξινα αποσκληρυντικά προϊόντα, αποξεστικά προϊόντα που περιέχουν χλωρίο ή σίδηρο ή ατσάλι.

Για ένα σχολαστικό καθαρίσμα:

1. Καθαρίζετε τον κάδο με ειδικά προϊόντα για ανοξειδωτο ατσάλι.

- i** Τηρείτε πάντα τις οδηγίες που υπάρχουν στη συσκευασία του προϊόντος.
2. Εκτελέστε ένα σύντομο πρόγραμμα για βαμβακερά σε υψηλή θερμοκρασία, με άδειο κάδο και μικρή ποσότητα απορρυπαντικού σε σκόνη ή, αν είναι διαθέσιμο, εκτελέστε το πρόγραμμα Machine Clean .

## 18.8 Καθάρισμα της θήκης απορρυπαντικού

Για την αποφυγή πιθανών επικαθίσεων ξηρού απορρυπαντικού ή πηγμένου μαλακτικού ή/και τον σχηματισμό μούχλας στο συρτάρι της θήκης απορρυπαντικού, σε αραιά διαστήματα ακολουθείτε την παρακάτω διαδικασία καθαρισμού:

1. Ανοίξτε το συρτάρι. Πιέστε την αρπάγη προς τα κάτω όπως υποδεικνύεται στην εικόνα και τραβήξτε το προς τα έξω.

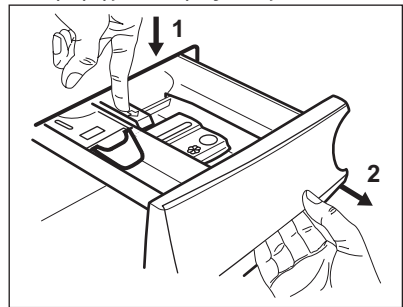

2. Αφαιρέστε το επάνω μέρος της θήκης προσθετικού πλύσης, για ευκολότερο καθαρίσμα. Φροντίστε να αφαιρέσετε κάθε υπόλειμμα απορρυπαντικού από το επάνω και κάτω μέρος της

υποδοχής. Καθαρίστε την υποδοχή με μια μικρή βούρτσα.

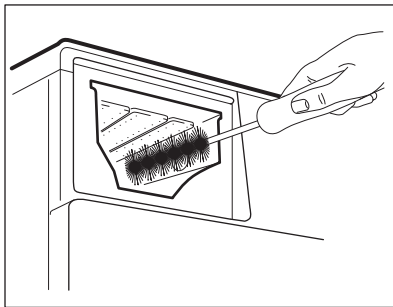
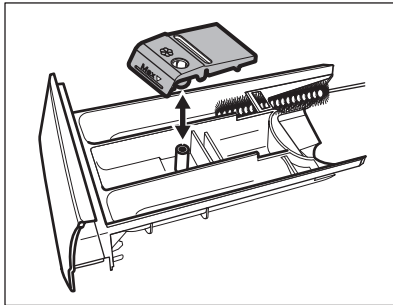

- Ξεπλύνετε το συρτάρι απορρυπαντικό με τρεχούμενο χλιαρό νερό, για να απομακρύνετε τυχόν ίχνη συσσωρευμένου απορρυπαντικού. Αφού το καθαρίσετε, ξανατοποθετήστε το επάνω μέρος στη θέση του.
- Εισαγάγετε το συρτάρι απορρυπαντικού στις ράγες οδηγούς και κλείστε το. Εκτελέστε το πρόγραμμα ξεβγάλματος χωρίς ρούχα μέσα στον κάδο.

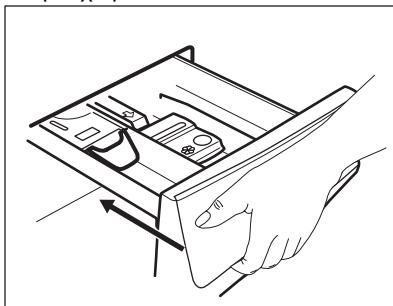

## 18.9 Καθαρισμός της αντλίας αδειάσματος



### ΠΡΟΕΙΔΟΠΟΙΗΣΗ!

Αποσυνδέστε το φις τροφοδοσίας από την πρίζα.



Ελέγχετε τακτικά το φίλτρο της αντλίας αδειάσματος και βεβαιωθείτε ότι είναι καθαρό.

Καθαρίστε την αντλία αδειάσματος, εάν:

- Η συσκευή δεν αδειάζει το νερό.
- Ο κάδος δεν περιστρέφεται.
- Ακούγεται ένας ασυνήθιστος θόρυβος από τη συσκευή λόγω φραγής της αντλίας αδειάσματος.
- Στην οθόνη εμφανίζεται ο κωδικός βλάβης **E20**.



### ΠΡΟΕΙΔΟΠΟΙΗΣΗ!

- Μην αφαιρείτε το φίλτρο ενώ η συσκευή βρίσκεται σε λειτουργία.
- Μην καθαρίζετε την αντλία εάν το νερό στο εσωτερικό της συσκευής είναι ζεστό. Περιμένετε μέχρι το νερό να κρυώσει

**Ακολουθήστε την παρακάτω διαδικασία για να καθαρίσετε την αντλία:**

1. Ανοίξτε το κάλυμμα της αντλίας.

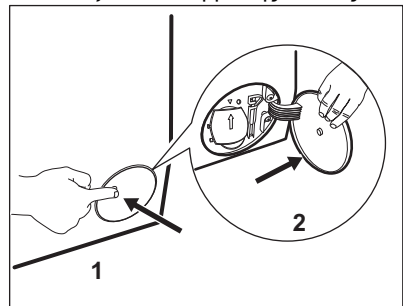

2. Τοποθετήστε ένα κατάλληλο δοχείο κάτω από το σημείο πρόσβασης της αντλίας αδειάσματος για να συλλέξετε το νερό που θα τρέξει.
3. Ανοίξτε το στόμιο προς τα κάτω. Να έχετε πάντα πρόχειρο ένα πανί για να σκουπίσετε το νερό που τυχόν τρέξει κατά την αφαίρεση του φίλτρου.

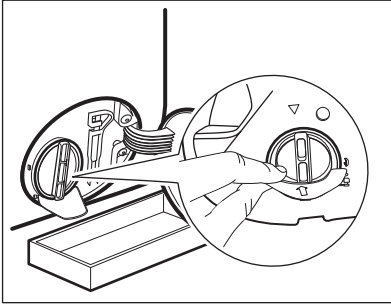

4. Στρέψτε το φίλτρο 180 μοίρες προς τα αριστερά για να το ανοίξετε, χωρίς να το αφαιρέσετε. Αφήστε το νερό να τρέξει.

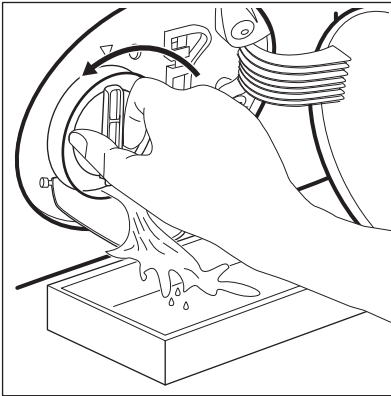

5. Όταν γεμίσει το δοχείο με νερό, στρέψτε το φίλτρο στην αρχική του θέση και αδειάστε το δοχείο.  
6. Επαναλάβετε τα βήματα 4 και 5 μέχρι το νερό να σταματήσει να τρέχει.  
7. Στρέψτε το φίλτρο προς τα αριστερά για να το αφαιρέσετε.

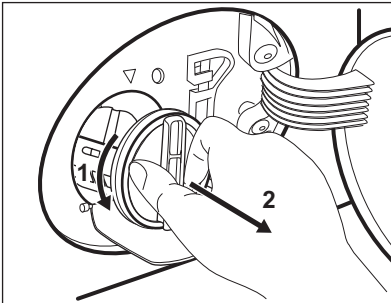

8. Εάν είναι απαραίτητο, αφαιρέστε χνούδια και αντικείμενα από την υποδοχή του φίλτρου.

9. Βεβαιωθείτε ότι η φτερωτή της αντλίας μπορεί να περιστρέφεται. Εάν δεν περιστρέφεται, επικοινωνήστε με το Εξουσιοδοτημένο Κέντρο Σέρβις.

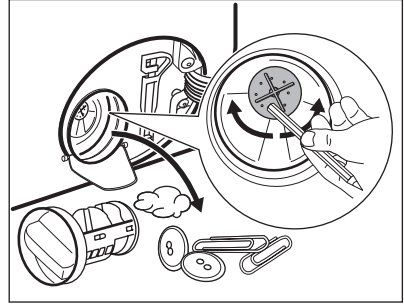

10. Καθαρίστε το φίλτρο με τρεχούμενο νερό.

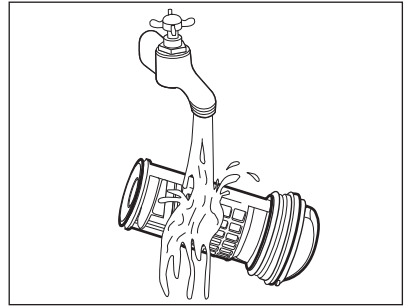

11. Τοποθετήστε και πάλι το φίλτρο στους ειδικούς οδηγούς περιστρέφοντάς το δεξιόστροφα. Βεβαιωθείτε ότι έχετε σφίξει καλά το φίλτρο, για την αποτροπή διαρροών.

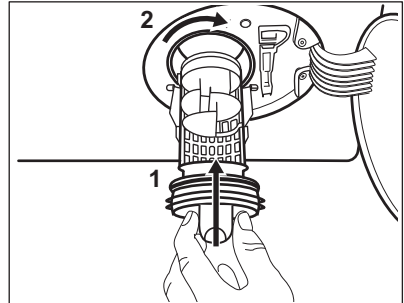

12. Κλείστε το κάλυμμα της αντλίας.

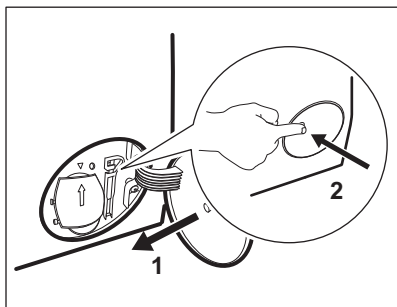

Όταν αδειάζετε το νερό με τη διαδικασία αδειάσματος νερού έκτακτης ανάγκης, πρέπει να ενεργοποιήσετε το σύστημα αδειάσματος ξανά:

- a. Τοποθετήστε 2 λίτρα νερό στη θήκη κύριας πλύσης της θήκης απορρυπαντικού.
- b. Ξεκινήστε το πρόγραμμα για να αδειάσετε το νερό.

## 18.10 Καθάρισμα του σωλήνα παροχής και του φίλτρου της βαλβίδας

Συνιστάται να καθαρίζετε κατά διαστήματα τα φίλτρα του σωλήνα παροχής και της βαλβίδας, για να απομακρύνονται τυχόν κατάλοιπα που συσσωρεύονται με την πάροδο του χρόνου:

1. Αφαιρέστε τον σωλήνα παροχής από τη βρύση και καθαρίστε το φίλτρο.

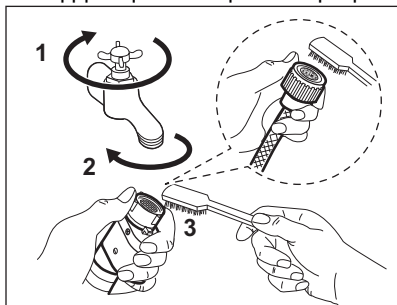

2. Αφαιρέστε τον σωλήνα παροχής από τη συσκευή χαλαρώνοντας το παξιμάδι δακτυλίου.

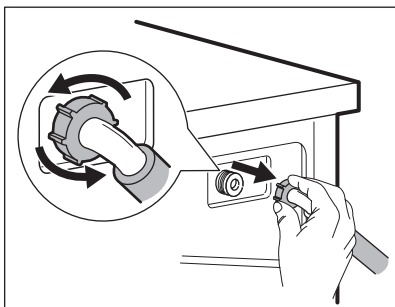

3. Καθαρίστε το φίλτρο βαλβίδας στο πίσω μέρος της συσκευής με μια οδοντόβουρτσα.

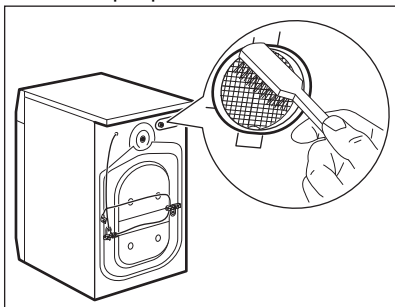

4. Όταν ξανασυνδέσετε τον σωλήνα στο πίσω μέρος της συσκευής, στρέψτε τον προς τα αριστερά ή προς τα δεξιά (όχι κατακόρυφα) ανάλογα με τη θέση της βρύσης παροχής νερού.

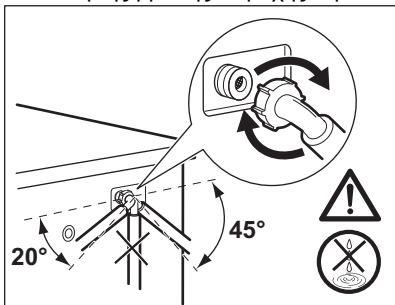

## 18.11 Διαδικασία αδειάσματος νερού έκτακτης ανάγκης

Εάν η συσκευή δεν μπορεί να αδειάσει το νερό, ακολουθήστε την ίδια διαδικασία η οποία περιγράφεται στην παράγραφο «Καθάρισμα της αντλίας αδειάσματος». Εάν απαιτείται, καθαρίστε την αντλία.

Όταν αδειάζετε το νερό με τη διαδικασία αδειάσματος νερού έκτακτης ανάγκης, πρέπει να ενεργοποιήσετε το σύστημα αδειάσματος ξανά:

1. Τοποθετήστε 2 λίτρα νερό στη θήκη κύριας πλύσης της θήκης απορρυπαντικού.
2. Ξεκινήστε το πρόγραμμα για να αδειάσετε το νερό.

## 18.12 Προστασία από τον πάγο

Εάν η συσκευή είναι εγκατεστημένη σε χώρο όπου η θερμοκρασία μπορεί να φτάσει κοντά στους 0 °C ή πιο κάτω, αφαιρέστε το υπολειπόμενο νερό από τον σωλήνα παροχής και από την αντλία αδειάσματος.

1. Αποσυνδέστε το φινιρ τροφοδοσίας από την πρίζα.

2. Κλείστε τη βρύση παροχής νερού.
3. Τοποθετήστε τα δύο άκρα του σωλήνα παροχής σε μια λεκάνη και αφήστε το νερό να τρέξει από το σωλήνα.
4. Αδειάστε την αντλία αδειάσματος. Ανατρέξτε στη διαδικασία αδειάσματος νερού έκτακτης ανάγκης.
5. Όταν η αντλία αδειάσματος είναι κενή, τοποθετήστε ξανά τον σωλήνα παροχής.



### ΠΡΟΕΙΔΟΠΟΙΗΣΗ!

Βεβαιωθείτε ότι η θερμοκρασία είναι πάνω από 0 °C, πριν χρησιμοποιήσετε ξανά τη συσκευή. Ο κατασκευαστής δεν ευθύνεται για βλάβες που οφείλονται σε χαμηλές θερμοκρασίες.

## 19. ΑΝΤΙΜΕΤΩΠΙΣΗ ΠΡΟΒΛΗΜΑΤΩΝ



### ΠΡΟΕΙΔΟΠΟΙΗΣΗ!

Ανατρέξτε στα κεφάλαια σχετικά με την Ασφάλεια.

### 19.1 Κωδικοί Βλάβης και Πιθανές βλάβες

Η συσκευή δεν ξεκινά ή σταματά κατά τη λειτουργία. Αρχικά προσπαθήστε να βρείτε τρόπο να αντιμετωπίσετε το πρόβλημα (ανατρέξτε στους πίνακες).



### ΠΡΟΕΙΔΟΠΟΙΗΣΗ!

Πριν από την εκτέλεση οποιουδήποτε ελέγχου, απενεργοποιείτε τη συσκευή.

Με κάποια προβλήματα, η οθόνη εμφανίζει έναν κωδικό βλάβης και το κουμπί Έναρξη/Παύση  μπορεί να αναβοσβήνει συνεχόμενα:





Πρόβλημα	Πιθανή λύση
----------	-------------

<p><b>E 10</b>          Η συσκευή δεν γεμίζει σωστά με νερό.</p>	<ul style="list-style-type: none"> <li>• Βεβαιωθείτε ότι η βρύση είναι ανοιχτή.</li> <li>• Βεβαιωθείτε ότι η πίεση της παροχής νερού δεν είναι πολύ χαμηλή. Για αυτές τις πληροφορίες, επικοινωνήστε με την τοπική αρχή νερού.</li> <li>• Βεβαιωθείτε ότι η βρύση δεν είναι φραγμένη.</li> <li>• Βεβαιωθείτε ότι ο σωλήνας παροχής δεν έχει συστραφεί, υποστεί ζημιά ή τσακίσει.</li> <li>• Βεβαιωθείτε ότι ο σύνδεσμος του σωλήνα παροχής νερού είναι σωστός.</li> <li>• Βεβαιωθείτε ότι το φίλτρο στον σωλήνα παροχής και το φίλτρο των βαλβίδων δεν είναι φραγμένα. Ανατρέξτε στο κεφάλαιο «Φροντίδα και καθάρισμα».</li> </ul>
<p><b>E 20</b>          Η συσκευή δεν αδειάζει το νερό.</p>	<ul style="list-style-type: none"> <li>• Βεβαιωθείτε ότι το σιφόνι του νεροχύτη δεν είναι φραγμένο.</li> <li>• Βεβαιωθείτε ότι ο σωλήνας παροχής δεν έχει συστραφεί, υποστεί ζημιά ή τσακίσει.</li> <li>• Βεβαιωθείτε ότι το φίλτρο του σωλήνα εξόδου δεν είναι φραγμένο. Καθαρίστε το φίλτρο, εάν χρειάζεται. Ανατρέξτε στο κεφάλαιο «Φροντίδα και καθάρισμα».</li> <li>• Βεβαιωθείτε ότι ο σωλήνας αδειάσματος είναι σωστά συνδεδεμένος.</li> <li>• Ρυθμίστε το πρόγραμμα αδειάσματος, εάν έχετε ορίσει ένα πρόγραμμα χωρίς φάση αδειάσματος. Αν το πρόγραμμα αδειάσματος δεν είναι διαθέσιμο στον διακόπτη επιλογής προγράμματος, μπορεί να ρυθμιστεί μέσω της Εφαρμογής.</li> <li>• Ρυθμίστε το πρόγραμμα αδειάσματος, εάν ορίσετε μια επιλογή που ολοκληρώνεται με παραμονή νερού στον κάδο.</li> </ul>
<p><b>E 40</b>          Η πόρτα της συσκευής είναι ανοιχτή ή δεν έχει κλείσει σωστά.</p>	<ul style="list-style-type: none"> <li>• Βεβαιωθείτε ότι η πόρτα έχει κλείσει σωστά.</li> </ul>
<p><b>E 9 1</b>          Εσωτερικό σφάλμα. Δεν υπάρχει επικοινωνία μεταξύ των ηλεκτρονικών στοιχείων της συσκευής.</p>	<ul style="list-style-type: none"> <li>• Το πρόγραμμα δεν ολοκληρώθηκε κανονικά ή η συσκευή στάματησε πολύ νωρίς. Απενεργοποιήστε τη συσκευή και ενεργοποιήστε την ξανά.</li> <li>• Εάν ο κωδικός βλάβης εμφανιστεί ξανά, επικοινωνήστε με το Εξουσιοδοτημένο Κέντρο Σέρβις.</li> </ul>
<p><b>E K0</b>          Η ηλεκτρική τροφοδοσία δεν είναι σταθερή.</p>	<ul style="list-style-type: none"> <li>• Περιμένετε μέχρι να σταθεροποιηθεί η ηλεκτρική τροφοδοσία.</li> </ul>
<p><b>E F0</b>          Έχει ενεργοποιηθεί η διάταξη προστασίας από υπερχείλιση.</p>	<ul style="list-style-type: none"> <li>• Αποσυνδέστε τη συσκευή από την πρίζα και κλείστε τη βρύση του νερού. Επικοινωνήστε με το Εξουσιοδοτημένο Κέντρο Σέρβις.</li> </ul>

Αν στην οθόνη εμφανίζονται άλλοι κωδικοί βλάβης, απενεργοποιήστε και ενεργοποιήστε τη συσκευή. Εάν το πρόβλημα παραμένει, επικοινωνήστε με το Εξουσιοδοτημένο Κέντρο Σέρβις. Σε περίπτωση διαφορετικού προβλήματος με το πλυντήριο ρούχων, ελέγξτε τον παρακάτω πίνακα για πιθανές λύσεις.

Πρόβλημα	Πιθανή λύση
Το πρόγραμμα δεν ξεκινά.	<ul style="list-style-type: none"> <li>• Βεβαιωθείτε ότι το φινιρζ τροφοδοσίας είναι συνδεδεμένο στην πρίζα.</li> <li>• Βεβαιωθείτε ότι το καπάκι της συσκευής και η πόρτα του κάδου έχει κλείσει.</li> <li>• Βεβαιωθείτε ότι δεν υπάρχει κατεστραμμένη ασφάλεια στο κιβώτιο ασφαλειών.</li> <li>• Βεβαιωθείτε ότι έχετε αγγίξει το Έναρξη/Παύση .</li> <li>• Αν είναι επιλεγμένη η καθυστέρηση έναρξης, ακυρώστε τη ρύθμιση ή περιμένετε μέχρι το τέλος της αντίστροφης μέτρησης.</li> <li>• Απενεργοποιήστε τη λειτουργία Κλειδώμα Ασφαλείας για Παιδιά, εάν είναι ενεργοποιημένη.</li> <li>• Ελέγξτε τη θέση του διακόπτη στο επιλεγμένο πρόγραμμα.</li> </ul>
Η συσκευή γεμίζει με νερό και κατόπιν αδειάζει αμέσως.	<ul style="list-style-type: none"> <li>• Βεβαιωθείτε ότι ο σωλήνας αδειάσματος βρίσκεται στη σωστή θέση. Ο σωλήνας μπορεί να είναι πολύ χαμηλά. Ανατρέξτε στο κεφάλαιο «Οδηγίες εγκατάστασης».</li> </ul>
Δεν λειτουργεί η φάση στυψίματος ή ο κύκλος πλυσίματος διαρκεί περισσότερο από ό,τι συνήθως.	<ul style="list-style-type: none"> <li>• Ρυθμίστε το πρόγραμμα στυψίματος. Αν το πρόγραμμα αδειάσματος δεν είναι διαθέσιμο στον διακόπτη επιλογής προγράμματος, μπορεί να ρυθμιστεί μέσω της Εφαρμογής.</li> <li>• Βεβαιωθείτε ότι το φίλτρο του σωλήνα εξόδου δεν είναι φραγμένο. Καθαρίστε το φίλτρο, εάν χρειάζεται. Ανατρέξτε στο κεφάλαιο «Φροντίδα και καθαρισμός».</li> <li>• Προσαρμόστε χειροκίνητα τα αντικείμενα στον κάδο και εκκινήστε ξανά τη φάση στυψίματος. Αυτό το πρόβλημα μπορεί να προκληθεί από προβλήματα ισορροπίας.</li> </ul>
Υπάρχει νερό στο δάπεδο.	<ul style="list-style-type: none"> <li>• Βεβαιωθείτε ότι οι σύνδεσμοι των σωλήνων νερού είναι συνδεδεμένοι σωστά και ότι δεν υπάρχουν διαρροές νερού.</li> <li>• Βεβαιωθείτε ότι ο σωλήνας παροχής νερού και ο σωλήνας αδειάσματος δεν έχουν φθορές.</li> <li>• Βεβαιωθείτε ότι χρησιμοποιείτε το σωστό απορρυπαντικό και στη σωστή ποσότητα.</li> </ul>

Πρόβλημα	Πιθανή λύση
<p>Δεν μπορείτε να ανοίξετε την πόρτα της συσκευής.</p>	<ul style="list-style-type: none"> <li>• Βεβαιωθείτε ότι δεν έχει επιλεγεί ένα πρόγραμμα πλήσης που τελειώνει με παραμονή νερού στον κάδο.</li> <li>• Βεβαιωθείτε ότι το πρόγραμμα πλήσης έχει τελειώσει.</li> <li>• Ρυθμίστε το πρόγραμμα αδειάσματος ή στυψίματος, αν υπάρχει νερό στον κάδο. Αν τα προγράμματα στυψίματος και αδειάσματος δεν είναι διαθέσιμα στον διακόπτη επιλογής προγράμματος, μπορούν να ρυθμιστούν μέσω της Εφαρμογής.</li> <li>• Βεβαιωθείτε ότι η συσκευή τροφοδοτείται με ρεύμα.</li> <li>• Το πρόβλημα αυτό μπορεί να οφείλεται σε βλάβη της συσκευής. Επικοινωνήστε με το Εξουσιοδοτημένο Κέντρο Σέρβις. Αν χρειαστεί να ανοίξετε την πόρτα, διαβάστε προσεκτικά την ενότητα «Επείγον άνοιγμα πόρτας».</li> <li>• Βεβαιωθείτε ότι η λειτουργία Remote-Start δεν είναι ενεργοποιημένη. Απενεργοποιήστε την.</li> </ul>
<p>Η οθόνη δεν δείχνει την ασύρματη ένδειξη </p>	<ul style="list-style-type: none"> <li>• Ελέγξτε το σήμα της ασύρματης σύνδεσης.</li> <li>• Βεβαιωθείτε ότι η ασύρματη σύνδεση είναι ενεργοποιημένη. Ανατρέξτε στην παράγραφο «Ρύθμιση της ασύρματη σύνδεσης του πλυντηρίου ρούχων» στο κεφάλαιο «Wi-Fi - Ρύθμιση συνδεσιμότητας».</li> <li>• Ελέγξτε το οικιακό σας δίκτυο και τον δρομολογητή.</li> <li>• Κάντε επανεκκίνηση στον δρομολογητή.</li> <li>• Επικοινωνήστε με τον πάροχο της υπηρεσίας ασύρματου δικτύου αν υπάρχουν επιπλέον προβλήματα με το ασύρματο δίκτυο.</li> </ul>
<p>Η Εφαρμογή δεν μπορεί να συνδεθεί με τη συσκευή.</p>	<ul style="list-style-type: none"> <li>• Ελέγξτε το σήμα της ασύρματης σύνδεσης.</li> <li>• Ελέγξτε αν η έξυπνη συσκευή σας είναι συνδεδεμένη στο ασύρματο δίκτυο.</li> <li>• Ελέγξτε το οικιακό σας δίκτυο και τον δρομολογητή.</li> <li>• Κάντε επανεκκίνηση στον δρομολογητή.</li> <li>• Επικοινωνήστε με τον πάροχο της υπηρεσίας ασύρματου δικτύου αν υπάρχουν προβλήματα με το ασύρματο δίκτυο.</li> <li>• Η συσκευή, η έξυπνη συσκευή ή και τα δύο πρέπει να ρυθμιστούν ξανά επειδή εγκαταστάθηκε ένας καινούριος δρομολογητής ή επειδή άλλαξε η ρύθμιση παραμέτρων του δρομολογητή.</li> </ul>
<p>Συχνά η Εφαρμογή δεν μπορεί να συνδεθεί με τη συσκευή.</p>	<ul style="list-style-type: none"> <li>• Βεβαιωθείτε ότι το ασύρματο σήμα φτάνει στη συσκευή. Προσπαθήστε να μετακινήσετε τον οικιακό δρομολογητή όσο πιο κοντά γίνεται στη συσκευή ή εξετάστε το ενδεχόμενο να αγοράσετε έναν ενισχυτή ασύρματου σήματος.</li> <li>• Βεβαιωθείτε ότι το ασύρματο σήμα δεν επηρεάζεται από φούρνο μικροκυμάτων. Απενεργοποιήστε τον φούρνο μικροκυμάτων. Αποφεύγετε την ταυτόχρονη χρήση του φούρνου μικροκυμάτων και του απομακρυσμένου ελέγχου.</li> </ul>

Πρόβλημα	Πιθανή λύση
<p>Η ένδειξη εμφανίζει . Όλα τα κουμπιά είναι ανενεργά εκτός από το Ενεργοποίηση/Απενεργοποίηση .</p>	<ul style="list-style-type: none"> <li>• Η συσκευή πραγματοποιεί λήψη τυχόν διαθέσιμων ενημερώσεων. Περιμένετε μέχρι να ολοκληρωθεί η διαδικασία ενημέρωσης. Αν απενεργοποιήσετε τη συσκευή κατά τη διάρκεια των ενημερώσεων, η συσκευή συνεχίζει όταν την ενεργοποιήσετε ξανά.</li> </ul>
<p>Ακούγεται ένας ασυνήθιστος θόρυβος από τη συσκευή και η συσκευή δονείται.</p>	<ul style="list-style-type: none"> <li>• Βεβαιωθείτε ότι η οριζοντίωση της συσκευής είναι σωστή. Ανατρέξτε στο κεφάλαιο «Οδηγίες εγκατάστασης».</li> <li>• Βεβαιωθείτε ότι έχετε αφαιρέσει τη συσκευασία ή/και τους πείρους μεταφοράς. Ανατρέξτε στο κεφάλαιο «Οδηγίες εγκατάστασης».</li> <li>• Προσθέστε περισσότερα ρούχα στον κάδο. Το φορτίο ίσως είναι πολύ μικρό.</li> </ul>
<p>Η διάρκεια του προγράμματος αυξάνεται ή μειώνεται κατά την εκτέλεση του προγράμματος.</p>	<ul style="list-style-type: none"> <li>• Το σύστημα ProSense System έχει τη δυνατότητα προσαρμογής της διάρκειας του προγράμματος ανάλογα με τον τύπο και το μέγεθος φορτίου των ρούχων. Ανατρέξτε στην παράγραφο «Ανίχνευση φορτίου ProSense System» στο κεφάλαιο «Καθημερινή χρήση».</li> </ul>
<p>Τα αποτελέσματα πλύσης δεν είναι ικανοποιητικά.</p>	<ul style="list-style-type: none"> <li>• Αυξήστε την ποσότητα απορρυπαντικού ή χρησιμοποιήστε διαφορετικό απορρυπαντικό.</li> <li>• Χρησιμοποιήστε ειδικά προϊόντα για να αφαιρέσετε επίμονους λεκέδες πριν να πλύνετε τα ρούχα.</li> <li>• Βεβαιωθείτε ότι έχετε ρυθμίσει τη σωστή θερμοκρασία.</li> <li>• Μειώστε το φορτίο των ρούχων.</li> </ul>
<p>Υπερβολικός αφρός στον κάδο κατά τη διάρκεια του κύκλου πλύσης.</p>	<ul style="list-style-type: none"> <li>• Μειώστε την ποσότητα του απορρυπαντικού.</li> </ul>
<p>Μετά από τον κύκλο πλύσης, υπάρχουν κάποια υπολείμματα απορρυπαντικού στο συρτάρι της θήκης.</p>	<ul style="list-style-type: none"> <li>• Βεβαιωθείτε ότι το πτερύγιο βρίσκεται στη σωστή θέση (ΠΑΝΩ για απορρυπαντικό σε σκόνη - ΚΑΤΩ για απορρυπαντικό σε υγρή μορφή).</li> <li>• Βεβαιωθείτε ότι έχετε χρησιμοποιήσει τη θήκη απορρυπαντικού σύμφωνα με τις ενδείξεις που δίνονται στο παρόν εγχειρίδιο χρήστη.</li> </ul>
<p>Ο κάδος είναι άδειος και η οθόνη δείχνει ότι υπάρχει βάρος.</p>	<ul style="list-style-type: none"> <li>• Πιέστε το κουμπί Ενεργοποίηση/Απενεργοποίηση  για να απενεργοποιήσετε τη συσκευή και να την ενεργοποιήσετε εκ νέου ώστε να ρυθμίσετε το απόβαρα.</li> </ul>
<p>Ο κάδος είναι γεμάτος αλλά η οθόνη δείχνει 0,0 kg.</p>	<ul style="list-style-type: none"> <li>• Τοποθετήσατε τα ρούχα πριν να ενεργοποιήσετε τη συσκευή.</li> <li>• Πιέστε το κουμπί Ενεργοποίηση/Απενεργοποίηση  για να απενεργοποιήσετε τη συσκευή.</li> <li>• Αδειάστε τον κάδο και ακολουθήστε τα αναγκαία βήματα. (Ανατρέξτε στο κεφάλαιο «Φόρτωση των ρούχων»)</li> </ul>

Πρόβλημα	Πιθανή λύση
Η συσκευή δεν στεγνώνει ή δεν στεγνώνει σωστά.	<ul style="list-style-type: none"> <li>• Ανοίξτε τη βρύση.</li> <li>• Βεβαιωθείτε ότι το φίλτρο αδειάσματος δεν είναι φραγμένο.</li> <li>• Μειώστε τον όγκο των ρούχων.</li> <li>• Βεβαιωθείτε ότι έχετε ρυθμίσει τον σωστό κύκλο. Εάν χρειάζεται, ρυθμίστε ξανά έναν σύντομο κύκλο στεγνώματος.</li> </ul>
Τα ρούχα είναι γεμάτα από πολλά χνουδία από διαφορετικά χρώματα.	<p>Τα υφάσματα που πλύθηκαν στον προηγούμενο κύκλο άφησαν χνουδία διαφορετικού χρώματος:</p> <ul style="list-style-type: none"> <li>• Η φάση στεγνώματος βοηθάει στην εξάλειψη ορισμένων χνουδιών.</li> <li>• Καθαρίστε τα ρούχα με ένα προϊόν αφαίρεσης χνουδιών.</li> </ul> <p>Σε περίπτωση υπερβολικής ποσότητας χνουδιών στον κάδο, εκτελέστε το ειδικό πρόγραμμα για να το καθαρίσετε (ανατρέξτε στο κεφάλαιο «Χνουδία στα υφάσματα» για περισσότερες λεπτομέρειες).</p>

Μετά τον έλεγχο, ενεργοποιήστε τη συσκευή. Το πρόγραμμα συνεχίζει από το σημείο της διακοπής. Εάν το πρόβλημα εμφανιστεί ξανά, επικοινωνήστε με το κέντρο Εξουσιοδοτημένου Σέρβις. Τα απαραίτητα στοιχεία για το κέντρο σέρβις βρίσκονται στην πινακίδα τεχνικών χαρακτηριστικών.

## 19.2 Επείγον άνοιγμα πόρτας

Σε περίπτωση διακοπής ρεύματος ή βλάβης της συσκευής, η πόρτα της συσκευής παραμένει κλειδωμένη. Το πρόγραμμα πλύσης συνεχίζει όταν επανέλθει το ρεύμα. Αν η πόρτα παραμένει κλειδωμένη σε περίπτωση βλάβης, είναι δυνατό να την ανοίξετε χρησιμοποιώντας τη δυνατότητα έκτακτης απασφάλισης της πόρτας.

Προτού ανοίξετε την πόρτα:



**ΠΡΟΣΟΧΗ!**  
**Κίνδυνος εγκαυμάτων!**  
 Βεβαιωθείτε ότι η θερμοκρασία νερού δεν είναι πολύ υψηλή και ότι το φορτίο ρούχων δεν είναι ζεστό. Αν χρειάζεται, περιμένετε μέχρι να κρυώσουν.



### ΠΡΟΣΟΧΗ!

**Κίνδυνος τραυματισμού!**  
 Βεβαιωθείτε ότι ο κάδος δεν περιστρέφεται. Αν χρειάζεται, περιμένετε έως ότου σταματήσει να περιστρέφεται ο κάδος.



**Βεβαιωθείτε ότι το επίπεδο του νερού στον κάδο δεν είναι πολύ υψηλό. Αν χρειαστεί, προχωρήστε σε επείγουσα διαδικασία αδειάσματος (ανατρέξτε στην παράγραφο «Διαδικασία αδειάσματος νερού έκτακτης ανάγκης» στο κεφάλαιο «Φροντίδα και καθάρισμα»).**

Για να ανοίξετε την πόρτα, ακολουθήστε την παρακάτω διαδικασία:

1. Πιέστε το κουμπί Ενεργοποίηση/ Απενεργοποίηση  για να απενεργοποιήσετε τη συσκευή.
2. Αποσυνδέστε το φινιρ τροφοδοσίας από την πρίζα.

3. Ανοίξτε το κάλυμμα του φίλτρου.
4. Τραβήξτε μία φορά προς τα κάτω τον μοχλό έκτακτης απασφάλισης. Τραβήξτε τον προς τα κάτω άλλη μια φορά και, ενώ τον κρατάτε στην κάτω θέση, ανοίξτε την πόρτα της συσκευής.
5. Αφαιρέστε το φορτίο ρούχων και, στη συνέχεια, κλείστε την πόρτα της συσκευής.
6. Κλείστε το κάλυμμα του φίλτρου.

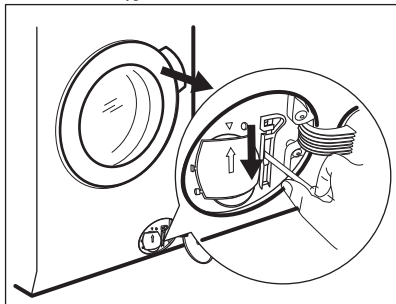

## 20. ΤΙΜΈΣ ΚΑΤΑΝΑΛΩΣΗΣ

### 20.1 Εισαγωγή

- i** Ανατρέξτε στον διαδικτυακό σύνδεσμο **[www.theenergylabel.eu](http://www.theenergylabel.eu)** για λεπτομέρειες σχετικά με την Ετικέτα Κατανάλωσης Ενέργειας.
- i** Ο κωδικός QR στην ετικέτα κατανάλωσης ενέργειας που παρέχεται με τη συσκευή παρέχει έναν διαδικτυακό σύνδεσμο με πληροφορίες σχετικές με την απόδοση της συσκευής στη βάση δεδομένων EPREL της ΕΕ. Κρατήστε την ετικέτα κατανάλωσης ενέργειας μαζί με το εγχειρίδιο χρήστη και όλα τα άλλα έγγραφα που παρέχονται με τη συσκευή. Μπορείτε επίσης να βρείτε τις ίδιες πληροφορίες στο EPREL, χρησιμοποιώντας τον σύνδεσμο **<https://eprel.ec.europa.eu>** και το όνομα μοντέλου και τον κωδικό προϊόντος που θα βρείτε στην πινακίδα τεχνικών χαρακτηριστικών της συσκευής. Ανατρέξτε στο κεφάλαιο «Περιγραφή προϊόντος» για τη θέση της πινακίδας τεχνικών χαρακτηριστικών.

### 20.2 Λεζάντα

<b>kg</b>	Φορτίο ρούχων.	<b>ώ:λλ</b>	Διάρκεια προγράμματος.
<b>kWh</b>	Κατανάλωση ενέργειας.	<b>°C</b>	Θερμοκρασία των ρούχων.

Λίτρα	Κατανάλωση νερού.	rpm	Ταχύτητα στυψίματος.
%	Παραμένουσα υγρασία στο τέλος του κύκλου. Όσο υψηλότερη είναι η ταχύτητα στυψίματος, τόσο υψηλότερος είναι ο θόρυβος και τόσο χαμηλότερη η παραμένουσα υγρασία στο τέλος του κύκλου πλύσης.		



Οι τιμές και η διάρκεια προγράμματος μπορεί να διαφέρουν ανάλογα με διαφορετικές συνθήκες (π.χ. θερμοκρασία δωματίου, θερμοκρασία νερού και πίεση, μέγεθος φορτίου και τύπος ρούχων, τάση ρεύματος) καθώς επίσης και αν αλλάξετε την προεπιλεγμένη ρύθμιση ενός προγράμματος.

### 20.3 Σύμφωνα με τον Κανονισμό με αριθμό 2019/2023 της Επιτροπής της ΕΕ

Μόνο πλύσιμο

Εco 40-60 πρό-γραμμα	kg	kWh	Λίτρα	ώ:λλ	%	°C	rpm <sup>1)</sup>
Πλήρες φορτίο	10	0.980	62	3:50	52	39	1551
Μισό φορτίο	5	0.555	45	2:55	52	33	1551
Ένα τέταρτο φορτίου	2.5	0.175	39	2:25	54	23	1551

1) Μέγιστη ταχύτητα στυψίματος.

Κύκλος πλύσης και στεγνώματος

Πρόγραμμα Eco 40-60 και βαθμός στεγνώματος Στεγνά για ντουλάπι	kg	kWh	Λίτρα	ώ:λλ	%	°C	rpm <sup>1)</sup>
Πλήρες φορτίο	6	4.375	83	7:55	0	33	1551
Μισό φορτίο	3	2.338	51	5:10	0	31	1551

1) Μέγιστη ταχύτητα στυψίματος.

Κατανάλωση ισχύος σε διαφορετικές λειτουργίες

Απενεργοποιημένη (W)	Σε αναμονή (W)	Καθυστέρηση έναρξης (W)	Κατάσταση αναμονής σε δίκτυο (W)
0.50	0.50	4.00	2.00 <sup>1)</sup>

Ο χρόνος έως τη μετάβαση στην κατάσταση Απενεργοποίησης/Αναμονής είναι 15 λεπτά κατά το μέγιστο.

1) Η κατανάλωση ενέργειας της συνδεδεμένης λειτουργίας είναι περίπου 17,5 kWh ανά έτος. Για την αποσύνδεση αυτής της λειτουργίας ανατρέξτε στο κεφάλαιο «Wi-fi - Ρύθμιση συνδεσιμότητας».

## 20.4 Συνηθισμένα προγράμματα - Μόνο πλύση



Αυτές οι τιμές είναι μόνο ενδεικτικές.

Πρόγραμμα	kg	kWh	Λίτρα	ώ:λλ	%	°C	rpm <sup>1)</sup>
Βαμβακερά <sup>2)</sup> 95°C	10	3.15	90	3:50	44	85	1600
Βαμβακερά 60°C	10	2.20	85	3:30	44	55	1600
Βαμβακερά <sup>3)</sup> 20°C	10	0.45	85	2:55	44	20	1600
Συνθετικά 40°C	4	0.80	50	2:25	35	40	1200
Ευαίσθητα <sup>4)</sup> 30°C	2	0.30	45	1:10	35	30	1200
Μάλλινα 30°C	2	0.25	65	1:05	30	30	1200

1) Ένδειξη αναφοράς της ταχύτητας στυψίματος.

2) Κατάλληλο για πλύσιμο πολύ λερωμένων υφασμάτων.

3) Κατάλληλο για πλύσιμο ελαφρώς λερωμένων βαμβακερών, συνθετικών και ανάμικτων υφασμάτων.

4) Λειτουργεί επίσης ως σύντομος κύκλος πλύσης για λίγο λερωμένα ρούχα.

## 20.5 Συνηθισμένα προγράμματα - Πλύση και στέγνωμα





Αυτές οι τιμές είναι μόνο ενδεικτικές.

Πρόγραμμα	kg	kWh	Λίτρα	ώ:λλ	%	°C	rpm <sup>1)</sup>
Συνθετικά 40°C	4	3.25	100	5:50	1	40	1200

1) Ένδειξη αναφοράς της ταχύτητας στυψίματος.

## 21. ΠΕΡΙΒΑΛΛΟΝΤΙΚΑ ΘΕΜΑΤΑ

Ανακυκλώστε τα υλικά που φέρουν το σύμβολο . Τοποθετήστε τα υλικά συσκευασίας σε κατάλληλα δοχεία για ανακύκλωση. Συμβάλετε στην προστασία του περιβάλλοντος και της ανθρώπινης υγείας ανακυκλώνοντας τις άχρηστες ηλεκτρικές και ηλεκτρονικές συσκευές.

Μην απορρίπτετε με τα οικιακά απορρίμματα συσκευές που φέρουν το σύμβολο . Επιστρέψτε το προϊόν στην τοπική σας μονάδα ανακύκλωσης ή επικοινωνήστε με τη δημοτική αρχή.





The software in this product contains components that are based on free and open source software. AEG gratefully acknowledges the contributions of the open software and robotics communities to the development project.

To access the source code of these free and open source software components whose license conditions require publishing, and to see their full copyright information and applicable license terms, please visit: <http://aeg.opensoftwarerepository.com> (folder NIU5)