



**TE7PB63FAB**

**TE7PB63ZAB**

|   |           |
|---|-----------|
| <b>RO</b> Manual de utilizare   <b>Cuptor</b> | <b>3</b>  |
| <b>SR</b> Упутство за употребу   <b>Oven</b>  | <b>26</b> |
| <b>SL</b> Navodila za uporabo   <b>Pečica</b> | <b>49</b> |



# INSTALAREA / ИНСТАЛИРАЊЕ / NAMESTITEV

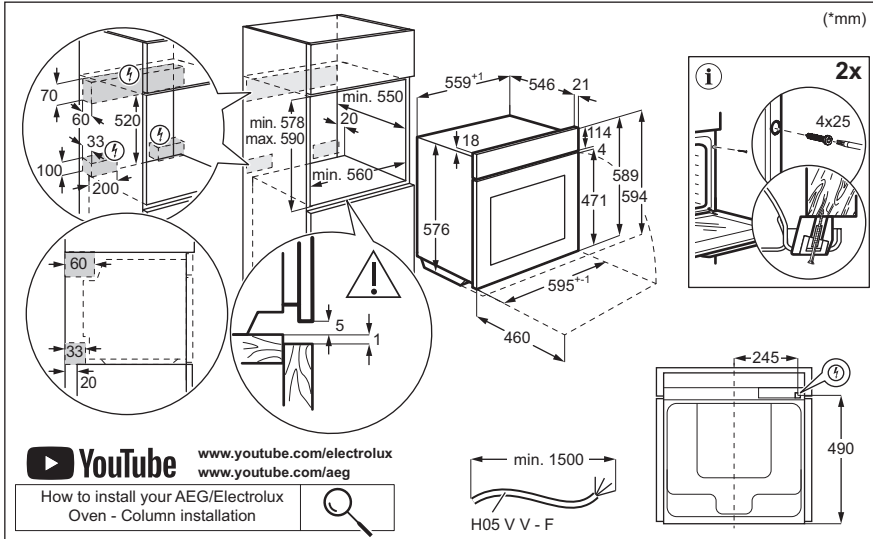
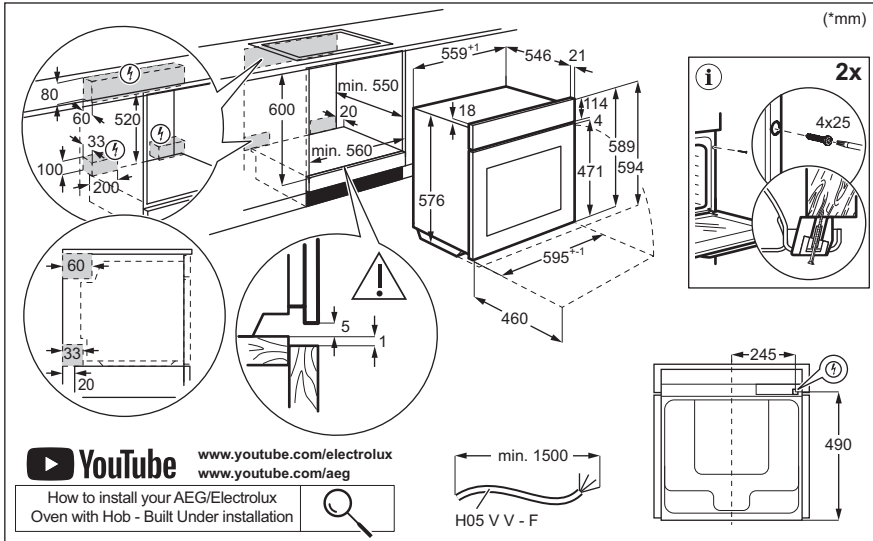

**Bine ați venit la AEG! Vă mulțumim pentru că ați ales produsul nostru.**



A găsi sfaturi privind utilizarea, broșuri, informații pentru depanare, service și reparații:

[www.aeg.com/support](http://www.aeg.com/support)

Ne rezervăm dreptul asupra efectuării de modificări.

## CUPRINS

|                                      |    |
|--------------------------------------|----|
| 1. INFORMAȚII PRIVIND SIGURANȚA..... | 3  |
| 2. INSTRUCȚIUNI DE SIGURANȚĂ.....    | 5  |
| 3. DESCRIEREA PRODUSULUI.....        | 8  |
| 4. PANOUL DE COMANDĂ.....            | 9  |
| 5. ÎNAINTE DE PRIMA UTILIZARE.....   | 9  |
| 6. UTILIZAREA ZILNICĂ.....           | 10 |
| 7. FUNCȚII SUPPLEMENTARE.....        | 13 |
| 8. FUNCȚIILE CEASULUI.....           | 14 |
| 9. UTILIZAREA ACCESORIILOR.....      | 15 |
| 10. INFORMAȚII ȘI SFATURI.....       | 17 |
| 11. ÎNGRIJIREA ȘI CURĂȚAREA.....     | 19 |
| 12. DEPANAREA.....                   | 22 |
| 13. EFICIENȚĂ ENERGETICĂ.....        | 23 |
| 14. INFORMAȚII PRIVIND MEDIUL.....   | 25 |

## 1. ⚠️ INFORMAȚII PRIVIND SIGURANȚA

Înainte de instalarea și de utilizarea aparatului, citiți cu atenție instrucțiunile furnizate. Producătorul nu este responsabil pentru nicio vătămare sau daună rezultată din instalarea sau utilizarea incorectă. Păstrați permanent instrucțiunile într-un loc sigur și accesibil pentru o consultare ulterioară.

### 1.1 Siguranța copiilor și a persoanelor vulnerabile

- Acest aparat poate fi utilizat de copiii cu vârsta mai mare de 8 ani, de persoanele cu capacități fizice, senzoriale sau mentale reduse sau de persoanele ne-experimentate doar sub supraveghere sau după o scurtă instruire care să le ofere informațiile necesare despre utilizarea sigură a aparatului și să le permită să înțeleagă pericolele la care se expun. Copiii cu vârsta mai mică de 8 ani și persoanele cu

dizabilități profunde și complexe nu trebuie lăsate să se apropie de aparat dacă nu sunt supravegheate permanent.

- Copiii trebuie supravegheați pentru a vă asigura că nu se joacă cu aparatul și dispozitivele mobile pe care este instalată aplicația.
- Nu lăsați ambalajele la îndemâna copiilor și aruncați-le conform reglementărilor.
- **AVERTISMENT:** Aparatul și piesele accesibile ale acestuia devin fierbinți pe durata utilizării. Nu lăsați copiii și animalele de companie în apropierea aparatului atunci când funcționează și se răcește.
- Dacă aparatul are un dispozitiv de siguranță pentru copii, acesta trebuie activat.
- Copiii nu vor realiza operațiunile de curățare sau de întreținere care revin utilizatorului aparatului fără a fi supravegheați.

## **1.2 Informații generale despre siguranță**

- Acest aparat poate fi utilizat numai pentru gătire.
- Acest aparat este proiectat pentru uz casnic utilizarea în locuințe individuale într-un mediu interior.
- Acest aparat electrocasnic poate fi utilizat în birouri, camere de oaspeți, camere de oaspeți cu paturi și mic dejun, case de oaspeți în cadrul fermelor și alte spații de cazare similare, în care această utilizare nu depășește (media) nivelurile de utilizare domestică.
- Instalarea acestui aparat și înlocuirea cablului vor fi efectuate exclusiv de o persoană calificată.
- Nu folosi aparatul înainte de a-l instala în structura încorporată.
- Aparatul trebuie deconectat de la sursa de alimentare înainte de a efectua orice operațiune de întreținere.
- În cazul în care cablul de alimentare este deteriorat, acesta trebuie înlocuit de producător, de centrul de service autorizat al acestuia sau de persoane cu o calificare similară pentru a se evita electrocutarea.

- **AVERTISMENT:** Asigurați-vă că aparatul este oprit înainte de a înlocui becul pentru a evita o posibilă electrocutare.
- **AVERTISMENT:** Aparatul și piesele accesibile ale acestuia devin fierbinți pe durata utilizării. Se recomandă ca elementele de încălzire sau suprafața aparatului să nu fie atinse.
- Utilizați întotdeauna mănuși de cuptor pentru a scoate sau a pune în aparat vase sau accesorii.
- Utilizați doar senzorul alimentar (senzorul) recomandat pentru acest aparat.
- Pentru a scoate suporturile pentru raft trebuie să trageți mai întâi de partea din față a suportului, după care să îndepărtați capătul din spate de pereții laterali. Instalați suporturile pentru raft în ordine inversă.
- Nu folosiți un aparat de curățat cu abur pentru a curăța aparatul.
- Nu folosiți substanțe abrazive dure sau raclete ascuțite de metal pentru a curăța sticla ușii deoarece acestea pot zgâria suprafața, ceea ce poate avea drept consecință spargerea sticlei.
- Înainte de curățarea pirolitică, scoateți toate accesoriile și depunerile/deversările excesive din cavitatea aparatului.

## 2. INSTRUCȚIUNI DE SIGURANȚĂ

### 2.1 Instalarea

#### **AVERTISMENT!**

Doar o persoană calificată trebuie să instaleze acest aparat.

- Îndepărtați toate ambalajele.
- Dacă aparatul este deteriorat, nu îl instalați sau utilizați.
- Urmați instrucțiunile de instalare disponibile pe site-ul nostru web.
- Aveți întotdeauna grijă când mutați aparatul deoarece acesta este greu.
- Folosiți întotdeauna mănuși de protecție și încălțăminte închisă.
- Nu trageți aparatul de mâner.

- Instalați aparatul într-un loc sigur și adecvat care satisface cerințele privind instalarea.
- Respectați distanțele minime față de alte aparate și corpuri de mobilier.
- Înainte de a instala aparatul, verificați dacă ușa aparatului se poate deschide fără probleme.
- Aparatul este prevăzut cu un sistem de răcire electrică. Pentru a funcționa, acesta necesită curent electric.

### 2.2 Conexiunea la rețeaua electrică

#### **AVERTISMENT!**

Pericol de incendiu și electrocutare.

- Toate conexiunile electrice trebuie realizate de către un electrician calificat.
- Aparatul trebuie legat la o priză cu împământare.
- Asigurați-vă că parametrii de pe plăcuța cu date tehnice sunt compatibili cu valorile nominale ale sursei de alimentare.
- Utilizați întotdeauna o priză cu protecție (împământare) contra electrocutării, montată corect.
- Nu folosiți prize multiple și cabluri prelungitoare.
- Procedați cu atenție pentru a nu deteriora ștecherul și cablul de alimentare electrică. Dacă este necesară înlocuirea cablului de alimentare, acesta trebuie înlocuit numai de către Centrul de service autorizat.
- Nu lăsați cablurile de alimentare electrică să atingă sau să se afle în apropierea ușii aparatului sau a nișei de sub aparat, în special atunci când acesta funcționează sau ușa este fierbinte.
- Protecția la electrocutare a pieselor aflate sub tensiune și izolate trebuie fixată astfel încât să nu permită scoaterea ei fără folosirea unor unelte.
- Introduceți ștecherul în priză numai după încheierea procedurii de instalare.
- Asigurați accesul la priză după instalare.
- Dacă priza de curent prezintă jocuri, nu conectați ștecherul.
- Nu trageți de cablul de alimentare pentru a scoate din priză aparatul. Trageți întotdeauna de ștecher.
- Folosiți doar dispozitive de izolare adecvate: întrerupătoare pentru protecția liniei, siguranțe (siguranțe înfiletabile scoase din suport), contactori și declanșatori la protecția de împământare.
- Instalația electrică trebuie să fie prevăzută cu un dispozitiv de izolare, care să vă permită să deconectați aparatul de la rețea la toți polii. Dispozitivul izolator trebuie să aibă o deschidere între contacte de cel puțin 3 mm.
- Închideți complet ușa aparatului înainte de a conecta ștecherul la priză.
- Acest aparat este livrat cu un ștecăr și un cablu de alimentare electrică.

## 2.3 Utilizarea

### AVERTISMENT!

Pericol de rănire, arsuri și electrocutare sau explozie.

- Nu modificați specificațiile acestui aparat.
- Verificați dacă orificiile de ventilație nu sunt blocate.
- Nu lăsați aparatul nesupravegheat în timpul funcționării.
- Dezactivați aparatul după fiecare întrebuințare.
- Procedați cu atenție la deschiderea ușii aparatului atunci când aparatul este în funcțiune. Se poate degaja aer fierbinte.
- Nu acționați aparatul având mâinile umede sau când acesta este în contact cu apa.
- Nu aplicați presiune asupra ușii deschise.
- Nu utilizați aparatul ca suprafață de lucru sau ca loc de depozitare.
- Deschideți ușa aparatului cu atenție. Utilizarea unor ingrediente cu conținut de alcool poate determina prezența aburilor de alcool în aer.
- Nu lăsați scânteele sau flăcările deschise să intre în contact cu aparatul atunci când deschideți ușa.
- Utilizați întotdeauna sticlă și borcane aprobate în scopuri de conservare.
- Produsele inflamabile sau obiectele umezite cu produse inflamabile nu trebuie introduse în aparat, nici puse alături sau deasupra acestuia.
- Nu faceți publică parola dvs. de Wi-Fi.

### AVERTISMENT!

Pericol de deteriorare a aparatului.

- Pentru a preveni deteriorarea sau decolorarea emailului:
  - nu puneți vase sau alte obiecte în aparat direct pe baza acestuia.
  - nu puneți folie din aluminiu direct pe baza cavității aparatului.
  - nu puneți apă direct în aparatul fierbinte.
  - nu țineți vase umede și alimente în interior după încheierea gătirii.
  - procedați cu atenție la demontarea sau instalarea accesoriilor.

- Decolorarea emailului sau a oțelului inoxidabil nu are niciun efect asupra funcționării aparatului.
- Folosiți o cratiță adâncă pentru prăjiturile însirocate. Sucurile de fructe lasă pete care pot fi permanente.
- Gătiți întotdeauna cu ușa închisă a aparatului.
- Dacă aparatul este instalat în spatele unui panou de mobilă (de ex. o ușă), asigurați-vă că ușa nu se închide niciodată atunci când aparatul funcționează. Căldura și umezeala se pot acumula în spatele panoului închis de mobilă ceea ce produce daune aparatului, unității carcasei sau podelei. Nu închideți panoul de mobilă dacă aparatul nu s-a răcit complet după utilizare.

## 2.4 Îngrijire și curățare

### **AVERTISMENT!**

Pericol de vătămare personală, incendiu sau deteriorare a aparatului!

- Înainte de a efectua operațiunile de întreținere, dezactivați aparatul și scoateți ștecherul din priză.
- Verificați dacă aparatul s-a răcit. Există riscul ca panourile de sticlă să se spargă.
- Înlocuiți imediat panourile de sticlă ale ușii dacă sunt deteriorate. Contactați Centrul de service autorizat
- Procedați cu atenție când scoateți ușa din aparat. Ușa este grea.
- Curățați cu regularitate aparatul pentru a preveni deteriorarea materialului de la suprafață.
- Curățați aparatul cu o lavetă moale și umedă. Utilizați numai detergenți neutri. Nu folosiți niciun produs abraziv, burete abraziv, solvent sau obiect metalic.
- Dacă folosiți un spray pentru cuptor, respectați instrucțiunile de siguranță de pe ambalajul acestuia.

## 2.5 Curățare pirolitică

### **AVERTISMENT!**

Pericol de vătămare / Incendiere / Emisii de substanțe chimice (fumuri) în Modul Pirolitic.

- Înainte de a efectua curățarea pirolitică și preîncălzirea inițială, scoateți din interiorul cuptorului:
  - toate reziduurile de alimente, petele/depunerile de ulei sau grăsimi.
  - orice obiecte detașabile (inclusiv rafturi, șine laterale etc., furnizate împreună cu aparatul), în special orice oale, cratițe, tăvi, ustensile neaderente, etc.
- Citiți cu atenție toate instrucțiunile pentru curățarea pirolitică.
- Nu permiteți accesul copiilor la aparat în timpul funcționării Curățării pirolitice. Aparatul se încinge foarte tare, iar aerul fierbinte este degajat din orificiile frontale de răcire.
- Curățarea pirolitică este o operațiune efectuată la temperatură înaltă care poate degaja fum de la reziduurile alimentare și materialele componente, prin urmare consumatorii sunt sfătuiți:
  - să asigure o ventilare bună în timpul și după curățarea pirolitică.
  - asigură o bună ventilare în timpul și după preîncălzirea inițială.
- Nu vărsați și nu puneți apă pe ușa cuptorului în timpul și după curățarea pirolitică pentru a evita deteriorarea panourilor de sticlă.
- Fumurile eliberate de toate cuptoarele pirolitice / reziduurile de la gătit conform celor prezentate anterior nu sunt periculoase pentru oameni, inclusiv pentru copii sau persoane cu probleme medicale.
- Nu le permiteți animalelor de companie accesul în apropierea aparatului în timpul și după curățarea pirolitică și preîncălzirea inițială. Animalele de companie mici (în special păsările și reptilele) pot fi foarte sensibile la schimbările de temperatură și la fumul emis.
- Suprafețele neaderente de pe oale, cratițe, tăvi, ustensile etc. se pot deteriora la temperatura înaltă de curățare pirolitică a tuturor cuptoarelor pirolitice și pot fi de asemenea o sursă de fum nociv de nivel redus.

## 2.6 Iluminare interioară

### ⚠ AVERTISMENT!

Pericol de electrocutare.

- Referitor la becul (becurile) din acest produs și becurile de schimb vândute separat: Aceste becuri sunt concepute pentru a suporta situațiile fizice extreme din aparatele electrocasnice, cum ar fi cele de temperatură, vibrație, umiditate sau au rolul de a semnaliza informații privitoare la starea operațională a aparatului. Acestea nu sunt destinate utilizării în alte aplicații și nu sunt adecvate pentru iluminarea camerelor din locuință.
- Acest produs conține o sursă de lumină cu clasa de eficiență energetică G.
- Folosiți exclusiv becuri cu aceleași specificații.

## 2.7 Serviciul de asistență tehnică

- Pentru a repara aparatul contactați Centrul de service autorizat.
- Utilizați doar piese de schimb originale.

## 2.8 Eliminare

### ⚠ AVERTISMENT!

Pericol de rănire sau sufocare.

- Contactați autoritatea locală pentru informații privind eliminarea aparatului.
- Deconectați aparatul de la alimentarea de la rețea.
- Tăiați cablul de alimentare de la rețea chiar de lângă aparat și aruncați-l.

## 3. DESCRIEREA PRODUSULUI

### 3.1 Prezentare generală

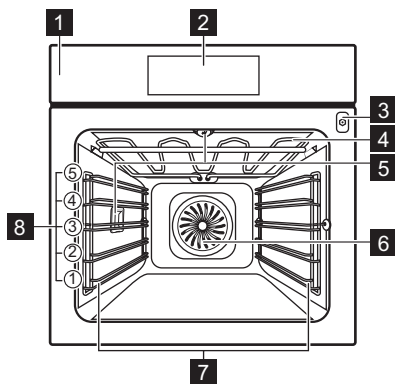

- 1 Panou de comandă
- 2 Afișaj
- 3 Priză pentru senzorul de gătire
- 4 Element de încălzire
- 5 Bec
- 6 Ventilator
- 7 Suport pentru raft, detașabil

### 8 Poziții raft

### 3.2 Accesorii

- **Raft sârmă**  
Pentru forme de prăjituri, vase rezistente la căldură, vase pentru fripturi, vase.
  - **Tavă de gătit**  
Pentru prăjituri cu blat umed, produse coapte, pâine, fripturi mari, preparate congelate și pentru a capta lichidele care picură, de ex. grăsimea la frigerea alimentelor pe raftul de sârmă.
  - **Cratiță**  
Pentru coacere și frigere sau ca tavă pentru grăsimi.
  - **Senzor de gătire**  
Pentru a controla gătitul în funcție de temperatura din interiorul alimentelor.
  - **Ghidaje telescopice**  
Pentru a introduce și a scoate mai ușor tăvile și raftul de sârmă.
- Puteți comanda accesoriile opționale separat. Pentru mai multe informații, contactați furnizorul dvs. local.

## 4. PANOUL DE COMANDĂ

### 4.1 Prezentarea panoului de comandă

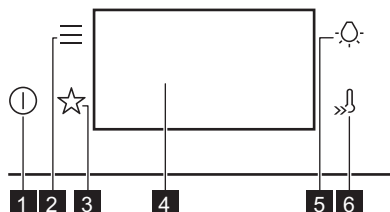

|          |                  |   |
|----------|------------------|---|
| <b>1</b> | Pornit / Oprit   | Apasă lung pentru a porni și opri aparatul.             |
| <b>2</b> | Meniu            | Afișează opțiunile aparatului și funcțiile de setare.   |
| <b>3</b> | Favorite         | Listează setările favorite.                             |
| <b>4</b> | Afișaj           | Afișează setările curente ale aparatului.               |
| <b>5</b> | Comutator bec    | Pentru a porni și a opri lumina.                        |
| <b>6</b> | Incalzire rapida | Pentru a activa și dezactiva funcția: Incalzire rapida. |

### 4.2 Afișaj

Afișaj cu funcțiile cheie setate.

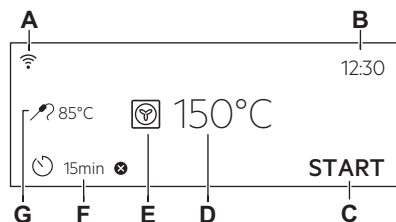

- A. Wi-Fi
- B. Timpul
- C. START / STOP
- D. Temperatura
- E. Funcții de încălzire
- F. Cronometru
- G. Senzor de gatire (doar pentru anumite modele)

#### Indicatorii afișajului

|  |   |
|--|---|
|  | Pentru a confirma o selecție / setare.                  |
|  | Pentru a reveni la submeniul anterior din meniu.        |
|  | Pentru a anula ultima comandă.                          |
|  | Pentru a activa și dezactiva opțiunile.                 |
|  | Funcția Sonor alarmă este activată.                     |
|  | Funcția Sonor alarmă și terminare gătire este activată. |
|  | Este activat doar mesajul de informare.                 |
|  | Pornire întârziată este activată.                       |
|  | Pentru a anula setarea.                                 |
|  | Wi-Fi conexiunea este pornită.                          |
|  | Operații de la distanță se aprinde.                     |

## 5. ÎNAINTE DE PRIMA UTILIZARE

### ⚠ AVERTISMENT!

Consultați capitolele privind siguranța.

### 5.1 Prima conectare



Afișajul indică mesajul de bun venit după prima conectare.

Trebuie să setați: Limba, Luminozitate display, Tonul de la taste, Volum la apăsare taste, Timpul.

## 5.2 Conexiune wireless

Pentru a conecta aparatul ai nevoie de:

- Rețea wireless cu conexiune la Internet.
- Dispozitiv mobil conectat la aceeași rețea wireless.

1. Pentru a descărca aplicația, scanați codul QR de pe coperta din spate a manualului de utilizare. De asemenea, puteți descărca aplicația direct din app store.
2. Urmăriți instrucțiunile de integrare a aplicației.
3. Pornește aparatul.
4. Apăsăți . Selectați: Setari / Conexiuni.
5.  - glisați sau apăsați pentru a porni sau opri: Wi-Fi.

Modulul wireless al aparatului pornește în 90 sec.



Din motive de siguranță, operațiunile la distanță se opresc automat după 24 h. Repetați procesul de inițiere, dacă este necesar.

|               |                                   |
|---------------|-----------------------------------|
| Frecvența     | 2.4 GHz WLAN<br>2400 - 2483.5 MHz |
| Protocol      | IEEE 802.11b DSSS, 802.11g/n OFDM |
| Putere maximă | EIRP < 20 dBm (100 mW)            |
| Modul Wi-Fi   | NIUS-50                           |

## 5.3 Licențele software



Software-ul din acest produs conține componente care se bazează pe software-ul

gratuit și open source. AEG Electrolux recunoaște și mulțumește pentru contribuțiile comunităților de open software și robotică la proiectul de dezvoltare.

Pentru a accesa codul sursă al acestor componente software open source, gratuite ale căror condiții de licență necesită publicare și pentru a vedea informațiile complete privind drepturile de autor și termenii de licență aplicabili, vizitați: <http://aeg.opensoftwarerepository.com> (dosar NIUS).

## 5.4 Preîncălzirea și curățarea inițială

Preîncălziți aparatul gol înainte de prima utilizare și primul contact cu alimentele. Aparatul poate emite mirosuri neplăcute și fum. Ventilați camera în timpul preîncălzirii.

1. Scoate accesoriile și suporturile de raft detașabile din aparat.
2. Setăți funcția . Setăți temperatura maximă. Lăsați aparatul să funcționeze timp de 1 h.
3. Setăți funcția . Setăți temperatura maximă. Lăsați aparatul să funcționeze timp de 15 min.
4. Setăți funcția . Setăți temperatura maximă. Lăsați aparatul să funcționeze timp de 15 min.
5. Opriti aparatul și așteptați să se răcească.
6. Curăța aparatul și accesoriile doar cu o lavetă din microfibră, apă caldă și un detergent neagresiv.
7. Introduceți accesoriile și suporturile detașabile ale raftului înapoi pe poziția lor inițială.

## 6. UTILIZAREA ZILNICĂ











### AVERTISMENT!

Consultați capitolele privind siguranța.

## 6.1 Funcții de încălzire









### STANDARD

|   |  |
|---|--|
|    | <b>Grill</b><br>Pentru gătirea la grătar a felilor subțiri de alimente și pentru pâine prăjită.  |
|    | <b>Gatire intensiva</b><br>Pentru a rumeni bucăți mari de carne sau carne de pasăre nedezosată pe un singur raft. Pentru a coace, gratina și pentru a rumeni.  |
|    | <b>Aer cald cu ventilatie</b><br>Pentru a frige carne și a coace prăjituri. Setează o temperatură mai scăzută decât pentru încălzire sus/jos, deoarece ventilatorul distribuie căldura uniform în interiorul cuptorului. |
|    | <b>Preparate congelate</b><br>Perfect pentru mese gata preparate (de ex. cartofi prăjiți, crochete sau rulouri de primăvară).  |
|    | <b>Incalzire sus si jos</b><br>Pentru a coace și rumeni alimentele fără să schimbi poziția raftului.   |
|    | <b>Funcție Pizza</b><br>Ideal pentru a coace pizza și alte preparate care necesită mai multă căldură de dedesubt.  |
|    | <b>Incalzire jos</b><br>Alege această funcție după un proces de gătire pentru a rumeni alimentele mai mult în partea de jos, dacă este necesar. Folosește cel mai jos nivel al raftului.                                 |
|   | <b>Coacere paine</b><br>Pentru a coace pâine.  |
|  | <b>Dospire aluaturi</b><br>Pentru a grăbi creșterea aluatului cu drojdie. Acoperiți suprafața aluatului pentru a preveni uscarea.  |



Becul se poate opri automat la temperaturi sub 80 °C în timpul anumitor funcții de gătire.

### SPECIALE

|   |  |
|---|--|
|    | <b>Conservare</b><br>Pentru a conserva legumele și fructele, puneți borcanele într-o tavă de gătit umplută cu apă, folosind borcane rezistente la căldură cu baionetă sau capace cu înșurubare de aceeași dimensiune. Folosiți poziția inferioară a raftului.  |
|    | <b>Dezhidratare</b><br>Pentru a usca fructe, legume și ciuperci feliate. Pentru a permite evacuarea aerului saturat cu umezeală și uscarea mai bună a fructelor, se recomandă deschiderea ocazională a ușii cuptorului în timpul procesului de uscare.   |
|    | <b>Incalzire farfurii</b><br>Pentru a pre-încălzi farfuriile înainte de servire.   |
|    | <b>Decongelare</b><br>Pentru a decongela alimente (legume și fructe). Timpul necesar decongelării depinde de cantitatea și mărimea preparatelor congelate.   |
|    | <b>Au Gratin</b><br>Pentru preparate precum lasagna sau cartofi gratinați. Pentru a coace gratinări și a rumeni.   |
|    | <b>Gatire la temp. scazuta</b><br>Procesul de gătire la temperatură scăzută. Este perfectă pentru a găti alimente delicate (de ex. vită, vițel sau miel).  |
|    | <b>Mentine cald</b><br>Pentru a păstra preparatele calde. Te rugăm să reții că unele preparate pot continua să gătească și să se usuce în timp ce sunt păstrate calde. Acoperă vasele dacă este necesar.   |
|  | <b>Aer cald umed</b><br>Această funcție este concepută să economisească energia în timpul gătitului. Atunci când folosiți această funcție, temperatura din interiorul aparatului poate fi diferită de temperatura setată. Este folosită căldura reziduală. Nivelul de căldură poate fi redus. Pentru mai multe informații, consultă capitolul „Utilizarea zilnică”, note cu privire la: Aer cald umed. |

## 6.2 Note cu privire la: Aer cald umed

Această funcție a fost folosită pentru conformarea cu clasa de eficiență energetică și cerințele de ecodesign EU 65/2014 ( în

conformitate cu și EU 66/2014). Teste conforme cu: IEC/EN 60350-1.

Ușa cuptorului trebuie închisă pe durata gătirii pentru a nu întrerupe funcția astfel încât cuptorul să funcționeze cu cea mai ridicată eficiență energetică posibilă.

Atunci când folosiți această funcție, becul se stinge automat după 30 de sec.

Pentru instrucțiuni de gătire consultați capitolul „Informații și sfaturi”, Aer cald umed. Pentru recomandări generale privind economia de energie, consultați capitolul „Eficiența energetică”, recomandări pentru economisirea energiei.

### 6.3 Setarea: Funcții de încălzire

1. Pornește aparatul. Afișajul indică funcția de gătire implicită și temperatura.
2. Apasă pe simbolul funcției de gătire  pentru a intra în submeniu.
3. Selectați funcția de gătire și apăsați **OK**.
4. Setează temperatura. Apăsați **OK**.
5. Apăsați **START**.

Senzor de gatire - puteți conecta senzorul în orice moment înainte sau în timpul gătirii. Consultați capitolul „Utilizarea accesoriilor, Senzorul de gătire”.

6. **STOP** - apăsați pentru a opri funcția de gătire.
7. Oprește aparatul.

### 6.4 Meniu

Apăsați  pentru a intra în meniu.

| Element meniu   | Utilizare                              |
|-----------------|--|
| Gatire asistata | Listează programele automate.          |
| Curatare        | Listează programele de curățare.       |
| Favorite        | Listează setările favorite.            |
| Optiuni         | Pentru a seta configurația aparatului. |

| Element meniu | Utilizare  |
|---------------|--|
| Setari        | Conexiuni<br>Pentru a seta configurația rețelei.           |
|               | Configurare<br>Pentru a seta configurația aparatului.      |
|               | Service<br>Indică versiunea softwa-<br>re și configurația. |

### Submeniu pentru: Curatare

| Submeniu                               | Utilizare           |
|--|---------------------|
| Curățare pi-<br>rolitică, rapi-<br>dă  | Durata: 1 h.        |
| Curățare pi-<br>rolitică, nor-<br>mală | Durata: 1 h 30 min. |
| Curățare pi-<br>rolitică, In-<br>tensă | Durata: 3 h.        |

### Submeniu pentru: Optiuni

| Submeniu                               | Utilizare   |
|--|---|
| Illuminare<br>cuptor                   | Aprinde și stinge lumina.   |
| Blocare ac-<br>ces copii               | Previne activarea accidentală a aparatu-<br>lui.  |
| Incalzire ra-<br>pida                  | Reduce durata de încălzire. Acest lu-<br>cru este valabil doar pentru anumite<br>funcții de gătire. |
| Semnal De<br>Reamintire<br>La Curatare | Pornește și oprește reamintirea.  |
| Indicare timp                          | Pornește și oprește ceasul.   |
| Stil ceas di-<br>gital                 | Schimbă formatul timpului afișat.   |

### Submeniu pentru: Conexiuni

| Submeniu | Descriere                              |
|----------|--|
| Wi-Fi    | Pentru activare și dezactivare: Wi-Fi. |

| Submeniu                           | Descriere   |
|------------------------------------|---|
| Operatii de la distanta            | Pentru a activa și dezactiva operațiunile de la distanță. Opțiune disponibilă doar după ce activezi: Wi-Fi.             |
| Operațiuni de telecomandă automată | Pentru a începe automat controlul de la distanță după apăsarea START. Opțiune disponibilă doar după ce activezi: Wi-Fi. |
| Rețea                              | Pentru a verifica starea rețelei și putea semnalului pentru: Wi-Fi.   |
| Dezactivează rețeaua               | Pentru a dezactiva conectarea automată a aparatului la rețeaua curentă.   |

### Submeniu pentru: Configurare

| Submeniu               | Descriere   |
|------------------------|---|
| Limba                  | Setează limba aparatului.   |
| Luminozitate display   | Setează luminozitatea afișajului.   |
| Tonul de la taste      | Pornește și oprește tonurile câmpurilor tactile. Nu este posibilă oprirea tonurilor pentru ①. |
| Volum la apăsare taste | Setează volumul tonurilor tastelor și semnalelor acustice.                                    |
| Timpul                 | Setează ora și data curentă.  |

### Submeniu pentru: Service

| Submeniu                 | Descriere                             |
|--------------------------|---------------------------------------|
| Modul Demo               | Codul de activare / dezactivare: 2468 |
| Versiunea software       | Informații despre versiunea software. |
| Resetati toate opțiunile | Restabilește setările din fabrică.    |

## 7. FUNCȚII SUPLIMENTARE

### 7.1 Favorite ☆

Puteți salva până la 3 dintre setările preferate, cum ar fi funcția de gătire și durata de gătire.

#### 1. Pornește aparatul.



### 6.5 Setarea: Gatire asistata

Submeniuul Gatire asistata cuprinde un set de funcții și programe suplimentare, concepute pentru anumite preparate. Există o setare corespunzătoare fiecărui preparat din acest submeniu. Puteți regla timpul și temperatura.

Pentru unele dintre preparate puteți găti și cu Senzor de gatire. Gradul în care un fel de mâncare este gătit:

- În sange
- Mediu
- Bine Facut



Pentru anumite preparate, puteți găti și cu Stab. auto a greutatii.

1. Pornește aparatul.
2. Apăsați .
3. Apăsați . Introduceți Gatire asistata.
4. Alegeți un preparat sau un tip de aliment.
5. Introduceți alimentele în cuptor și apăsați START.

Când funcția se termină, verificați dacă mâncarea este gata. Prolunghiți durata de gătire dacă este nevoie.



#### 2. Selectați setarea preferată.



3. Apăsați .
4. Selectează: Favorite / Salvare setări curente.

5. Apăsăți **+** pentru a adăuga setarea la lista de: Favorite.
6. Apăsăți **OK**.
-  - apăsați pentru a reseta setarea.
-  - apăsați pentru a anula setarea.

## 7.2 Funcția blocare

Această funcție împiedică modificarea accidentală a funcției aparatului.

1. Pornește aparatul.
2. Setează o funcție de gătire.
3. ,  - apăsați-le simultan pentru a activa funcția.

,  - apăsați-le simultan pentru a opri funcția.

## 7.3 Blocare acces copii

Această funcție previne activarea accidentală a aparatului.

1. Pornește aparatul.
2. Apăsăți .
3. Selectați Opțiuni / Blocare acces copii.
4. Apăsăți literele din cod în ordine alfabetică.

Blocare acces copii este activat.



Când funcția este activată, accesul la: Cronometru, Wi-Fi și bec este permis.

Pentru a putea utiliza aparatul, apăsați literele din cod în ordine alfabetică.

Atunci când funcția este activată și aparatul este oprit, ușa aparatului va fi blocată.

## 7.4 Oprirea automată

Din motive de siguranță, dacă funcția de gătire este activă și nu se modifică nicio setare, aparatul se va opri automat după o anumită perioadă de timp.

|  (°C) |  (h) |
|--|---|
| 30 - 115   | 12.5  |
| 120 - 195  | 8.5   |
| 200 - 245  | 5.5   |
| 250 - maxim  | 3   |

Dacă intenționați să folosiți o funcție de gătire pentru o durată care depășește timpul de oprire automată, setați durata gătirii. Consultați capitolul „Funcțiile ceasului”.

Oprirea automată nu funcționează cu aceste funcții: Iluminare cuptor, Senzor de gătire, Timp de terminare.

## 7.5 Ventilator de răcire

Atunci când aparatul este în funcțiune, ventilatorul de răcire pornește automat pentru a menține reci suprafețele aparatului. Dacă oprești cuptorul, ventilatorul de răcire va continua să funcționeze până când aparatul s-a răcit.

# 8. FUNCȚIILE CEASULUI

## 8.1 Descrierea funcțiilor ceasului

| Funcție    | Descriere  |
|------------|--|
| Cronometru | Pentru a seta durata gătirii. Maximul este 23 h 59 min.<br>Pentru a seta ce se întâmplă atunci când cronometrul termină numărătoarea: Acțiune de finalizare. |

| Funcție                        | Descriere  |
|--------------------------------|--|
| Acțiune de finalizare          | Sonor alarma - se emite un semnal sonor atunci când cronometrul termină numărătoarea. Puteți seta această funcție oricând, chiar și atunci când cuptorul este oprit.<br><br>Sonor alarma si terminare gatire - se emite un semnal sonor și funcția de gătire se oprește atunci când cronometrul termină numărătoarea.<br><br>Doar mesaj de informare - apare un mesaj pe afișaj atunci când cronometrul termină numărătoarea. Puteți seta această funcție oricând, chiar și atunci când cuptorul este oprit. |
| Pornire întârziată             | Pentru a amâna pornirea și/sau terminarea gătirii.   |
| Extindere timp                 | Pentru a prelungi durata de gătire.  |
| Cronometru numărătoare directă | Pentru a indica durata de funcționare a aparatului. Maximul este 23 h 59 min. Puteți porni și opri funcția. Această funcție nu are nicio influență asupra funcționării cuptorului.   |

## 8.2 Setarea: Timpul

1. Pornește aparatul.
2. Apasă: Timpul.
3. Setarea timpului.
4. Apăsați **OK**.

## 8.3 Setarea: Cronometru



1. Alegeți funcția de gătire și setați temperatura.
  2. Apăsați .
  3. Setarea timpului.
- Puteți selecta acțiunea de finalizare preferată apăsând ●●●.

4. Apăsați **OK**. Repetați acțiunea până când pe afișaj apare ecranul principal. Când a mai rămas 10% din timpul de gătire, iar mâncarea pare să nu fie gata, puteți prelungi durata de gătire. De asemenea, puteți modifica funcția de gătire. Pentru a prelungi durata de gătire, apăsați **+1min**.

## 8.4 Setarea: Pornire întârziată

1. Setați funcția de gătire și temperatura.
2. Apăsați .
3. Setați timpul de gătire.
4. Apăsați ●●●.
5. Apasă: Pornire întârziată.
6. Alegeți ora de pornire dorită.
7. Apăsați **OK**. Repetați acțiunea până când pe afișaj apare ecranul principal.

## 8.5 Setarea: Cronometru numărătoare directă

1. Apăsați .
2. Apăsați ●●●.
3. Apasă: Cronometru numărătoare directă.
4. Glisați sau apăsați  pentru a afișa durata de funcționare pe ecranul principal.
5. Apăsați **OK**. Repetați acțiunea până când pe afișaj apare ecranul principal.

## 8.6 Modificarea setărilor cronometrului

Puteți modifica timpul setat în orice moment al gătirii.

1. Apăsați .
2. Setați valoarea cronometrului.
3. Apăsați **OK**.

# 9. UTILIZAREA ACCESORIILOR

## AVERTISMENT!

Consultați capitolele privind siguranța.

## 9.1 Introducerea accesoriilor

O mică adâncitură în partea superioară sporește siguranța și oferă protecție împotriva înclinării. Adânciturile sunt și dispozitive anti-răsturnare. Marginea raftului împiedică alunecarea vaselor de pe acesta.

## Raft sârmă

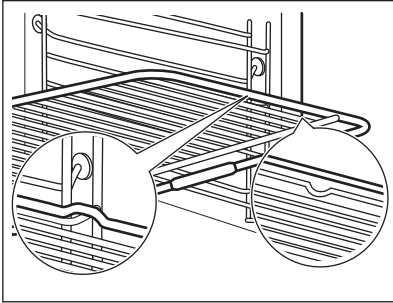

Introduceți raftul pe șinele de ghidare ale suportului pentru rafturi. Asigurați-vă că raftul atinge partea din spate a interiorului cuptorului. Introduceți raftul de sârmă cu mânerul orientat spre dvs.

## Tavă de gătit / Cratiță adâncă

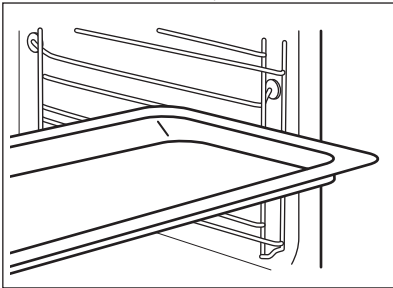

Împingeți tava între șinele de ghidare ale suportului raftului. Puneți tava de gătit cu panta spre partea din spate a interiorului cuptorului.

## 9.2 Senzor de gătire

Acesta măsoară temperatura din interiorul alimentului. Se poate folosi cu fiecare funcție de gătire.

Există două temperaturi care trebuie setate:

- °C - temperatura din interiorul aparatului. Trebuie să fie cu cel puțin 25 °C mai mare decât temperatura din centrul alimentului.
-  - temperatura zonei de mijloc a alimentului.

Pentru rezultate optime de gătire:

- Ingredientele trebuie să fie la temperatura camerei.
- Nu se va utiliza pentru preparate lichide.

- În timpul gătirii, acul senzorului de gătire trebuie introdus complet în vas. Aparatul calculează un timp aproximativ pentru finalizarea gătirii. Aceasta depinde de cantitatea de alimente, funcția de gătire și de temperatură.

## Gătire cu: Senzor de gătire

### AVERTISMENT!

Există riscul de arsuri pe măsură ce Senzorul alimentar și suporturile raftului devin fierbinți. Nu atingeți mânerul senzorului alimentar cu mâinile goale. Folosiți întotdeauna mănuși de cuptor.

1. Pornește aparatul.
2. Setati o funcție de încălzire și, dacă este necesar, temperatura cuptorului.
3. Introduceți Senzorul de gătire în interiorul preparatului:

### **Carne, pasăre și pește**

Introduceți întregul ac al senzorului de gătire în mijlocul cărnii sau peștelui, în partea cea mai grosă.

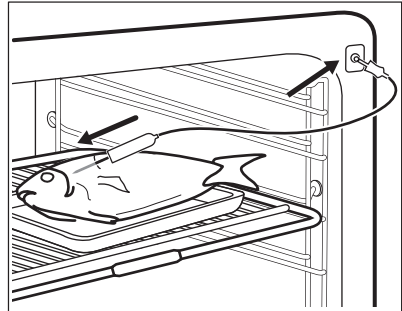

### **Caserolă**

Introduceți vârful Senzorului exact în mijlocul caserolei. Senzorul trebuie să rămână într-un loc fix în timpul gătirii. Folosiți un ingredient solid pentru a realiza acest lucru. Folosiți marginea tăvii de gătit pentru a sprijini mânerul de silicon al Senzorului. Vârful Senzorului nu trebuie să atingă fundul tăvii de gătit.

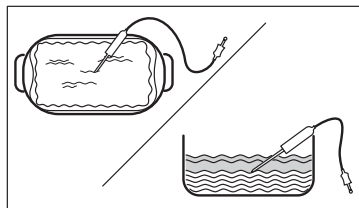

4. Introduceți senzorul de gătire în priză aflată în interiorul cuptorului. Consultă capitolul „Descrierea produsului”. Afișajul indică temperatura curentă a senzorului de gătire.
5.  - apăsați pentru a seta temperatura zonei de mijloc a senzorului.
6. ●●● - apăsați pentru a seta opțiunea preferată:
  - Sonor alarma - când mâncarea ajunge la temperatura zonei de mijloc, este emis un semnal.

- Sonor alarma și terminare gătire - când preparatul atinge temperatura zonei de mijloc, se emite un semnal sonor și gătitura se oprește.
7. Selectați opțiunea și apăsați în mod repetat **OK** pentru a accesa ecranul principal.
  8. Apăsați **START**.
  9. Când alimentul atinge temperatura setată, este emis semnalul sonor. Verificați dacă mâncarea este gata. Prolungați durata de gătit dacă este nevoie.
  10. Scoateți conectorul senzorului de gătit din priză și preparatul din aparat.

## 10. INFORMAȚII ȘI SFATURI

### 10.1 Recomandări pentru gătit

Temperatura și duratele de gătit din tabele sunt doar orientative. Acestea depind de rețetele și de calitatea și cantitatea ingredientelor utilizate.

Aparatul dvs. poate coace sau frige diferit de aparatul dvs. anterior. Sfaturile de mai jos prezintă setările recomandate pentru temperatură, durata gătitului și poziția raftului pentru anumite tipuri de alimente.







Numărați pozițiile rafturilor începând din partea de jos a podelei cuptorului.

Dacă nu puteți găsi setările pentru o rețetă specială, căutați alta similară.

Pentru recomandări privind economia de energie, consultați capitolul „Eficiența energetică”.

Pentru mai multe recomandări de gătit, consultați tabelele de gătit disponibile pe site-ul nostru web. Pentru a găsi recomandările de gătit, verificați numărul PNC de pe plăcuța cu date tehnice, de pe cadrul frontal din interiorul aparatului.

### Simboluri utilizate în tabele:

|   |                      |
|---|----------------------|
|    | Tipul alimentelor    |
|    | Funcția de încălzire |
|    | Temperatură          |
|    | Accesorii            |
|   | Poziție raft         |
|  | Durată gătit (min)   |

### 10.2 Aer cald umed - accesorii recomandate





Folosiți forme și recipiente în culori închise, fără reflexie. Acestea absorb mai bine căldura decât vasele deschise la culoare și cu reflexie.

- **Tigaie pentru pizza** - închisă la culoare, fără reflexie, diametru 28cm
- **Vas de copt** - închis la culoare, fără reflexie, diametru 26cm
- **Ramekins** - ceramică, diametru 8cm, înălțime 5 cm

- **Formă pentru aluat fraged** - închisă la culoare, fără reflexie, diametru 28cm

### 10.3 Aer cald umed

Pentru cele mai bune rezultate, respectați sugestiile din tabelul de mai jos.

|  |  |  | °C  |  |
|---|---|---|-----|--|
| Paste la cuptor   | Raft sârmă  | 1   | 200 | 40 - 60  |
| Cartofi gratinați   | Raft sârmă  | 1   | 180 | 80 - 100   |
| Musaca  | Raft sârmă  | 1   | 180 | 70 - 90  |
| Lasagna   | Raft sârmă  | 1   | 180 | 80 - 100   |
| Paste cannelloni  | Raft sârmă  | 1   | 200 | 80 - 100   |
| Budincă cu pâine  | Raft sârmă  | 1   | 190 | 60 - 80  |
| Budincă cu orez   | Raft sârmă  | 1   | 180 | 80 - 100   |
| Prăjitură cu mere   | Raft sârmă <b>1)</b>  | 1   | 160 | 110 - 120  |
| Pâine albă  | Tavă de gătit <b>2)</b>   | 1   | 200 | 80 - 100   |
| Halcă de porc, 1 kg   | Raft sârmă <b>3)</b>  | 1   | 180 | 110 - 130  |





**1)** Așezați tava demontabilă (Ø 26 cm) pe raftul de sârmă.





**2)** Așezați tava de gătit cu panta spre ușă.

**3)** Puneți alimentele în vasul de sticlă și adăugați 200 ml de apă.

### 10.4 Informații pentru institutele de testare







Teste conforme cu: EN 60350-1, IEC 60350-1.

|  |  |  |  | °C  |  |
|---|---|---|---|-----|---|
| Prăjituri mici, 20 bucăți pe tavă <b>1)</b>                                       | Incalzire sus si jos  | Tavă de gătit <b>2)</b>   | 3   | 150 | 25 - 35   |
| Prăjituri mici, 20 bucăți pe tavă   | Aer cald cu ventilatie  | Tavă de gătit <b>2)</b>   | 4   | 140 | 33 - 43   |
| Prăjituri mici, 20 bucăți pe tavă <b>1)</b>                                       | Aer cald cu ventilatie  | Tavă de gătit <b>2)</b>   | 2   | 150 | 22 - 32   |
|   |   | Cratiță universală  | 4   |     |   |
| Pandișpan fără grăsimi <b>1)</b>  | Incalzire sus si jos  | Raft sârmă  | 1   | 180 | 25 - 35   |
| Pandișpan fără grăsimi <b>3)</b>  | Aer cald cu ventilatie  | Raft sârmă  | 2   | 180 | 28 - 38   |
| Pandișpan fără grăsimi <b>1)</b>  | Aer cald cu ventilatie  | Tavă de gătit <b>4)</b>   | 1   | 170 | 28 - 38   |
|   |   | Raft sârmă  | 3   |     |   |
| Plăcintă cu mere <b>5)</b>  | Incalzire sus si jos  | Raft sârmă  | 3   | 170 | 70 - 90   |
| Plăcintă cu mere <b>5)</b>  | Aer cald cu ventilatie  | Raft sârmă  | 3   | 160 | 70 - 90   |

|  |  |  |  |  |  |
|---|---|---|---|---|---|
| Pâine prăjită <b>1) 6)</b>  | Grill   | Raft sârmă  | 4   | 300   | 2 - 4   |

- 1) Preîncălziți aparatul până când se atinge temperatura setată. Nu utilizați funcția: Incalzire rapida.
- 2) Așezați tava de gătit cu panta spre ușă.
- 3) Preîncălziți aparatul până când se atinge temperatura setată. Utilizați funcția: Incalzire rapida.
- 4) Așezați tava de gătit cu panta spre ușă. Prăjiturile sunt aliniate una deasupra celeilalte.
- 5) 2 forme așezate pe diagonală. Cea din stânga să fie poziționată mai mult în față decât cea din dreapta.
- 6) Conform cu: IEC 60350-1:2016 și IEC 60350-1:2023.

### Teste suplimentare

|  |  |  |  |  |  |
|---|---|---|---|---|---|
| Bezele <b>1) 2)</b>   | Incalzire sus si jos  | Tavă de gătit <b>3)</b>   | 3   | 100   | 90 - 180  |
| Bezele <b>1) 2)</b>   | Aer cald cu ventilatie  | Tavă de gătit <b>3)</b>   | 3   | 100   | 90 - 180  |
| Turte <b>4)</b>   | Incalzire sus si jos  | Tavă de gătit <b>3)</b>   | 4   | 180   | 11 - 21   |
| Turte <b>4)</b>   | Aer cald cu ventilatie  | Tavă de gătit <b>3)</b>   | 3   | 170   | 10 - 20   |
| Pui, 1.1 kg <b>1)5)</b>   | Gatire intensiva  | Raft sârmă <b>6)</b>  | 2   | 200   | 70 - 90   |
| Halcă de porc, 1 kg   | Gatire intensiva  | Raft sârmă <b>7)</b>  | 2   | 170   | 110 - 130   |

- 1) Preîncălziți aparatul până când se atinge temperatura setată. Nu utilizați funcția: Incalzire rapida.
- 2) Utilizați hârtie de copt.
- 3) Așezați tava de gătit cu panta spre ușă.
- 4) Preîncălziți aparatul timp de 10 min. Nu utilizați funcția: Incalzire rapida.
- 5) La jumătatea duratei de gătire, întoarceți carnea pe cealaltă parte.
- 6) Folosiți tava de gătit pentru a colecta lichidele care se scurg, așezați-o pe prima poziție a raftului, cu panta spre capacul ventilatorului.
- 7) Puneți alimentele în vasul de sticlă și adăugați 200 ml de apă.

## 11. ÎNGRIJIREA ȘI CURĂȚAREA

### AVERTISMENT!

Consultați capitolele privind siguranța.

### 11.1 Observații privind curățarea

#### Agenți de curățare

- Curățați partea din față a aparatului doar cu o lavetă din microfibră, cu apă caldă și un detergent neagresiv.
- Folosiți o soluție de curățare dedicată pentru suprafețe metalice.

- Curățați petele cu un detergent neutru.
- #### Utilizarea zilnică

- Curățați interiorul aparatului după fiecare utilizare. Acumularea de grăsimi sau de orice alte reziduuri poate produce un incendiu.
- Nu depozitați preparatele în aparat pentru mai mult de 20 de minute. Uscați interiorul aparatului numai cu o lavetă din microfibră după fiecare utilizare.

#### Accesorii

- Curățați toate accesoriile după fiecare utilizare și lăsați-le să se usuce. Folosiți doar o lavetă din microfibră, apă caldă și un detergent neagresiv. Nu curățați accesoriile în mașina de spălat vase.
- Nu curățați accesoriile anti-aderente folosind un agent de curățare abraziv sau obiecte cu muchii ascuțite.

## 11.2 Scoaterea suporturilor raftului

Scoateți suporturile raftului pentru a curăța aparatul.

1. Opriti aparatul și așteptați să se răcească.
2. Trageți partea din față a suportului pentru rafturi și îndepărtați-o de peretele lateral.
3. Trageți partea din spate a suportului pentru raft și îndepărtați-o de peretele lateral și îndepărtați.

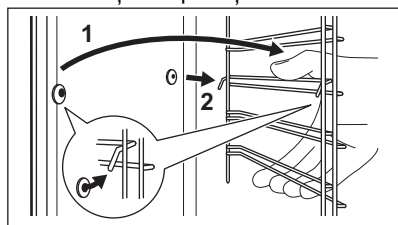

4. Instalați suporturile pentru raft în ordine inversă.

Știfturile de fixare de pe ghidajele telescopice trebuie să fie îndreptate spre față.

## 11.3 Curățare pirolitică

Utilizați această funcție pentru a curăța aparatul și a arde reziduurile.

### ⚠️ AVERTISMENT!

Există pericolul de arsuri.

### ⚠️ ATENȚIE!

Dacă sunt instalate alte aparate în același compartiment, nu le utilizați simultan cu această funcție. Acest lucru poate deteriora cuptorul.

Nu porniți funcția dacă nu ați închis complet ușa cuptorului.

1. Verificați dacă aparatul s-a răcit.
2. Scoateți toate accesoriile și suporturile raftului detașabil.

3. Curățați interiorul cuptorului și ușa de sticlă de la interior cu apă caldă, o lavetă moale și detergent neutru.
4. Porniți aparatul.
5. Apăsăți  / Curatare.
6. Selectați modul de curățare.

| Opțiune                      | Durata     |
|------------------------------|------------|
| Curățare pirolitică, rapidă  | 1 h        |
| Curățare pirolitică, normală | 1 h 30 min |
| Curățare pirolitică, Intensă | 3 h        |

Când începe curățarea, ușa cuptorului se blochează și becul se stinge. Ventilatorul de răcire funcționează la o turație mai mare.

STOP - apăsați pentru a opri curățarea înainte de finalizare.

Nu utilizați aparatul înainte ca simbolul de blocare a ușii să dispară de pe afișaj.

7. La încheierea procesului de curățare, opriti aparatul și așteptați să se răcească.
8. Curățați interiorul cuptorului cu o lavetă moale. Îndepărtați reziduurile de la baza cuptorului.

## 11.4 Semnal De Reamintire La Curatare

Când apare semnalul de reamintire, se recomandă curățarea.

Utilizați funcția:

## 11.5 Scoaterea și instalarea ușii

Puteți scoate ușa și panourile de sticlă de la interior pentru a le curăța. Numărul panourilor de sticlă este diferit în funcție de model.

### ⚠️ AVERTISMENT!

Ușa este grea.

### ⚠️ ATENȚIE!

Manevrați sticla cu grijă, în special în preajma marginilor panoului frontal. Sticla se poate sparge.

1. Verificați dacă aparatul s-a răcit
2. Deschideți ușa complet.
3. Apăsăți complet pârghiile de fixare **A** de pe cele două balamale ale ușii.

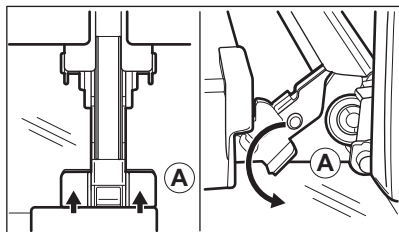

4. Închideți ușa cuptorului până la prima poziție de deschidere (la un unghi de aproximativ: 70°).
5. Țineți ușa cu o mână de fiecare parte și îndepărtați-o de cuptor la un unghi îndreptat în sus.
6. Puneți ușa cu partea exterioară în jos pe o lavetă moale așezată pe o suprafață stabilă.
7. Țineți garnitura ușii B pe partea superioară a ușii de ambele părți și apăsați-o către interior pentru a elibera clema.

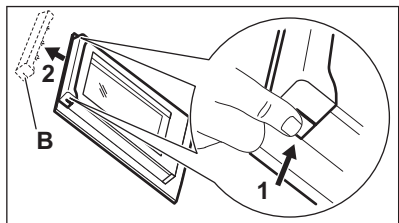

8. Trageți garnitura ușii spre față pentru a o scoate.
9. Țineți panourile de sticlă ale ușii de marginea superioară unul câte unul și trageți-le în sus din ghidaj.

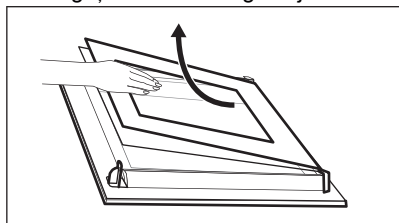

10. Curățați panoul de sticlă cu apă și săpun. Uscăți cu grijă panoul de sticlă. Nu curățați panourile de sticlă în mașina de spălat vase.

După curățare urmați pașii de mai sus în ordine inversă. Mai întâi instalați panoul mai mic, apoi cel mare și ușa.

## 11.6 Înlocuirea becului

### ⚠ AVERTISMENT!

Pericol de electrocutare.  
Becul poate fi fierbinte.

1. Opriti aparatul și așteptați să se răcească.
2. Deconectați aparatul de la alimentarea de la rețea.
3. Puneți laveta pe podeaua cuptorului.

### Becul de sus

1. Rotiți capacul de sticlă pentru a-l scoate.

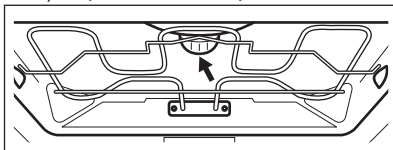

2. Curățați capacul de sticlă.
3. Înlocuiți becul cu un bec adecvat rezistent la o temperatură de 300 °C.
4. Montați capacul de sticlă.

### Lampă laterală

1. Scoateți suportul din stânga al raftului pentru a avea acces la bec.
2. Folosiți un obiect îngust, neascuțit (de ex. o linguriță) pentru a scoate capacul de sticlă.

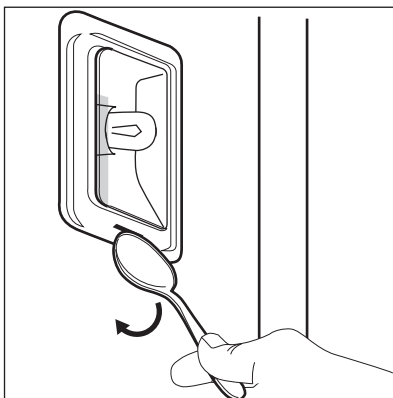

3. Curățați capacul de sticlă.
4. Înlocuiți becul cu un bec adecvat rezistent la o temperatură de 300 °C.
5. Montați capacul de sticlă

## 6. Montați suporturile raftului din stânga.

# 12. DEPANAREA

### **AVERTISMENT!**

Consultați capitolele privind siguranța.

## 12.1 Ce trebuie făcut dacă...

| Descrierea problemei  | Cauză și remediere  |
|---|---|
| Aparatul nu poate fi pornit sau utilizat.   | Aparatul nu este conectat la o sursă electrică sau este conectat incorect.  |
| Aparatul nu se încălzește.  | Ceasul nu este setat.<br>Pentru a seta ceasul, consultați capitolul „Funcțiile ceasului”.<br>Ușa nu este închisă corect.<br>Siguranța este arsă.<br>Verificați dacă siguranța este cauza problemei. Dacă reapare problema cu siguranța, contactați un electrician calificat.<br>Blocare acces copii este activat. |
| Becul este stins.   | Becul este ars. Înlocuiți becul.<br>Pentru detalii, consultați capitolul „Îngrijirea și curățarea”.   |
|  Pana de curent întrerupe întotdeauna curățarea. Repetați curățarea dacă a fost întreruptă de o pană de curent. |   |
| Probleme cu semnalul wireless al rețelei.   | Verificați dacă dispozitivul dvs. mobil este conectat la rețeaua wireless. Verificați rețeaua wireless și routerul.<br>Reporniți routerul.  |
| A fost instalat un router nou sau configurația acestuia s-a schimbat.   | Pentru a configura aparatul și dispozitivul mobil din nou, consultați capitolul „Înainte de prima utilizare”, conexiune wireless.   |
| Semnalul rețelei wireless este slab.  | Mută routerul cât mai aproape de aparat posibil.  |
| Semnalul wireless este întrerupt de un aparat cu microunde așezat în apropierea cuptorului.   | Oprește cuptorul cu microunde.<br>Evitați utilizarea cuptorului cu microunde și utilizarea de la distanță a aparatului în același timp. Microundele întrerup semnalul WiFi.   |

## 12.2 Coduri de eroare

În cazul unei erori de software, pe afișaj va apărea un mesaj de eroare. Veți găsi lista problemelor în tabelul de mai jos.

| Codul și descrierea   | Soluție                  |
|---|--------------------------|
| <b>C2</b> - Senzor de gatire se află în cavitatea aparatului în timpul Curățare pirolitică. | Scoate Senzor de gatire. |
| <b>C3</b> - ușa nu este închisă complet în timpul Curățare pirolitică.                      | Închideți ușa.           |

| Codul și descrierea   | Soluție  |
|---|--|
| <b>F111</b> - Senzor de gatire nu este introdus corect în priză.            | Introdu Senzor de gatire corect în priză.  |
| <b>F240, F439</b> - câmpurile tactile de pe afișaj nu funcționează corect.  | Curăță suprafața afișajului. Asigură-te că nu există mișcare pe câmpurile tactile.                                     |
| <b>F601</b> - există o problemă cu semnalul Wi-Fi.                          | Verifică conexiunea la rețea. Consultă capitolul „Înainte de prima utilizare”, conexiune wireless.                     |
| <b>F604</b> - prima conectare la Wi-Fi a eșuat.                             | Oprește și pornește aparatul și încearcă din nou. Consultă capitolul „Înainte de prima utilizare”, conexiune wireless. |
| <b>F908</b> - sistemul aparatului nu se poate conecta la panoul de comandă. | Oprește și pornește aparatul.  |
| <b>F602, F603</b> - Wi-Fi nu este disponibil. <b>1)</b>                     | Oprește și pornește aparatul.  |

**1)** Dacă următorul mesaj de eroare continuă să fie afișate, înseamnă că un subsistem defect a fost dezactivat. Într-o astfel de situație, contactează comerciantul sau un centru de service autorizat. În cazul în care apare oricare dintre aceste erori, restul funcțiilor aparatului vor funcționa în continuare ca de obicei.

## 12.3 Date pentru service

Dacă nu puteți remedia problema de unul singur, contactați comerciantul sau un centru de service autorizat.

Datele necesare solicitate de centrul de service se găsesc pe plăcuța cu date tehnice. Plăcuța cu datele tehnice se află pe cadrul frontal al cuptorului. Este vizibilă atunci când deschideți ușa. Nu scoateți plăcuța cu date tehnice din aparat.

### Îți recomandăm să notezi datele aici:

Model (MOD.):

Numărul produsului (PNC):

Numărul de serie (S.N.):

## 13. EFICIENȚĂ ENERGETICĂ

### 13.1 Fișa cu informații despre produs și informații despre produs în conformitate cu Regulamentul UE privind etichetare ecologică și energetică

|   |  |
|---|--|
| Denumirea furnizorului  | AEG  |
| Identificarea modelului   | TE7PB63FAB 944035050<br>TE7PB63ZAB 944035051 |
| Index de eficiență energetică                                   | 61.2   |
| Clasă de eficiență energetică                                   | A++  |
| Consum de energie cu o încărcătură standard, modul convențional | 1.09 kWh/ciclu                               |
| Consum de energie cu o încărcare standard, în modul ventilație  | 0.52 kWh/ciclu                               |
| Număr de cavități   | 1  |

|                  |                     |         |
|------------------|---------------------|---------|
| Sursă de căldură | Energie electrică   |         |
| Volumul          | 71 l                |         |
| Tip cuptor       | Cuptor încorporabil |         |
| Masă             | TE7PB63FAB          | 36.5 kg |
|                  | TE7PB63ZAB          | 35.5 kg |

IEC/EN 60350-1 - Aparate de gătit electrocasnice - Partea 1: Gamă, cuptoare, cuptoare cu abur și grill-uri - Metode pentru măsurarea performanței.

### 13.2 Sfaturi pentru economisirea energiei

Următoarele sfaturi de mai jos vă vor ajuta să economisiți energie atunci când utilizați aparatul.

Asigură-te că ușa aparatului este închisă în timpul funcționării. Nu deschide ușa aparatului prea des în timpul gătirii. Menține garnitura ușii curată și asigură-te că este bine fixată în poziție.

Folosiți vase metalice și forme și recipiente întunecate care nu reflectă pentru o economie optimizată de energie.

Nu preîncălziți aparatul înainte de gătire decât dacă acest lucru este recomandat în mod specific.

Ai grijă ca pauzele să fie cât mai mici între două coaceri, atunci când pregătești mai multe preparate o dată.

#### Gătitul cu ventilator

Atunci când este posibil, folosește funcțiile de gătit cu ventilator pentru a economisi energie.

#### Căldura reziduală

Atunci când durata de gătire este mai mare de 30 de min, redu temperatura aparatului cu cel puțin 3 - 10 min înainte de încheierea gătirii. Căldura reziduală din interiorul aparatului va continua să gătească preparatul.

Folosiți căldura reziduală pentru a menține mâncarea caldă sau pentru a încălzi alte preparate.

Atunci când oprești aparatul, pe afișaj va fi apărea valoarea căldurii reziduale.

Dacă un program este activat cu Durata , iar durata de gătire este mai mare de 30 de min, elementele de încălzire se vor opri automat mai devreme în cazul anumitor funcții ale aparatului.

#### Menținerea caldă a alimentelor

Alegeți setarea pentru cea mai mică temperatură posibilă pentru a folosi căldura reziduală și menține mâncarea caldă. Indicatorul de căldură reziduală sau al temperaturii va apărea pe afișaj.

#### Gătire cu lumina stinsă

Oprește lumina pe durata gătirii. Aprinde-o doar atunci când este necesar.

#### Aer cald umed

Funcție concepută pentru a economisi energie în timpul gătirii.

Atunci când folosești această funcție, lumina se stinge automat după 30 de sec. Poți aprinde din nou lumina, însă această acțiune va reduce economia de energie estimată.

#### Modul așteptare

După 2 minute, afișajul trece în modul așteptare.

## 14. INFORMAȚII PRIVIND MEDIUL

Reciclați materialele marcate cu simbolul . Pentru a recicla ambalajele, acestea trebuie puse în containerele corespunzătoare. Ajuțați la protejarea mediului și a sănătății umane și la reciclarea deșeurilor din aparatele electrice și electrocasnice. Nu aruncați aparatele

marcate cu acest simbol  împreună cu deșeurile menajere. Returnați produsul la centrul local de reciclare sau contactați administrația orașului dvs.

## Добро дошли у АЕГ! Хвала што сте изабрали наш уређај.



Прибавите савете за коришћење, брошуре и информације за решавање проблема, сервис и поправку:  
[www.aeg.com/support](http://www.aeg.com/support)

Задржано право измена.

## САДРЖАЈ

|                                   |    |
|-----------------------------------|----|
| 1. ИНФОРМАЦИЈЕ О БЕЗБЕДНОСТИ..... | 26 |
| 2. БЕЗБЕДНОСНА УПУТСТВА.....      | 28 |
| 3. ОПИС ПРОИЗВОДА.....            | 31 |
| 4. КОМАНДНА ТАБЛА.....            | 32 |
| 5. ПРЕ ПРВЕ УПОТРЕБЕ.....         | 33 |
| 6. СВАКОДНЕВНА УПОТРЕБА.....      | 34 |
| 7. ДОДАТНЕ ФУНКЦИЈЕ.....          | 37 |
| 8. ФУНКЦИЈЕ САТА.....             | 38 |
| 9. КОРИШЋЕЊЕ ПРИБОРА.....         | 39 |
| 10. КОРИСНИ САВЕТИ.....           | 40 |
| 11. НЕГА И ЧИШЋЕЊЕ.....           | 43 |
| 12. РЕШАВАЊЕ ПРОБЛЕМА.....        | 45 |
| 13. ЕНЕРГЕТСКА ЕФИКАСНОСТ.....    | 47 |
| 14. ЕКОЛОШКА ПИТАЊА.....          | 48 |

## 1. ⚠ ИНФОРМАЦИЈЕ О БЕЗБЕДНОСТИ

Пре инсталације и коришћења уређаја, пажљиво прочитајте приложено упутство. Произвођач није одговоран за било какве повреде или штету које су резултат неисправне инсталације или употребе. Чувајте упутство за употребу на безбедном и приступачном месту за будуће коришћење.

### 1.1 Безбедност деце и осетљивих особа

- Овај уређај могу да користе деца старија од 8 година и особе са смањеним физичким, чулним или менталним способностима, као особе којима недостају искуство и знање, уколико им се обезбеди надзор или им се дају упутства у вези са употребом уређаја на безбедан начин и уколико схватају могуће опасности. Децу млађа од 8 година, као и особе са веома тешким и сложеним

инвалидитетом, треба држати даље од уређаја, осим ако су под сталним надзором.

- Децу треба контролисати како се не би играла уређајем и мобилним уређајима са апликацијом.
- Држите сву амбалажу даље од деце и одложите је на одговарајући начин.
- УПОЗОРЕЊЕ: Уређај и његови доступни делови могу бити врели током коришћења. Држите децу и кућне љубимце даље од уређаја када уређај ради и када се хлади.
- Ако овај апарат има уређај за безбедност деце, треба га активирати.
- Деца не смеју да обављају чишћење и корисничко одржавање уређаја без надзора.

## **1.2 Опште мере безбедности**

- Овај уређај је намењен само за кување.
- Овај уређај је намењен за употребу у једном домаћинству у затвореним просторима.
- Уређај се може користити у канцеларијама, хотелским собама, пансионима, сеоским туристичким домаћинствима и сличним објектима за смештај где употреба не превазилази (просечан) ниво потрошње по домаћинству.
- Само квалификована особа може да монтира овај уређај и замени кабл.
- Не користите овај уређај пре него што га уградите.
- Искључите уређај из струје пре било каквог одржавања.
- Уколико је кабл за напајање оштећен, њега мора да замени произвођач, одговарајући овлашћени сервисни центар или лица сличне квалификације, како би се избегла електрична опасност.
- УПОЗОРЕЊЕ: Уверите се да је уређај искључен пре него што замените сијалицу како бисте избегли могућност да дође до електричног шока.

- **УПОЗОРЕЊЕ:** Уређај и његови доступни делови могу бити врели током коришћења. Треба водити рачуна да се избегне додиривање грејних елемената или унутрашњих површина апарата.
- Када вадите прибор или посуђе из рерне или их стављате у рерну, увек носите заштитне рукавице.
- Користите само температурни сензор (сензор температуре у средини печеног меса) који је препоручен за овај уређај.
- Да бисте уклонили шине које држе решетке, прво повуците предњи део шина, а затим задњи део да бисте их одвојили од бочних зидова. Постављање шина за подршку решетке врши се обрнутим редоследом.
- Немојте користити парочистач за чишћење уређаја.
- Немојте користити груба абразивна средства за чишћење или оштре металне сунђере за чишћење стаклених врата јер они могу изгребати површину због чега може доћи до распрскавања стакла.
- Пре пиролитичког чишћења, уклоните сав прибор из рерне, као и остатке хране или масноће које су просуте/ наталожене унутар уређаја.

## 2. БЕЗБЕДНОСНА УПУТСТВА

### 2.1 Монтажа

#### УПОЗОРЕЊЕ!

Само квалификована особа може да инсталира овај уређај.

- Уклоните комплетну амбалажу.
- Немојте да инсталирате или користите оштећен уређај.
- Пратите упутства за монтажање која су доступна на нашем веб-сајту.
- Увек водите рачуна приликом померања уређаја зато што је тежак. Увек користите заштитне рукавице и затворену обућу.
- Не вуците уређај за ручицу.
- Инсталирајте уређај на сигурно и прикладно место које испуњава захтеве за инсталацију.
- Неопходно је придржавати се минималног растојања од других уређаја и кухињских елемената.
- Пре монтаже уређаја, проверите да ли се врата уређаја отварају без задршке.
- Овај уређај је опремљен системом за електрично хлађење. Мора се употребљавати са извором електричног напајања.

## 2.2 Прикључење на електричну мрежу

### УПОЗОРЕЊЕ!

Ризик од пожара и струјног удара.

- Сва прикључивања струје треба да обави квалификован електричар.
- Уређај мора да буде уземљен.
- Уверите се да су параметри на плочици са техничким карактеристикама компатибилни са одговарајућим параметрима електричне мреже за напајање.
- Увек користите прописно уграђену утичницу са заштитом од струјног удара.
- Немојте да користите адаптере са више утичница и продужне каблове.
- Проверите да нисте оштетили главно напајање и кабл за напајање. Уколико струјни кабл треба да се замени, то треба да обави наш овлашћени сервисни центар.
- Не дозволите да кабл за напајање додирује или дође близу вратима уређаја или ниши испод уређаја, нарочито када уређај ради или када су врата врела.
- Заштита од удара делова под напоном и изолованих делова мора да се причврсти тако да не може да се уклони без алата.
- Прикључите главни кабл за напајање на зидну утичницу тек на крају инсталације. Водите рачуна да постоји приступ мрежном утикачу након инсталације.
- Ако је зидна утичница лабава, немојте да прикључујете мрежни утикач.
- Не вуците кабл за напајање како бисте искључили уређај. Кабл искључите тако што ћете извући утикач из утичнице.
- Користите само исправне раставне прекидаче: заштитне прекидаче, осигураче (осигураче са навојем треба скинути са носача), аутоматске заштитне прекидаче и контакторе.
- У електричној инсталацији мора постојати раставни прекидач који вам омогућава да искључите све фазе напајања уређаја. Размак између

контаката на раставном прекидачу мора да износи најмање 3 mm.

- Потпуно затворите врата на уређају пре него што повежете мрежни утикач у зидну утичницу.
- Уређај се испоручује са струјним утикачем и струјним каблом.

## 2.3 Употреба

### УПОЗОРЕЊЕ!

Постоји ризик од повређивања, опекотина и струјног удара или експлозије.

- Немојте да мењате спецификацију овог уређаја.
- Водите рачуна да отвори за вентилацију не буду запушени.
- Не остављајте уређај без надзора током рада.
- Уређај треба искључити након сваке употребе.
- Будите опрезни кад отворате врата уређаја док он ради. Може се десити да изађе вreo ваздух.
- Немојте руковати уређајем када су вам мокрe руке или када је он у контакту са водом.
- Немојте излагати отворена врата великом оптерећењу.
- Немојте користити уређај као радну површину или простор за одлагање.
- Пажљиво отворите врата уређаја. Коришћење састојака који садрже алкохол може довести до испаравања алкохола и мешања са ваздухом.
- Варнице или отворени пламен не смеју да буду у близини уређаја када отворате врата.
- Увек користите стакло и тегле погодне за конзервацију.
- Запаљиве материје или предмете натопљене запаљивим материјама немојте стављати унутар и поред уређаја или на њега.
- Не делите своју лозинку за Wi-Fi.

### УПОЗОРЕЊЕ!

Постоји ризик од оштећења уређаја.

- Да бисте спречили оштећење или губитак боје на емајлираним површинама:
  - Немојте стављати посуђе из рерне или друге предмете у уређај директно на дно.
  - Не стављајте алуминијумску фолију директно на дно унутрашњости уређаја.
  - Немојте сипати воду директно у врућ уређај.
  - Немојте држати у уређају влажно посуђе и храну након завршетка кувања.
  - Будите пажљиви када скидате или постављате прибор.
- Губитак боје на емајлираним површинама или нерђајућем челику не утиче на сам рад уређаја.
- Користите дубоки плех за заливене колаче. Воћни сок може да остави трајне мрље.
- Док спремате јело, врата уређаја треба увек да буду затворена.
- Ако је уређај монтиран иза панела намештаја (нпр. врата), обезбедите да приликом рада врата никада не буду затворена. Иза затвореног панела намештаја могу да се накупе топлота и влага и проузрокују накнадно оштећење уређаја, кућишта или пода. Не затварајте панел намештаја све док се уређај у потпуности не охлади након коришћења.

## 2.4 Нега и чишћење

### УПОЗОРЕЊЕ!

Постоји ризик од повреде, пожара или оштећења уређаја.

- Пре одржавања искључите уређај и извучите струјни утикач из зидне утичнице.
- Проверите да ли је уређај хладан. Постоји ризик да се поломе стаклене плоче.
- Одмах замените стаклене плоче на вратима ако се оштете. Обратите се овлашћеном сервисном центру.
- Будите пажљиви када скидате врата са уређаја. Врата су тешка!

- Редовно чистите уређај да бисте спречили пропадање површинског материјала.
- Уређај очистите влажном меком крпом. Користите искључиво неутралне детерџенте. Немојте користити абразивне производе, абразивне јастучиће за чишћење, раствараче или металне предмете.
- Уколико користите спреј за рерну, придржавајте се упутстава о безбедности на амбалажи.

## 2.5 Пиролитичко чишћење

### УПОЗОРЕЊЕ!

Ризик од повреде/пожара/хемијске емисије (гасова) у пиролитичком режиму.

- Пре спровођења пиролитичког чишћења и почетног предгревања, из унутрашњости рерне уклоните следеће:
  - све остатке хране, уље или масноће које су просуте/наталожене;
  - све предмете које је могуће уклонити (укључујући полице, бочне шине итд., испоручене с уређајем) нарочито посуде, плехове, тацне, прибор, итд. који имају нелепљиве површине.
- Пажљиво прочитајте сва упутства за пиролитичко чишћење.
- Држите децу подале од уређаја током пиролитичког чишћења. Уређај постаје вreo и вreo ваздух се ослобађа из предњих отвора за хлађење.
- Операција пиролитичког чишћења одвија се на високој температури, због чега може доћи до ослобађања испарења насталих од остатака хране и материјала од којих је уређај направљен, те стога препоручујемо следеће:
  - обезбедите добру вентилацију током и након пиролитичког чишћења.
  - обезбедити добру вентилацију током и након почетног предгревања.
- Немојте просипати или наносити воду на врата пећнице током и након

пиролитичког чишћења да не бисте оштетили стаклене плоче.

- Испарења која генеришу све пиролитичке пећнице/остаји кувања описани су као безбедни за људе, укључујући децу или лица са здравственим проблемима.
- Држите кућне љубимце подаље од уређаја током и након пиролитичког чишћења и почетног предгревања. Мали кућни љубимци (нарочито птице и гмизавци) могу бити врло осетљиви на температурне промене и испуштена испарења.
- Нелепљиве површине посуда, плехова, тачни, прибора итд. могу се оштетити услед високих температура током пиролитичког чишћења у свим пиролитичким рернама, а могу бити и извор мањих штетних испарења.

## 2.6 Унутрашње осветљење

### ⚠ УПОЗОРЕЊЕ!

Ризик од струјног удара.

- Када се ради о сијалицама унутар производа и резервних делова, сијалице које се продају засебно: Ове сијалице су намењене да издрже екстремне физичке услове у кућним апаратима, као што су температура,

- вибрације, влага, или су намењене да сигнализирају информације о радном стању уређаја. Нису предвиђене за употребу у другим уређајима и нису погодне за осветљавање просторија у домаћинству.
- Овај производ садржи извор светлости чија је класа енергетске ефикасности G.
- Користите само сијалице које имају исту спецификацију.

## 2.7 Сервисирање

- Ради оправке уређаја обратите се овлашћеном сервисном центру.
- Користите само оригиналне резервне делове.

## 2.8 Одлагање

### ⚠ УПОЗОРЕЊЕ!

Опасност од повређивања или гушења.

- Обратите се општинским органима да бисте сазнали како да одложите уређај у отпад.
- Искључите уређај из струје.
- Исеците мрежни електрични кабл на месту које је близу уређаја и одложите га.

## 3. ОПИС ПРОИЗВОДА

### 3.1 Општи приказ

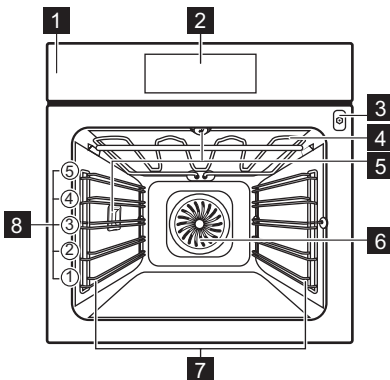

- 1 Командна табла
- 2 Дисплеј
- 3 Утичница температурног сензора
- 4 Грејни елемент
- 5 Лампа
- 6 Вентилатор
- 7 Носач решетке, покретни
- 8 Положаји решетке

### 3.2 Прибор

- **Решетка полица**  
За плехове за торте, ватросталне посуде, пекаче, посуде за кување / посуђе.
- **Плех за печење**

За заливане колаче, пецива, хлеб, велика печења, замрзнута јела и за скупљање течности, нпр. масноће приликом печења хране на решеткастој полици.

• **Грил/дубоки тигањ**

За печење теста и меса или као посуда за скупљање масноће.

• **Температурни Сензор за храну**

За контролу кувања на основу температуре унутар хране.

• **Телескопске вођице**

За лакше убацивање и вађење плехова и решеткасте полице.

Опционални прибор можете да наручите посебно. За више информација обратите се локалном добављачу.

## 4. КОМАНДНА ТАБЛА

### 4.1 Преглед командне табле

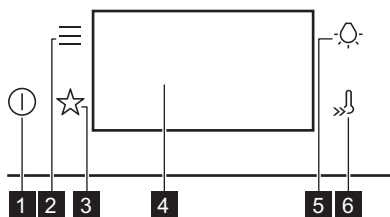

|          |                      |   |
|----------|----------------------|---|
| <b>1</b> | Укључено / Искључено | Притисните и задржите да бисте укључили и искључили апарат. |
| <b>2</b> | Мени                 | Списак опција уређаја и функција које се подешавају.        |
| <b>3</b> | Омиљена опција       | Приказује омиљена подешавања.                               |
| <b>4</b> | Дисплеј              | Приказује тренутна подешавања уређаја.                      |
| <b>5</b> | Прекидач лампице     | За укључивање и искључивање лампице.                        |
| <b>6</b> | Брзо загревање       | За укључивање и искључивање функције: Брзо загревање.       |

### 4.2 Дисплеј

Дисплеј са подешеним кључним функцијама.

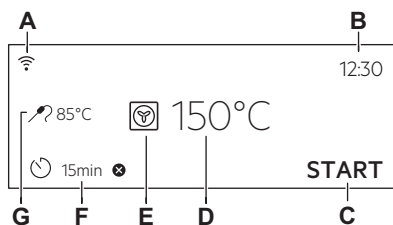

- A.** Wi-Fi
- B.** Доба дана
- C.** СТАРТ / СТОП
- D.** Температура
- E.** Функције загревања
- F.** Тајмер
- G.** Температурни Сензор за храну (само на одабраним моделима)

#### Индикатори дисплеја

|  |   |
|--|---|
|  | За потврђивање изабране ставке/подешавања.                              |
|  | За враћање за један ниво уназад у менију.                               |
|  | За поништавање последње активности.                                     |
|  | За укључивање и искључивање опција.                                     |
|  | Активирана је функција оглашавања звучног сигнала.                      |
|  | Активирана је функција оглашавања звучног сигнала и заустављања кувања. |
|  | Активирана је само искачућа порука.                                     |
|  | Одложено пуштање у погон је активирана.                                 |
|  | За отказивање подешавања.   |

## Индикатори дисплеја



Wi-Fi веза је укључена.

## Индикатори дисплеја



Даљинско управљање је укључен.

## 5. ПРЕ ПРВЕ УПОТРЕБЕ

### УПОЗОРЕЊЕ!

Погледајте поглавља о безбедности.

### 5.1 Прво прикључивање

Дисплеј приказује поруку добродошлице након првог повезивања.

Треба да подесите: Језик, Осветљеност екрана, Звукови тастера, Јачина звучног сигнала, Доба дана.

### 5.2 Бежична веза

Да бисте повезали апарат потребно вам је:

- Бежична мрежа са интернет везом.
  - Мобилни уређај повезан на исту бежичну мрежу.
1. Да бисте преузели апликацију, скенирајте QR код који се налази на задњој корици корисничког упутства. Апликацију такође можете да преузмете директно из продавнице апликација.
  2. Следите упутства за повезивање апликације.
  3. Укључите апарат.
  4. Притисните . Изаберите: Подешавања / Опције интернет везе.
  5. – превуците или притисните да бисте укључили или искључили: Wi-Fi.

Бежични модул уређаја ће се покренути у року од 90 сек



Из безбедносних разлога, даљинско управљање се аутоматски искључује после 24 ч. Поновите повезивање, ако је потребно.

|             |                   |
|-------------|-------------------|
| Фреквенција | 2.4 GHz WLAN      |
|             | 2400 - 2483.5 MHz |

|          |                                   |
|----------|-----------------------------------|
| Протокол | IEEE 802.11b DSSS, 802.11g/n OFDM |
|----------|-----------------------------------|

|                  |                        |
|------------------|------------------------|
| Максимална снага | EIRP < 20 dBm (100 mW) |
|------------------|------------------------|

|             |         |
|-------------|---------|
| Wi-Fi модул | NIUS-50 |
|-------------|---------|

### 5.3 Софтверске лиценце

Софтвер у овом производу садржи компоненте засноване на бесплатном софтверу и софтверу отвореног кода. AEG са захвалношћу прихвата допринос заједница отвореног софтвера и роботике развоју пројекта.

Да бисте приступали изворном коду ових бесплатних софтверских компоненти отвореног кода, чији услови лиценцирања захтевају објављивање, као и да бисте видели пуне информације о њиховим ауторским правима и важеће услове лиценцирања, посетите странице: <http://aeg.opensoftwarerepository.com> (фасцикла NIUS).

### 5.4 Прво предгревање и чишћење

Предгрејте празан уређај пре прве употребе и контакта са храном. Уређај може да испушта непријатан мирис и дим. Проветрите собу током предгревања.

1. Уклоните сву додатну опрему и носаче решетки из апарата.
2. Подесите функцију . Подесите максималну температуру. Оставите уређај да ради 1 ч.
3. Подесите функцију . Подесите максималну температуру. Оставите уређај да ради 15 мин.
4. Подесите функцију . Подесите максималну температуру. Оставите уређај да ради 15 мин.

- Искључите уређај и сачекајте да се охлади.
- Уређај и додатну опрему очистите само крпом од микрофибера, млаком водом и благим детерџентом.

- Вратите прибор и уклоњиве носаче решетке у почетни положај.









## 6. СВАКОДНЕВНА УПОТРЕБА

### УПОЗОРЕЊЕ!

Погледајте поглавља о безбедности.

### 6.1 Функције загревања







#### СТАНДАРДНО

|   |  |
|---|--|
|    | <b>Гриловање</b><br>За гриловање танких комада хране и тоирање хлеба.  |
|    | <b>Турбо гриловање</b><br>За печење великих комада меса или живине са костима на једној решетки. За печење гратинираних јела и за запецање.  |
|    | <b>Печење уз равни вентилатор</b><br>За печење меса и печење колача. Подесите нижу температуру него за Загревање одозго/одоздо док вентилатор равномерно распоређује топлоту у унутрашњости пећнице. |
|    | <b>Смрзнута храна</b><br>Савршено за готова јела (нпр. помфрит, крокете или пролећне ролнице).   |
|   | <b>Загревање одозго/одоздо</b><br>За печење на једном положају решетки.  |
|  | <b>Функција за пилцу</b><br>Најбоље за печење пице и других јела која захтевају више топлоте одоздо.   |
|  | <b>Загревање одоздо</b><br>Одаберите ову функцију након процеса кувања да бисте по потреби запекли храну са доње стране. Користите најнижи ниво полице.  |
|  | <b>Печење хлеба</b><br>За печење хлеба.  |
|  | <b>Нарастање теста</b><br>За убрзавање дизања киселог теста. Прекријте површину теста како бисте спречили сушење.  |

### i

Лампа може аутоматски да се искључи када је температура испод 80 °C током неких функција загревања.

#### ДЕЛИКАТЕСИ

|   |  |
|---|--|
|    | <b>Конзервација</b><br>Да бисте конзервирани поврће и воће, ставите тегле за конзервирање у плех за печење напуњену водом, користећи тегле отпорне на топлоту са херметичким поклопцем или поклопце са навојем исте величине. Користите најнижи положај решетки. |
|    | <b>Дехидратација</b><br>За сушење сецканог воћа, поврћа и печурки. Да би се омогућило да ваздух засићен влагом изађе, а да се воће боље осуши, препоручљиво је повремено отварање врата пећнице током процеса сушења.  |
|    | <b>Загревање посуђа</b><br>За загревање посуђа пре сервирања.  |
|   | <b>Одмрзавање</b><br>За одмрзавање хране (поврћа и воћа). Време одмрзавања зависи од количине и величине смрзнуте хране.   |
|  | <b>Гратинирано</b><br>За јела као што су лазање или гратинирани кромпир. За печење гратинираних јела и за запецање.  |
|  | <b>Споро кување</b><br>Процес кувања на ниској температури. Савршено је за кување финих јела (нпр. говедина, телетина или јагњетина).  |
|  | <b>Одржавање топлоте</b><br>За одржавање топлоте хране. Имајте у виду да нека јела могу да наставе да се кувају и исушују док се одржавају топлотом. Покријте посуде ако је потребно.  |



### Влажно печење уз вентилатор

Ова функција је предвиђена за уштеду енергије током кувања. Када користите ову функцију, температура унутар уређаја може да се разликује од подешене температуре. Користи се за остала топлота. Снага загревања може бити умањена. За више информација погледајте поглавље „Свакодневна употреба”, напомене у вези са: Влажно печење уз вентилатор.

## 6.2 Напомене у вези са: Влажно печење уз вентилатор

Ова функција је коришћена за усклађивање са класом енергетске ефикасности и захтевима екодизајна (у складу са стандардима EU 65/2014 и EU 66/2014). Тестови у складу са: IEC/EN 60350-1.

Врата пећнице треба да буду затворена током кувања како функција не би била прекидана и како би пећница радила на највишем могућем степену енергетске ефикасности.

Када користите ову функцију, лампица се аутоматски искључује након 30 сек.

За упутства за кување погледајте одељак „Напомене и савети”, Влажно печење уз вентилатор. За опште препоруке у вези са уштедом енергије погледајте одељак „Енергетска ефикасност”, део Савети за уштеду енергије.

## 6.3 Подешавање: Функције загревања

1. Укључите апарат. На дисплеју је приказана подразумевана функција загревања и температура.
2. Притисните симбол функције загревања  да бисте ушли у подмени.
3. Одаберите функцију загревања и притисните ОК.
4. Подесите температуру. Притисните ОК.
5. Притисните START .  
Температурни Сензор за храну – можете да прикључите сензор у било ком тренутку

пре или током кувања. Погледајте одељак „Коришћење прибора, температурни сензор”.

6. STOP - притисните да бисте искључили функцију загревања.
7. Искључите уређај.

## 6.4 Мени

Притисните  за улазак у мени.

| Ставка у менију          |                      | Примена   |
|--------------------------|----------------------|---|
| Помоћ при припреми хране |                      | Приказује аутоматске програме.                  |
| Чишћење                  |                      | Приказује програме чишћења.                     |
| Омиљена опција           |                      | Приказује омиљена подешавања.                   |
| Опције                   |                      | Користи се за подешавање конфигурације уређаја. |
| Подешавања               | Опције интернет везе | За подешавање мрежне конфигурације.             |
|                          | Конфигурација        | Користи се за подешавање конфигурације уређаја. |
|                          | Сервисирање          | Приказује верзију софтвера и конфигурацију.     |

## Подмени за: Чишћење

| Подмени                       | Примена              |
|-------------------------------|----------------------|
| Пиролично чишћење, брзо       | Трајање: 1 h.        |
| Пиролично чишћење, нормално   | Трајање: 1 h 30 min. |
| Пиролично чишћење, интензивно | Трајање: 3 h.        |

## Подмени за: Опције

| Подмени                    | Примена  |
|----------------------------|--|
| Светло                     | За укључивање и искључивање лампе.                                     |
| Блокада за безбедност деце | Спречава нехотично активирање апарата.                                 |
| Брзо загревање             | Скраћује време загревања. Доступно је само за неке функције загревања. |
| Подсетник за чишћење       | Укључује и искључује подсетник.  |
| Индикатор за време         | Укључује и искључује сат.  |
| Изглед дигиталног сата     | Мења формат приказа времена.   |

## Подмени за: Опције интернет везе

| Подмени                       | Опис   |
|-------------------------------|--|
| Wi-Fi                         | Да бисте омогућили и онемогућили: Wi-Fi.   |
| Даљинско управљање            | За омогућавање и онемогућавање даљинског управљања. Опција је видљива тек када укључите: Wi-Fi.                  |
| Аутоматско даљинско управљање | За аутоматско покретање даљинског управљања након притиска на СТАРТ. Опција је видљива тек када укључите: Wi-Fi. |
| Мрежа                         | Да бисте проверили статус мреже и снагу сигнала: Wi-Fi.  |
| Избриши мрежу                 | За онемогућавање аутоматског повезивања тренутне мреже са апаратом.  |

## Подмени за: Конфигурација

| Подмени            | Опис                           |
|--------------------|--------------------------------|
| Језик              | Подешава језик уређаја.        |
| Осветљеност екрана | Подешава осветљеност дисплеја. |

| Подмени                | Опис   |
|------------------------|--|
| Звукови тастера        | Укључује и искључује звук поља осетљивих на додир. Звук није могуће искључити за  . |
| Јачина звучног сигнала | Подешава јачину звукова тастера и сигнала.   |
| Доба дана              | Подешава тренутно време и датум.   |

## Подмени за: Сервисирање

| Подмени                | Опис                                 |
|------------------------|--------------------------------------|
| Демо режим рада        | Код за активацију/деактивацију: 2468 |
| Верзија софтвера       | Информације о верзији софтвера.      |
| Поништи сва подешавања | Враћа на фабричка подешавања.        |



## 6.5 Подешавање: Помоћ при припреми хране

Помоћ при припреми хране подмени се састоји од скупа додатних функција и програма који су намењени наменским јелима. Свако јело у овом подменију је дато у одговарајућем подешавању. Можете да подесите време и температуру током кувања.

Приликом кувања неких јела, можете да користите и Температурни Сензор за храну. Степен до којег се кува јело:

- Слабо печено
- Средње
- Реш печено

Приликом кувања неких јела, можете да користите и Аутоматско мерење тежине.

1. Укључите апарат.
2. Притисните .
3. Притисните . Уђите у Помоћ при припреми хране.
4. Изаберите јело или врсту хране.
5. Ставите храну унутар уређаја и притисните START .

Када се функција заврши, проверите да ли је храна спремна. Продужите време кувања, ако је потребно.

## 7. ДОДАТНЕ ФУНКЦИЈЕ

### 7.1 Омиљена опција ☆

Можете сачувати највише 3 омиљена подешавања, као што су функција загревања и време кувања.

1. Укључите апарат.
2. Изаберите жељено подешавање.
3. Притисните .
4. Изаберите: Омиљена опција / Сачувај тренутна подешавања.
5. Притисните + да бисте додали подешавање у листу: Омиљена опција.
6. Притисните ОК.

 – притисните да бисте поништили подешавање.

 – притисните да бисте отказали подешавање.

### 7.2 Контролна брава

Ова функција спречава случајну промену функције уређаја.

1. Укључите апарат.
2. Подесите функцију загревања.
3. ☆,  – притисните истовремено ради укључивања функције.

☆,  – притисните истовремено да бисте укључили функцију.

### 7.3 Блокада за безбедност деце

Спречава нехотично активирање уређаја.

1. Укључите апарат.
2. Притисните .
3. Изаберите Опције / Блокада за безбедност деце.
4. Притисните слова шифре абецедним редом.

Блокада за безбедност деце је активираан.



Када се ова функција активира, приступите: Тајмер, Wi-Fi и лампа је доступна.

Да бисте омогућили употребу уређаја, изаберите слова шифре по абецедном реду.

Врата су закључана када се ова функција активира и уређај је искључен.

### 7.4 Аутоматско искључивање

Из безбедносних разлога, ако је функција загревања активна и никаква подешавања нису промењена, уређај ће се аутоматски искључити након одређеног временског периода.

|  (°C) |  (ч) |
|--|---|
| 30 - 115   | 12.5  |
| 120 - 195  | 8.5   |
| 200 - 245  | 5.5   |
| 250 - максимално   | 3   |

Ако намеравате да покренете функцију загревања за време трајања које премашује време аутоматског искључивања, подесите време кувања. Погледајте одељак „Функције сата”.

Аутоматско искључивање не ради са функцијама: Светло, Температурни Сензор за храну, Крај.

### 7.5 Вентилатор за хлађење

Када апарат ради, вентилатор за хлађење се аутоматски укључује како би хладио површине апарата. Ако искључите апарат, вентилатор за хлађење може да настави да ради док се апарат не охлади.

## 8. ФУНКЦИЈЕ САТА

### 8.1 Опис функција сата

| Функција                 | Опис  |
|--------------------------|---|
| Тајмер                   | За подешавање дужине кувања. Максимум је 23 ч 59 мин. Можете да подесите шта се дешава када време истекне: Крај активности.   |
| Крај активности          | Огласи звучни сигнал – када време истекне, оглашава се звучни сигнал. Ову функцију можете да подесите било када, чак и ако је уређај искључен.<br><br>Огласи звучни сигнал и заустави припрему – када време истекне, оглашава се звучни сигнал и функција загревања се искључује.<br><br>Самоисклачући прозор – када време истекне, порука се појављује на дисплеју. Ову функцију можете да подесите било када, чак и ако је уређај искључен. |
| Одложено пуштање у погон | За одлагање старта и/или краја кувања.  |
| Додатно време            | Да бисте продужили време кувања.  |
| Тајмер у току рада       | Да бисте показали колико дуго уређај ради. Максимум је 23 ч 59 мин. Можете да укључите и искључите функцију. Ова функција не утиче на рад уређаја.  |

### 8.2 Подешавање: Доба дана

1. Укључите апарат.
2. Притисните: Доба дана.
3. Подесите тајмер.
4. Притисните **OK**.

### 8.3 Подешавање: Тајмер

1. Изаберите функцију загревања и подесите температуру.
  2. Притисните .
  3. Подесите тајмер.
- Можете да изаберете крај активности притиском на тастер ● ● ● .



4. Притисните **OK**. Понављајте радњу док се на дисплеју не прикаже главни екран.

Када преостане 10% времена кувања, а храна не изгледа као да ће ускоро бити готова, можете да продужите време кувања. Такође можете да промените функцију загревања. Притисните **+1min** да бисте продужили време кувања.

### 8.4 Подешавање: Одложено пуштање у погон

1. Подесите функцију загревања и температуру.
2. Притисните .
3. За подешавање времена кувања.
4. Притисните ● ● ● .
5. Притисните: Одложено пуштање у погон.
6. Одаберите жељено време почетка.
7. Притисните **OK**. Понављајте радњу док се на дисплеју не прикаже главни екран.

### 8.5 Подешавање: Тајмер у току рада

1. Притисните .
2. Притисните ● ● ● .
3. Притисните: Тајмер у току рада.
4. Превуците или притисните  да бисте видели време рада на главном екрану.
5. Притисните **OK**. Понављајте радњу док се на дисплеју не прикаже главни екран.

### 8.6 Промена подешавања тајмера

Задато време можете да промените у било ком тренутку у току кувања.

1. Притисните .
2. Подесите вредност тајмера.
3. Притисните **OK**.

## 9. КОРИШЋЕЊЕ ПРИБОРА

### ⚠ УПОЗОРЕЊЕ!

Погледајте поглавља о безбедности.

### 9.1 Убацивање прибора

Мало удубљење са горње стране повећава безбедност и пружа заштиту од нагињања. Удубљења такође спречавају превртање. Ивица око полице спречава клизање посуђа са полице.

#### Решеткаста полица

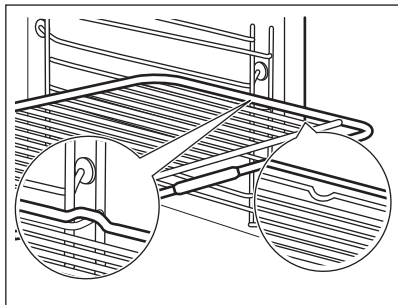

Уметните полицу између вођица на носачу решетке. Побрините се да полица додирне задњи део унутрашњости пећнице.

Убаците решеткасту полицу са ручком окренутом ка вама.

#### Плех за печење / Дубоки тигањ

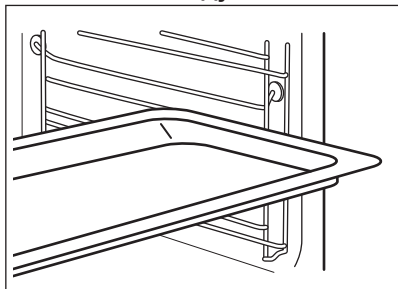

Гурните плех између вођица на носачу решетке. Ставите плех за печење са нагибом према задњем делу унутрашњости пећнице.

### 9.2 Температурни Сензор за храну

То мери температуру унутар хране. Можете да је користите са сваком функцијом загревања.

Треба да се подесе две температуре:

- °C – температура унутар уређаја. Требало би да буде бар 25 °C више од температуре у средини печене хране.
-  – температура у средини печене хране.

За најбоље резултате кувања:

- Састојци треба да буду на собној температури.
- Не користите за течна јела.
- Током кувања игла температурног сензора мора да буде у потпуности уметнута у јело.

Уређај излучује приближно време завршетка печења. Зависи од количине хране, подешене функције загревања и температуре.

#### Кување са: Температурни Сензор за храну

### ⚠ УПОЗОРЕЊЕ!

Постоји ризик од опекотина јер температурни сензор за и носачи решетке постају врели. Не додирујте температурни сензор голим рукама. Увек користите рукавице за пећницу.

1. Укључите апарат.
2. Подесите функцију загревања и по потреби температуру рерне.
3. Уметните температурни сензор у јело:  
**Месо, живина и риба**  
Уметните целу иглу температурног сензора у месо или рибу у свом најдебљем делу.

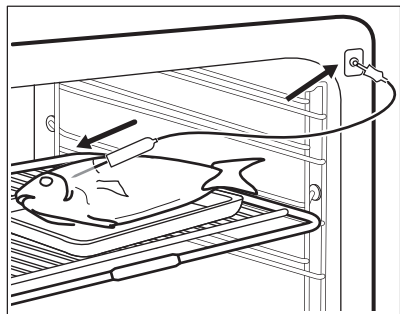

### Касерола

Убаците врх сензора за храну тачно у центар касероле. Температурни сензор треба да се стабилизује на једном месту током печења. Да бисте то постигли, користите чврсте састојке. Користите ивицу посуде за печење као ослонац за силиконску ручицу сензора за храну. Врх сензора за храну не треба да додирује дно посуде за печење.

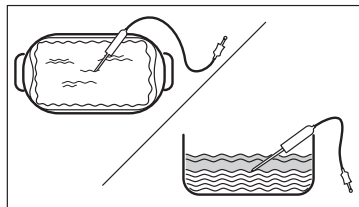

4. Прикључите температурни сензор у утичницу која се налази унутар уређаја. Погледајте одељак „Опис производа”. Дисплеј приказује тренутну температуру температурног сензора:
5.  – притисните да бисте подесили температуру сензора унутар хране.
6. ● ● ● – притисните да бисте подесили жељену опцију:
  - Огласи звучни сигнал - када храна достигне подешену температуру, чује се звучни сигнал.
  - Огласи звучни сигнал и заустави припрему – када храна достигне подешену температуру, чује се звучни сигнал и печење се прекида.
7. Изаберите опцију и више пута притисните **OK** да бисте прешли на главни екран.
8. Притисните **START**.
9. Када храна достигне подешену температуру, чује се звучни сигнал. Проверите да ли је храна спремна. Продужите време кувања, ако је потребно.
10. Извуците утикач температурног сензора из утичнице и извадите јело из уређаја.

## 10. КОРИСНИ САВЕТИ

### 10.1 Препоруке у вези са печењем

Температура и време кувања наведени у табелама су само оријентациони. Они зависе од рецепата, квалитета и количине употребљених састојака.

Ваш уређај може да пече на другачији начин од претходног уређаја. Савети испод приказују препоручена подешавања за температуру, време кувања и положај решетке за одређене врсте хране.

Избројте положаје решетке, почев од оне најближе дну рерне.

Ако не можете да пронађете подешавања за одређени рецепт, потражите за сличан.

За савете у вези са уштедом енергије погледајте одељак „Енергетска ефикасност”.

Још препорука у вези са кувањем можете наћи у табелама за кување на нашој веб страници. Да бисте пронашли одговарајуће Савете за кување, погледајте PNC број на плочици са техничким карактеристикама која се налази на предњем оквиру у унутрашњости уређаја.





#### Симболи који се користе у табелама:



Врста хране



Функција загревања

|   |                    |
|---|--------------------|
|  | Температура        |
|  | Прибор             |
|  | Положај решетке    |
|  | Време кувања (мин) |





## 10.2 Влажно печење уз вентилатор - препоручени прибор

Користите тамне и нерелефтујуће плехове и посуде. Оне боље апсорбују топлоту него светле и рефлектујуће посуде.

- **Плех за пицу** – тамни, нерелефтујући, пречника 28cm
- **Посуда за печење** – тамна, нерелефтујућа, пречника 26cm
- **Мала посуда за печење** – керамика, пречника 8cm, висине 5 cm
- **Плех за флан** – тамни, нерелефтујући, пречника 28cm

## 10.3 Влажно печење уз вентилатор

За постизање најбољих резултата, придржавајте се савета наведених у табели у наставку.

|  |  |  | °C  |  |
|---|---|---|-----|--|
| Гратинирана тестенина   | Решеткаста полица   | 1   | 200 | 40 - 60  |
| Гратинирани кромпир   | Решеткаста полица   | 1   | 180 | 80 - 100   |
| Мусака  | Решеткаста полица   | 1   | 180 | 70 - 90  |
| Лазанје   | Решеткаста полица   | 1   | 180 | 80 - 100   |
| Канелони  | Решеткаста полица   | 1   | 200 | 80 - 100   |
| Пудинг од хлеба   | Решеткаста полица   | 1   | 190 | 60 - 80  |
| Пудинг од пиринча   | Решеткаста полица   | 1   | 180 | 80 - 100   |
| Колач од јабука   | Решеткаста полица<br>1)   | 1   | 160 | 110 - 120  |
| Бели хлеб   | Плех за печење 2)   | 1   | 200 | 80 - 100   |
| Шунка у комаду, 1 kg  | Решеткаста полица<br>3)   | 1   | 180 | 110 - 130  |





1) Ставите калуп за печење (Ø 26 cm) на решеткасту полицу.





2) Ставите плех за печење тако да нагиб буде окренут ка вратима.

3) Ставите храну у стаклену посуду и додајте 200 ml воде.

## 10.4 Информације за институте за тестирање

Тестови у складу са: EN 60350-1, IEC 60350-1.

|  |  |  |  | °C  |  |
|---|---|---|---|-----|---|
| Ситни колачи, 20 по плеху<br>1)   | Загревање одозго/<br>одоздо   | Плех за печење 2)   | 3   | 150 | 25 - 35   |

|  |  |  |  | °C  |  |
|---|---|---|---|-----|---|
| Ситни колачи, 20 по плеху   | Печење уз равни вен-<br>тилатор   | Плех за печење <b>2)</b>  | 4   | 140 | 33 - 43   |
| Ситни колачи, 20 по плеху<br><b>1)</b>  | Печење уз равни вен-<br>тилатор   | Плех за печење <b>2)</b>  | 2   | 150 | 22 - 32   |
|   |   | Универзални плех  | 4   |     |   |
| Немасна бисквит торта <b>1)</b>   | Загревање одозго/<br>одоздо   | Решеткаста поли-<br>ца  | 1   | 180 | 25 - 35   |
| Немасна бисквит торта <b>3)</b>   | Печење уз равни вен-<br>тилатор   | Решеткаста поли-<br>ца  | 2   | 180 | 28 - 38   |
| Немасна бисквит торта <b>1)</b>   | Печење уз равни вен-<br>тилатор   | Плех за печење <b>4)</b>  | 1   | 170 | 28 - 38   |
|   |   | Решеткаста поли-<br>ца  | 3   |     |   |
| Пита с јабукама <b>5)</b>   | Загревање одозго/<br>одоздо   | Решеткаста поли-<br>ца  | 3   | 170 | 70 - 90   |
| Пита с јабукама <b>5)</b>   | Печење уз равни вен-<br>тилатор   | Решеткаста поли-<br>ца  | 3   | 160 | 70 - 90   |
| Тост <b>1) 6)</b>   | Гриловање   | Решеткаста поли-<br>ца  | 4   | 300 | 2 - 4   |

**1)** Загревајте уређај док се не достигне задата температура. Не користите функцију: Брзо загревање.

**2)** Ставите плех за печење тако да нагиб буде окренут ка вратима.





**3)** Загревајте уређај док се не достигне задата температура. Користите функцију: Брзо загревање.

**4)** Ставите плех за печење тако да нагиб буде окренут ка вратима. Колачи су постављени у реду један изнад другог.

**5)** 2 плеха постављена дијагонално. Леви треба да буде постављен мало испред десног.

**6)** У складу са: IEC 60350-1:2016 и IEC 60350-1:2023.

#### Додатни тестови

|  |  |  |  | °C  |  |
|--|--|--|--|-----|--|
| Пуслице <b>1) 2)</b>   | Загревање одозго/<br>одоздо  | Плех за печење <b>3)</b>   | 3  | 100 | 90 - 180   |
| Пуслице <b>1) 2)</b>   | Печење уз равни вен-<br>тилатор  | Плех за печење <b>3)</b>   | 3  | 100 | 90 - 180   |
| Погачице <b>4)</b>   | Загревање одозго/<br>одоздо  | Плех за печење <b>3)</b>   | 4  | 180 | 11 - 21  |
| Погачице <b>4)</b>   | Печење уз равни вен-<br>тилатор  | Плех за печење <b>3)</b>   | 3  | 170 | 10 - 20  |
| Пиле, 1.1 kg <b>1)5)</b>   | Турбо гриловање  | Решеткаста полица<br><b>6)</b>   | 2  | 200 | 70 - 90  |



Шунка у комаду, 1  
kg

Турбо гриловање

Решеткаста полица  
7)

2

170

110 - 130

- 1) Загревајте уређај док се не достигне задата температура. Не користите функцију: Брзо загревање.
- 2) Користите папир за печење.
- 3) Ставите плех за печење тако да нагиб буде окренут ка вратима.
- 4) Загревајте уређај 10 мин. Не користите функцију: Брзо загревање.
- 5) Окрените месо на другу страну на половини предвиђеног времена кувања.
- 6) Користите плех за печење за скупљање течности која капље и ставите га на положај прве полице са нагибом окренутим ка поклопцу вентилатора.
- 7) Ставите храну у стаклену посуду и додајте 200 ml воде.

## 11. НЕГА И ЧИШЋЕЊЕ

### ⚠ УПОЗОРЕЊЕ!

Погледајте поглавља о безбедности.

### 11.1 Напомене у вези са чишћењем

#### Средства за чишћење

- Предњи део уређаја очистите искључиво крпом од микрофибера натопљеном млаком водом и благим детерџентом.
- Користите раствор за чишћење металних површина.
- Флеке очистите благим детерџентом.

#### Свакодневна употреба

- Унутрашњост уређаја треба очистити након сваке употребе. Нагомилана масноћа или други остаци могу проузроковати пожар.
- Не чувајте храну у апарату дуже од 20 минута. Унутрашњост уређаја осушите само крпом од микрофибера после сваке употребе.

#### Прибор

- Након сваке употребе, очистите сав прибор и оставите га да се осуши. Користите искључиво крпу од микрофибера са млаком водом и благим детерџентом. Немојте прати прибор у машини за прање судова.
- Не чистите додатну опрему са нелепљивом површином абразивним

средством за чишћење и оштрим предметима.

### 11.2 Уклањање носача решетке

Уклоните носаче решетака да бисте очистили пећницу.

1. Искључите уређај и сачекајте да се охлади.
2. Извуците предњи део подршке решетке из бочног зида.
3. Извуците задњи део подршке решетке из бочног зида и уклоните га.

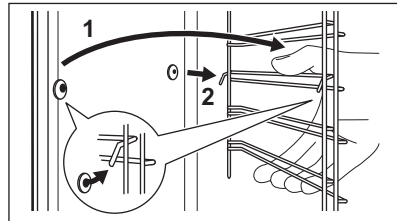

4. Постављање шина за подршку решетке врши се обрнутим редоследом. Клинови на телескопским вођицама морају бити окренути ка предњој страни.

### 11.3 Пиролитичко чишћење

Користите је за чишћење уређаја и спаљивање остатака.

### ⚠ УПОЗОРЕЊЕ!

Постоји ризик од опекотина.

## ОПРЕЗ

Ако су други уређаји инсталирани у исти кухињски елемент, не користите их истовремено кад и ову функцију. То може да изазове оштећење пећнице.

Немојте покретати функцију ако у потпуности нисте затворили врата пећнице.

1. Проверите да ли је уређај хладан.
2. Извадите сав прибор и уклоњиве носаче решетке.
3. Очистите унутрашњост пећнице и унутрашње стакло на вратима топлом водом и меком крпом.
4. Укључите апарат.
5. Притисните  / Чишћење.
6. Изаберите режим чишћења.

| Опција                          | Трајање    |
|---------------------------------|------------|
| Пиролитичко чишћење, брзо       | 1 h        |
| Пиролитичко чишћење, нормално   | 1 h 30 min |
| Пиролитичко чишћење, интензивно | 3 h        |

Када чишћење почне, врата рерне се закључавају и лампица се искључује. Вентилатор за хлађење ради већом брзином.

STOP – притисните да зауставите чишћење пре завршетка.

Не користите уређај док симбол за закључана врата не нестане са дисплеја.

7. Када се чишћење заврши, искључите уређај и сачекајте да се охлади.
8. Очистите унутрашњост пећнице меком крпом. Уклоните остатке са дна пећнице.

## 11.4 Подсетник за чишћење

Кад се појави подсетник, препоручује се чишћење.

Користите функцију: Пиролитичко чишћење.

## 11.5 Скидање и инсталирање врата

Врата и унутрашње стаклене плоче можете скинути да бисте их очистили. Број стаклених плоча се разликује код различитих модела.

### УПОЗОРЕЊЕ!

Врата су тешка.

### ОПРЕЗ

Пажљиво рукујте стаклом, посебно око ивица предње плоче. Стакло може да се сломи.

1. Проверите да ли је уређај хладан.
2. Отворите врата до краја.
3. Притисните стезне полуке **A** на обема шаркама врата.

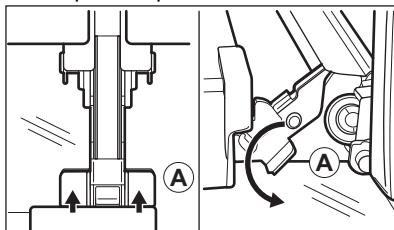

4. Затворите врата пећнице до првог положаја за отварање (приближно под углом од 70°).
5. Придржите врата једном руком са обе стране и повуците их нагоре у односу на рерну како бисте их одвојили.
6. Врата поставите на меку крпу на стабилној површини са спољном страном окренутом надоле.
7. Притисните штитнике врата **B** са обе стране горње ивице ка унутра да бисте отпустили стезну заптивку.

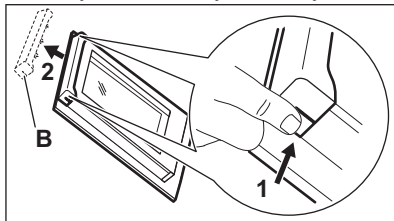

8. Повуците оквир врата напред да бисте га уклонили.

- Ухватите стаклене плоче за горњу ивицу и једну по једну их извуците нагоре из вођице.

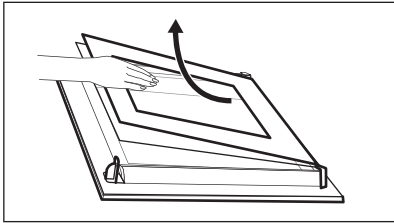

- Очистите стаклену плочу водом и сапуницом. Пажљиво осушите стаклену плочу. Не перите стаклене плоче у машини за прање судова.

Након чишћења, горе описани поступак обавите супротним редоследом. Прво поставите мању плочу, а затим већу и врата.

### 11.6 Замена лампе

#### **⚠ УПОЗОРЕЊЕ!**

Ризик од струјног удара.  
Лампица може бити врућа.

- Искључите уређај и сачекајте да се охлади.
- Искључите уређај из струје.
- Ставите крпу на дно пећнице.

#### Горња сијалица

- Окрените стаклени поклопац да бисте га уклонили.

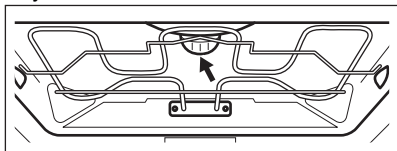

- Очистите стаклени поклопац.
- Замените сијалицу одговарајућом сијалицом која је отпорна на температуре до 300°C.
- Поставите стаклени поклопац.

#### Бочна сијалица

- Уклоните подршку решетке како бисте могли да приступите лампици.
- Користите уски, тупи предмет (нпр. кафену кашичицу) да бисте уклонили стаклени поклопац.

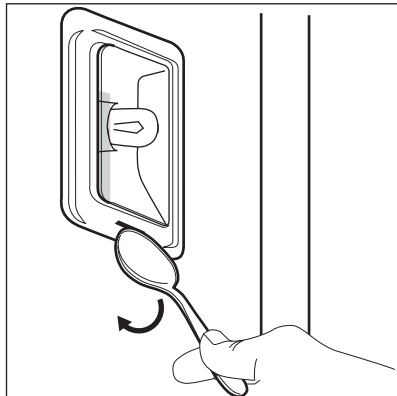

- Очистите стаклени поклопац.
- Замените сијалицу одговарајућом сијалицом која је отпорна на температуре до 300°C.
- Поставите стаклени поклопац
- Поставите леву подршку решетке.

## 12. РЕШАВАЊЕ ПРОБЛЕМА

#### **⚠ УПОЗОРЕЊЕ!**

Погледајте поглавља о безбедности.

## 12.1 Шта учинити ако...

| Опис проблема  | Узрок и решење   |
|--|--|
| Не можете да активирате апарат нити да га користите.   | Уређај није прикључен на електрично напајање или није правилно прикључен.  |
| Уређај се не загрева.  | Сат није подешен.<br>Да бисте подесили сат, погледајте одељак „Функције сата”.<br>Врата нису правилно затворена.<br>Осигурач је прегорео.<br>Проверите да осигурач није узрок проблема. Уколико се проблем понавља, позовите овлашћеног електричара.<br>Блокада за безбедност деце је активиран. |
| Лампица је искључена.  | Лампица је прегорела. Замените сијалицу.<br>За детаље погледајте одељак „Нега и чишћење”.  |
|  Прекид напајања увек прекида чишћење. Поновите чишћење ако је прекинуто због нестанка струје. |  |
| Проблем са бежичним мрежним сигналом.  | Проверите да ли је ваш мобилни уређај повезан са бежичном мрежом.<br>Проверите бежичну мрежу и рутер.<br>Рестартујте рутер.  |
| Инсталиран је нови рутер или је промењена конфигурација рутера.  | Да бисте поново конфигурисали апарат и мобилни уређај, погледајте одељак „Пре прве употребе”, Бежична веза.  |
| Сигнал бежичне мреже је слаб.  | Померите рутер што ближе апарату.  |
| Микроталасна пећница постављена близу уређаја омета бежични сигнал.  | Угасите микроталасну пећницу.<br>Избегавајте истовремено коришћење микроталасне пећнице и даљинско управљање уређајем. Микроталаси ометају WiFi сигнал.  |

## 12.2 Шифре грешке

Када дође до софтверске грешке, на дисплеју се приказује порука о грешци. Листу проблема пронаћи ћете у доле наведеној табели.

| Кфд и опис  | Решење   |
|---|--|
| <b>C2</b> – Температурни Сензор за храну је у унутрашњости уређаја током Пиролитичко чишћење. | Извадите Температурни Сензор за храну.   |
| <b>C3</b> – врата нису до краја затворена током Пиролитичко чишћење.                          | Затворите врата.   |
| <b>F111</b> – Температурни Сензор за храну није правилно убачен у утичницу.                   | До краја убаците Температурни Сензор за храну у утичницу.  |
| <b>F240, F439</b> – поља осетљива на додир на дисплеју не раде правилно.                      | Очистите површину дисплеја. Уверите се да нема прљавштине на пољима осетљивим на додир.              |
| <b>F601</b> – постоји проблем са Wi-Fi сигналом.  | Проверите вашу мрежну везу. Погледајте одељак „Пре прве употребе”, Бежична веза.                     |
| <b>F604</b> – прво повезивање на Wi-Fi није успело.   | Искључите апарат и укључите и покушајте поново. Погледајте одељак „Пре прве употребе”, Бежична веза. |

| Кфд и опис   | Решење                       |
|--|------------------------------|
| <b>F908</b> – систем уређаја не може да се повеже са командном таблом. | Искључите и укључите уређај. |
| <b>F602, F603</b> – Wi-Fi није доступан. <b>1)</b>                     | Искључите и укључите уређај. |

**1)** Када се једна од ових порука о грешци и даље појављује на дисплеју, то значи да је неисправан подсистем можда онемогућен. У том случају, обратите се вашем продавцу или овлашћеном сервисном центру. Ако се појави нека од ових грешака, остале функције уређаја наставиће да раде као и обично.

## 12.3 Подаци о сервисирању

Уколико не можете сами да пронађете решење проблема, обратите се продавцу или овлашћеном сервисном центру.

Подаци потребни сервисном центру налазе се на плочици са техничким карактеристикама. Плочица са техничким карактеристикама налази се на предњој страни оквира уређаја. Она се види када отворите врата. Немојте да уклањате

плочицу са техничким карактеристикама са уређаја.

**Препоручујемо вам да овде запишете податке:**

Модел (MOD.):

Број производа (PNC):

Серијски број (S.N.):

## 13. ЕНЕРГЕТСКА ЕФИКАСНОСТ

### 13.1 Лист са информацијама о производу и Информације о производу у складу са прописима ЕУ о означању енергетске ефикасности и еко-дизајну

|   |  |         |
|---|--|---------|
| Назив добављача   | AEG  |         |
| Идентификација модела   | TE7PB63FAB 944035050<br>TE7PB63ZAB 944035051 |         |
| Индекс енергетске ефикасности   | 61.2   |         |
| Класа енергетске ефикасности  | A++  |         |
| Потрошња енергије са стандардним пуњењем, уобичајен режим                 | 1.09 kWh/циклусу                             |         |
| Потрошња енергије са стандардним пуњењем, режим са форсирањем вентилатора | 0.52 kWh/циклусу                             |         |
| Број шупљина у рерни  | 1  |         |
| Извор топлоте   | Електрична струја                            |         |
| Јачина звука  | 71 l   |         |
| Тип рерне   | Уградна рерна                                |         |
| Маса  | TE7PB63FAB                                   | 36.5 kg |
|   | TE7PB63ZAB                                   | 35.5 kg |

### 13.2 Савети за уштеду енергије

Следећи савети наведени у наставку помоћи ће вам да уштедите енергију приликом коришћења уређаја.

Уверите се да су врата апарата затворена када апарат ради. Не отварајте врата апарата сувише често током кувања. Одржавајте заптивку врата чистом и постарајте се да буде добро причвршћена на свом месту.

Користите метално посуђе за кување и тамне, нерелефне плехове и посуде да бисте повећали уштеду енергије.

Немојте предгревати уређај пре кувања осим ако се то посебно не препоручује.

Правите што краће размаке између печења када истовремено припремате неколико јела.

#### Кување са вентилатором

Када је могуће, користите функције кувања са вентилатором да бисте уштедели енергију.

#### Преостала топлота

Када кување траје дуже од 30 мин., смањите температуру апарата на минимум 3–10 минута пре краја кувања. Кување ће се наставити користећи преосталу топлоту у апарату.

Користите преосталу топлоту за одржавање топлоте хране или за загревање друге хране.

Када искључите апарат, дисплеј приказује преосталу топлоту.

Ако је активиран програм Трајање, а време кувања је дуже од 30 минута, грејни елементи се аутоматски искључују раније у неким функцијама уређаја.

#### Одржавање хране топлотом

Изаберите најниже могуће подешавање температуре да бисте помоћу преостале топлоте одржали топлоту хране. На дисплеју се приказује индикатор преостале топлоте или температура.

#### Кување са искљученом лампицом

Искључите лампицу током кувања. Укључите је само када вам је потребна.

#### Влажно печење уз вентилатор

Функција је предвиђена за уштеду енергије током кувања.

Када користите ову функцију, лампица се аутоматски искључује након 30 сек. Можете поново да упалите лампицу, али ће ова активност смањити очекивану уштеду енергије.

#### Режим приправности

Након 2 минута, дисплеј се пребацује у режим приправности.

## 14. ЕКОЛОШКА ПИТАЊА

Рециклирајте материјале са симболом . Паковање одложите у одговарајуће контејнере ради рециклирања. Помозите у заштити животне средине и људског здравља као и у рециклирању отпадног материјала од електронских и електричних

уређаја. Уређаје обележене симболом  немојте бацати заједно са смећем. Производ вратите у локални центар за рециклирање или се обратите општинској канцеларији.

# Pozdravljeni pri podjetju AEG! Zahvaljujemo se vam, da ste izbrali našo napravo.



Pridobitev nasvetov glede uporabe, brošure, odpravljanje težav, servisne informacije in informacije glede popravil:  
[www.aeg.com/support](http://www.aeg.com/support)

Pridržujemo si pravico do sprememb.

## KAZALO

|                                  |    |
|----------------------------------|----|
| 1. VARNOSTNE INFORMACIJE.....    | 49 |
| 2. VARNOSTNA NAVODILA.....       | 51 |
| 3. OPIS IZDELKA.....             | 54 |
| 4. UPRAVLJALNA PLOŠČA.....       | 54 |
| 5. PRED PRVO UPORABO.....        | 55 |
| 6. VSAKODNEVNA UPORABA.....      | 56 |
| 7. DODATNE FUNKCIJE.....         | 59 |
| 8. ČASOVNE FUNKCIJE.....         | 60 |
| 9. UPORABA PRIPOMOČKOV.....      | 61 |
| 10. NAMIGI IN NASVETI.....       | 62 |
| 11. VZDRŽEVANJE IN ČIŠČENJE..... | 64 |
| 12. ODPRAVLJANJE TEŽAV.....      | 67 |
| 13. ENERGIJSKA UČINKOVITOST..... | 69 |
| 14. SKRIB ZA OKOLJE.....         | 70 |

## 1. ⚠ VARNOSTNE INFORMACIJE

Pred namestitvijo in uporabo naprave natančno preberite priložena navodila. Proizvajalec ni odgovoren za poškodbe ali škodo, nastalo zaradi nepravilne namestitve ali uporabe. Navodila vedno shranite na varnem in dostopnem mestu za poznejšo uporabo.

### 1.1 Varnost otrok in ranljivih oseb

- To napravo lahko otroci od osmega leta naprej ter osebe z zmanjšanimi telesnimi, čutnimi ali razumskimi sposobnostmi ali s pomanjkanjem izkušenj ter znanja uporabljajo le pod nadzorom ali če so dobile ustrezna navodila glede varne uporabe naprave in če se zavedajo nevarnosti, ki obstajajo. Otroci, mlajši od osem (8) let, ter osebe z visoko stopnjo

invalidnosti se ne smejo približevati napravi, če niso pod nenehnim nadzorom.

- Otroci morajo biti pod nadzorom, da se ne igrajo z napravo in mobilnimi napravami z aplikacijo.
- Vso embalažo hranite zunaj dosega otrok in jo ustrezno zavržite.
- **OPOZORILO:** Naprava in dostopni deli med uporabo postanejo vroči. Med uporabo in hlajenjem naprave naj bo naprava izven dosega otrok in hišnih ljubljencev.
- Če je naprava opremljena z zaščito za otroke, mora biti zaščita vklopljena.
- Otroci ne smejo izvajati čiščenja in uporabniškega vzdrževanja naprave, če ni zagotovljen nadzor.

## 1.2 Splošna varnost

- Ta naprava je namenjena le kuhanju.
- Ta naprava je namenjena zgolj uporabi v gospodinjstvu v notranjem okolju.
- Ta naprava se lahko uporablja v pisarnah, hotelskih sobah, sobah motelov, kjer nudijo prenočišča z zajtrkom, kmečkih turizmih in drugih podobnih nastanitvenih objektih, kjer takšna uporaba ne presega (povprečnih) ravni domače uporabe.
- Nameščanje naprave in zamenjavo kabla lahko opravi le strokovno usposobljena oseba.
- Ne uporabljajte, preden jo namestite v vgrajeno strukturo.
- Pred vzdrževalnimi deli napravo odklopite iz napajanja.
- Če je napajalni kabel poškodovan, ga mora zamenjati proizvajalec, pooblaščen servisni center ali druga strokovno usposobljena oseba, da se izognete nevarnosti električnega udara.
- **OPOZORILO:** Zagotovite, da je naprava izključena, preden zamenjate žarnico, da preprečite možnost električnega udara.

- **OPOZORILO:** Naprava in dostopni deli med uporabo postanejo vroči. Pazite, da se ne dotaknete grelcev ali površine naprave.
- Vedno si nadenite zaščitne rokavice, ko opremo in pekače jemljete iz ali jih nameščate v pečico.
- Uporabite samo tipalo za jedi (sondo za meso), priporočljivo za to napravo.
- Če želite odstraniti nosilce za rešetke, najprej potegnite sprednji del nosilca rešetke, nato pa še zadnji del, stran od bočnih sten. Nosilce rešetk namestite v obratnem zaporedju.
- Za čiščenje naprave ne uporabljajte parnega čistilnika.
- Za čiščenje steklenih vrat ne uporabljajte grobih čistilnih sredstev ali ostrega kovinskega strgala, da ne poškodujete stekla.
- Pred pirolitičnim čiščenjem iz notranjosti naprave odstranite vso opremo in odvečno razlito olje ali maščobne obloge.

## 2. VARNOSTNA NAVODILA

### 2.1 Montaža

#### **UPOZORNENIE!**

To napravo lahko namesti le strokovno usposobljena oseba.

- Odstranite vso embalažo.
- Ne nameščajte ali uporabljajte poškodovane naprave.
- Upošteвайте navodila za namestitvev, ki so na voljo na našem spletnem mestu.
- Pri premikanju naprave bodite pazljivi, ker je težka. Vedno uporabljajte zaščitne rokavice in priloženo obutev.
- Naprave ne vlecite za ročaj.
- Napravo namestite na varno in primerno mesto, ki ustreza zahtevam za namestitvev.
- Upoštevajte predpisano najmanjšo razdaljo do drugih naprav in enot.
- Pred namestitvijo naprave preverite, ali se vrata neovirano odpirajo.
- Naprava je opremljena z električnim hladilnim sistemom. Za krmiljenje

slednjega je potrebno električno napajanje.

### 2.2 Električne povezave

#### **UPOZORNENIE!**

Nevarnost požara in električnega udara.

- Električno priključitev mora opraviti usposobljen električar.
- Naprava mora biti ozemljena.
- Preverite, ali so parametri s ploščice za tehnične navedbe združljivi z električno napetostjo omrežja.
- Vedno uporabite pravilno nameščeno varnostno vtičnico.
- Ne uporabljajte razdelilnikov in podaljškov.
- Pazite, da ne poškodujete vtiča in kabla. Če je treba kabel zamenjati, mora to storiti osebe pooblaščenega servisnega centra.
- Priključni kabli ne smejo priti v stik ali bližino vrat naprave ali odprtine pod napravo, še posebej, ko naprava deluje ali so vrata vroča.

- Zaščita pred udarom električnega toka izoliranih delov in delov pod električno napetostjo mora biti pritrjena tako, da je ni mogoče odstraniti brez orodja.
- Vtič vtaknite v vtičnico šele ob koncu nameščanja. Poskrbite, da bo vtič dosegljiv tudi po namestitvi.
- Če je omrežna vtičnica zrahljana, ne vtikajte vtiča.
- Ne vlecite za električni priključni kabel, če želite izključiti napravo. Vedno povlecite za vtič.
- Uporabite le prave izolacijske naprave: odklopnike, varovalke (talilne varovalke odvijte iz nosilca), zaščitne naprave na diferenčni tok in kontaktorje.
- Električna napeljava mora imeti izolacijsko napravo, ki omogoča odklop naprave z omrežja na vseh polih. Izolacijska naprava mora imeti med posameznimi kontakti minimalno razdaljo 3 mm.
- Preden vtaknete vtič v vtičnico, povsem zaprite vrata naprave.
- Ta naprava je dobavljena z vtičem in napajalnim kablom.

## 2.3 Uporaba

### UPOZORNENIE!

Nevarnost poškodbe, opeklin in električnega udara ali eksplozije.

- Ne spreminjajte specifikacij te naprave.
- Prepričajte se, da prezračevalne odprtine niso ovirane.
- Naprave med delovanjem ne puščajte brez nadzora.
- Po vsaki uporabi izklopite napravo.
- Pri odpiranju vrat naprave, medtem ko je naprava v uporabi, bodite previdni. Lahko pride do izpusta vročega zraka.
- Naprave se ne dotikajte z mokrimi rokami, ali kadar je v stiku z vodo.
- Ne pritiskajte odprtih vrat.
- Naprave ne uporabljajte kot delovno površino ali površino za odlaganje.
- Previdno odprite vrata naprave. Uporaba sestavin z alkoholom lahko povzroči mešanico alkohola in zraka.
- Ne dovolite, da bi iskre ali odprti plameni prišli v stik z napravo, ko odprete vrata.
- Vedno uporabljajte steklo in kozarce, ki so odobreni za ohranjanje.

- Ne postavljajte vnetljivih izdelkov ali predmetov, ki so prepojeni z vnetljivimi izdelki, v napravo, blizu nje ali nanjo.
- Gesla za brezžično povezavo Wi-Fi ne razkrijte nikomur.

### UPOZORNENIE!

Obstaja nevarnost škode na napravi.

- Za preprečevanje poškodb ali razbarvanja emajla:
  - Ne smete postaviti pekačev ali drugih predmetov neposredno na dno naprave.
  - Ne smete postaviti aluminijaste folije neposredno na dno naprave.
  - Ne smete postaviti vode neposredno v vročo napravo.
  - Ne smete hraniti vlažnih jedi in hrane v napravi, potem ko nehate kuhati.
  - Pri odstranjevanju ali nameščanju opreme bodite previdni.
- Sprememba barve emajla ali nerjavnega jekla ne vpliva na zmogljivost naprave.
- Za vlažno pecivo uporabite globok pekač. Sadni sokovi povzročijo madeže, ki so lahko trajni.
- Vedno kuhajte z zaprtimi vrati naprave.
- Če napravo namestite za ploščo pohišvenega elementa (npr. vrata), poskrbite, da vrata med delovanjem naprave ne bodo nikoli zaprta. Za zaprto ploščo pohišvenega elementa se lahko nakopičita toplota in vlaga ter povzročita nadaljnje poškodbe naprave, ohišja ali tal. Plošče omarice ne zapirajte, dokler se po uporabi naprava popolnoma ne ohladi.

## 2.4 Skrb in čiščenje

### UPOZORNENIE!

Nevarnost telesnih poškodb, požara ali škode na napravi.

- Pred vzdrževanjem izklopite napravo in iztaknite vtič iz glavne vtičnice.
- Poskrbite, da je naprava hladna. Obstaja nevarnost, da steklene plošče počijo.
- Če se steklene plošče vrat poškodujejo, jih takoj zamenjajte. Obrnite se na pooblaščen servisni center.

- Pri odstranjevanju vrat z naprave bodite previdni. Vrata so težka!
- Napravo redno čistite, da preprečite nabiranje umazanije in poškodbo površine materiala.
- Očistite napravo z vlažno mehko krpo. Uporabljajte samo nevtralna čistilna sredstva. Za čiščenje ne uporabljajte abrazivnih čistil, grobih gobic, topil ali kovinskih predmetov.
- Če uporabljate razpršilo za čiščenje pečice, upoštevajte varnostna navodila na embalaži.

## 2.5 Pirolytično čiščenje

### UPOZORNENIE!

Nevarnost poškodb/Požara/Kemičnih emisij (hlapov) v načinu Pirolyza.

- Pred izvedbo pirolitičnega čiščenja in začetnega segrevanja pred uporabo iz notranjosti pečice odstranite:
  - vse ostanke hrane, razlito olje ali maščobne obloge.
  - vsi odstranljivi predmeti (vključno s policami, stranskimi nosilci itd., ki so priloženi napravi), še posebej lonci s prevleko proti prijemanju, ponve, pekači, pripomočki itd.
- Skrbno preberite vsa navodila za pirolitično čiščenje.
- Med pirolitičnim čiščenjem naj se otroci ne zadržujejo v bližini naprave. Naprava postane zelo vroča, iz sprednjih hladilnih rež pa se sprošča vroč zrak.
- Ker je pirolitično čiščenje visokotemperaturni postopek, ki lahko sprošča hlapce iz ostankov kuhanja in materialov, iz katerih je naprava izdelana, potrošnikom priporočamo, da:
  - zagotovite dobro prezračevanje med vsakim pirolitičnim čiščenjem in po njem.
  - zagotovite dobro prezračevanje med in po začetnem predgrevanju.
- Med in po pirolitičnem čiščenju ne polijte ali nalivajte vode na vrata pečice, da ne poškodujete steklenih plošč.
- Hlapi, ki se sproščajo iz pirolitičnih pečic/ostankov hrane, kot je opisano, niso

škodljivi za ljudi, vključno z otroki ali osebami z zdravstvenimi težavami.

- Med pirolitičnim čiščenjem in začetnim predgrevanjem ter po tem poskrbite, da se hišni ljubljenci ne zadržujejo v bližini naprave. Majhni hišni ljubljenci (še posebej ptice in plazilci) so lahko zelo občutljivi na temperaturne spremembe in izpust hlapov.
- Visokotemperaturno pirolitično čiščenje vseh pirolitičnih pečic lahko poškoduje površine s prevleko proti prijemanju na loncih, ponvah, pekačih, podstavkih, kuhinjskih posodah in podobno, in je lahko tudi vir nizke emisije škodljivih hlapov.

## 2.6 Notranja osvetlitev

### UPOZORNENIE!

Nevarnost električnega udara.

- O žarnicah v izdelku in nadomestnih žarnicah, ki se prodajajo ločeno: Te žarnice so zasnovane za ekstremne pogoje v gospodinjskih aparatih, kot so izjemne temperature, vibracije in vlažnosti, ali za sporočanje informacij o delovanju aparata. Niso namenjene za uporabo drugje in niso primerne za sobno razsvetljavo v gospodinjstvu
- Ta izdelek vsebuje svetlobni vir razreda energijske učinkovitosti G.
- Uporabite le žarnice z istimi specifikacijami.

## 2.7 Servis

- Za popravilo naprave se obrnite na pooblaščen servisni center.
- Uporabite samo originalne rezervne dele.

## 2.8 Odlaganje

### UPOZORNENIE!

Nevarnost poškodbe ali zadušitve.

- Za informacije o pravilnem odlaganju naprave se obrnite na občinsko upravo.
- Izključite napravo iz napajanja.
- Odrežite električni priključni kabel tik ob napravi in napravo zavržite.

## 3. OPIS IZDELKA

### 3.1 Splošni pregled

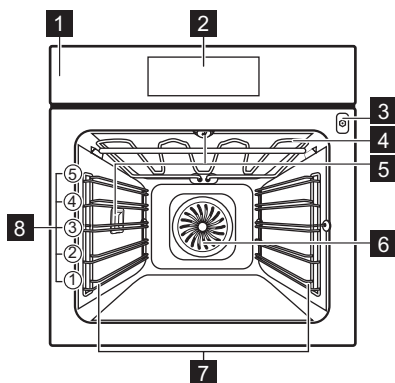

- 1 Upravljalna plošča
- 2 Prikazovalnik
- 3 Vtičnica za tipalo za jedi
- 4 Grelnik
- 5 Luč
- 6 Ventilator

- 7 Nosilec police, snemljivi
- 8 Položaji polic

### 3.2 Dodatna oprema

- **Mreža za pečenje**  
Za modele za torto, ognjevarne jedi, pečene jedi, posodo/jedi.
  - **Pekač za pecivo**  
Za vlažno pecivo, pečene dobrote, kruh, velike pečenke, zamrznjene obroke in za prestrezanje kapljic, npr. maščobe, ko pečete hrano na mreži za pečenje.
  - **Posoda za žar/pekač**  
Za peko in praženje ali kot posoda za zbiranje maščobe.
  - **Sonda za hrano**  
Za nadzor kuhanja glede na temperaturo v hrani.
  - **Teleskopska vodila**  
Za preprostejše vstavljanje in odstranjevanje pekačev in rešetke.
- Dodatno opremo lahko naročite ločeno. Za več informacij se obrnite na lokalnega dobavitelja.

## 4. UPRAVLJALNA PLOŠČA

### 4.1 Pregled upravljalne plošče

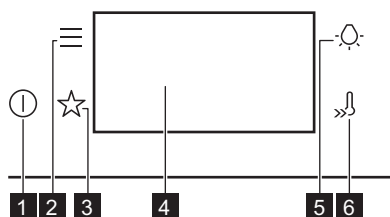

- 1 Vklp / Izklop Pritisnite in držite za vklop in izklop naprave.
- 2 Meni Prikaže možnosti naprave in funkcije nastavitve.
- 3 Prikljubljene Našteva prikljubljene nastavitve.

- |   |                         |   |
|---|-------------------------|---|
| 4 | Prikazovalnik           | Prikazuje trenutne nastavitve naprave.                |
| 5 | Stikalo za luč          | Prižiganje in gašenje luči.                           |
| 6 | Hitro segrevanje pečice | Za vklop in izklop funkcije: Hitro segrevanje pečice. |

### 4.2 Prikazovalnik

Prikazovalnik z nastavljenimi ključnimi funkcijami.

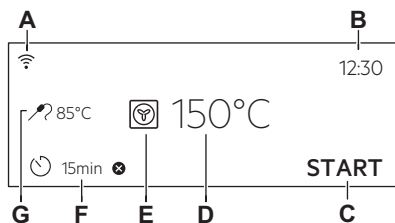

- A. Wi-Fi
- B. Ura
- C. ZAČETEK / ZAUSTAVITEV
- D. Temperatura
- E. Funkcije pečice
- F. Časovnik
- G. Sonda za hrano (samo izbrani modeli)

#### Indikatorji prikazovalnika

- OK Za potrditev izbire/nastavitve.
- < Za vrnitev za eno stopnjo v meniju.

#### Indikatorji prikazovalnika

- Za preklic zadnjega dejanja.
- Za vklop in izklop funkcij.
- Vključena je funkcija zvočnega alarma.
- Vključena je funkcija zvočnega alarma in zaustavitve kuhanja.
- Vključeno je samo pojavno sporočilo.
- Zakasnen vklop je aktivirana.
- Za preklic nastavitve.
- Povezava Wi-Fi je vklopljena.
- Zapomni si nastavitve časovnika. je vklopljeno.

## 5. PRED PRVO UPORABO

### UPOZORNENIE!

Oglejte si poglavja o varnosti.

### 5.1 Prva povezava

Po prvi povezavi na napajanje se na prikazovalniku prikaže pozdravno sporočilo.

Nastaviti morate: Jezik, Osvetlitev, Zvok tipk, Glasnost, Ura.

### 5.2 Brežična povezava

Za povezavo naprave potrebujete:

- brezžično omrežje z internetno povezavo,
- Mobilna naprava, povezana z istim brezžičnim omrežjem.

1. Za prenos aplikacije skenirajte QR kodo, ki se nahaja na hrbtni strani navodil za uporabo. Aplikacijo si lahko prenesete tudi neposredno iz trgovine z aplikacijami.
2. Upoštevajte navodila za uporabo aplikacije.
3. Vključite napravo.
4. Pritisnite . Izberite: Nastavitve / Povezave.

5. – podrsajte ali pritisnite, da vklopite ali izklopite: Wi-Fi. Brežični modul naprave se zažene v 90 sek.



Iz varnostnih razlogov se daljinsko upravljanje samodejno izklopi po 24 h. Po potrebi ponovite namestitev.

|             |                                   |
|-------------|-----------------------------------|
| Frekvenca   | 2.4 GHz WLAN<br>2400 - 2483.5 MHz |
| Protokol    | IEEE 802.11b DSSS, 802.11g/n OFDM |
| Maks. moč   | EIRP < 20 dBm (100 mW)            |
| Modul Wi-Fi | NIUS-50                           |

### 5.3 Licence za programsko opremo



Programska oprema v tem izdelku vsebuje komponente, ki temeljijo na brezplačni in odprtokodni programski opremi. AEG izraža hvaležnost za prispevke odprtokodne programske opreme in skupnosti s področja robotike razvojnemu projektu.

Za dostop do odprte kode teh brezplačnih in odprtokodnih komponent programske opreme, katerih pogoje za licenco je treba objaviti, in za ogled popolnih informacij o njihovih avtorskih pravicah ter veljavnih pogojih za licenco obiščite: <http://aeg.opensoftwarerepository.com> (mapa NIUS).

## 5.4 Začetno predgrevanje in čiščenje

Pred prvo uporabo in stikom s hrano predhodno segrejte prazno napravo. Naprava lahko oddaja neprijeten vonj in dim. Med predgrevanjem prezračite prostor.

1. Iz naprave odstranite pripomočke in odstranljive nosilce rešetk.

2. Nastavite funkcijo . Nastavite najvišjo temperaturo. Pustite, da naprava deluje 1 h.
3. Nastavite funkcijo . Nastavite najvišjo temperaturo. Pustite, da naprava deluje 15 min.
4. Nastavite funkcijo . Nastavite najvišjo temperaturo. Pustite, da naprava deluje 15 min.
5. Izklopite napravo in počakajte, da se ohladi.
6. Napravo in pripomočke čistite s krpo iz mikrovlaknen, toplo vodo in blagim čistilnim sredstvom.
7. Pripomočke in odstranljive nosilce rešetk namestite nazaj v prvotni položaj.

## 6. VSAKODNEVNA UPORABA

### UPOZORNENIE!

Oglejte si poglavja o varnosti.

### 6.1 Funkcije pečice

#### STANDARD



#### Žar

Za pečenje tankih živil na žaru in popekanje kruha.



#### Infra pečenje

Za pečenje velikih kosov mesa ali perutnine s kostmi na eni višini. Za gratiniranje in dodatno zapečenost.



#### Vroči zrak

Za pečenje mesa in peko peciva. Nastavite nižjo temperaturo kot pri funkciji Konvencionalna kuha, ker ventilator enakomerno porazdeli toploto po notranjosti pečice.



#### Zamrznjene jedi

Popolno za pripravljene obroke (npr. ocvrti krompirček, kroketi ali spomladanski zvitki).



#### Gretje zgoraj/spodaj

Za peko in pečenje mesa na enem položaju rešetke.



#### Pizza funkcija

Najboljše za peko pice in drugih jedi, ki zahtevajo več toplote od spodaj.



#### Gretje spodaj

To funkcijo izberite po postopku kuhanja, da po potrebi bolj zapečete hrano na dnu. Uporabite najnižji nivo rešetke.



#### Peka kruha

Za peko kruha.



#### Vzhajanje testa

Za pospešitev vzhajanja kvašenega testa. Pokrijte površino testa, da preprečite sušenje.









Luč lahko med nekaterimi funkcijami pečice pri nižji temperaturi od 80 °C samodejno ugasne.

#### POSEBNOSTI



#### Ohranjanja

Če želite ohraniti zelenjavo in sadje, položite kozarce za konzerviranje na pekač za pecivo, napolnjen z vodo, pri tem pa uporabite kozarce z bajonetnim ali navojnim pokrovom enake velikosti, ki so odporni na toploto. Uporabite najnižji položaj rešetk.

|   |   |
|---|---|
|  | <b>Sušenje</b><br>Za sušenje narezanega sadja, zelenjave in gob. Da bi lahko vlažen zrak uhajal in bi se sadje bolje posušilo, priporočamo, da med sušenjem občasno odprete vrata pečice.   |
|  | <b>Gretje krožnikov</b><br>Za predhodno segrevanje krožnikov za postrežbo.  |
|  | <b>Odtaljevanje</b><br>Za odtaljevanje hrane (zelenjave in sadja). Čas odtaljevanja je odvisen od količine in velikosti zamrznjene hrane.   |
|  | <b>Gratiniranje</b><br>Za jedi, kot sta lasanja ali gratiniran krompir. Za gratiniranje in dodatno zapečenost.  |
|  | <b>Pečenje z nizko temp.</b><br>Postopek kuhanja pri nizki temperaturi. Popolno za pripravo občutljivih jedi (npr. govedine, teletine ali jagnjetine).  |
|  | <b>Ohrani toploto</b><br>Za ohranjanje tople hrane. Nekatere jedi se lahko pri ohranjanju toplote še naprej kuhajo in sušijo. Po potrebi pokrijte jedi.   |
|  | <b>Vlažno pečenje</b><br>Ta funkcija je zasnovana za varčevanje z energijo med pečenjem. Ko uporabljate to funkcijo, se lahko temperatura v napravi razlikuje od nastavljenega. Uporabljena je akumulirana toplota. Moč segrevanja se lahko zmanjša. Za dodatne informacije si oglejte poglavje »Dnevna uporaba«, Opombe: Vlažno pečenje. |

## 6.2 Opombe v zvezi s: Vlažno pečenje

Ta funkcija je bila uporabljena za skladnost z razredom energijske učinkovitosti in zahtevami glede okoljske primernosti (v skladu z EU 65/2014 in EU 66/2014). Preizkusi v skladu z: IEC/EN 60350-1.

Med pečenjem morajo biti vrata pečice zaprta, da se funkcija ne prekine in pečica deluje z največjo energijsko učinkovitostjo.

Ko uporabljate to funkcijo, luč po 30 sekundah samodejno ugasne.

Navodila za pripravo jedi lahko najdete v poglavju »Namigi in nasveti«, funkcija »Pečenje z ventilatorjem in zadrževanjem vlage« Vlažno pečenje. Splošna priporočila za varčevanje z energijo lahko najdete v

poglavju »Energijska učinkovitost«, Napotki za varčevanje z energijo.

## 6.3 Nastavitev: Funkcije pečice

- Vklopite napravo. Na prikazovalniku se prikaže privzeta funkcija pečice in temperatura.
- Pritisnite simbol funkcije pečice  za vstop v podmeni.
- Izberite funkcijo pečice in pritisnite OK.
- Nastavite temperaturo. Pritisnite OK.
- Pritisnite START .  
Sonda za hrano – senzor lahko vključite kadar koli pred ali med kuhanjem. Oglejte si poglavje "Uporaba dodatne opreme, Sonda za meso".
- STOP – pritisnite za izklop funkcije pečice.
- Izklopite napravo.

## 6.4 Meni

Pritisnite  za vstop v meni.

| Element menija    |            | Aplikacija  |
|-------------------|------------|---|
| Kuharski pomočnik |            | Našteva samodejne programe.                           |
| Čiščenje          |            | Našteva programe čiščenja.                            |
| Priljubljene      |            | Našteva priljubljene nastavitve.                      |
| Možnosti          |            | Za nastavitev konfiguracije naprave.                  |
| Nastavitve        | Povezave   | Za nastavitev omrežne konfiguracije.                  |
|                   | Nastavitev | Za nastavitev konfiguracije naprave.                  |
|                   | Servis     | Prikaže različico in konfiguracijo programske opreme. |

## Podmeni za: Čiščenje

| Podmeni                          | Aplikacija            |
|----------------------------------|-----------------------|
| Pirolitično čiščenje, kratka     | Trajanje: 1 h.        |
| Pirolitično čiščenje, normalno   | Trajanje: 1 h 30 min. |
| Pirolitično čiščenje, intenzivno | Trajanje: 3 h.        |

## Podmeni za: Možnosti

| Podmeni                 | Aplikacija  |
|-------------------------|---|
| Osvetlitev              | Vklopi in izklopi luč.  |
| Varovalo za otroke      | Preprečuje nenameren vklop naprave.                                   |
| Hitro segrevanje pečice | Skrajša čas segrevanja. Na voljo je samo za nekatere funkcije pečice. |
| Opomnik Za Čiščenje     | Izvede vklop in izklop opomnika.                                      |
| Prikaz časa             | Izvede vklop in izklop ure.   |
| Stil digitalne ure      | Omogoča spremembo oblike prikaza časa na prikazovalniku.              |

## Podmeni za: Povezave

| Podmeni                          | Opis   |
|----------------------------------|--|
| Wi-Fi                            | Če želite vklopiti in izklopiti: Wi-Fi.  |
| Zapomni si nastavitve časovnika. | Za vklop in izklop daljinskega upravljanja. Funkcija je vidna samo po vklopu: Wi-Fi.                     |
| Samodejno daljinsko delovanje    | Za samodejni vklop daljinskega upravljanja po pritisku ZACETEK. Funkcija je vidna samo po vklopu: Wi-Fi. |
| Omrežje                          | Za preverjanje stanja omrežja in moči signala: Wi-Fi.  |
| Pozabi omrežje.                  | Za onemogočanje samodejnega povezovanja trenutnega omrežja z napravo.                                    |

## Podmeni za: Nastavitev

| Podmeni    | Opis   |
|------------|--|
| Jezik      | Nastavi jezik naprave.   |
| Osvetlitev | Nastavi svetlost prikazovalnika.   |
| Zvok tipk  | Vklopi in izklopi zvok polj na dotik. Izklop zvoka ni možen za  . |
| Glasnost   | Nastavi glasnost zvokov tipk in signalov.  |
| Ura        | Nastavi trenutni čas in datum.   |

## Podmeni za: Servis

| Podmeni                     | Opis                                       |
|-----------------------------|--|
| Predstavitveni način        | Koda za vklop/izklop: 2468                 |
| Različica programske opreme | Informacije o različici programske opreme. |
| Ponastavi vse nastavitve.   | Ponastavi tovarniške nastavitve.           |



## 6.5 Nastavitev: Kuharski pomočnik

Kuharski pomočnik podmeni je sestavljen iz vrste dodatnih funkcij in programov, ki so zasnovani za namenske jedi. Vsaka jed v tem podmeniju ima ustrezno nastavitev. Čas in temperaturo lahko nastavite med pečenjem.

Za nekatere jedi lahko kuhate tudi s funkcijo Sonda za hrano. Stopnja priprave jedi:

- Manj pečeno
- Srednje pečeno
- Bolj pečeno

Nekatere jedi lahko pripravite tudi s funkcijo Teža - Avtomatika.



1. Vklomite napravo.
2. Pritisnite .
3. Pritisnite . Vnesite Kuharski pomočnik.
4. Izberite jed ali vrsto hrane.
5. Živila položite v napravo in pritisnite START.

Ko se funkcija konča, preverite, ali je hrana pripravljena. Po potrebi podaljšajte čas kuhanja.

## 7. DODATNE FUNKCIJE



### 7.1 Priljubljene ☆

Shranite lahko do 3 vaše priljubljene nastavitve, kot sta funkcija pečice in čas kuhanja.

1. Vključite napravo.
  2. Izberite želeno nastavitvev.
  3. Pritisnite .
  4. Izberite: Priljubljene / Shrani trenutne nastavitve.
  5. Pritisnite **+**, da dodate nastavitvev na seznam: Priljubljene.
  6. Pritisnite **OK**.
-  – pritisnite za ponastavitvev nastavitve.
-  – pritisnite za preklic nastavitvev.

### 7.2 Zaklepanje tipk

Ta funkcija preprečuje nenamerno spremembo funkcije naprave.

1. Vključite napravo.
  2. Nastavitvev funkcije pečice.
  3. ☆,  – pritisnite sočasno, da vključite funkcijo.
- ☆,  – pritisnite sočasno, da izklopite funkcijo.

### 7.3 Varovalo za otroke

Ta funkcija preprečuje nenameren vklop naprave.

1. Vključite napravo.
2. Pritisnite .
3. Izberite Možnosti / Varovalo za otroke.
4. Pritisnite kodne črke po abecednem redu.

Varovalo za otroke je vključeno.



Ko je ta funkcija vključena, lahko dostopate do: Časovnik, Wi-Fi in luči.

Če želite omogočiti uporabo naprave, izberite kodne črke po abecednem vrstnem redu.

Vrata so zaklenjena, ko vključite to funkcijo in izklopite napravo.

### 7.4 Samodejni izklop

Če je funkcija pečice vključena in nastavitve niso spremenjene, se naprava po določenem času iz varnostnih razlogov samodejno izklopi.

|  (°C) |  (h) |
|--|---|
| 30 - 115   | 12.5  |
| 120 - 195  | 8.5   |
| 200 - 245  | 5.5   |
| 250 - maksimalno   | 3   |

Če nameravate funkcijo pečice uporabljati dlje časa, kot je čas za samodejni izklop, nastavite dolžino pečenja. Oglejte si poglavje »Časovne funkcije«.

Samodejni izklop ne deluje pri naslednjih funkcijah: Osvetlitev, Sonda za hrano, Konec.

### 7.5 Ventilator za hlajenje

Ko naprava deluje, se samodejno vklopi ventilator za hlajenje, da ostanejo površine naprave hladne. Če napravo izklopite, lahko ventilator za hlajenje deluje, dokler se naprava ne ohladi.

## 8. ČASOVNE FUNKCIJE

### 8.1 Opis časovnih funkcij

| Funkcija         | Opis  |
|------------------|---|
| Časovnik         | Za nastavitev dolžine pečenja. Največ je 23 h 59 min.<br>Nastavite lahko, kaj se zgodi, ko se čas izteče tako, da nastavite želeno: Končaj.   |
| Končaj           | Aktiviraj alarm - ko čas poteče, se oglasi zvočni signal. To funkcijo lahko nastavite kadarkoli, tudi ko je naprava izklopljena.<br><br>Aktiviraj alarm in končaj s kuhanjem - ko se programska ura izteče, se oglasi zvočni signal, funkcija pečice pa se izklopi.<br><br>Prikaz samo pojavnega sporočila - ko se čas izteče, se na prikazovalniku prikaže sporočilo. To funkcijo lahko nastavite kadarkoli, tudi ko je naprava izklopljena. |
| Zakasnjen vklop  | Za zamik začetka in/ali konca pečenja.  |
| Podaljšanje časa | Za podaljšanje časa kuhanja.  |
| Čas delovanja    | Za prikaz trajanja delovanja naprave. Največ je 23 h 59 min. Funkcijo lahko vklopite ali izklopite. Ta funkcija ne vpliva na obratovanje naprave.   |

### 8.2 Nastavitev: Ura

1. Vključite napravo.
2. Pritisnite: Ura.
3. Nastavite programsko uro.
4. Pritisnite OK.

### 8.3 Nastavitev: Časovnik

1. Izberite funkcijo pečice in nastavite temperaturo.
2. Pritisnite .
3. Nastavite programsko uro.  
Želena dejanje Končaj lahko izberete s pritiskom ●●●.



4. Pritisnite OK. Postopek ponavljajte, dokler se na prikazovalniku ne prikaže glavni zaslon.

Ko preostane še 10 % časa kuhanja in se vam zdi, da hrana še ni pripravljena, lahko čas kuhanja podaljšate. Spremenite lahko tudi funkcijo pečice. Za podaljšanje časa kuhanja pritisnite **+1min**.

### 8.4 Nastavitev: Zakasnjen vklop

1. Nastavite funkcijo pečice in temperaturo.
2. Pritisnite .
3. Nastavite čas kuhanja.
4. Pritisnite ●●●.
5. Pritisnite: Zakasnjen vklop.
6. Izberite želeni začetni čas.
7. Pritisnite OK. Postopek ponavljajte, dokler se na prikazovalniku ne prikaže glavni zaslon.

### 8.5 Nastavitev: Čas delovanja

1. Pritisnite .
2. Pritisnite ●●●.
3. Pritisnite: Čas delovanja.
4. Pritisnite ali podrsajte , da prikažete čas delovanja na glavnem zaslonu.
5. Pritisnite OK. Postopek ponavljajte, dokler se na prikazovalniku ne prikaže glavni zaslon.

### 8.6 Spreminjanje nastavitve časovnika

Nastavljeni čas lahko kadarkoli spremenite med kuhanjem.

1. Pritisnite .
2. Nastavite vrednost programske ure.
3. Pritisnite OK.

## 9. UPORABA PRIPOMOČKOV

### UPOZORNENIE!

Oglejte si poglavja o varnosti.

### 9.1 Vstavljanje opreme

Mala zareza na vrhu poveča varnost in zaščito pred nagibom. Zareze so tudi varovala proti prevračanju. Rob okrog mreže preprečuje zdrs posode s police.

#### Mreža za pečenje

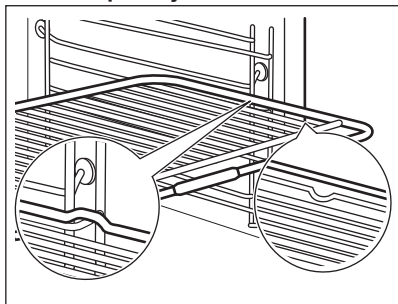

Mrežo potisnite med vodili nosilca rešetk. Poskrbite, da se bo polica dotikala hrbtne strani notranjosti pečice. Vstavite mrežo za pečenje, tako da je ročaj obrnjen proti vam.

#### Pekač za pecivo / Globok pekač

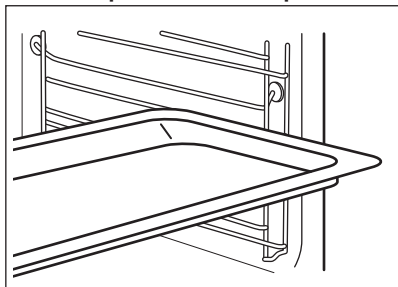

Pekač potisnite med vodili nosilca rešetk. Pekač za pecivo namestite z nagibom proti zadnjemu delu notranjosti pečice.

### 9.2 Sonda za hrano

Meri temperaturo znotraj hrane. Uporabite lahko z vsako funkcijo pečice.

Nastavitvi je mogoče dve temperaturi:

- °C - temperatura v napravi. Biti mora vsaj 25 °C višje od temperature jedra živila.

-  - temperatura jedra hrane.

Za najboljše rezultate kuhanja:

- Sestavine morajo imeti sobno temperaturo.
- Ne uporabljajte za tekoče jedi.
- Med pečenjem mora biti igla sonde za meso povsem vstavljena v jed.

Naprava izračuna približen končni čas pečenja. Odvisen je od količine živil, funkcije pečice in temperature.

#### Kuhanje z: Sonda za hrano

### UPOZORNENIE!

Obstaja nevarnost opeklin, ker se sonda za meso in nosilci rešetk segrejejo. Ročaja sonde za meso se ne dotikajte z golimi rokami. Vedno uporabljajte zaščitne rokavice.

1. Vključite napravo.
2. Nastavite funkcijo pečice in po potrebi temperaturo pečice.
3. Vstavite sondo za meso v posodo:

#### **Meso, perutnina in ribe**

Celotno iglo sonde za hrano vstavite v meso ali ribo na najdebelejšem delu.

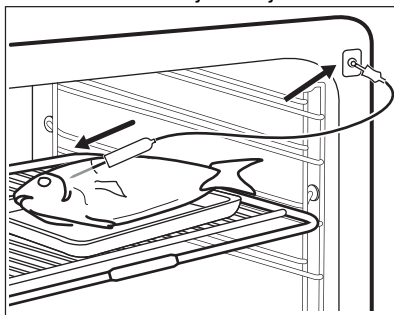

#### **Zloženska**

Konico sonde za meso vstavite točno v sredino zloženske. Sonda za hrano se med kuhanjem ne sme premikati. Za to uporabite trdno sestavino. Z robom posode za pečenje podprite silikonski ročaj sonde za meso. Konica sonde za

meso se ne sme dotakniti dna posode za pečenje.

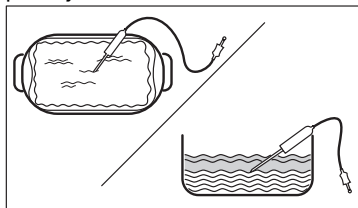

4. Sondo za meso priključite v vtičnico v napravi. Preberite si poglavje "Opis izdelka".

Na prikazovalniku se prikaže trenutna temperatura sonde za meso.

5.  – pritisnite, da nastavite temperaturo jedra sonde za meso.
6. ● ● ● – pritisnite, da nastavite zeleno možnost:

- Aktiviraj alarm – ko hrana doseže temperaturo jedra, se oglasi zvočni signal.
- Aktiviraj alarm in končaj s kuhanjem – ko hrana doseže temperaturo jedra, se oglasi zvočni signal, kuhanje pa se konča.

7. Izberite funkcijo in večkrat pritisnite OK, da pridete na glavni zaslon.
8. Pritisnite START .
9. Ko hrana doseže nastavljeno temperaturo, se oglasi zvočni signal. Preverite, ali je hrana pripravljena. Po potrebi podaljšajte čas kuhanja.
10. Iztaknite vtič sonde za meso iz vtičnice ter vzemite jed iz naprave.

## 10. NAMIGI IN NASVETI

### 10.1 Priporočila za pečenje

Temperature in časi pečenja v razpredelnicah so le smernice. Odvisni so od receptov ter kakovosti in količine uporabljenih sestavin.

Vaša naprava lahko peče ali pripravlja drugače kot vaša prejšnja naprava. V spodnjih namigih so prikazane priporočene nastavitve za temperaturo, čas pečenja in položaj rešetk za določene vrste hrane.

Položaje rešetk štejte od spodaj navzgor.

Če za določen recept ne najdete nastavitvev, poiščite podobne.

Za nasvete glede varčevanja z energijo si preberite poglavje "Energetska učinkovitost".

Za dodatna priporočila glede pečenja si oglejte razpredelnice za pečenje na našem spletnem mestu. Da boste našli prave nasvete za pečenje, preverite številko izdelka (PNC) na ploščici za tehnične navedbe na sprednjem okviru notranjosti naprave.



**Simboli, uporabljeni v razpredelnicah:**



Vrsta živila



Funkcija pečice

|   |                    |
|---|--------------------|
| °C  | Temperatura        |
|  | Pribor             |
|  | Položaj rešetke    |
|  | Čas priprave (min) |





### 10.2 Vlažno pečenje - priporočeni pripomočki

Uporabite temne in neodbojne pekače in posode. Bolje vsrkavajo toploto od svetlih barvnih in odbojnih posod.

- **Ponev za pico** - temna, neodbojna, premera 28cm
- **Posoda za peko** - temna, neodbojna, premera 26cm
- **Ramekins** - keramika, premer 8cm, višina 5 cm
- **Flan osnovni model** - temen, neodbojen, premer 28cm

### 10.3 Vlažno pečenje

Za najboljše rezultate upoštevajte priporočila, navedena v spodnji razpredelnici.

|  |  |  | °C  |  |
|---|---|---|-----|--|
| Gratinirane testenine   | Mreža za pečenje  | 1   | 200 | 40 - 60  |
| Gratiniran krompir  | Mreža za pečenje  | 1   | 180 | 80 - 100   |
| Musaka  | Mreža za pečenje  | 1   | 180 | 70 - 90  |
| Lazanja   | Mreža za pečenje  | 1   | 180 | 80 - 100   |
| Kaneloni  | Mreža za pečenje  | 1   | 200 | 80 - 100   |
| Kruhov narastek   | Mreža za pečenje  | 1   | 190 | 60 - 80  |
| Rižev puding  | Mreža za pečenje  | 1   | 180 | 80 - 100   |
| Jabolčni kolač  | Mreža za pečenje <b>1)</b>  | 1   | 160 | 110 - 120  |
| Beli kruh   | Pekač za pecivo <b>2)</b>   | 1   | 200 | 80 - 100   |
| Svinjsko stegno, 1 kg   | Mreža za pečenje <b>3)</b>  | 1   | 180 | 110 - 130  |

**1)** Model za torto (Ø 26 cm) postavite na mrežo za pečenje.





**2)** Pekač za pecivo namestite tako, da je poševni del obrnjen proti vratom.

**3)** Živila položite v stekleno posodo in dodajte 200 ml vode.

## 10.4 Informacije za testne inštitute







Preizkusi v skladu z: EN 60350-1, IEC 60350-1.

|  |  |  |  | °C  |  |
|---|---|---|---|-----|---|
| Drobno pecivo (20 kosov na pekač) <b>1)</b>                                       | Gretje zgoraj/spodaj  | Pekač za pecivo <b>2)</b>   | 3   | 150 | 25 - 35   |
| Drobno pecivo (20 kosov na pekač)   | Vroči zrak  | Pekač za pecivo <b>2)</b>   | 4   | 140 | 33 - 43   |
| Drobno pecivo (20 kosov na pekač) <b>1)</b>                                       | Vroči zrak  | Pekač za pecivo <b>2)</b>   | 2   | 150 | 22 - 32   |
|   |   | Univerzalna posoda  | 4   |     |   |
| Pusti biskvit <b>1)</b>   | Gretje zgoraj/spodaj  | Mreža za pečenje  | 1   | 180 | 25 - 35   |
| Pusti biskvit <b>3)</b>   | Vroči zrak  | Mreža za pečenje  | 2   | 180 | 28 - 38   |
| Pusti biskvit <b>1)</b>   | Vroči zrak  | Pekač za pecivo <b>4)</b>   | 1   | 170 | 28 - 38   |
|   |   | Mreža za pečenje  | 3   |     |   |
| Jabolčna pita <b>5)</b>   | Gretje zgoraj/spodaj  | Mreža za pečenje  | 3   | 170 | 70 - 90   |
| Jabolčna pita <b>5)</b>   | Vroči zrak  | Mreža za pečenje  | 3   | 160 | 70 - 90   |

|  |  |  |  |  |  |
|---|---|---|---|---|---|
| Toast <b>1) 6)</b>  | Žar   | Mreža za pečenje  | 4   | 300   | 2 - 4   |

- 1) Napravo predgrejte, dokler ni dosežena nastavljena temperatura. Ne uporabljajte funkcije: Hitro segrevanje pečice.
- 2) Pekač za pecivo namestite tako, da je poševni del obrnjen proti vratom.
- 3) Napravo predgrejte, dokler ni dosežena nastavljena temperatura. Uporabite funkcijo: Hitro segrevanje pečice.
- 4) Pekač za pecivo namestite tako, da je poševni del obrnjen proti vratom. Torte so razporejene v vrsti in druga nad drugo.
- 5) 2 modela, nameščena poševno. Levi mora biti nameščen bližje srednjemu delu od desnega.
- 6) Glede na: IEC 60350-1:2016 in IEC 60350-1:2023.

#### Dodatni testi

|  |  |  |  |  |  |
|---|---|---|---|---|---|
| Beljakovi poljubčki <b>1) 2)</b>  | Gretje zgoraj/spodaj  | Pekač za pecivo <b>3)</b>   | 3   | 100   | 90 - 180  |
| Beljakovi poljubčki <b>1) 2)</b>  | Vroči zrak  | Pekač za pecivo <b>3)</b>   | 3   | 100   | 90 - 180  |
| Čajni kolački <b>4)</b>   | Gretje zgoraj/spodaj  | Pekač za pecivo <b>3)</b>   | 4   | 180   | 11 - 21   |
| Čajni kolački <b>4)</b>   | Vroči zrak  | Pekač za pecivo <b>3)</b>   | 3   | 170   | 10 - 20   |
| Piščanec, 1.1 kg <b>1)5)</b>  | Infra pečenje   | Mreža za pečenje <b>6)</b>  | 2   | 200   | 70 - 90   |
| Svinjsko stegno, 1 kg   | Infra pečenje   | Mreža za pečenje <b>7)</b>  | 2   | 170   | 110 - 130   |

- 1) Napravo predgrejte, dokler ni dosežena nastavljena temperatura. Ne uporabljajte funkcije: Hitro segrevanje pečice.
- 2) Uporabite papir za peko
- 3) Pekač za pecivo namestite tako, da je poševni del obrnjen proti vratom.
- 4) Napravo predgrejte 10 min. Ne uporabljajte funkcije: Hitro segrevanje pečice.
- 5) Meso obrnite po polovici časa kuhanja.
- 6) Tekočino, ki kaplja, lahko ujamete v pekaču za pecivo. Pekač namestite na položaj prve rešetke tako, da je poševni del obrnjen proti pokrovu nape.
- 7) Živila položite v stekleno posodo in dodajte 200 ml vode.

## 11. VZDRŽEVANJE IN ČIŠČENJE



### UPOZORNENIE!

Oglejte si poglavja o varnosti.

### 11.1 Opombe o čiščenju

#### Čistilna sredstva

- Sprednji del naprave čistite samo s krpo iz mikrovlačen, toplo vodo in blagim čistilom.
- Za čiščenje kovinskih površin uporabite namensko čistilno sredstvo
- Madeže očistite z blagim čistilnim sredstvom.

#### Vsakodnevna uporaba

- Po vsaki uporabi očistite notranjost naprave. Nakopičena maščoba ali drugi ostanki lahko povzročijo požar.
- Hrane ne shranjujte v aparatu dlje kot 20 minut. Notranjost naprave osušite samo s krpo iz mikrovlaken po vsaki uporabi.

### Pripomočki

- Vso dodatno opremo očistite po vsaki uporabi in pustite, da se posuši. Uporabite samo krpo iz mikrovlaken, toplo vodo in blago čistilno sredstvo. Pripomočkov ne pomivajte v pomivalnem stroju.
- Pripomočkov s premazom proti prijemanju ne čistite z abrazivnimi čistilnimi sredstvi ali ostrimi predmeti.

## 11.2 Odstranjevanje nosilcev rešetk

Pred začetkom čiščenja naprave odstranite nosilce rešetk.

1. Izklopite napravo in počakajte, da se ohladi.
2. Sprednji del nosilca rešetke povlecite stran od stranske stene.
3. Zadnji del nosilca rešetke potegnite s stranskih sten in ga odstranite.

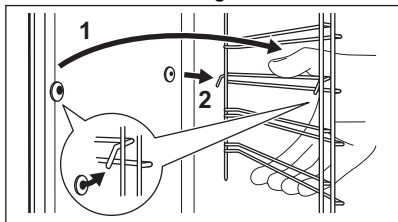

4. Nosilce rešetk namestite v obratnem zaporedju.

Zadrževalni zatiči na teleskopskih vodilih morajo biti obrnjeni naprej.

## 11.3 Piroilitično čiščenje

Uporabite ga za čiščenje naprave in za odstranjevanje ostankov.

### ⚠ UPOZORNENIE!

Obstaja tveganje opeklin.

### ⚠ POZOR!

Če v isti kuhinjski element namestite druge naprave, jih ne uporabljajte sočasno s to funkcijo. To lahko poškoduje pečico.

Funkcije ne začnite, če niste povsem zaprli vrat pečice.

1. Poskrbite, da je naprava hladna.
2. Odstranite vso opremo in odstranljive nosilce rešetk.
3. Notranjost pečice in notranje steklo vrat očistite s toplo vodo, mehko krpo in blagim čistilnim sredstvom.
4. Vključite napravo.
5. Pritisnite  / Čiščenje.
6. Izberite način čiščenja.

| Možnost                           | Trajanje   |
|-----------------------------------|------------|
| Piroilitično čiščenje, kratka     | 1 h        |
| Piroilitično čiščenje, normalno   | 1 h 30 min |
| Piroilitično čiščenje, intenzivno | 3 h        |

Ko se zažene čiščenje, so vrata pečice zaklenjena in luč je ugasnjena. Ventilator za hlajenje deluje z višjo hitrostjo.

STOP – pritisnite, če želite prekiniti čiščenje, preden se konča.

Naprave ne uporabljajte, dokler s prikazovalnika ne izgine simbol zapore vrat.

7. Ko čistite konce, najprej izklopite napravo in počakajte, da se ohladi.
8. Notranjost pečice očistite z mehko krpo. Z dna pečice odstranite ostanke.

## 11.4 Opomnik Za Čiščenje

Ko se prikaže opomnik, je priporočeno čiščenje.

Uporabite funkcijo: Piroilitično čiščenje.

## 11.5 Odstranjevanje in nameščanje vrat

Za čiščenje lahko odstranite vrata in notranje steklene plošče. Število steklenih plošč se razlikuje med modeli.

**⚠ UPOZORNENIE!**

Vrata so težka.

**⚠ POZOR!**

S steklom ravnajte previdno, zlasti okoli robov sprednje plošče. Steklo lahko počí.

1. Prepričajte se, da je naprava hladna.
2. Povsem odprite vrata.
3. Pritisnite vpenjalni ročici **A** na tečajih.

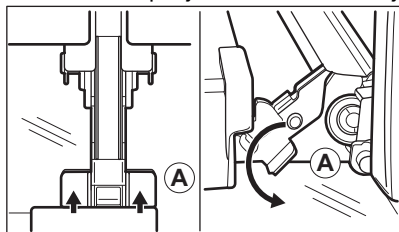

4. Vrata pečice zaprite do prvega položaja odpiranja (pod približnim kotom: 70°).
5. Vrata primite na vsaki strani z eno roko in jih potegnite stran od pečice pod kotom navzgor.
6. Nato položite vrata z zunanjo stranjo navzdol na mehko krpo in trdno površino.
7. Okvir vrat **B** pridržite na njihovem zgornjem robu na obeh straneh in potisnete navznoter, da sprostite tesnilo sponke.

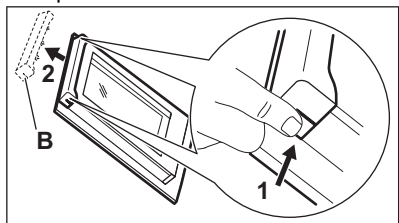

8. Okvir vrat potegnite k sebi in ga odstranite.
9. Steklene plošče vrat primite na zgornjem robu eno za drugo in jih potegnite navzgor iz vodila.

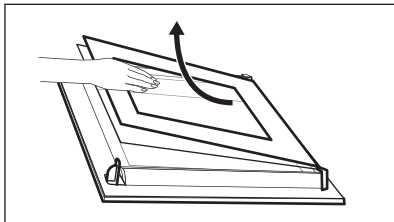

10. Stekleno ploščo očistite z vodo in milom. Stekleno ploščo temeljito osušite. Steklenih plošč ne pomivajte v pomivalnem stroju.

Po čiščenju naredite zgornje korake v obratnem vrstnem redu. Najprej vstavite manjšo ploščo, nato pa večjo in vrata.

## 11.6 Zamenjava žarnice

**⚠ UPOZORNENIE!**

Nevarnost električnega udara.  
Žarnica je lahko vroča.

1. Izklopite napravo in počakajte, da se ohladi.
2. Izključite napravo iz napajanja.
3. Krpo položite na dno pečice.

### Zgornja žarnica

1. Obrnite steklen pokrov in ga odstranite.

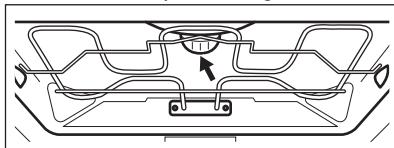

2. Očistite stekleni pokrov.
3. Žarnico zamenjajte z ustrežno žarnico, odporno proti visoki temperaturi 300 °C.
4. Namestite stekleni pokrov.

### Stranska žarnica

1. Za dostop do žarnice odstranite levi nosilec rešetk.
2. Za odstranitev steklenega pokrova uporabite ozek, top predmet (na primer čajno žličko).

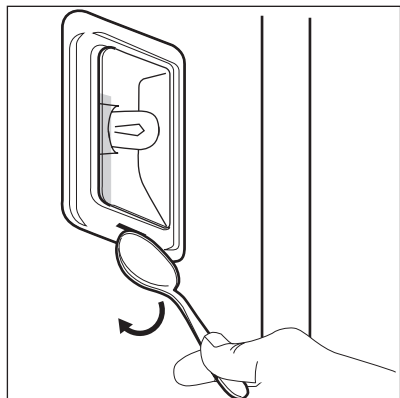

3. Očistite stekleni pokrov.
4. Žarnico zamenjajte z ustrežno žarnico, odporno proti visoki temperaturi 300 °C.
5. Namestite stekleni pokrov
6. Namestite levi nosilec rešetk.

## 12. ODPRAVLJANJE TEŽAV

### **⚠ UPOZORNENIE!**

Oglejte si poglavja o varnosti.

### 12.1 Kaj storite v primeru ...

| Opis težave  | Vzrok in rešitev   |
|--|--|
| Naprave ni mogoče vklopiti ali je uporabljati.   | Naprava ni priključena na električno napajanje ali je priključena nepravilno.  |
| Naprava se ne segreje.   | Ura ni nastavljena.<br>Za nastavitev ure si oglejte poglavje »Časovne funkcije«.   |
|  | Vrata niso pravilno zaprta.  |
|  | Pregorela je varovalka.<br>Preverite, ali je varovalka vzrok za težave. Če se težave ponovijo, se obrnite na usposobljenega električarja.                  |
|  | Varovalo za otroke je vklopljena.  |
| Luč ne sveti.  | Luč je pregorela. Zamenjajte žarnico.<br>Za podrobnosti si oglejte poglavje »Vzdrževanje in čiščenje«.   |
| <b>i</b> Izpad električne napetosti vedno prekine čiščenje. Čiščenje ponovite, če ga je prekinil izpad električne napetosti. |  |
| Težave s signalom brezžičnega omrežja.   | Preverite, ali je vaša mobilna naprava povezana z brezžičnim omrežjem.<br>Preverite brezžično omrežje in usmerjevalnik.<br>Ponovno zaženite usmerjevalnik. |
| Nameščen je bil nov usmerjevalnik ali pa je bila spremenjena njegova konfiguracija.  | Za ponovno konfiguracijo naprave in mobilne naprave si oglejte poglavje »Pred prvo uporabo«, Brezžična povezava.   |

| Opis težave  | Vzrok in rešitev  |
|--|---|
| Signal brezžičnega omrežja je šibek.   | Usmerjevalnik premaknite čim bližje napravi.  |
| Brezžični signal moti mikrovalovna pečica, ki je postavljena zraven naprave. | Izklopite mikrovalovno pečico.<br>Ne uporabljajte mikrovalovne pečice in daljinskega upravljanja naprave hkrati. Mikrovalovi motijo signal Wi-Fi. |

## 12.2 Kode napak

Ko se pojavi napaka programske opreme, se na prikazovalniku prikaže sporočilo o napaki. Seznam težav boste našli v spodnji razpredelnici.

| Koda in opis  | Rešitev   |
|---|---|
| <b>C2</b> - Sonda za hrano je v notranjosti naprave med Pirolično čiščenje. | Izvlcite Sonda za hrano.  |
| <b>C3</b> - vrata med Pirolično čiščenje niso povsem zaprta.                | Zaprte vrata.   |
| <b>F111</b> - Sonda za hrano ni pravilno vključena v vtičnico.              | Sonda za hrano povsem vključite v vtičnico.   |
| <b>F240, F439</b> - polja na dotik na prikazovalniku ne delujejo pravilno.  | Očistite površino prikazovalnika. Poskrbite, da na poljih na dotik ne bo umazanije.                             |
| <b>F601</b> - obstaja težava s signalom Wi-Fi.                              | Preverite omrežno povezavo. Oglejte si poglavje »Pred prvo uporabo«, Brezžična povezava.                        |
| <b>F604</b> - prva povezava z omrežjem Wi-Fi ni uspela.                     | Napravo izklopite in vklopite ter poskusite znova. Oglejte si poglavje »Pred prvo uporabo«, Brezžična povezava. |
| <b>F908</b> - sistem naprave se ne more povezati z upravljalno ploščo.      | Za vklop in izklop naprave.   |
| <b>F602, F603</b> - Wi-Fi ni na voljo. <sup>1)</sup>                        | Za vklop in izklop naprave.   |

<sup>1)</sup> Ko se spodnje sporočilo o napaki še naprej prikazuje na prikazovalniku, pomeni, da je morda onemogočen okvarjen podsistem. V tem primeru se obrnite na trgovca ali pooblaščenega serviserja. Če pride do ene izmed teh napak, bodo ostale funkcije naprave še naprej delovale kot običajno.

## 12.3 Servisni podatki

Če težave ne morete razrešiti sami, se obrnite na prodajalca ali pooblaščen servisni center.

Potrebni podatki za servisni center se nahajajo na ploščici za tehnične navedbe. Ploščica za tehnične navedbe se nahaja na srednjem okvirju naprave. Vidna je, ko odprete vrata. Ploščice za tehnične navedbe ne odstranjujte z naprave.

### Priporočamo, da podatke vpišete sem:

Model (MOD.):

Produktna številka (PNC):

Serijska številka (S.N.):

## 13. ENERGIJSKA UČINKOVITOST

### 13.1 Podatki o izdelku in informacijski list o izdelku v skladu s predpisi EU o okoljsko primerni zasnovi in energijskem označevanju

|   |  |         |
|---|--|---------|
| Ime dobavitelja   | AEG  |         |
| Identifikacija modela   | TE7PB63FAB 944035050<br>TE7PB63ZAB 944035051 |         |
| Indeks energijske učinkovitosti                                   | 61.2   |         |
| Razred energijske učinkovitosti                                   | A++  |         |
| Poraba energije pri standardni obremenitvi, običajni način        | 1.09 kWh/cikel                               |         |
| Poraba energije pri standardni obremenitvi, način z ventilatorjem | 0.52 kWh/cikel                               |         |
| Število votlin pečice   | 1  |         |
| Toplotni vir  | Električna energija                          |         |
| Prostornina   | 71 l   |         |
| Vrsta pečice  | Pečica, v vgrajenem štedilniku               |         |
| Masa  | TE7PB63FAB                                   | 36.5 kg |
|   | TE7PB63ZAB                                   | 35.5 kg |

IEC/EN 60350-1 – Gospodinjski električni aparati za pripravo jedi – 1. del: Štedilniki, pečice, parne pečice in žari – Metode za merjenje obnašanja.

### 13.2 Nasveti za varčevanje z energijo

Spodnji nasveti vam bodo pomagali prihraniti energijo pri uporabi naprave.

Poskrbite, da bodo vrata naprave med delovanjem zaprta. Vrat med pripravo obroka ne odpirajte prepogosto. Poskrbite, da bo tesnilo vrat čisto, in preverite, da je dobro nameščeno.

Uporabljajte kovinsko posodo in temne neodbojne pekače in posode za boljše varčevanje z energijo.

Naprave pred kuhanjem ne predgrevajte, razen če je to posebej priporočljivo.

Presledki med pečenjem več jedi naj bodo čim krajši.

#### Pečenje z ventilatorjem

Ko je mogoče, uporabljajte funkcije pečenja z ventilatorjem, da prihranite energijo.

#### Akumulirana toplota

Pri pečenju, daljšem od 30 minut, tri do 10 minut pred potekom časa pečenja znižajte temperaturo naprave na najnižjo stopnjo. Akumulirana toplota v napravi peče naprej.

Z akumulirano toploto ohranite toplo hrano oz. pogrejte ostale jedi.

Ko izklopite napravo, se na prikazovalniku prikaže akumulirana toplota.

Če je aktiviran program z Trajanje in je čas pečenja daljši od 30 minut, se grelnika pri nekaterih funkcijah naprave samodejno izklopija prej.

#### Ohranjanje jedi toplih

Če želite uporabiti akumulirano toploto in ohraniti toplo hrano, izberite najnižjo možno nastavitev temperature. Na prikazovalniku se prikaže indikator akumulirane toplote ali temperatura.

#### Pečenje ob izklopljeni luči

Med pečenjem izklopite luč. Vključite jo samo, ko jo potrebujete.

### **Vlažno pečenje**

Funkcija je zasnovana za varčevanje z energijo med pečenjem.

Ko uporabljate to funkcijo, luč po 30 sekundah samodejno ugasne. Luč lahko ponovno vklopite, a to dejanje bo zmanjšalo pričakovani prihranek energije.

### **Način pripravljenosti**

Po dveh minutah prikazovalnik preklopi v stanje pripravljenosti.

## **14. SKRB ZA OKOLJE**

Reciklirajte materiale, ki jih označuje simbol . Embalažo odložite v ustrezne zabojnike za reciklažo. Pomagajte zaščititi okolje in zdravje ljudi ter reciklirati odpadke električnih in elektronskih naprav. Naprav, označenih s

simbolom , ne odstranjujte z gospodinjstvi odpadki. Izdelek vrnite na krajevno zbirališče za recikliranje ali se obrnite na občinski urad.



