

TCH74B01FB

ET Kasutusjuhend | **Pliidiplaat**

2

EL Οδηγίες Χρήσης | **Εστίες**

29



Tere tulemast AEG kasutajate hulka! Aitäh, et valisite meie seadme.



nõuandeid, brošüüre, tõrkeotsingu, remondi- ja hooldusteavet:
www.aeg.com/support

Jäetakse õigus teha muutusi.

SISUKORD

1. OHUTUSINFO.....	2
2. OHUTUSJUHISED.....	5
3. PAIGALDAMINE.....	7
4. TOOTE KIRJELDUS.....	10
5. ENNE ESIMEST KASUTAMIST.....	12
6. IGAPÄEVANE KASUTAMINE.....	12
7. LISAFUNKTSIOONID.....	16
8. VIHJEID JA NÄPUNÄITEID.....	18
9. PUHASTUS JA HOOLDUS.....	20
10. VEAOTSING.....	23
11. TEHNILISED ANDMED.....	25
12. ENERGIATÕHUSUS.....	26
13. JÄÄTMEKÄITLUS.....	28

1. ⚠ OHUTUSINFO

Enne seadme paigaldamist ja kasutamist lugege kaasasolev juhend tähelepanelikult läbi. Tootja ei võta endale vastutust vigastuste või varalise kahju eest, mis on tingitud paigaldusnõuete eiramisest või väärast kasutusest. Hoidke kasutusjuhend kindlas kohas alles, et saaksite seda vajadusel vaadata.

1.1 Laste ja haavatavate inimeste turvalisus

- Vähemalt 8-aastased ja vanemad lapsed ning piiratud füüsiliste, sensorsete või vaimsete võimete või väheste kogemuste ja teadmistega isikud tohivad seda seadet kasutada järelevalve all või kui neid on õpetatud seadet ohutul viisil kasutama ja mõistma kaasnevaid ohte. Lapsed vanuses kuni 8 aastat ning raske või väga keerulise puudega isikud tuleks hoida seadmest eemal, kui neil ei saa pidevalt silma peal hoida.

- Jälgige, et lapsed ei mängiks seadmega.
- Hoidke pakendimaterjal lastele kättesaamatus kohas ja kõrvaldage see nõuetekohaselt.
- HOIATUS: Seade ja selle juurde kuuluvad osad lähevad kasutamise ajal kuumaks. Hoidke lapsed ning lemmikloomad töötavast ja jahtuvast seadmest eemal.
- Kui seadmel on olemas laste ohutusseade, tuleks see sisse lülitada.
- Lapsed ei tohi ilma järelvalveta seadet puhastada ega hooldustoiminguid läbi viia.

1.2 Üldine ohutus

- See seade on ette nähtud ainult toidu valmistamiseks.
- See seade on ettenähtud kasutamiseks kodumajapidamise siseruumides.
- Seda seadet võib kasutada kontorites, hotellide külalistetubades, hommikusöögiga külalistetubades, talumajapidamistes ja muudes sarnastes majutusruumides, kui selline kasutamine ei ületa (keskmist) kodumajapidamise kasutuskoormust.
- HOIATUS: Seade ja selle juurde kuuluvad osad lähevad kasutamise ajal kuumaks. Olge ettevaatlik, et te kütteelemente ei puutuks.
- HOIATUS: Kui kasutate toiduvalmistamisel kuuma rasva või õli ja jätate pliidi järelvalveta, võib see olla ohtlik ja põhjustada tulekahju.
- Suits viitab ülekuumenemisele. Ärge kunagi kasutage toiduainetest põhjustatud tulekahju kustutamiseks vett. Lülitage seade välja ja katke leegid näiteks tuletõrjetekiga või kaanega.
- HOIATUS: Seadet ei tohi kasutada välise lülitusseadme kaudu (nt taimer) ega ühendada voluvõrku, mis regulaarselt sisse ja välja lülitub.
- ETTEVAATUST: Toiduvalmistusprotsess. Lühiajalise toiduvalmistamise puhul ei tohi pliidi juurest lahkuda.

- HOIATUS: Tuleoht: Ärge hoidke keeduväljadel mingeid esemeid.
- Metallesemeid – nuge, kahvleid, lusikaid ega potikaasi ei tohiks pliidi pinnale panna, sest need võivad kuumeneda.
- Ärge kasutage seadet enne, kui see on köögimööblisse sisse ehitatud.
- Ärge kasutage seadme puhastamiseks aurupuhastit.
- Pärast kasutamist lülitage nupu abil pliidi element välja; ärge jääge lootma üksnes keedunõu detektorile.
- HOIATUS: Kui pind on mõranenud, lülitage võimaliku elektrilöögi vältimiseks seade välja. Juhul, kui seade on vooluvõrku ühendatud harukarbi abil, lülitage seade elektrivõrgust välja pealüliti kaudu. Mõlemal juhul võtke ühendust teeninduskeskusega.
- Jälgige, et paigaldatavas ruumis oleks tagatud korralik ventilatsioon, mis takistaks sinna gaasi, muu kütuse või lahtise leegi põlemise tagajärjel tekkivate gaaside imbumist.
- Veenduge, et ventilatsiooniavad ei ole ummistunud ja seadmes kogunenud õhku ei juhita kanalisse, mida kasutatakse muude seadmete (keskküttesüsteemid, termosifoonid, veesoojendid jne) suitsu ja auru ärajuhtimiseks.
- Kui seade töötab teiste seadmetega, ei tohiks ruumis tekkiv maksimaalne vaakum ületada 0,04 mbar.
- Süttimisohu vältimiseks puhastage rasvafiltreid regulaarselt ja eemaldage seadmelt kogunenud rasvasetted.
- Kui toitejuhe on kahjustatud, laske see ohutuse tagamiseks asendada tootja esindajal, tema volitatud hooldekeskuses või kvalifitseeritud isikul.
- Kui seade on ühendatud otse toiteallikaga, peab elektriseade olema varustatud eraldusseadmega, mis võimaldab seadme kõigil poolustel vooluvõrgust lahti ühendada. Tuleb tagada täielik lahtiühendamine vastavalt ülepinge III kategoorias sätestatud tingimustele. Katkestusvahendid peavad olema juhtmestikuga ühendatud vastavalt juhtmete paigaldamise eeskirjadele.

- **HOIATUS:** Kasutage ainult selliseid pliidi kaitsevõresid, mis on seadme tootja poolt valmistatud või tootja poolt heaks kiidetud ja kasutusjuhendis loetletud, või seadmega kaasasolevaid pliidi kaitsevõresid. Ebasobiva kaitsevõre kasutamine võib kaasa tuua õnnetuse.

2. OHUTUSJUHISED

2.1 Paigaldamine

HOIATUS!

Seadet tohib paigaldada ainult kvalifitseeritud tehnik.

HOIATUS!

Kehavigastuse või seadme kahjustamise oht.

- Eemaldage kõik pakkematerjalid.
- Kahjustatud seadet ei tohi paigaldada ega kasutada.
- Järgige seadmega kaasasolevaid paigaldusjuhiseid.
- Tagage minimaalne kaugus muudest seadmetest ja mööbliesemetest.
- Kuna seade on raske, olge selle liigutamisel ettevaatlik. Kasutage töökindaid ja kinnisi jalanõusid.
- Tihendage kapi löikepinnad hermeetikuga, et niiskus ei tekitaks pundumist.
- Kaitske seadme põhja auru ja niiskuse eest.
- Ärge paigaldage seadet ukse kõrvale ega akna alla. Vastasel korral võivad tulised anumad ukse või akna avamisel seadme pealt maha kukkuda.
- Ärge suunake väljatõmbeõhku seinasüvendisse, välja arvatud juhul, kui süvend on selleks ette nähtud.
- Kinnisel paigaldamisel peab ventilaatori väljalaskeava asetsema otse vastu seina või olema eraldatud täiendava kapiseinaga, et vältida juurdepääsu ventilaatori labadele.
- Kõigi seadmete põhjas on jahutusventilaator.
- Kui seade paigaldatakse sahtli kohale:
 - Ärge hoidke seal väikseid esemeid või pabereid, mida õhupuhasti võib sisse

imeda, sest see võib kahjustada jahutusventilaatorit või jahutussüsteemi.

- Jälgige, et seadme põhja ja lahris olevate asjade vahele jääks vähemalt 2 cm vaba ruumi.
- Eemaldage kõik seadme alla kappi paigaldatud eralduspaneelid.

2.2 Elektriühendus

HOIATUS!

Tulekahju- ja elektrilöögioht.

- Kõik elektriühendused peab tegema kvalifitseeritud elektrik vastavalt ühendusskeemile või paigaldusjuhendile.
- Väljatõmbesüsteemi paigaldamise korral ja kui lisaseadmed on olemas või kohustuslikud (seinaventiil, aknalüliti ja/või akna avaja), peab elektriühendused tegema kvalifitseeritud elektrik vastavalt ühendusskeemile või paigaldusjuhendile.
- Seade peab olema maandatud .
- Enne iga toimingu alustamist veenduge, et seade on vooluvõrgust lahutatud.
- Kontrollige, kas andmeplaadil olevad elektrilandmed vastavad teie kohaliku vooluvõrgu näitajatele.
- Veenduge, et seade on õigesti paigaldatud. Lahtiste või valede toitekaablite või -pistikute kasutamisel (kui see on asjakohane) võib kontakt liigselt kuumeneda.
- Kasutage õiget elektrivõrgu kaablit.
- Ärge laske elektrivõrgu kaabli keerduda.
- Veenduge, et löögikaitse on paigaldatud.
- Paigaldage kaablile tõmbetõkise klamber.
- Veenduge, et toitekaabel või -pistik (kui see on asjakohane) ei puutu vastu kuuma seadet või toidunõusid, kui seadme pistikupesaga ühendate.

- Ärge kasutage mitmikpistikuid ega pikenduskaableid.
- Vältige toitepistikute ja -kaabli kahjustamist (kui see on asjakohane). Kahjustatud toitekaabli vahetamiseks võtke ühendust volitatud teeninduskeskuse või elektrikuga.
- Isoleeritud ja isoleerimata osad peavad olema kinnitatud nii, et neid ei saaks ilma tööriistadeta eemaldada.
- Ühendage toitepistik seinakontakti alles pärast paigalduse lõpuleviimist. Veenduge, et pärast paigaldamist säilib juurdepääs toitepistikule.
- Kui seinakontakt logiseb, ärge pange sinna toitepistikut.
- Seadet vooluvõrgust eemaldades ärge tõmmake toitekaablist. Võtke alati kinni pistikust.
- Kasutage ainult õigeid isolatsiooniseadiseid: kaitselüliteid, kaitsmeid (keermega kaitsmed tuleb pesast eemaldada), maalekkevoolu kaitsmeid ja kontaktoreid.
- Seadme ühendus vooluvõrguga tuleb varustada mitmepooluselise isolatsiooniseadisega. Isolatsiooniseadise lahutatud kontaktide vahemik peab olema vähemalt 3 mm.

2.3 Kasutamine

HOIATUS!

Vigastuse, põletuse või elektrilöögioht!

- Ärge muutke seadme tehnilisi omadusi.
- Enne esimest kasutamist eemaldage kogu pakend, sildid ja kaitsekile (kui on olemas).
- Veenduge, et ventilatsiooniavad pole kinni. Ventilatsiooni peab regulaarselt kontrollima kvalifitseeritud isik.
- Ärge jätke töötavat seadet järelevalveta.
- Pärast iga kasutuskorda lülitage keedualad „välja“.
- Ärge pange keeduväljadele söögiriistu ega kastrulikaant. Need võivad muutuda kuumaks.
- Ärge kasutage seadet märgade kätega ega veega kokku puutudes.
- Ärge kasutage seadet töö- ega hoiupinnana.

- Kui seadme pinda peaks tekkima mõra, tuleb seade kohe vooluvõrgust eemaldada. See hoiab ära elektrilöögi.
- Inimesed, kellel on südamestimulaator, peaksid töötavatest induksiooniväljadest hoiduma vähemalt 30 cm kaugusele.
- Kui panete toitu kuuma õli sisse, võib see pritsida.
- Kui integreeritud õhupuhasti töötab, ärge kunagi kasutage avatud leeki.
- Ärge kasutage alumiiniumfooliumi ega muid materjale toiduvalmistuspinna ja keedunõu vahel, välja arvatud juhul, kui selle seadme tootja on määranud teisiti.
- Kasutage ainult selle seadme jaoks tootja poolt ettenähtud lisatarvikuid.

HOIATUS!

Tulekahju ja plahvatuse oht.

- Kuumutamisel võivad rasvad ja õlid eraldada süttivaid aure. Kui kasutate toiduvalmistamiseks rasva või õli, vältige nende kokkupuudet leekide või kuumutatud esemetega.
- Väga kuumast õlist eralduvad aurud võivad põhjustada iseeneslikku süttimist.
- Toidujääke sisaldav kasutatud õli võib põhjustada tulekahju madalamal temperatuuril, kui esmakordselt kasutatav õli.
- Ärge pange tuleohtlikke või tuleohtliku ainega märgunud esemeid seadmesse, selle lähedusse ega peale.

HOIATUS!

Seadme kahjustamise oht.

- Ärge hoidke tuliseid nõusid juhtpaneelil.
- Ärge pange kuuma panni katet pliidi klaaspinnale.
- Ärge laske nõul kuivaks keeda.
- Olge ettevaatlik ja ärge laske esemetel ega keedunõudel seadmele kukkuda. Pind võib kahjustuda.
- Ärge aktiveerige keeduväljasid tühjade keedunõudega ega ilma keedunõudeta.
- Ärge kunagi eemaldage võret või õhupuhasti filtrit, kui integreeritud õhupuhasti või seade töötab.
- Ärge kunagi kasutage integreeritud õhupuhastit ilma õhupuhasti filtrita.
- Ärge katke integreeritud õhupuhasti sisendava kööginõudega.

- Ärge avage põhjakaant, kui integreeritud õhupuhasti või seade töötab.
- Kinnijäämise ärahoidmiseks ärge asetage väikseid või kergeid esemeid integreeritud õhupuhasti lähedale.
- Valumalmist või kahjustatud põhjaga kööginõud võivad tekitada klaasile/ klaaskeraamikale kriimustusi. Tõstke alati esemed üles, kui peate neid pliidiplaadil liigutama.

2.4 Puhastus ja hooldus

- Puhastage seadet regulaarselt, et vältida pinnamaterjali kahjustumist.
- Lülitage seade välja ja laske sel enne puhastamist jahtuda.
- Ärge kasutage seadme puhastamiseks veepihustit ega aurupuhastit.
- Puhastage seadet pehme niiske lapiga. Kasutage ainult neutraalseid pesuaineid. Ärge kasutage abrasiivseid tooteid, abrasiivseid puhastuslappe, lahusteid ega metallesemeid, kui pole märgitud teisiti.

2.5 Hooldus

- Seadme parandamiseks võtke ühendust volitatud teeninduskeskusega. Kasutage ainult originaalvaruosi.

- Teave selles seadmes olevate lampide ja eraldi müüdavate varulampide kohta: Need lambid taluvad ka koduste majapidamisseadmete äärmuslikumaid tingimusi, näiteks temperatuuri, vibratsiooni, niiskust või on mõeldud edastama infot seadme tööoleku kohta. Need pole mõeldud kasutamiseks muudes rakendustes ega sobi ruumide valgustamiseks.

2.6 Kõrvaldamine

HOIATUS!

Vigastus- või lämbumisoht.

- Seadme nõuetekohase kõrvaldamise kohta saate täpsemaid juhiseid kohalikust omavalitsusest.
- Lahutage seade vooluvõrgust.
- Lõigake elektrijuhe seadme lähedalt läbi ja visake ära.

3. PAIGALDAMINE

HOIATUS!

Vt ohutust käsitlevaid peatükke.

3.1 Enne paigaldamist

Enne pliidi paigaldamist kirjutage üles järgmised andmesildil olevad andmed. Andmesilt asub seadme korpuse põhjal.

Seerianumber

3.2 Integreeritud pliidiid

Integreeritud pliiti võib kasutada alles pärast seda, kui see on paigutatud sobivasse standardile vastavasse sisseehitatud mööblisse ja tööpinda.

3.3 Monteerimine

Pliidiplaadi kokkupaneku kohta leiate üksikasjalikku teavet paigaldusjuhendist.

Järgige pliidiplaadi ühenduskeemi ja aknalüliti ühenduskeemi (kui see on olemas), mis on esitatud paigaldusraamatus ja/või pliidiplaadi all olevatel siltidel.

i

Ainult valitud riikides

Väljalasketoru paigaldamise korral võib olla vajalik aknalüliti (pidage nõu volitatud tehnikuga). See tuleb osta eraldi, kuna see ei kuulu õhupuhasti komplekti. Aknalüliti peab paigaldama volitatud elektrik. Vaadake paigaldusjuhendit.

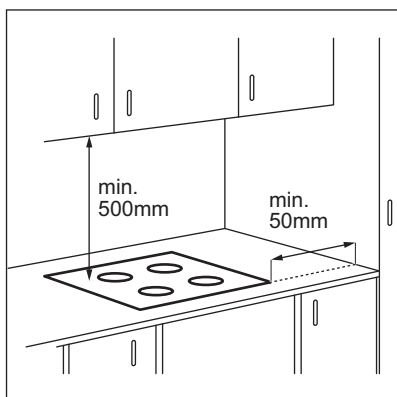

Kui seade paigaldatakse sahtli kohale, võivad seal olevad esemed toiduvalmistamise ajal pliidi ventilatsiooni tõttu soojaks minna.

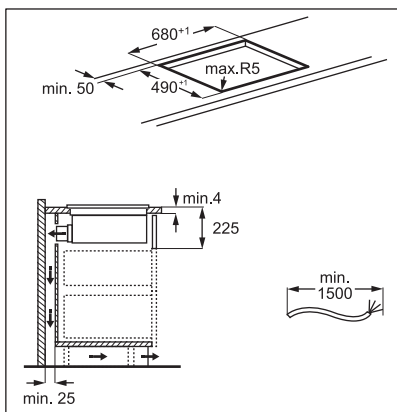
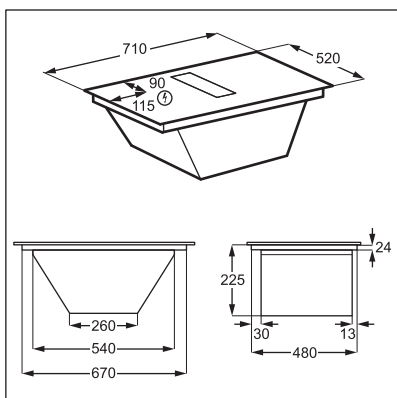

Leidke videoõpetus „Kuidas paigaldada AEG Extractor Hob 70 cm“, sisestades otsinguaknasse järgneval joonisel toodud täispika nime.



How to install your AEG Extractor Hob 70 cm



Filtri korpuse kokkupanek

Enne esmakordset kasutamist veenduge, et pika kasutusajaga söefiltrid asetatakse korpuse sisse nii, et käepidemed on suunatud sissepoole. Vaadake jaotist "Õhupuhasti filtrite puhastamine". Pärast filtrikorpuse kokkupanekut asetage see õhupuhasti süvendisse ja paigaldage õhupuhastile võre.

3.4 Ühenduskaabel

- Pliit tarnitakse koos ühendusjuhtme.
- Kahjustatud toitekaabli asendamiseks kasutage kaablitüüpi, mis talub 125 °C või kõrgemat temperatuuri.
- Ühe juhtme läbimõõt peab olema minimaalselt 1,5 mm².
- Pöörduge lähimasse teeninduskeskusesse. Ühenduskaabli tohib välja vahetada ainult kvalifitseeritud elektrik.

⚠ HOIATUS!

Kõik vajalikud elektritööd peab tegema kvalifitseeritud elektrik.

⚠ ETTEVAATUST!

Ühendamine kontaktpistikute kaudu on keelatud.

⚠ ETTEVAATUST!

Ärge puurige ega jootke juhtmeotsi. See on keelatud.

⚠ ETTEVAATUST!

Ärge ühendage kaablit ilma kaabliotsa muhvita.

Ühefaasiline ühendus

1. Eemaldage kaabliotsa muhv mustalt, pruunilt ja siniselt juhtmelt.

- Eemaldage osa isolatsiooni mustalt, pruunilt ja siniselt kaabliotsalt.
- Ühendage mustade ja pruunide kaablite otsad.
- Paigaldage igale jagatud juhtmeostale (vajalik on spetsiaalne tööriist) uus kaabliotsa muhv.
- Ühendage kahe sinise kaabli otsad.
- Paigaldage igale jagatud juhtmeostale (vajalik on spetsiaalne tööriist) uus kaabliotsa muhv.

Kahefaasiline ühendus

- Eemaldage kaabliotsa muhv sinistelt juhtmetelt.
- Eemaldage osa isolatsiooni sinistelt kaabliotselt.
- Ühendage kahe sinise kaabli otsad.
- Paigaldage igale jagatud juhtmeostale (vajalik on spetsiaalne tööriist) uus kaabliotsa muhv.

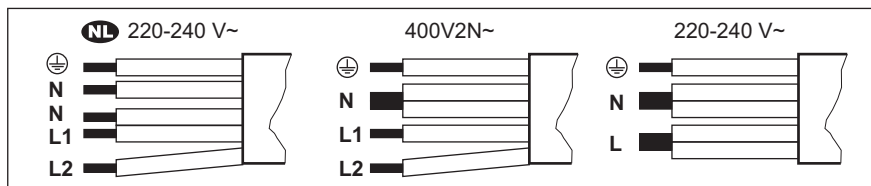

NL 220 - 240 V~	Kahefaasiline ühendus: 400 V2N~		Ühefaasiline ühendus: 220 - 240 V~	
5x1,5 mm²	5x1,5 mm² või 4x2,5 mm²		5x1,5 mm² või 3x4 mm²	
Roheline - kollane		Roheline - kollane		Roheline - kollane
N Sinine ja sinine	N	Sinine ja sinine	N	Sinine ja sinine
L1 Must	L1	Must	L	Must ja pruun
L2 Pruun	L2	Pruun		

4. TOOTE KIRJELDUS

4.1 Toote ülevaade

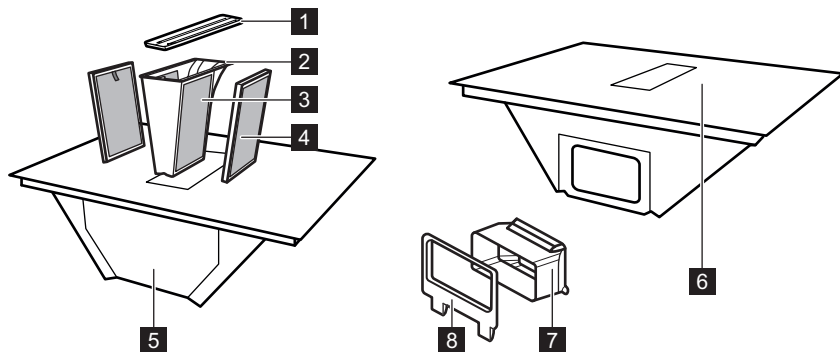

- 1 Võre
- 2 Rasvafiltri korpus
- 3 Rasvafilter (mitte-eemaldatav)
- 4 Pika kasutusajaga süsinikfilter
- 5 Tilgaalus (õhupuhasti süsteemi all)

- 6 Pliit
- 7 Õhukanali adapter
- 8 Õhukanali adapter tagaseinale

4.2 Keeduala paigutus

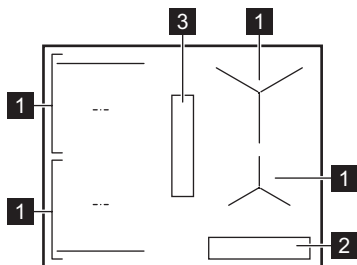

- 1 Induktsioonkeeduväli
- 2 Juhtpaneel
- 3 Õhupuhasti

4.3 Juhtpaneeli paigutus

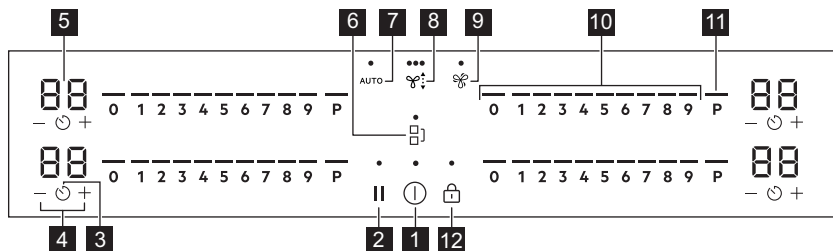

Kasutage seadmega töötamiseks sensorvälju. Ekraanid, indikaatorid ja helid annavad teada, millised funktsioonid on sees.

Sensorväli	Funktsioon	Kirjeldus
1 ①	Sees / Väljas	Seadme sisse- ja väljalülitamiseks.
2	Paus	Funktsiooni sisse- ja väljalülitamiseks.
3 ⌚	Taimer	Funktsiooni seadmiseks.
4 + / -	-	Aja pikendamiseks või lühendamiseks.
5 -	Taimerinäidik	Aja näitamiseks minutites.
6 🏠	Bridge	Funktsiooni sisse- ja väljalülitamiseks.
7 AUTO	Õhupuhasti automaatne režiim	Funktsiooni sisse- ja väljalülitamiseks.
8 🌀	Õhupuhasti käsitsirežiim	Funktsiooni sisse-/väljalülitamiseks ja ventilaatori 3 kiirustaseme vahel ümber lülitamiseks.
9 🌸	Boost	Funktsiooni sisse- ja väljalülitamiseks.
10 -	Juhtriiba	Soojusastme määramiseks.
11 P	PowerBoost	Funktsiooni sisselülitamiseks.
12 🔒	Lukk / Lapselukk	Juhtpaneeli lukustamiseks/avamiseks.

4.4 Ekraani indikaatorid

Indikaator	Kirjeldus
⌚ + number	Ilmnes tõrge.
🌀	Pika kasutusajaga süsinikfilter vajab regenereerimist.
☺ / ☹ / ☹	OptiHeat Control (3-astmeline jääkkuumuse indikaator): jätka toiduvalmistamist / hoi a soojas / jääkkuumus.

5. ENNE ESIMEST KASUTAMIST

HOIATUS!







Vt ohutust käsitlevaid peatükke.

5.1 Võimsuse piirang

Võimsuse piirang määratleb, pliidiplaadi poolt kasutatava koguvõimsuse majapidamise elektrikaitsmete võimsuse piirides.

Pliidiplaat on vaikimisi seatud võimalikult suurele võimsusastmele.

Võimsusastme vähendamiseks või suurendamiseks:

1. Menüüsse sisenemine: vajutage ja hoidke 3 sekundit nuppu . Vajutage ja hoidke nuppu .
2. Vajutage esikülje taimeril  kuni ilmub .
3. Puudutage taimeril nuppu  / , et valida võimsusaste.

4. Väljumiseks vajutage nuppu .

Võimsustasemed

Vt jaotist "Tehnilised andmed".

ETTEVAATUST!

Veenduge, et valitud võimsus vastab maja elektrikaitsesele.

- P73 – 7 350 W
- P15 – 1 500 W
- P20 – 2 000 W
- P25 – 2 500 W
- P30 – 3 000 W
- P35 – 3 500 W
- P40 – 4 000 W
- P45 – 4 500 W
- P50 – 5 000 W
- P60 – 6 000 W

6. IGAPÄEVANE KASUTAMINE

HOIATUS!

Vt ohutust käsitlevaid peatükke.

6.1 Sisse- ja väljalülitamine

Pliidiplaadi sisse- ja väljalülitamiseks vajutage ja hoidke nuppu .

6.2 Kööginõu tuvastamine

See funktsioon näitab keedunõude olemasolu pliidiplaadil ja lülitab keeduväljad välja, kui toiduvalmistamise ajal kööginõusid ei tuvastata.

Kui asetate kööginõud keeduväljale enne kuumutustaseme valimist, siis süttib 0 kohal indikaator.

Kui eemaldate kööginõud sisselülitatud keeduväljalt ja asetate need ajutiselt kõrvale, hakkavad vastava juhtriba kohal olevad näidikud vilkuma. Kui te ei aseta kööginõusid

sisselülitatud keeduväljale tagasi 120 sekundi jooksul, lülitub keeduväli automaatselt välja.

Toiduvalmistamise jätkamiseks asetage kööginõud kindlasti näidatud ajavahemiku jooksul keeduväljale tagasi.

6.3 Keeduväljade kasutamine

Pange nõu valitud keeduvälja keskele. Induksioonkeedualad kohanduvad automaatselt nõu põhja suurusega.

Bridge funktsiooni abil saate toituda valmistada kahele keeduväljale korraga asetatud suurte kööginõudega. Nõu peab katma mõlema keeduvälja keskmeid, kuid ei tohi ületada tähistatud ala. Kui nõu jääb kahe keeduala keskosade vahele, ei lülitu Bridge funktsioon sisse.

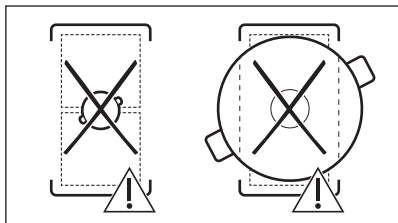
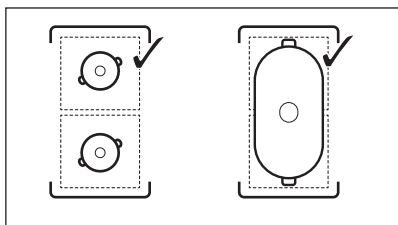

6.4 Kuumusastme

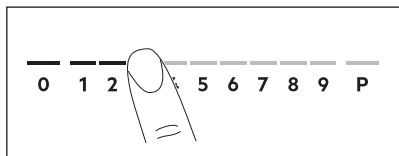

1. Vajutage juhtribal soovitud kuumusastet. Juhtimisriba kohal olevad indikaatorid ilmuvad kuni valitud kuumuse seadistustasemeni.
2. Küpsetusala välja lülitamiseks vajutage 0.

6.5 PowerBoost

See funktsioon võimaldab induktiooniga keedualadel rohkem võimsust kasutada. Funktsiooni saab induktioonkeeduala jaoks sisse lülitada ainult piiratud ajaks. Pärast seda lülitub induktioonkeeduala automaatselt tagasi kõrgeimale soojusastmele.



Vt jaotist "Tehnilised andmed".

Keeduala jaoks funktsiooni sisselülitamiseks: puudutage **P**.

Funktsiooni väljalülitamiseks: muutke soojusastet.

6.6 OptiHeat Control (3-astmeline jääkkuumuse indikaator)

! HOIATUS!

Niikaua kui indikaator on sees, kaasneb põletusohut jääkkuumuse tõttu.

Induktsioonkeeduväljad toodavad toiduvalmistamiseks vajalikku kuumust otse keedunõude põhjas. Klaaskeraamikat kuumutatakse kööginõude kuumusega.

Indikaatorid lülituvad sisse, kui keeduväli on kuum. Need näitavad kasutatavate keeduväljade jääkkuumuse taset:

- jätka valmistamist,
- soojashoidmine,
- jääkkuumus.

Indikaatorid võivad sisse lülituda ka:

- külgnevatel keeduväljadel, isegi juhul, kui te neid parajasti ei kasuta,
- kui keedunõu pannakse külmale keeduväljale,
- kui pliit on deaktiveeritud, kuid keeduväli on endiselt kuum.

Indikaator kaob, kui keeduala on jahtunud.

6.7 Taimeri valikud



Pöördloendur

Kasutage seda funktsiooni selleks, et määrata, kui kaua keeduväli ühe toiduvalmistusseansi ajal töötama peab.

Kõigepealt valige keeduvälja kuumutustase ja seejärel funktsioon.

1. Vajutage nuppu . Taimeri ekraanile ilmub 00.
2. Aja seadmiseks (00–99 minutit) vajutage nuppu või .
3. Vajutage taimeri käivitamiseks nuppu või oodake 3 sekundit. Taimer alustab mahaloendust.



Aja muutmiseks: seadke küpsetusaeg nupuga ja vajutage nuppu või .



Funktsiooni väljalülitamiseks: seadke küpsetusaeg nupuga  ja vajutage nuppu . Järelejäänud aega loetakse maha väärtuseni 00.

Kui taimer lõpetab mahaloenduse, kõlab helisignaali ja 00 hakkab vilkuma. Keeduala deaktiveerub. Signaali ja vilkumise peatamiseks vajutage mistahes sümbolit.

Minutilugeja

Seda funktsiooni saate kasutada, kui pliit on sisse lülitatud, kuid keeduväljad ei tööta. Kuumutustasemeks näidatakse 00.

1. Vajutage nuppu .
2. Aja valimiseks vajutage  või . Kui taimer lõpetab mahaloenduse, kõlab helisignaali ja 00 hakkab vilkuma. Signaali ja vilkumise peatamiseks vajutage mistahes sümbolit.

Funktsiooni väljalülitamiseks: vajutage nuppu  ja . Järelejäänud aega loetakse maha väärtuseni 00.

6.8 Toitehaldus

Kui mitu ala on aktiivsed ja tarbitav võimsus ületab toitepinge piirväärtuse, jagab see funktsioon saadaoleva võimsuse kõigi keedualade vahel. Pliit reguleerib kuumusastmeid, et kaitsta kodupaigaldiste kaitsmeid.

- Kui pliit saavutab maksimaalse saadaoleva võimsustaseme (vt andmesilti), vähendatakse automaatselt keeduala võimsust.
- Esmalt valitud keeduala kuumusastmel on alati prioriteet. Järelejäänud võimsus jagatakse eelnevalt aktiveeritud keedualade vahel vastavalt valimise järjekorrale.
- Vähendatud võimsusega keedualade puhul hakkab juhtriba vilkuma ja näitab maksimaalseid võimalikke kuumusastmeid.
- Oodake, kuni ekraani vilkumine lakkab või vähendage viimati valitud keeduala kuumusastet. Keedualad jätkavad töötamist väiksema kuumusastmega.

Vajaduse korral muutke keedualade kuumusastet käsitsi.

- Õhupuhasti on alati võimsusallikana saadaval.

6.9 Õhupuhasti funktsioonid

HOIATUS!

Vt ohutust käsitlevaid peatükke.

Õhupuhasti sisse- ja väljalülitamine

Õhupuhasti võib töötada toiduvalmistamise ajal koos pliidiplaadiga ning ka väljalülitatud pliidiplaadi korral.

1. Õhupuhasti aktiveerimiseks vajutage nuppu .

Kõlab helisignaali ja sümboli kohal asuvad indikaatorid süttivad.

2. Reguleerige ventilaatori kiirust vastavalt vajadusele, vajutades sümbolit. Indikaatorid muutuvad vastavalt ventilaatori hetkekiirusele.
3. Õhupuhasti väljalülitamiseks vajutage

korduvalt nuppu , kuni sümboli kohal olevad indikaatorid kaovad.

AUTO

Funktsioon reguleerib automaatselt ventilaatori pöörlemiskiirust vastavalt pliidiplaadi valitud kuumutustasemele.

Kui kasutate pliidiplaati esimest korda, siis on see funktsioon juba vaikimisi sisse lülitatud.

Funktsiooni saate sisse lülitada ajal, mil pliidiplaat on sisse lülitatud ja ükski keeduala pole aktiivne või mis tahes hetkel toiduvalmistamise ajal.

i

Kui lülitate funktsiooni sisse siis, kui pliidiplaat on välja lülitatud, ükski keeduala ei ole sisse lülitatud ja juhtpaneelil ei ole jääksoojust näha, lülitub funktsioon mõne sekundi pärast iseenesest välja.

1. Pliidiplaadi sisselülitamiseks hoidke nuppu  allavajutatud asendis.

2. Funktsiooni sisselülitamiseks vajutage nuppu AUTO.

Kõlab helisignaali ja sümboli kohal asuv indikaatorid süttib.

3. Asetage kööginõu pliidiplaadile ja valige kuumutustase. Vajadusel suurendage või vähendage kuumutustaset.

Õhupuhasti reageerib kuumutustasemele, suurendades või vähendades vastavalt ventilaatori pöörlemiskiirust. Ilmuvad õhupuhasti sümboli kohal olevad indikaatorid.





4. Keeduvälja väljalülitamiseks vajutage juhtribal nuppu 0 või pliidiplaadi väljalülitamiseks vajutage nuppu .

Jääkkuumuse indikaatori süttimisel jätkab AUTO ventilaatori pöörlemiskiiruse reguleerimist.

5. Toiduvalmistamise ajal funktsiooni väljalülitamiseks ja õhupuhasti käsitsi juhtimise režiimi sisselülitamiseks vajutage nuppu AUTO.

Kõlab helisignaali ja sümboli kohal asuv indikaator kustub.

Automaatrežiimid – ventilaatori pöörlemiskiiruse tasemed

Õhupuhasti režiim	Jääkkuumuse tase (pliidiplaad on välja lülitatud)	Jääkkuumuse tase (pliidiplaad on sisse lülitatud)	Keetmine	Praadimine
0				
H1	-	-	-	1
H2	-	-	-	1
H3	-	-	1	2
H4	-	-	1	3



Kui lülitate pliidiplaadi välja AUTO töötamise ajal, siis salvestatakse see funktsioon järgmiseks toiduvalmistamise korraks.

Boost

See funktsioon lülitab õhupuhasti ventilaatori maksimaalsele pöörlemiskiirusele.

1. Funktsiooni sisselülitamiseks vajutage nuppu .

Kõlab helisignaali ja sümboli kohal asuv indikaatorid süttib.

2. Funktsiooni väljalülitamiseks vajutate vajaduse korral uuesti nuppu .

Funktsioon saab töötada katkematult maksimaalselt 8 minutit. Pärast seda seatakse ventilaatori pöörlemiskiiruseks automaatselt 3. Vajadusel saate funktsiooni uuesti sisse lülitada.

Auto Breeze

Funktsioon lülitab õhupuhasti režiimi, milles ventilaator jätkab automaatselt töötamist pärast toiduvalmistamise lõpetamist ja pliidiplaadi väljalülitamist. Ventilaator töötab minimaalsel kiirusel maksimaalselt 20 minutit. Funktsiooni eemaldab toiduvalmistamise järeleõhnad.

Kui kasutate pliidiplaati esimest korda, siis on see funktsioon juba vaikimisi sisse lülitatud.

Kui funktsioon töötab, kuvatakse AUTO kohal olev indikaator. Kui tsükkel on lõppenud, lülitub ventilaator automaatselt välja.

Funktsiooni välja lülitamiseks selle töötamise ajal tehke järgmist:

Vajutage AUTO või .
Õhupuhasti lülitub välja.

Funktsiooni täielikuks välja lülitamiseks:

1. Menüüsse sisenemine: vajutage ja hoidke 3 sekundit nuppu . Vajutage ja hoidke nuppu .
2. Vajutage esikülje taimeril nuppu , kuni ekraanile ilmub **dF**.
3. Vajutage esikülje taimeril nuppu või , kuni ilmub **Väljas (--)**.
4. Väljumiseks vajutage nuppu .



Soovitav on seda funktsiooni mitte välja lülitada ja lasta sellel kogu tsükli vältel katkestusteta töötada.

6.10 Menüü struktuur

Tabelis on näidatud põhistruktuur.

Kasutaja seaded

Süm-bol	Sätte	Võimalikud valikud
b	Heli	Sees / Väljas (--)
P	Võimsuse piirang	15 - 73
H	Õhupuhasti režiim	1 - 4
dF	Auto Breeze	Sees / Väljas (--)
E	Häirete/rikete ajalugu	Hiljutiste häirete/rikete loend.

Kasutajasätete sisestamiseks: vajutage ja hoidke 3 sekundit nuppu . Seejärel vajutage ja hoidke nuppu . Sätted ilmuvad vasakpoolsete keeduväljade taimerile.

Menüüs navigeerimine: menüü koosneb seadistussümbolist ja väärtusest. Sümbol ilmub tagumisele taimerile ja väärtust kuvatakse eesmisel taimeril. Seadete vahel navigeerimiseks vajutage eesmisel taimeril nuppu . Seade väärtuse muutmiseks vajutage eesmisel taimeril või nuppu .

Menüüst väljumiseks: vajutage nuppu .

OffSound Control

Helisignaaliid saate aktiveerida/deaktiveerida, valides Menu > User settings (Menüü > Kasutaja seaded).



Vaadake „Menüü struktuur“.

Kui helisignaaliid on välja lülitatud, siis kuulete ikkagi helisignaali, kui:

- puudutades ,
- taimer lõpetab mahaloenduse,
- vajutate aktiveerimata sümbolile.

7. LISAFUNKTSIOONID

7.1 Automaatne väljalülitus

Funktsioon lülitab pliidi automaatselt välja kui:

- kõik keeduväljad ning õhupuhasti lülitatakse välja,
- te ei muuda kuumustaset ega ventilaatori pöörlemiskiirust pärast pliidiplaadi sisselülitamist,
- juhtpaneelile on midagi maha läinud või asetatud (nõu, lapp) ja seda pole sealt 10 sekundi jooksul eemaldatud. Kõlab helisignaali ja pliidiplaat lülitub välja. Eemaldage ese või puhastage juhtpaneel.
- seade muutub liiga kuumaks (nt kui kastrul on tühjaks keenud). Enne pliidi uuesti kasutamist laske keeduväljal jahtuda.

- te ei pea keeduvälja välja lülitatama või kuumustaset muutma; Mõne aja pärast lülitib pliit välja.

Seos kuumustaseme / ventilaatori kiirusemäärangu ja aja vahel, mille järel seade välja lülitub:

Kuumustaseme	Pliidiplaat lülitub välja
1 - 2	6 tundi
3 - 4	5 tundi
5	4 tundi
6 - 9	1,5 tundi

Ventilaatori kiiruse-
määrang

Õhupuhasti lülitub
välja



10 tunni pärast

7.2 Paus

See funktsioon seab kõik töötavad keeduväljade madalaimale kuumusastmele. Õhupuhasti ventilaatori pöörlemiskiirus väheneb tasemeni 1. Kui aktiveerite funktsiooni sel ajal, kui õhupuhasti töötab automaatrežiimis, õhupuhasti ventilaatori pöörlemiskiirus ei vähene.

Kui funktsioon on sees, saab kasutada ja . Kõik muud juhtpaneeli sümbolid on lukustatud.

Funktsioon ei peata taimerifunktsioone.

1. Funktsiooni sisselülitamiseks: vajutage nuppu .

Kuumusaste on langetatakse väärtusele 1. Õhupuhasti ventilaatori pöörlemiskiirus väheneb tasemeni 1.

2. Funktsiooni deaktiveerimiseks: vajutage .

Ilmub eelmine kuumusaste / ventilaatori kiiruse säte.

7.3 Lukk

Pliidi kasutamise ajal saate juhtpaneeli lukustada. See hoiab ära kuumutustaseme / õhupuhasti ventilaatori pöörlemiskiiruse juhusliku muutumise.

Kõigepealt seadke kuumutustase / õhupuhasti ventilaatori pöörlemiskiirus.

Funktsiooni sisselülitamiseks: vajutage nuppu .

Funktsiooni väljalülitamiseks: vajutage uuesti nuppu .



Pliidiplaadi väljalülitamisel lülitub funktsioon välja.

7.4 Lapselukk

See funktsioon hoiab ära pliidi ja õhupuhasti juhusliku sisselülitamise.

Funktsiooni sisselülitamiseks: vajutage . Ärge muutke mistahes kuumutustaset /

õhupuhasti kiirust. Hoidke nuppu 3 sekundit allavajutatud asendis, kuni sümboli kohale ilmub indikaator. Lülitage pliit välja abil.



Pliidiplaadi väljalülitamisel jääb funktsioon sisselülitatuks. kohal asuv indikaator lülitub sisse.

Funktsiooni väljalülitamiseks: vajutage . Ärge muutke mistahes kuumutustaset /

õhupuhasti kiirust. Hoidke nuppu 3 sekundit allavajutatud asendis, kuni sümboli kohal asuv indikaator kustub. Lülitage pliit välja abil.

Toiduvalmistamine sisselülitatud

funktsiooniga: vajutage , seejärel

vajutage nuppu 3 sekundit, kuni sümboli kohal asuv indikaator kustub. Nüüd saate pliiti kasutada. Kui lülitate pliidi välja abil, aktiveeritakse funktsioon uuesti.

7.5 Bridge



Funktsioon töötab siis, kui nõu katab kahe keeduvälja keskmisi osi. Lisateavet kööginõude õige paigutuse kohta leiate jaotisest "Keedualade kasutamine".

See funktsioon ühendab kaks vasakpoolset keeduvälja ja need töötavad ühe keeduväljana.

Määrake esmalt ühe vasakpoolse keeduvälja kuumusaste.

Funktsiooni aktiveerimiseks: puudutage . Kuumusastme seadistamiseks või muutmiseks puudutage ühte puuteregulaatoritest.

Funktsiooni deaktiveerimiseks: puudutage

■]. Kaks keeduvälja töötavad teineteisest sõltumatult.

8. VIHJEID JA NÄPUNÄITEID

⚠ HOIATUS!

Vt ohutust käsitlevaid peatükke.

8.1 Keedunõud



Induktsiooniladel tekitab tugev elektromagnetväli kööginõus kuumuse väga kiiresti.

Kasutage induktsiooniladega sobivaid nõusid.

- Ülekuumenemise vältimiseks ja keeduväljade töö parandamiseks peavad kööginõud olema võimalikult paksud ja lamedapõhjalised.
- Enne kööginõu asetamist pliidile kontrollige, kas selle põhi on kuiv ja puhas.
- Olge alati ettevaatlik, et te ei libistaks ega hõõruks kööginõusid klaasi servade ja nurkade vastu kuna see võib klaasi pinda purustada või kahjustada.

Keedunõu materjal

- **sobiv:** malm, teras, emailitud teras, roostevaba teras, mitmekihilise põhjaga (vastava tootjapoolse tähistusega).
- **mittesobiv:** alumiinium, vask, messing, klaas, keraamika, portselan.

Keedunõud võib induktsioonpliidiplaadil kasutada, kui:

- vesi hakkab keeduvälja kõrgeima soojusastme valimisel väga kiirelt keema.
- magnet tõmbub keedunõu põhjale.

Keedunõu mõõtmed

- Induktsioonkeedualad kohanduvad automaatselt nõu põhja suurusega.
- Keeduala tõhusus sõltub keedunõu läbimõõdust. Minimaalsest väiksema põhjaga keedunõu kasutab keeduvälja saadaolevat võimsust ainult osaliselt.
- Nii ohutuse kui ka optimaalsete toiduvalmistlemuste huvides ärge

kasutage keedunõusid, mis on suuremad jaotises "Keedualade spetsifikatsioon" nimetatutest. Vältige toiduvalmistamise ajal keedunõude hoidmist juhtpaneeli läheduses. See võib mõjutada juhtpaneeli funktsioneerimist või võib juhuslikult aktiveerida pliidiplaadi funktsioonid.



Vt jaotist "Tehnilised andmed".

Auruavadega kaaned

Toiduvalmistamise edasiseks optimeerimiseks koos õhupuhastusega saate oma kööginõudega kasutada spetsiaalsete auruvadega kaasi. Kaaned on ette nähtud poti sees tekkinud auru juhtimiseks õhupuhassti suunas, vähendades köögis soovimatuid toiduvalmistamise lõhnu ja liigniiskust. Kaasi saab osta eraldi mitmes suuruses, et need sobiksid kõige tavapärasemat tüüpi kööginõudega. Lisateabe saamiseks külastage meie veebisaiti.

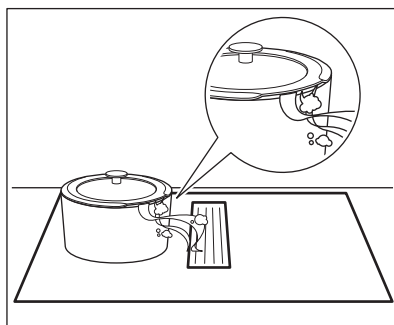

8.2 Müra töötamise ajal

Kui kuulete:

- pragunemise heli: kööginõud on valmistatud erinevatest materjalidest (mitmekihiline konstruktsioon).

- vilistav heli: kasutate suure võimsusega keeduvälja ja kõõginõud on valmistatud erinevatest materjalidest (mitmekihiline konstruktsioon).
- pirin: kasutate suurt võimsust.
- klõpsud: toimuvad elektrilised lülitused.
- susisemine, sumin: ventilaator töötab.

Need helid on normaalsed ega ole märgiks pliidi rikkest.

8.3 Öko Timer (Öko taimer)

Energia säästmiseks lülitub keeduvälja soojendus välja enne pöördloenduse taimer signaali kõlamist. Tööaja pikkus sõltub valitud soojusastmest ja küpsetusaja pikkusest.

8.4 Lihtsustatud toiduvalmistamise juhend

Soojusastmete ja keeduvälja tarbitava energia vahel ei ole otsest seost. Soojusastet suurendades ei suurene energiatarve proportsionaalselt. See tähendab, et keskmise soojusastmega keeduvälja kasutab vähem kui poolt oma võimsusest.



Tabelis olevad andmed on üksnes suunavad.

Kuumusastme	Kasutage järgmiseks:	Aeg (min.)	Näpunäited
1	Toidu soojashoidmiseks.	vastavalt vajadusele	Pange nõule alati kaas peale.
1 - 2	Hollandi kaste; sulatamine: või, šokolaad, želatiin.	5 - 25	Segage aeg-ajalt.
2	Tahkemaks muutmine: kohevad omletid, küpsetatud munad.	10 - 40	Küpsetage kaanega.
2 - 3	Riisi ja piimatoitude keetmine vaikselt tulel, valmistoidu soojendamine.	25 - 50	Vedeliku kogus peab olema riisi kogusest vähemalt kaks korda suurem, piimatoite tuleb poole valmistamise järel segada.
3 - 4	Hautage köögivilju, kala, liha.	20 - 45	Lisage paar supilusikatäit vett. Kontrollige protsessi ajal vee kogust.
4 - 5	Aurutage kartuleid ja muid köögivilju.	20 - 60	Katke poti põhi 1–2 cm veega. Kontrollige protsessi ajal veetaset. Hoidke potil kaas peal.
4 - 5	Suurema koguse toidu, hautiste ja supide valmistamine.	60 - 150	Kuni 3 l vedelikku koos koostisosadega.
6 - 7	Kerge praadimine: eskalopid, vasikalihast cordon bleu, kotleid, karbonaad, vorstid, maks, keedutainas, munad, pannkoogid, sõõrikud.	vastavalt vajadusele	Vajadusel keerake ümber.
7 - 8	Tugev praadimine, kartulipannkoogid, seljatükid, steigid.	5 - 15	Vajadusel keerake ümber.
9	Keetke vesi, keetke pasta, pruunistage liha (guljašš, hautatud liha, frittite friikartulid).		
P	Keetke suures koguses vett. PowerBoost on sisse lülitatud.		

8.5 Nõuanded ja soovitused õhupuhasti kasutamisel

- Õhupuhasti kattevõre on valmistatud alumiiniumist.
- Kui režiim AUTO töötab, käivitub ventilaator iga toiduvalmistamise alguses

madala kiirusega. Kiirus suureneb astmeliselt. Ventilaatori pöörlemiskiirust saab reguleerida ka käsitsi.

9. PUHASTUS JA HOOLDUS

⚠ HOIATUS!

Vt ohutust käsitlevaid peatükke.

9.1 Üldteave

- Puhastage pliiti iga kord pärast kasutamist.
- Kasutage alati puhta põhjaga nõusid.
- Kriimustused või tumedad plekid pinnal ei mõjuta kuidagi pliidi tööd.
- Kasutage pliidi pinna jaoks sobivat puhastusvahendit.
- Kasutage alati klaaspinnaga pliitide jaoks soovitatud kaabitsat. Kasutage kaabitsat ainult lisavahendina klaasi puhastamiseks pärast tavapäraselt puhastusprotseduuri.

⚠ HOIATUS!

Ärge kasutage klaaspinna puhastamiseks nuge ega muid teravaid metalltööriistu.

9.2 Pliidi puhastamine

- **Eemaldage kohe:** sulanud plast, plastkile, sool, suhkur ja suhkrut sisaldavad toiduained, vastasel korral võib kinnikõrbenud mustus pliiti kahjustada. Püüdke vältida toidu pinnale kõrbemist. Asetage spetsiaalne kaabits õige nurga all klaaspinna ja liigutage selle tera pliidi pinnal.
- **Eemaldage, kui pliit on piisavalt jahtunud:** katlakiviringid, veeringid, rasvapekid, metalse läikega plekid. Puhastage pliiti niiske lapi ja mitteabrasiivse pesuvahendiga. Pärast puhastamist pühkige pliit pehme lapiga kuivaks.
- **Metalse läikega pleki eemaldamine::** kasutage vee ja äädika lahust ja

puhastage selles niisutatud lapiga pliidipinda.

9.3 Õhupuhasti puhastamine

Võre

Õhk suunatakse õhupuhastisse võre kaudu. Lisaks kaitseb see õhupuhasti süsteemi ja takistab võrkehade juhuslikku sissekukkumist. Võret saate pesta käsitsi või nõudepesumasinas. Pühkige võre pehme lapiga.

Tilgaalus

Tilgaalus asub õhupuhasti all. Sinna koguneb iga toiduvalmistamise käigus tekkinud kondensaad. Igal ajal võib õhupuhasti süsteemist veemahutisse tilgaalusele tilkuda vett. Ärge unustage tilgaalust regulaarselt tühjendada. Tilgaalus on ülalt nähtav, kui eemaldate võre ja filtrikorpusse koos filtritega.

Enne tilgaaluse juurdepääsemist kaitske pliidi all oleva sahtli või kapi sisu juhusliku mahavoolamise eest.

1. Tilgaalusele juurdepääsuks avage esmalt keskmine riiv. Libistage riivi vastassuunas. Võtke kahe käega tilgaalusest kinni ja libistage seda ettevaatlikult paremale.

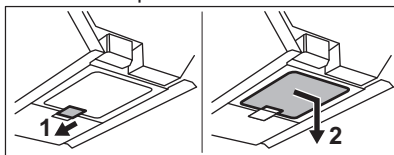

2. Liigutage tilgaalust vertikaalselt allapoole. Olge ettevaatlik ja vältige vee mahaloksumist.

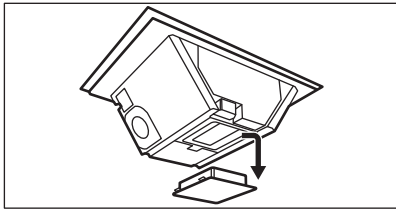

3. Kallake vesi ära ja loputage tilgaalust. Tilgaalust saate pesta käsitsi (kasutades seepi ja pehmet lappi/käsna) või nõudepesumasinas (tavaline tsükkel).

⚠ HOIATUS!

Veenduge, et õhupuhasti sisse ei satuks vedelikku.

Kui õhupuhasti süsteemi pritsib vett või muud vedelikku:

1. Lülitage õhupuhasti välja.
2. Tõstke võre üles ja puhastage õhupuhasti ala ettevaatlikult niiske lapi või käsna ja keskmise tugevusega puhastusvahendiga.
3. Pühkige õhupuhasti süvendi põhja kogunenud üleliigne vesi ära käsna või kuiva lapiga.
4. Vajadusel puhastage filtrit (vt jaotist „Õhupuhasti filtri puhastamine“).
5. Vajadusel tühjendage tilgaalus.
6. Lülitage õhupuhasti sisse, seadke ventilaatori kiirus tasemele 2 või kõrgemale ja laske sellel järelejäanud niiskuse eemaldamiseks mõne aja jooksul töötada.

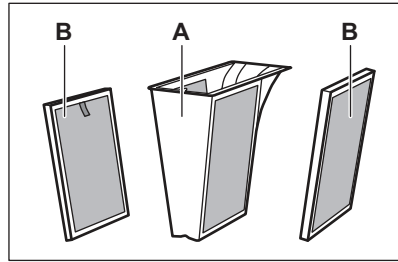

9.4 Õhupuhasti filtrite puhastamine ja regenererimine

Filtreerimiseseade koosneb järgmistest elementidest: rasvafiltrid koos rasvafiltri korpusega **A** ja eemaldatavad pika kasutuseaga söefiltrid **B**.



Rasvafiltrid **A** koguvad rasva, õli ja toidujäätke ning takistavad nende sattumist õhupuhasti süsteemi. Aktiivsöe vahtu sisaldavad pika kasutuseaga söefiltrid **B** neutraliseerivad suitsu ja toiduvalmistamise lõhnad.

Puhastage filtreid regulaarselt ja regenerereerge neid perioodiliselt:

- Puhastage rasvafiltrid **A** kohe, kui kogunenud rasv on muutunud nähtavaks. Puhastussagedus sõltub toiduvalmistamisel kasutatud rasva ja õli hulgast. Filtreid on soovitatav puhastada üks kord kuus või vajadusel sagedamini.
- Puhastage pika kasutusajaga süsinikfiltreid **B** ainult siis, kui kogunenud rasv on muutunud nähtavaks.
- Regenerereerge pika kasutuseaga filtreid **B** ainult siis, kui märguanne  põleb. Regenererimistsüklite maksimaalne arv on 8 (umbes 3 aastat). Pärast seda aega tuleb filtrid asendada uute vastu.
- Lisaks on pliidiil sisseehitatud loendur märguandega, mis tuletab meelde rasvafiltrite puhastamist ja pika kasutuseaga söefiltrite regenererimist. Märguandega loendur käivitub automaatselt pärast seda, kui lülitate õhupuhasti esimest korda sisse. Pärast 140 töötundi hakkab  indikaator vilkuma, andes märku, et on aeg puhastada rasvafiltrid ja regenererida pika kasutuseaga söefiltrid **B**. Märguanne jääb põlema 30 sekundiks pärast õhupuhasti ja pliidi väljalülitamist. Teavitust ei blokeeri pliidi kasutamist.

HOIATUS!

Üleküllastunud filter võib põhjustada tulekahju.

Filtrite lahtivõtmine / kokkupanek

Filtrid ja rasvafiltri korpus asuvad otse võre all pliidi keskel. Eemaldage need ettevaatlikult, kuna need võivad kogunenud rasva tõttu olla libedad.

1. Eemaldage võre.

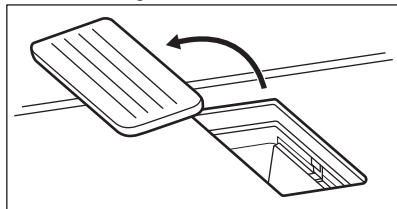

2. Võtke rasvafiltri korpus välja, haarates väljaulatuvast käepidemest.

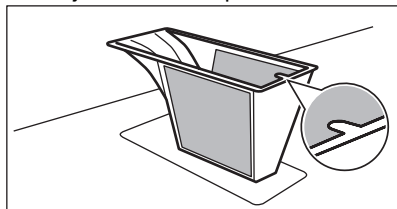

3. Võtke pika kasutuseaga söefiltrid välja, haarates käepidemest.

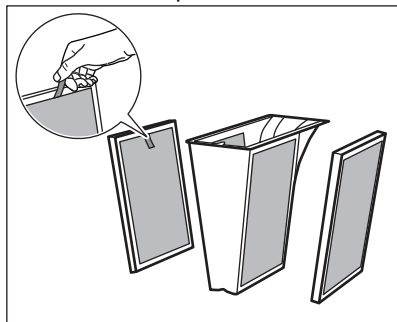

4. Pärast puhastamist pange filtriüksus uuesti kokku:
 - a. Libistage pika kasutuseaga söefiltrid õhupuhasti süsteemi piki sisseehitatud suunajaid.

- b. Asetage rasvafiltri korpus tagasi sisse.
- c. Asetage võre oma kohale.



Rasvafiltrite ja rasvafiltri korpuse puhastamine

1. Peske rasvafiltri korpust koos rasvafiltritega ettevaatlikult soojas vees, kasutades pehmet puhastusvahendit, seejärel loputage seda sooja veega. Vajadusel võite toidujääkide eemaldamiseks kasutada pehmet käsna, pehmet lappi või mitteabrasiivset puhastusharja. Peske rasvafiltreid ja rasvafiltri korpust nõudepesumasinas mistahes tavatsükliga.



Sõltuvalt pesuvahendi tüübist ja nõudepesumasina tsükli arvest võib võrgul loomulikult esineda kerget värvimuutust. See ei mõjuta rasvafiltri toimimist.

Filtri komponentide puhastamisel/kuivatamisel ei ole soovitatav kasutada paberrätikuid.

2. Jätke need mõneks ajaks toatemperatuuril kuivama.
3. Asetage rasvafiltri korpus koos rasvafiltritega tagasi oma kohale.
4. Kui  märguanne on sisse lülitatud, vajutage loenduri lähtestamiseks lühidalt .

Loendur käivitub uuesti.

Pika kasutuseaga filtrite puhastamine

1. Peske filtreid ettevaatlikult käsitsi soojas vees ilma puhastusvahenditeta. Pesuained võivad söefiltrit kahjustada. Vajadusel võite toidujääkide eemaldamiseks kasutada pehmet käsna, pehmet lappi või mitteabrasiivset puhastusharja. Lisavõimalusena võite pärast filtritel jämeda mustuse eemaldamist pesta filtreid ka nõudepesumasinas temperatuuril 65-70 °C (kasutades programmi, mis on pikem

- kui 90 min), ilma pesuvahenditeta ja ilma nõudeta.
- Jätke filtrid üleöö toatemperatuuril kuivama. Enne uuesti kokkupanemist tuleb filter täielikult kuivatada.
 - Pange filtrid uuesti kokku ja asetage tagasi oma kohale.

Pika kasutuseaga filtrite regenererimine

- Puhastage kõigepealt filtrid, nagu eespool kirjeldatud.

- Pange filtrid ahju, mis on seadistatud 100 °C-ni 120 min-ks. Asetage filtrid keskmisele traatrestile. Kasutage ventilatorita funktsiooni.
- Pange filtrid uuesti kokku ja asetage tagasi oma kohale.
- Loenduri lähtestamiseks vajutage korraks

nuppu .
Loendur käivitub uuesti.



10. VEAOTSING



HOIATUS!

Vt ohutust käsitlevaid peatükke.

10.1 Mida teha, kui...

Probleem	Võimalik põhjus	Kõrvaldamise abinõu
Pliidiplaati ei saa käivitada või kasutada.	Pliidiplaati ei ole elektrivõrku ühendatud või ühendus ei ole korralik.	Kontrollige, kas pliidiplaati on õigesti elektrivõrku ühendatud.
	Kaitse on vallandunud.	Veenduge, et tõrke põhjuseks on kaitse. Kui kaitse korduvalt uuesti vallandub, võtke ühendust elektrikuga.
	Te ei ole 60 sekundi jooksul kuumust saanud.	Käivitage pliit uuesti ja seadke kuumustaste vähemalt 60 sekundi jooksul.
	Puudutasite samaaegselt 2 või enamat puuteala.	Puudutage ainult ühte puuteala.
	Paus on sees.	Vt jaotist "Paus".
	Juhtpaneelil on vesi või rasvapekid.	Puhastage juhtpaneel.
Võite kuulda pidevat helisignaali.	Elektriühendus ei ole nõuetekohane.	Eemaldage pliidiplaati vooluvõrgust. Laske kvalifitseeritud elektrikul ühendused üle kontrollida.
Ühe keeduvälja maksimaalset soojusastet ei saa valida.	Teised keeduväljad tarbivad maksimaalset saadaolevat võimsust. Teie pliidiplaati töötab õigesti.	Vähendage samasse faasi ühendatud teiste keedualade võimsust. Vt jaotist "Toitehaldus".
Kostab helisignaali ja pliidiplaati lülitub välja. Pliidiplaadi välja lülitumisel kostab helisignaali.	Olete asetanud midagi ühele või enamale andurialale.	Eemaldage andurialadelt mistahes esemed.
Pliidiplaati lülitub välja.	Olete asetanud midagi andurialale  .	Eemaldage andurialalt mistahes esemed.

Probleem	Võimalik põhjus	Kõrvaldamise abinõu
Jääkuumuse indikaator ei lülitu sisse.	Ala ei ole kuum, sest see töötas vaid lühikest aega või andur on kahjustunud.	Kui ala kuumutamiseks kulub liiga palju aega, siis pöörduge volitatud teeninduskeskusesse.
Juhtpaneeli on kuum puudutada.	Kööginõu on liiga suur või on paigutatud juhtpaneelile liiga lähedale.	Võimalusel asetage suured nõud tagumistele väljadele.
Kui puudutate paneeli anduralsid, puudub heli.	Helid on välja lülitatud.	Lülitage heli sisse. Vt jaotist "Igapäevane kasutamine".
Sümboli  kohal asuv indikaator süttib.	Lapselukk või Lukk on sees.	Vt jaotist "Lapselukk" ja "Lukk".
Juhtriba vilgub.	Keedualal pole keedunõud või ala pole täielikult kaetud.	Asetage keedunõu keedualale nii, et see kataks keeduala täielikult.
	Kasutate ebasobivat nõud.	Kasutage ainult induktioonpliidile sobivaid nõusid. Vt jaotist "Vihjeid ja näpunäiteid".
	Nõu põhja läbimõõt on liiga väike.	Kasutage sobivate mõõtudega keedunõusid. Vt jaotist "Tehnilised andmed".
Õhupuhasti ei käivitu või lülitub välja. Õhupuhasti juhtsümbolite kohal olevad indikaatorid võivad samuti vilkuda.	Ventilaator võib teatud tingimustel ise välja lülituda, nt kui ruum pole korralikult ventileeritud.	Avage aken. Võimalik, et peate paigaldama aknalüliti. Vaadake jaotist "Kokkupanek". Kui aknalüliti on juba olemas, veenduge, et see on õigesti paigaldatud. Vaadake paigaldusjuhendit. Vajutage mõnda sümbolit. Õhupuhasti töötab jälle.
Õhupuhasti ventilaator ei tööta nõuetekohaselt, kui õhupuhasti funktsioonid on aktiveeritud.	Õhupuhastit ümbritseva õhu temperatuur on liiga kõrge. Õhuringlus õhupuhasti sees ja selle ümber on ebapiisav.	Lülitage pliit välja ja lahutage see toitevõrgust. Oodake vähemalt 10 sekundit, seejärel ühendage uuesti. Muud soovitused: Üritage vähendada ümbritseva ala temperatuuri. Võtke õhupuhasti filter välja ja eemaldage õhupuhastist jääknõusid. Vt jaotist "Hooldus ja puhastamine". Laske õhupuhasti süsteemil ühe päeva jooksul kuivada, seejärel lülitage õhupuhasti uuesti sisse.
Õhupuhasti ei suuda kogu toiduvalmistamisel tekkivat auru ära tõmmata.	Kööginõu kaas ei ole õigesti peal.	Kui teie kööginõudel ei ole õhuavadega kaant, kallutage kaas selliselt, et vabanev aur oleks suunatud õhupuhasti poole. Teavet sisseehitatud õhupuhastiga kasutamiseks soovitatavate spetsiaalsete auruavadega kaante kohta vt „Nõuanded ja soovitused“.
	Õhupuhasti filter on küllastunud.	Puhastage ja regenereerige õhupuhasti filter ning lähtestage teavitust. Vt jaotist "Hooldus ja puhastamine".

Probleem	Võimalik põhjus	Kõrvaldamise abinõu
 ja number lülitub sisse.	Pliidiplaadil on tõrge.	Lülitage pliidiplaat välja ja käivitage uuesti 30 sekundi möödudes. Kui  süttib uuesti, eemaldage pliit vooluvõrgust. Lülitage pliidiplaat vooluvõrku tagasi 30 sekundi pärast. Kui probleem püsib, pöörduge volitatud teeninduskeskusesse.

10.2 Kui te ei leia lahendust ...

Kui te ei suuda probleemile ise lahendust leida, siis võtke ühendust edasimüüja või teeninduskeskusega. Esitage andmed andmesildilt. Veenduge, et kasutasite

pliidiplaati õigesti. Vastasel juhul on hooldustehniku või edasimüüja poolt teostatav hooldus tasuline ka garantiiaja jooksul. Teavet garantiiperioodi ja volitatud hoolduskeskuste kohta leiate garantiivihikust.

11. TEHNILISED ANDMED

11.1 Andmesilt

Mudel TCH74B01FB
Tüüp 67 B4A 01 AD
Induktsioon 7.35 kW
Seerianr
AEG

Tootekood (PNC) 949 598 022 00
220 - 240 V / 400 V 2N, 50 Hz
Valmistatud: Saksamaal
7.35 kW



11.2 Keeduväljade tehnilised näitajad

Keeduväli	Nimivõimsus (mx soojusaste) [W]	PowerBoost [W]	PowerBoost maksimumkestus [min]	Kööginõu läbimõõt [mm]
Vasak eesmine	2300	3200	10	125 - 210
Vasak tagumine	2300	3200	10	125 - 210
Parem eesmine	1400	2500	4	125 - 145
Parem tagumine	1800	2800	10	145 - 180

Keeduväljade võimsus võib tabelis toodud andmetest veidi erineda. See muutub olenevalt keedunõude matrejalist ja mõõtmetest.

Parimate tulemuste saamiseks kasutage nõusid, mille läbimõõt ei ole tabelis toodust suurem.

12. ENERGIATÕHUSUS

12.1 Tooteteave vastavalt ELi ökodisaini määrustele pliidi kohta

Mudeli tunnus	TCH74B01FB	
Pliidi tüüp	Sisseehitatud pliit	
Toidukuumtöötlemisvööndite arv	4	
Kuumutustehnoloogia	Induktsioon	
Ringikujuliste toidukuumtöötlemisvööndite läbimõõt (Ø)	Vasak eesmine	21.0 cm
	Vasak tagumine	21.0 cm
	Parem eesmine	14.5 cm
	Parem tagumine	18.0 cm
Toidukuumtöötlemisvööndi energiatarbimine (EC electric cooking)	Vasak eesmine	189.1 Wh/kg
	Vasak tagumine	189.1 Wh/kg
	Parem eesmine	180.2 Wh/kg
	Parem tagumine	178.3 Wh/kg
Pliidi energiatarbimine (EC electric hob)	184.2 Wh/kg	

IEC / EN 60350-2 – Kodumajapidamises kasutatavad elektrilised toiduvalmistusseadmed – 2. osa: Pliidiplaadid – Toimivuse mõõtemetodid.

Toidukuumtöötlemisala puudutavad energianäidud on märgitud vastavate toidukuumtöötlemisvööndite tähistega.

12.2 Pliidiplaat – Energiasäästlik

Alljärgnevate soovitude järgimisel saate igapäevase toiduvalmistamise ajal energiat säästa.

- Kui kuumutate vett, kasutage ainult vajalikku kogust.
- Võimalusel pange nõule alati kaas peale.
- Pange nõu otse keeduala keskele.
- Toidu soojashoidmiseks või sulatamiseks kasutage jääkkuumust.

12.3 Tooteteave energiatarbimise ja kohaldatava vähese energiatarbega režiimini jõudmiseks kuluva maksimaalse aja kohta

Väljalülitatud režiimis tarbitav võimsus	0.3 W
Maksimaalne aeg, mis kulub seadmel automaatselt kohaldatavale väikese energiatarbega režiimini jõudmiseks	2 min

12.4 Õhupuhasti tooteinfo ja toote infoleht vastavalt EL ökodisaini ja energiamärgistuse reeglitele

Toote teabeleht vastavalt (EÜ) nr 65/2014

Tarnija nimi või kaubamärk	AEG
Mudelitähis	TCH74B01FB

Aastane energiatarbimine - AEChood	32.7	kWh/a
Energiatõhususe klass	A+	
Äratõmbetõhusus - FDEhood	32.0	
Äratõmbetõhususe klass	A	
Pindalaühiku valgusviiljakus - LEhood	-	lux/W
Pindalaühiku valgusviiljakuse klass	-	
Rasva eraldamise tõhusus - GFEhood	85.1	%
Rasva eraldamise tõhususe klass	B	
Minimaalne õhuvool tavapärasel kasutamisel	270.0	m ³ /h
Maksimaalne õhuvool tavapärasel kasutamisel	550.0	m ³ /h
Õhuvool intensiivsel seadistusel	650.0	m ³ /h
A-kaalutud helivõimsuse emissioon miinimumkiirusel	50	db(A), 1 pW võrdlustase
A-kaalutud helivõimsuse emissioon maksimumkiirusel	66	db(A), 1 pW võrdlustase
A-kaalutud helivõimsuse emissioon intensiivsel kiirusel	69	db(A), 1 pW võrdlustase
Väljalülitatud seisundis mõõdetud tarbitav võimsus - Po	0.49	W
Ooteseisundis mõõdetud tarbitav võimsus - Ps	-	W
Täiendav teave vastavalt (EÜ) nr 66/2014		
Ajaline kasvutegur - f	0.8	
Energiatõhususindeks - EEIhood	42.6	
Mõõdetud õhuvooluhulk suurima tõhususega tööolukorras - QBEP	286.7	m ³ /h
Mõõdetud õhurõhk suurima tõhususega tööolukorras - PBEP	449	Pa
Suurim õhuvooluhulk - Qmax	650.0	m ³ /h
Suurima tõhususega tööolukorras mõõdetud tarbitav sisendvõimsus - WBEP	111.9	W
Valgusallika nimivõimsus - WL	-	W
Valgusallika tekitatud keskmine valgustatus toiduvalmistamispinnal - Emiddle	-	lux

Seadet on testitud vastavalt: IEC / EN 61591, IEC / EN 60704-1, IEC / EN 60704-2-13, IEC / EN 50564.

12.5 Õhupuhasti - Energiasääst

Alljärgnevat soovitud järgimisel saate igapäevase toiduvalmistamise ajal energiat säästa.

- Toiduvalmistamise alguses seadke õhupuhasti ventilaator madalale kiirusele. Pärast toiduvalmistamise lõppu laske õhupuhastil mõni minut töötada.
- Suurendage ventilaatori kiirust ainult selleks, et vabaneda suurest kogusest aurust või suitsust. Boost funktsiooni on soovitatav kasutada ainult äärmuslikes olukordades.

- Õhupuhasti filtri tõhususe tagamiseks puhastage õhupuhasti filtrit regulaarselt ja asendage see vajadusel.

- Tõhususe optimeerimiseks ja müra vähendamiseks kasutage maksimaalse läbimõõduga õhutorude süsteemi.

13. JÄÄTMEKÄITLUS

Sümboliga  tähistatud materjalid võib ringlusse suunata. Selleks viige pakendid vastavatesse konteineritesse. Aidake hoida keskkonda ja inimeste tervist ja suunake elektri- ja elektroonilised jäätmed ringlusse.

Ärge visake sümboliga  tähistatud

seadmeid muude majapidamisjäätmete hulka. Viige seade kohaliku ringluspunkti või pöörduge abi saamiseks kohalikku omavalitsusse.

Καλωσορίσατε στην AEG! Ευχαριστούμε που επιλέξατε τη συσκευή μας.



Βρείτε υποδείξεις χρήσης, φυλλάδια, συμβουλές για την επίλυση προβλημάτων, πληροφορίες σέρβις και επισκευής:
www.aeg.com/support

Υπόκειται σε αλλαγές χωρίς προειδοποίηση.

ΠΕΡΙΕΧΟΜΕΝΑ

1. ΠΛΗΡΟΦΟΡΙΕΣ ΓΙΑ ΤΗΝ ΑΣΦΑΛΕΙΑ.....	29
2. ΟΔΗΓΙΕΣ ΓΙΑ ΤΗΝ ΑΣΦΑΛΕΙΑ.....	32
3. ΕΓΚΑΤΑΣΤΑΣΗ.....	35
4. ΠΕΡΙΓΡΑΦΗ ΠΡΟΪΟΝΤΟΣ.....	38
5. ΠΡΙΝ ΤΗΝ ΠΡΩΤΗ ΧΡΗΣΗ.....	40
6. ΚΑΘΗΜΕΡΙΝΗ ΧΡΗΣΗ.....	40
7. ΠΡΟΣΘΕΤΕΣ ΛΕΙΤΟΥΡΓΙΕΣ.....	45
8. ΥΠΟΔΕΙΞΕΙΣ ΚΑΙ ΣΥΜΒΟΥΛΕΣ.....	47
9. ΦΡΟΝΤΙΔΑ ΚΑΙ ΚΑΘΑΡΙΣΜΑ.....	49
10. ΕΠΙΛΥΣΗ ΠΡΟΒΛΗΜΑΤΩΝ.....	53
11. ΤΕΧΝΙΚΑ ΧΑΡΑΚΤΗΡΙΣΤΙΚΑ.....	55
12. ΕΝΕΡΓΕΙΑΚΗ ΑΠΟΔΟΣΗ.....	56
13. ΠΕΡΙΒΑΛΛΟΝΤΙΚΑ ΘΕΜΑΤΑ.....	58

1. ⚠ ΠΛΗΡΟΦΟΡΪΕΣ ΓΙΑ ΤΗΝ ΑΣΦΆΛΕΙΑ

Πριν από την εγκατάσταση και τη χρήση της συσκευής, διαβάστε προσεκτικά τις παρεχόμενες οδηγίες. Ο κατασκευαστής δεν είναι υπεύθυνος για τυχόν τραυματισμούς ή ζημιές που είναι αποτέλεσμα λανθασμένης εγκατάστασης ή χρήσης. Να φυλάσσετε πάντα αυτές τις οδηγίες σε ένα ασφαλές μέρος με εύκολη πρόσβαση για μελλοντική αναφορά.

1.1 Ασφάλεια παιδιών και ευπαθών ατόμων

- Η συσκευή αυτή μπορεί να χρησιμοποιηθεί από παιδιά ηλικίας 8 ετών και άνω και από άτομα με μειωμένες σωματικές, αισθητηριακές ή πνευματικές δυνατότητες ή έλλειψη εμπειρίας και γνώσης, εάν επιβλέπονται ή έχουν λάβει οδηγίες σχετικά με τη χρήση της συσκευής με ασφαλή τρόπο και κατανοούν τους κινδύνους που ενέχονται. Παιδιά ηλικίας μικρότερης των 8 ετών και άτομα με εκτενείς και

περίπλοκες αναπηρίες πρέπει να παραμένουν μακριά από τη συσκευή, εκτός εάν επιβλέπονται συνεχώς.

- Τα παιδιά πρέπει να εποπτεύονται ώστε να διασφαλίζεται ότι δεν παίζουν με τη συσκευή.
- Φυλάσσετε όλα τα υλικά συσκευασίας μακριά από τα παιδιά και απορρίψτε τα κατάλληλα.
- ΠΡΟΕΙΔΟΠΟΙΗΣΗ: Η συσκευή και τα προσβάσιμα μέρη της θερμαίνονται κατά τη χρήση. Κρατάτε τα παιδιά και τα κατοικίδια ζώα μακριά από τη συσκευή όταν την χρησιμοποιείτε και όταν ψύχεται.
- Εάν η συσκευή διαθέτει διάταξη ασφαλείας για παιδιά, θα πρέπει να είναι ενεργοποιημένη.
- Τα παιδιά δεν πρέπει να εκτελούν τον καθαρισμό και τη συντήρηση που εκτελεί ο χρήστης στη συσκευή χωρίς επίβλεψη.

1.2 Γενικές πληροφορίες για την ασφάλεια

- Αυτή η συσκευή προορίζεται μόνο για μαγειρική χρήση.
- Η συσκευή αυτή έχει σχεδιαστεί μόνο για οικιακή χρήση σε εσωτερικό περιβάλλον.
- Η συσκευή αυτή μπορεί να χρησιμοποιηθεί σε γραφεία, δωμάτια ξενοδοχείων, ξενώνες, αγροικίες και άλλα παρόμοια καταλύματα όπου τέτοια χρήση δεν υπερβαίνει τα επίπεδα της (μέσης) οικιακής χρήσης.
- ΠΡΟΕΙΔΟΠΟΙΗΣΗ: Η συσκευή και τα προσβάσιμα μέρη της θερμαίνονται κατά τη χρήση. Χρειάζεται προσοχή για να μην αγγίζετε τις αντιστάσεις.
- ΠΡΟΕΙΔΟΠΟΙΗΣΗ: Το μαγείρεμα χωρίς επιτήρηση σε εστίες με λάδι ή λίπος μπορεί να είναι επικίνδυνο και να προκαλέσει πυρκαγιά.
- Ο καπνός είναι ένδειξη υπερθέρμανσης. Ποτέ μη χρησιμοποιείτε νερό για να σβήσετε πυρκαγιά από το μαγείρεμα. Απενεργοποιήστε τη συσκευή και καλύψτε τις φλόγες με π.χ. πυρίμαχη κουβέρτα ή καπάκι.
- ΠΡΟΕΙΔΟΠΟΙΗΣΗ: Η συσκευή δεν πρέπει να τροφοδοτείται μέσω μιας εξωτερικής διάταξης μεταγωγής, όπως ένας

χρονοδιακόπτης, ή να είναι συνδεδεμένη σε κύκλωμα το οποίο ενεργοποιείται και απενεργοποιείται συχνά από μια διάταξη.

- ΠΡΟΣΟΧΗ: Η διαδικασία μαγειρέματος πρέπει να επιβλέπεται. Μια σύντομη διαδικασία μαγειρέματος πρέπει να επιβλέπεται συνεχώς.
- ΠΡΟΕΙΔΟΠΟΙΗΣΗ: Κίνδυνος πυρκαγιάς: Μη φυλάσσετε αντικείμενα επάνω στις επιφάνειες μαγειρέματος.
- Μην τοποθετείτε πάνω στην επιφάνεια της εστίας μεταλλικά αντικείμενα όπως μαχαίρια, πιρούνια, κουτάλια και καπάκια, γιατί μπορούν να ζεσταθούν.
- Μην χρησιμοποιείτε τη συσκευή πριν την εγκαταστήσετε στην ενσωματωμένη δομή.
- Μη χρησιμοποιείτε ατμοκαθαριστή για τον καθαρισμό της συσκευής.
- Μετά τη χρήση, απενεργοποιήστε την αντίσταση της εστίας από το χειριστήριό της, χωρίς να βασίζεστε στον αισθητήρα σκευών.
- ΠΡΟΕΙΔΟΠΟΙΗΣΗ: Εάν υπάρχουν ρωγμές στην επιφάνεια, απενεργοποιήστε τη συσκευή για να αποφύγετε την πιθανότητα ηλεκτροπληξίας. Σε περίπτωση που η συσκευή είναι συνδεδεμένη απευθείας στην παροχή ρεύματος με κουτί σύνδεσης, αφαιρέστε την ασφάλεια για να αποσυνδέσετε τη συσκευή από την τροφοδοσία ρεύματος. Σε κάθε περίπτωση, επικοινωνήστε με το Εξουσιοδοτημένο Κέντρο Σέρβις.
- Βεβαιωθείτε ότι ο χώρος εγκατάστασης της συσκευής αερίζεται επαρκώς, ώστε να αποφευχθεί η επιστροφή αερίων στον χώρο από συσκευές που χρησιμοποιούν αέριο ή άλλα καύσιμα για καύση, συμπεριλαμβανομένης γυμνής φλόγας.
- Βεβαιωθείτε ότι τα ανοίγματα αερισμού δεν είναι φραγμένα και ότι ο αέρας που συλλέγεται από τη συσκευή δεν μεταφέρεται σε αγωγό που χρησιμοποιείται για την εξαγωγή καπνού και αμού από άλλες συσκευές (συστήματα

κεντρικής θέρμανσης, θερμοσίφωνες, θερμαντήρες νερού, κ.λπ.).

- Όταν η συσκευή λειτουργεί με άλλες συσκευές, η μέγιστη απορρόφηση που δημιουργείται στον χώρο δεν πρέπει να υπερβαίνει τα 0,04 mbar.
- Καθαρίζετε συχνά τα φίλτρα απορροφητήρα και αφαιρείτε τις επικαθίσεις λίπους από τη συσκευή για να αποτρέψετε τον κίνδυνο πυρκαγιάς.
- Εάν το καλώδιο τροφοδοσίας έχει υποστεί ζημιές, θα πρέπει να αντικατασταθεί από τον κατασκευαστή, το Εξουσιοδοτημένο Κέντρο Σέρβις ή ένα κατάλληλα καταρτισμένο άτομο ώστε να αποφευχθούν τυχόν κίνδυνοι.
- Αν η συσκευή είναι απευθείας συνδεδεμένη στην παροχή ρεύματος, η ηλεκτρική εγκατάσταση πρέπει να διαθέτει διάταξη απομόνωσης που να επιτρέπει την αποσύνδεση της συσκευής από το δίκτυο ρεύματος από όλους τους πόλους. Η ολοκληρωμένη αποσύνδεση πρέπει να συμμορφώνεται με τις συνθήκες που περιγράφονται στην κατηγορία υπέρτασης III. Τα μέσα για αποσύνδεση πρέπει να είναι ενσωματωμένα στη σταθερή καλωδίωση σύμφωνα με τους κανόνες καλωδίωσης.
- ΠΡΟΕΙΔΟΠΟΙΗΣΗ: Χρησιμοποιείτε μόνο προστατευτικά εστιών του κατασκευαστή της συσκευής μαγειρέματος ή που υποδεικνύονται από τον κατασκευαστή της συσκευής στις οδηγίες χρήσης ως κατάλληλα ή προστατευτικά εστιών που είναι ενσωματωμένα στη συσκευή. Η χρήση ακατάλληλων προστατευτικών μπορεί να προκαλέσει ατυχήματα.

2. ΟΔΗΓΙΕΣ ΓΙΑ ΤΗΝ ΑΣΦΑΛΕΙΑ

2.1 Εγκατάσταση



ΠΡΟΕΙΔΟΠΟΙΗΣΗ!

Μόνο ένα εξειδικευμένο άτομο πρέπει να εγκαταστήσει αυτήν τη συσκευή.



ΠΡΟΕΙΔΟΠΟΙΗΣΗ!

Κίνδυνος τραυματισμού ή βλάβης στη συσκευή.

- Αφαιρέστε όλα τα υλικά της συσκευασίας.
- Εάν η συσκευή έχει υποστεί ζημιά, μην προβείτε σε εγκατάσταση ή χρήση της.
- Ακολουθείτε τις οδηγίες εγκατάστασης που παρέχονται με τη συσκευή.

- Τηρείτε την ελάχιστη απόσταση από άλλες συσκευές και μονάδες.
- Πάντα να προσέχετε όταν μετακινείτε τη συσκευή καθώς είναι βαριά. Να χρησιμοποιείτε πάντα γάντια ασφαλείας και κλειστά παπούτσια.
- Στεγανοποιήστε τις κομμένες επιφάνειες με υλικό στεγανοποίησης, ώστε να αποτραπεί η διόγκωσή τους από την υγρασία.
- Προστατέψτε το κάτω μέρος της συσκευής από ατμούς και υγρασία.
- Μην τοποθετείτε τη συσκευή δίπλα σε πόρτα ή κάτω από παράθυρο. Έτσι, αποτρέπεται η πτώση ζεστών μαγειρικών σκευών από τη συσκευή κατά το άνοιγμα της πόρτας ή του παραθύρου.
- Μην εγκαθιστάτε την εξαγωγή αέρα σε εσοχή του τοίχου εκτός αν η εσοχή είναι σχεδιασμένη για αυτόν τον σκοπό.
- Για εγκατάσταση χωρίς αγωγούς, η έξοδος του ανεμιστήρα πρέπει να τοποθετηθεί απευθείας στον τοίχο ή να διαχωριστεί από έναν επιπλέον τοίχο ντουλαπιού, προκειμένου να αποφευχθεί η πρόσβαση στις λεπίδες του ανεμιστήρα.
- Η κάθε συσκευή διαθέτει ανεμιστήρες ψύξης στο κάτω μέρος.
- Αν η συσκευή εγκατασταθεί πάνω από συρτάρι:
 - Μην αποθηκεύετε μικρά αντικείμενα ή φύλλα χαρτιού που θα μπορούσαν να αναρροφηθούν από τη συσκευή, καθώς θα μπορούσαν να προκαλέσουν ζημιά στους ανεμιστήρες ψύξης ή να καταστρέψουν το σύστημα ψύξης.
 - Διατηρείτε απόσταση τουλάχιστον 2 cm ανάμεσα στο κάτω μέρος της συσκευής και στα αντικείμενα που αποθηκεύονται στο συρτάρι.
- Αφαιρέστε τυχόν διαχωριστικά πλαίσια που είναι εγκατεστημένα στο ντουλάπι κάτω από τη συσκευή.
- Σε περίπτωση εγκατάστασης εξάτμισης, και όπου υπάρχουν ή είναι υποχρεωτικά τα αξεσουάρ (βαλβίδα τοίχου, διακόπτης παραθύρου ή/και άνοιγμα παραθύρου) οι ηλεκτρικές συνδέσεις πρέπει να πραγματοποιούνται από επαγγελματία ηλεκτρολόγο, σύμφωνα με το διάγραμμα σύνδεσης ή το φυλλάδιο εγκατάστασης.
- , η συσκευή πρέπει να γειωθεί.
- Πριν από την εκτέλεση οποιασδήποτε εργασίας, βεβαιωθείτε ότι η συσκευή έχει αποσυνδεθεί από την παροχή ρεύματος.
- Βεβαιωθείτε ότι οι παράμετροι στην πινακίδα τεχνικών χαρακτηριστικών είναι συμβατές με τις ονομαστικές τιμές ηλεκτρικού ρεύματος της παροχής ρεύματος.
- Βεβαιωθείτε ότι η συσκευή έχει εγκατασταθεί σωστά. Οι χαλαρές ή λανθασμένες συνδέσεις στο καλώδιο τροφοδοσίας ή το φιν (κατά περίπτωση), μπορούν να οδηγήσουν σε υπερθέρμανση του ακροδέκτη.
- Χρησιμοποιήστε το κατάλληλο καλώδιο τροφοδοσίας.
- Μην αφήνετε το καλώδιο τροφοδοσίας να μπερδεύεται.
- Βεβαιωθείτε ότι έχει εγκατασταθεί προστασία από ηλεκτροπληξία.
- Χρησιμοποιήστε τον σφιγκτήρα ανακούφισης καταπόνησης στο καλώδιο.
- Βεβαιωθείτε ότι το καλώδιο τροφοδοσίας ή το φιν (κατά περίπτωση) δεν έρχεται σε επαφή με τη ζεστή συσκευή ή με ζεστά μαγειρικά σκεύη κατά τη σύνδεση της συσκευής σε πρίζα.
- Μη χρησιμοποιείτε πολυπρίζα και μπαλαντέζες.
- Προσέχετε να μην προκληθεί ζημιά στο φιν τροφοδοσίας (κατά περίπτωση) ή στο καλώδιο τροφοδοσίας. Επικοινωνήστε με το Εξουσιοδοτημένο Κέντρο Σέρβις ή έναν ηλεκτρολόγο για την αλλαγή ενός κατεστραμμένου καλωδίου τροφοδοσίας.
- Η προστασία από ηλεκτροπληξία των υπό τάση ή μονωμένων τμημάτων πρέπει να στερεώνεται με τέτοιο τρόπο, ώστε να μην είναι δυνατή η αφαίρεσή της χωρίς εργασία.
- Συνδέστε το φιν τροφοδοσίας στην πρίζα μόνον αφού έχει ολοκληρωθεί η εγκατάσταση. Μετά την εγκατάσταση, βεβαιωθείτε ότι είναι δυνατή η πρόσβαση στο φιν τροφοδοσίας.

2.2 Ηλεκτρική σύνδεση



ΠΡΟΕΙΔΟΠΟΙΗΣΗ!

Κίνδυνος πυρκαγιάς και ηλεκτροπληξίας.

- Όλες οι ηλεκτρικές συνδέσεις πρέπει να πραγματοποιούνται από επαγγελματία ηλεκτρολόγο σύμφωνα με το διάγραμμα σύνδεσης ή το εγχειρίδιο εγκατάστασης.

- Εάν η πρίζα είναι χαλαρή, μη συνδέετε το φως τροφοδοσίας.
- Μην τραβάτε το καλώδιο τροφοδοσίας για να αποσυνδέσετε τη συσκευή. Τραβάτε πάντα το φως τροφοδοσίας.
- Χρησιμοποιείτε μόνο σωστές μονωτικές διατάξεις: ασφαλειοδιακόπτες, ασφάλειες (βιδωτές ασφάλειες αφαιρούμενες από την υποδοχή), διακόπτες διαφυγής ρεύματος και ρελέ.
- Στην ηλεκτρική εγκατάσταση της συσκευής πρέπει να προβλέπεται μονωτική διάταξη που να επιτρέπει την αποσύνδεση της συσκευής από το δίκτυο ρεύματος από όλους τους πόλους. Η μονωτική διάταξη πρέπει να έχει ελάχιστη απόσταση 3 mm μεταξύ των επαφών.

2.3 Χρήση

ΠΡΟΕΙΔΟΠΟΙΗΣΗ!

Κίνδυνος τραυματισμού, εγκαυμάτων και ηλεκτροπληξίας.

- Μην αλλάζετε τις προδιαγραφές αυτής της συσκευής.
- Αφαιρέστε όλα τα υλικά συσκευασίας, τις ετικέτες και την προστατευτική μεμβράνη (κατά περίπτωση) πριν από την πρώτη χρήση.
- Φροντίστε τα ανοίγματα αερισμού να είναι ελεύθερα από εμπόδια. Ο εξαερισμός πρέπει να ελέγχεται περιοδικά από κατάλληλα καταρτισμένο άτομο.
- Μην αφήνετε τη συσκευή χωρίς επίτηρηση κατά τη λειτουργία.
- Ορίστε τις ζώνες μαγειρέματος στη θέση «Απενεργοποίηση» μετά από κάθε χρήση.
- Μην τοποθετείτε μαχαιροπίρουνα ή καπάκια από κατασρολίκια πάνω στις ζώνες μαγειρέματος. Μπορεί να ζεσταθούν.
- Μην λειτουργείτε τη συσκευή με βρεγμένα χέρια ή όταν είναι σε επαφή με νερό.
- Μη χρησιμοποιείτε τη συσκευή ως επιφάνεια εργασίας ή ως επιφάνεια αποθήκευσης αντικειμένων.
- Εάν υπάρξουν ρωγμές στην επιφάνεια της συσκευής, αποσυνδέστε την αμέσως από την παροχή ρεύματος. Με αυτόν τον τρόπο, αποτρέπεται πιθανή ηλεκτροπληξία.

- Οι χρήστες με βηματοδότη πρέπει να διατηρούν απόσταση τουλάχιστον 30 cm από τις επαγωγικές ζώνες μαγειρέματος, όταν η συσκευή βρίσκεται σε λειτουργία.
- Όταν τοποθετείτε φαγητό μέσα σε ζεστό λάδι, μπορεί να υπάρξει πιτσιλίσμα.
- Μη χρησιμοποιείτε ποτέ γυμνή φλόγα όταν ο ενσωματωμένος απορροφητήρας βρίσκεται σε λειτουργία.
- Μην χρησιμοποιείτε αλουμινοχαρτο ή άλλα υλικά μεταξύ της επιφάνειας μαγειρέματος και του μαγειρικού σκεύους, εκτός αν υποδεικνύεται διαφορετικά από τον κατασκευαστή της συσκευής.
- Να χρησιμοποιείτε μόνο αξεσουάρ που συνιστώνται για αυτήν τη συσκευή από τον κατασκευαστή.

ΠΡΟΕΙΔΟΠΟΙΗΣΗ!

Κίνδυνος πυρκαγιάς και έκρηξης.

- Τα λίπη και το λάδι απελευθερώνουν εύφλεκτους ατμούς όταν θερμαίνονται. Κρατάτε γυμνές φλόγες ή θερμά αντικείμενα μακριά από λίπη και λάδια όταν τα χρησιμοποιείτε στο μαγειρέμα.
- Οι ατμοί που απελευθερώνει το πολύ ζεστό λάδι μπορεί να προκαλέσουν αυθόρμητη ανάφλεξη.
- Το χρησιμοποιημένο λάδι, που μπορεί να περιέχει υπολείμματα τροφίμων, μπορεί να προκαλέσει πυρκαγιά σε χαμηλότερη θερμοκρασία από το λάδι που χρησιμοποιείται για πρώτη φορά.
- Μην τοποθετείτε εύφλεκτα προϊόντα ή στοιχεία που είναι βρεγμένα με εύφλεκτα προϊόντα μέσα, κοντά ή πάνω στη συσκευή.

ΠΡΟΕΙΔΟΠΟΙΗΣΗ!

Κίνδυνος πρόκλησης ζημιάς στη συσκευή.

- Μην τοποθετείτε ζεστά μαγειρικά σκεύη επάνω στον πίνακα χειριστηρίων.
- Μην τοποθετείτε το ζεστό κάλυμμα σκεύους στη γυάλινη επιφάνεια των εστιών.
- Μην αφήνετε να στεγνώσει το περιεχόμενο των μαγειρικών σκευών καθώς μαγειρεύετε.
- Προσέξτε να μην αφήσετε αντικείμενα ή μαγειρικά σκεύη να πέσουν πάνω στη

συσκευή. Η επιφάνεια μπορεί να καταστραφεί.

- Μην ενεργοποιείτε τις ζώνες μαγειρέματος με άδεια σκεύη ή χωρίς σκεύη.
- Μην αφαιρείτε ποτέ τη σάχρα ή το φίλτρο του απορροφητήρα όταν ο ενσωματωμένος απορροφητήρας ή η συσκευή βρίσκονται σε λειτουργία.
- Μη χρησιμοποιείτε ποτέ τον ενσωματωμένο απορροφητήρα χωρίς το φίλτρο του απορροφητήρα.
- Μην καλύπτετε την είσοδο του ενσωματωμένου απορροφητήρα με μαγειρικά σκεύη.
- Μην ανοίγετε το κάτω καπάκι όταν ο ενσωματωμένος απορροφητήρας ή η συσκευή βρίσκεται σε λειτουργία.
- Μην τοποθετείτε μικρά ή ελαφριά αντικείμενα κοντά στον ενσωματωμένο απορροφητήρα για να αποφύγετε τον κίνδυνο παγίδευσης.
- Τα μαγειρικά σκεύη από χυτοσίδηρο ή αυτά με φθαρμένη βάση μπορούν να χαράξουν τη γυάλινη / υαλοκεραμική επιφάνεια. Να σηκώνετε πάντα αυτά τα αντικείμενα όταν πρέπει να τα μετακινήσετε στην επιφάνεια μαγειρέματος.

2.4 Φροντίδα και καθαρισμός

- Καθαρίζετε τακτικά τη συσκευή για να αποτραπεί η φθορά του υλικού της επιφάνειας.
- Απενεργοποιήστε τη συσκευή και αφήστε την να κρυώσει πριν την καθαρίσετε.
- Μη χρησιμοποιείτε ψεκάσμο με νερό και ατμό για τον καθαρισμό της συσκευής.
- Καθαρίστε τη συσκευή με υγρό μαλακό πανί. Χρησιμοποιείτε μόνο ουδέτερα

απορροπαντικά. Μην χρησιμοποιείτε λειαντικά προϊόντα, σφουγγαράκια που χαράσσουν, διαλύτες ή μεταλλικά αντικείμενα, εκτός αν ορίζεται διαφορετικά.

2.5 Σέρβις

- Για την επισκευή της συσκευής, επικοινωνήστε με το Εξουσιοδοτημένο Κέντρο Σέρβις. Χρησιμοποιείτε μόνο γνήσια ανταλλακτικά.
- Σχετικά με τον/τους λαμπτήρα/λαμπτήρες εντός αυτού του προϊόντος και τους ανταλλακτικούς λαμπτήρες που πωλούνται ξεχωριστά: Αυτοί οι λαμπτήρες προορίζονται ώστε να αντέχουν σε εξαιρετικά δύσκολες συνθήκες σε οικιακές συσκευές, όπως σε θερμοκρασίες, δονήσεις, υγρασία ή προορίζονται να σηματοδοτούν πληροφορίες σχετικά με τη λειτουργική κατάσταση της συσκευής. Δεν προορίζονται για χρήση σε άλλες εφαρμογές και δεν είναι κατάλληλοι για τον φωτισμό οικιακών χώρων.

2.6 Απόρριψη

ΠΡΟΕΙΔΟΠΟΙΗΣΗ!

Κίνδυνος τραυματισμού ή ασφυξίας.

- Επικοινωνήστε με τις δημοτικές αρχές της περιοχής σας για πληροφορίες σχετικά με τον τρόπο απόρριψης της συσκευής.
- Αποσυνδέστε τη συσκευή από την ηλεκτρική τροφοδοσία.
- Κόψτε το καλώδιο τροφοδοσίας κοντά στη συσκευή και απορρίψτε το.

3. ΕΓΚΑΤΑΣΤΑΣΗ

ΠΡΟΕΙΔΟΠΟΙΗΣΗ!

Ανατρέξτε στα κεφάλαια σχετικά με την Ασφάλεια.

3.1 Πριν από την εγκατάσταση

Προτού εγκαταστήσετε τις εστίες, σημειώστε τις παρακάτω πληροφορίες από την πινακίδα τεχνικών χαρακτηριστικών. Η πινακίδα

τεχνικών χαρακτηριστικών βρίσκεται στο κάτω μέρος των εστιών.

Σειριακός αριθμός

3.2 Εντοιχιζόμενες εστίες

Χρησιμοποιείτε τις εντοιχιζόμενες εστίες μόνο μετά την εγκατάστασή τους σε σωστά κατασκευασμένα εντοιχιζόμενα ντουλάπια και πάγκους εργασίας που πληρούν τα ισχύοντα πρότυπα.

3.3 Συναρμολόγηση

Ανατρέξτε στο φυλλάδιο εγκατάστασης για λεπτομερείς πληροφορίες σχετικά με τον τρόπο συναρμολόγησης των εστιών σας.

Ακολουθήστε το διάγραμμα σύνδεσης των εστιών και το διάγραμμα σύνδεσης του διακόπτη παραθύρου (εάν υπάρχει) που παρουσιάζεται στο φυλλάδιο εγκατάστασης ή / και τις ετικέτες κάτω από τις εστίες.



Μόνο για επιλεγμένες χώρες

Σε περίπτωση εγκατάστασης εξάτμισης, μπορεί να χρειαστεί διακόπτης παραθύρου (συμβουλευτείτε έναν εξουσιοδοτημένο τεχνικό). Πρέπει να το αγοράσετε ξεχωριστά, καθώς δεν παρέχεται μαζί με τον απορροφητήρα. Ο διακόπτης παραθύρου πρέπει να εγκατασταθεί από εξουσιοδοτημένο τεχνικό. Ανατρέξτε στο φυλλάδιο εγκατάστασης.

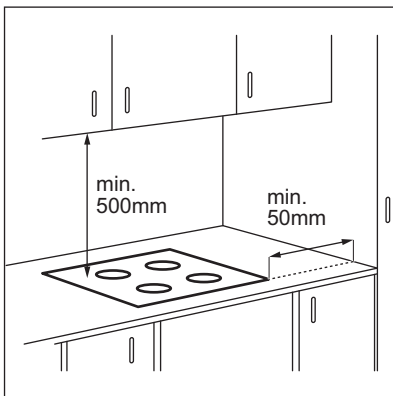

Αν η συσκευή εγκατασταθεί πάνω από συρτάρι, ο εξαερισμός των εστιών μπορεί να θερμάνει τα αποθηκευμένα αντικείμενα στο συρτάρι κατά τη διάρκεια της διαδικασίας μαγειρέματος.

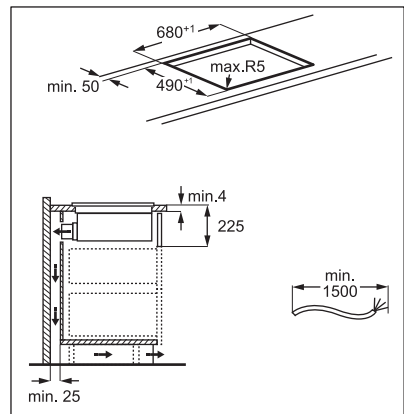
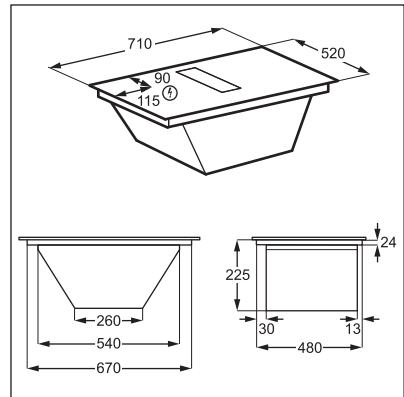

Βρείτε το βίντεο με τίτλο «Πώς να εγκαταστήσετε την εστία εξολκέα 70 cm της AEG πληκτρολογώντας το πλήρες όνομα που υποδεικνύεται στο παρακάτω γράφημα.

www.youtube.com/electrolux
www.youtube.com/aeg

How to install your AEG
Extractor Hob 70 cm



Μονάδα περιβλήματος φίλτρου

Πριν από την πρώτη χρήση, βεβαιωθείτε ότι έχετε εισαγάγει τα φίλτρα άνθρακα μεγάλης διάρκειας στο εσωτερικό του περιβλήματος με τις λαβές στραμμένες προς τα μέσα.

Ανατρέξτε στην ενότητα «Καθαρισμός του φίλτρου του απορροφητήρα». Αφού συναρμολογηθεί το περίβλημα του φίλτρου,

τοποθετήστε το μέσα στο σύστημα του απορροφητήρα και τοποθετήστε τη σχάρα επάνω στον απορροφητήρα.

3.4 Καλώδιο σύνδεσης

- Οι εστίες παρέχονται με καλώδιο σύνδεσης.
- Για να αντικαταστήσετε το κατεστραμμένο καλώδιο τροφοδοσίας, χρησιμοποιήστε τον τύπο καλωδίου που αντέχει σε θερμοκρασία 125 °C ή υψηλότερη.
- Το μονό καλώδιο πρέπει να έχει διάμετρο τουλάχιστον 1,5mm².
- Επικοινωνήστε με το τοπικό σας Κέντρο Σέρβις. Το καλώδιο σύνδεσης θα πρέπει να αντικαθίσταται μόνο από εξουσιοδοτημένο ηλεκτρολόγο.

⚠ ΠΡΟΕΙΔΟΠΟΙΗΣΗ!

Όλες οι ηλεκτρικές συνδέσεις πρέπει να πραγματοποιούνται από επαγγελματία ηλεκτρολόγο.

⚠ ΠΡΟΣΟΧΗ!

Οι συνδέσεις μέσω βυσμάτων επαφής απαγορεύονται.

⚠ ΠΡΟΣΟΧΗ!

Μην τρυπάτε και μη συγκολλάτε τις άκρες των καλωδίων. Αυτό απαγορεύεται.

⚠ ΠΡΟΣΟΧΗ!

Μη συνδέετε το καλώδιο χωρίς περίβλημα για το άκρο του καλωδίου.

Μονοφασική σύνδεση

1. Αφαιρέστε το περίβλημα άκρου από το μαύρο, καφέ και μπλε καλώδιο.
2. Αφαιρέστε τη μόνωση από τα άκρα του καφέ, μαύρου και του μπλε καλωδίου.
3. Συνδέστε τις άκρες του μαύρου και του καφέ καλωδίου.
4. Τοποθετήστε ένα περίβλημα άκρου καλωδίου στο άκρο του κάθε μοιρασμένου καλωδίου (απαιτείται ειδικό εργαλείο).
5. Συνδέστε τα άκρα των δύο μπλε καλωδίων.
6. Τοποθετήστε ένα περίβλημα άκρου καλωδίου στο άκρο του κάθε μοιρασμένου καλωδίου (απαιτείται ειδικό εργαλείο).

Διφασική σύνδεση

1. Αφαιρέστε το περίβλημα άκρου από το μπλε καλώδιο.
2. Αφαιρέστε τη μόνωση από τα άκρα του μπλε καλωδίου.
3. Συνδέστε τα άκρα των δύο μπλε καλωδίων.
4. Τοποθετήστε ένα περίβλημα άκρου καλωδίου στο άκρο του κάθε μοιρασμένου καλωδίου (απαιτείται ειδικό εργαλείο).

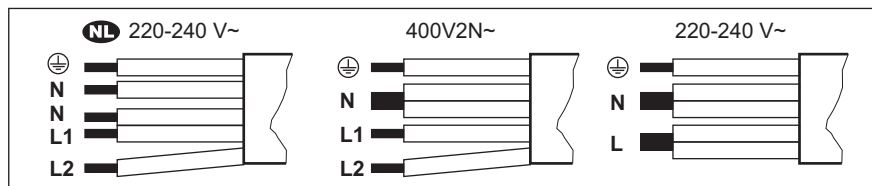

NL 220 - 240 V~	Διφασική σύνδεση: 400 V2N~	Μονοφασική σύνδεση: 220 - 240 V~
5x1,5 mm ²	5x1,5 mm ² ή 4x2,5 mm ²	5x1,5 mm ² ή 3x4 mm ²
Πράσινο - κίτρινο	Πράσινο - κίτρινο	Πράσινο - κίτρινο
N Μπλε και μπλε	N Μπλε και μπλε	N Μπλε και μπλε
L1 Μαύρο	L1 Μαύρο	L Μαύρο και καφέ
L2 Καφέ	L2 Καφέ	

4. ΠΕΡΙΓΡΑΦΗ ΠΡΟΪΟΝΤΟΣ

4.1 Επισκόπηση προϊόντος

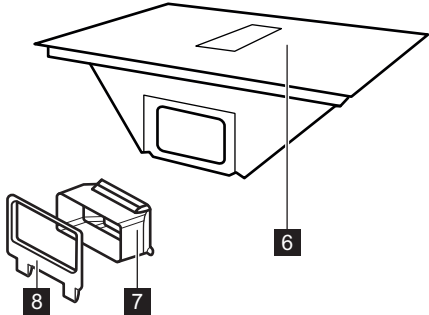
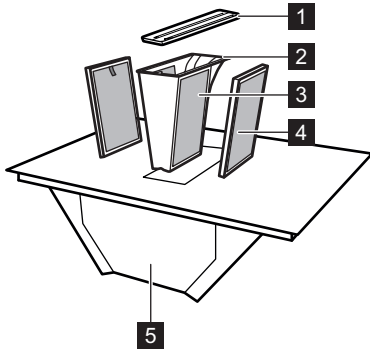

- 1 Σχάρα
- 2 Περιβλήμα φίλτρου λίπους
- 3 Φίλτρο λίπους (μη αφαιρούμενο)
- 4 Φίλτρο άνθρακα μεγάλης διάρκειας
- 5 Δίσκος αποστράγγισης (κάτω από το σύστημα του απορροφητήρα)

- 6 Εστία
- 7 Προσαρμογέας αεραγωγού
- 8 Εξάρτημα αεραγωγού για το πίσω τοίχωμα

4.2 Διάταξη επιφάνειας μαγειρέματος

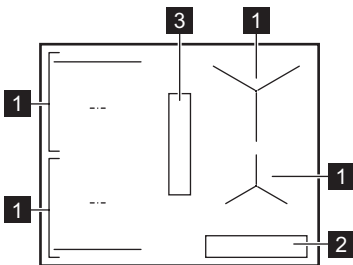

- 1 Επαγωγική ζώνη μαγειρέματος
- 2 Πίνακας χειριστηρίων
- 3 Απορροφητήρας

4.3 Διάταξη χειριστηρίου

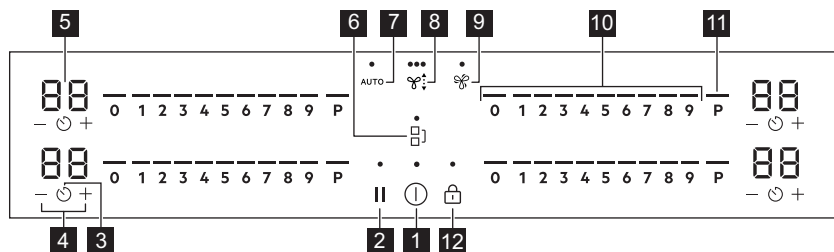

Χρησιμοποιήστε τα πεδία αφής για τη λειτουργία της συσκευής. Οι οθόνες, οι ενδείξεις και οι ήχοι υποδεικνύουν τις λειτουργίες που είναι ενεργοποιημένες.

Πεδίο αφής	Λειτουργία	Περιγραφή
1 ①	Έναρξη / Απενεργοποίηση	Άέα αίάηάϊδιβζός έάέ άδάίάηάϊδιβζός όρδ όδόέαδβδ.
2	Παύση	Για ενεργοποίηση και απενεργοποίηση της λειτουργίας.
3 ⌚	Χρονοδιακόπτης	Για ρύθμιση της λειτουργίας.
4 + / -	-	Για αύξηση ή μείωση του χρόνου.
5 -	Ένδειξη χρονοδιακόπτη	Για εμφάνιση του χρόνου σε λεπτά.
6 🌉	Bridge	Για ενεργοποίηση και απενεργοποίηση της λειτουργίας.
7 AUTO	Αυτόματη λειτουργία του απορροφητήρα	Για ενεργοποίηση και απενεργοποίηση της λειτουργίας.
8 🌀	Χειροκίνητη λειτουργία του απορροφητήρα	Για ενεργοποίηση/απενεργοποίηση της λειτουργίας και για την εναλλαγή μεταξύ 3 επιπέδων ταχύτητας ανεμιστήρα.
9 🌀	Boost	Για ενεργοποίηση και απενεργοποίηση της λειτουργίας.
10 -	Μπάρα ελέγχου	Για ρύθμιση μιας σκάλας μαγειρέματος.
11 P	PowerBoost	Για ενεργοποίηση της λειτουργίας.
12 🔒	Κλειδίωμα / Διάταξη ασφαλείας για παιδιά	Για κλειδίωμα / ξεκλειδίωμα του χειριστηρίου.

4.4 Ενδείξεις οθόνης

Ένδειξη	Περιγραφή
⚠ + ψηφία	Έχει παρουσιαστεί κάποια βλάβη.
🌀	Το φίλτρο άνθρακα μεγάλης διάρκειας χρειάζεται αναδημιουργία.

Ένδειξη

Περιγραφή



OptiHeat Control (Ένδειξη υπολειπόμενης θερμότητας 3 σταδίων): συνέχεια μαγειρέματος / διατήρηση θερμότητας / υπολειπόμενη θερμότητα.

5. ΠΡΙΝ ΤΗΝ ΠΡΩΤΗ ΧΡΗΣΗ

ΠΡΟΕΙΔΟΠΟΙΗΣΗ!





Ανατρέξτε στα κεφάλαια σχετικά με την Ασφάλεια.

5.1 Περιορισμός ισχύος

Το Περιορισμός ισχύος ορίζει πόση ισχύς χρησιμοποιείται από τις εστίες συνολικά, εντός των ορίων των ασφαλειών εγκατάστασης του σπιτιού.

Οι εστίες είναι ρυθμισμένες βάσει της υψηλότερης δυνατής ισχύος.

Για μείωση ή αύξηση του επιπέδου ισχύος:

1. Μεταβείτε στο μενού: πιέστε παρατεταμένα  για 3 δευτερόλεπτα. Στη συνέχεια, πιέστε παρατεταμένα το .
2. Πιέστε το  στο μπροστινό χρονοδιακόπτη μέχρι να εμφανιστεί η ένδειξη **P**.
3. Πιέστε το  /  στον μπροστινό χρονοδιακόπτη για να ρυθμίσετε το επίπεδο ισχύος.

4. Πιέστε το  για έξοδο.

Επίπεδα ισχύος

Ανατρέξτε στο κεφάλαιο «Τεχνικά χαρακτηριστικά».

ΠΡΟΣΟΧΗ!

Βεβαιωθείτε ότι η επιλεγμένη ισχύς ταιριάζει στην οικιακή εγκατάσταση ασφαλειών.



- P73 — 7350 W
- P15 — 1.500 W
- P20 — 2.000 W
- P25 — 2.500 W
- P30 — 3.000 W
- P35 — 3.500 W
- P40 — 4.000 W
- P45 — 4.500 W
- P50 — 5.000 W
- P60 — 6.000 W

6. ΚΑΘΗΜΕΡΙΝΗ ΧΡΗΣΗ

ΠΡΟΕΙΔΟΠΟΙΗΣΗ!

Ανατρέξτε στα κεφάλαια σχετικά με την Ασφάλεια.

6.1 Ενεργοποίηση και απενεργοποίηση

Πιέστε παρατεταμένα το  για να ενεργοποιήσετε ή  να απενεργοποιήσετε τις εστίες.

6.2 Ανίχνευση σκεύους

Η λειτουργία αυτή υποδεικνύει την παρουσία μαγειρικού σκεύους στις εστίες και απενεργοποιεί τις ζώνες μαγειρέματος αν δεν ανιχνευτεί μαγειρικό σκεύος κατά τη διάρκεια μιας περιόδου μαγειρέματος.

Αν τοποθετήσετε μαγειρικό σκεύος σε μια ζώνη μαγειρέματος πριν επιλέξετε μια σκάλα μαγειρέματος, εμφανίζεται η ένδειξη πάνω από το 0 στη μπάρα ελέγχου.

Αν αφαιρέσετε τα μαγειρικά σκεύη από μια ενεργοποιημένη ζώνη μαγειρέματος και την

τοποθετήστε προσωρινά στην άκρη, οι ενδείξεις πάνω από την αντίστοιχη μπάρα ελέγχου θα αρχίσουν να αναβοσβήνουν. Αν δεν τοποθετήσετε το μαγειρικό σκεύος ξανά επάνω στην ενεργοποιημένη ζώνη μαγειρέματος εντός 120 δευτερολέπτων, η ζώνη μαγειρέματος θα απενεργοποιηθεί αυτόματα.

Για να συνεχίσετε το μαγείρεμα, βεβαιωθείτε ότι έχετε τοποθετήσει πάλι το μαγειρικό σκεύος στις ζώνες μαγειρέματος εντός του καθορισμένου χρονικού ορίου.

6.3 Χρήση των ζωνών μαγειρέματος

Τοποθετείτε τα μαγειρικά σκεύη στο κέντρο της επιλεγμένης ζώνης. Οι επαγωγικές ζώνες μαγειρέματος προσαρμόζονται αυτόματα στη διάσταση της βάσης του μαγειρικού σκεύους.

Μπορείτε να μαγειρεύετε με ένα μεγάλο μαγειρικό σκεύος τοποθετημένο ταυτόχρονα σε δύο ζώνες μαγειρέματος, χρησιμοποιώντας τη λειτουργία Bridge. Το μαγειρικό σκεύος πρέπει να καλύπτει τα κέντρα και των δύο ζωνών αλλά να μην υπερβαίνει την περιοχή με τη σήμανση. Αν το μαγειρικό σκεύος βρίσκεται ανάμεσα στα δύο κέντρα, η Bridge λειτουργία δεν θα ενεργοποιηθεί.

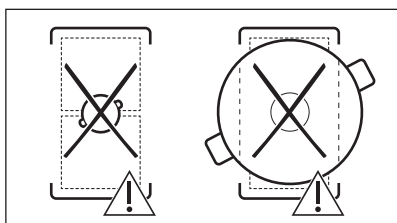
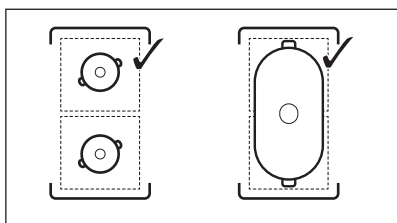

6.4 Ρύθμιση ζεστάματος

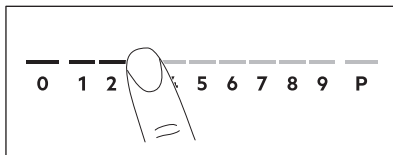

1. Πιέστε την επιθυμητή ρύθμιση θερμότητας στην μπάρα ελέγχου.

Οι ενδείξεις πάνω από την μπάρα ελέγχου εμφανίζονται μέχρι το επιλεγμένο επίπεδο σκάλας μαγειρέματος.

2. Για να απενεργοποιήσετε μια ζώνη μαγειρέματος, πιέστε 0.

6.5 PowerBoost

Αυτή η λειτουργία προσφέρει επιπλέον ισχύ στις επαγωγικές ζώνες μαγειρέματος. Η λειτουργία μπορεί να ενεργοποιηθεί για την επαγωγική ζώνη μαγειρέματος μόνο για περιορισμένο χρονικό διάστημα. Μετά την πάροδο αυτού του διαστήματος, η επαγωγική ζώνη μαγειρέματος επιστρέφει αυτόματα στην υψηλότερη σκάλα μαγειρέματος.



Ανατρέξτε στο κεφάλαιο «Τεχνικά χαρακτηριστικά».

Για να ενεργοποιήσετε τη λειτουργία για μια ζώνη μαγειρέματος: αγγίξτε το **P**.

Για να απενεργοποιήσετε τη λειτουργία: αλλάξτε τη σκάλα μαγειρέματος.

6.6 OptiHeat Control (Ένδειξη υπολειπόμενης θερμότητας 3 σταδίων)

⚠ ΠΡΟΕΙΔΟΠΟΙΗΣΗ!

☐ / ☐ / ☐ Όσο η ένδειξη είναι ορατή, υπάρχει κίνδυνος εγκαυμάτων από την υπολειπόμενη θερμότητα.

Οι επαγωγικές ζώνες μαγειρέματος παράγουν την απαιτούμενη θερμότητα για τη διαδικασία μαγειρέματος απευθείας στη βάση του μαγειρικού σκεύους. Το κεραμικό γυαλί ζεσταίνεται από τη θερμότητα των μαγειρικών σκευών.

Οι ενδείξεις εμφανίζονται όταν μια ζώνη μαγειρέματος είναι ζεστή. Υποδεικνύουν το επίπεδο της υπολειπόμενης θερμότητας για τις ζώνες μαγειρέματος που χρησιμοποιείτε εκείνη τη στιγμή:

 - συνέχεια μαγειρέματος,

 - διατήρηση θερμότητας,

 - υπολειπόμενη θερμότητα.

Η ένδειξη μπορεί επίσης να εμφανίζεται:

- για τις διπλάνες ζώνες μαγειρέματος ακόμη και αν δεν τις χρησιμοποιείτε,
- όταν τοποθετούνται ζεστά μαγειρικά σκεύη σε κρύα ζώνη μαγειρέματος,
- όταν η εστία είναι απενεργοποιημένη, αλλά η ζώνη μαγειρέματος παραμένει ζεστή.





Η ένδειξη εξαφανίζεται όταν η ζώνη μαγειρέματος έχει κρυώσει.



6.7 Επιλογές χρονοδιακόπτη



Χρονοδιακόπτης αντίστροφης μέτρησης

Χρησιμοποιήστε αυτή τη λειτουργία για να καθορίσετε το χρονικό διάστημα λειτουργίας της ζώνης μαγειρέματος μόνο για μια συγκεκριμένη περίοδο μαγειρέματος.

Ρυθμίστε πρώτα τη ρύθμιση θερμότητας για τη ζώνη μαγειρέματος και κατόπιν τη λειτουργία.

1. Πιέστε το  00. Στην οθόνη του χρονοδιακόπτη εμφανίζεται η ένδειξη.
2. Πιέστε το  ή το  για να ρυθμίσετε την ώρα (00-99 λεπτά).
3. Πιέστε το  να ξεκινήσει ο χρονοδιακόπτης ή περιμένετε 3 δευτερόλεπτα. Ο χρονοδιακόπτης αρχίζει να μετρά αντίστροφα.

Για να αλλάξετε την ώρα: επιλέξτε τη ζώνη μαγειρέματος με το  και πιέστε το  ή το .



Για να απενεργοποιήσετε τη λειτουργία: ρυθμίστε τη ζώνη μαγειρέματος με το  και αγγίξτε το . Ο υπολειπόμενος χρόνος μετράει αντίστροφα στο 00.

Ο χρονοδιακόπτης ολοκληρώνει την αντίστροφη μέτρηση, ακούγεται ένα σήμα και αναβοσβήνει το 00. Η ζώνη μαγειρέματος απενεργοποιείται. Πιέστε οποιοδήποτε σύμβολο για να απενεργοποιήσετε το σήμα και να αναβοσβήνει η ένδειξη.

Χρονομετρητής



Μπορείτε να χρησιμοποιήσετε αυτή τη λειτουργία όταν οι εστίες είναι ενεργοποιημένες αλλά οι ζώνες μαγειρέματος δεν λειτουργούν. Η ρύθμιση θερμότητας εμφανίζει την ένδειξη 00.

1. Πιέστε το κουμπάκι .

2. Πιέστε το  ή  για να ρυθμίσετε την ώρα.

Ο χρονοδιακόπτης ολοκληρώνει την αντίστροφη μέτρηση, ακούγεται ένα σήμα και αναβοσβήνει το 00. Πιέστε οποιοδήποτε σύμβολο για να απενεργοποιήσετε το σήμα και να αναβοσβήνει η ένδειξη.

Για να απενεργοποιήσετε τη λειτουργία:

αγγίξτε το  και, στη συνέχεια, αγγίξτε το . Ο υπολειπόμενος χρόνος μετράει αντίστροφα στο 00.

6.8 Διαχείριση ισχύος

Εάν είναι ενεργές πολλές ζώνες και η ισχύς που έχει καταναλωθεί υπερβαίνει το όριο της παροχής ισχύος, αυτή η λειτουργία διαιρεί τη διαθέσιμη ισχύ μεταξύ όλων των ζωνών μαγειρέματος. Οι εστίες ελέγχουν τις ρυθμίσεις θερμοκρασίας για την προστασία των ασφαλειών της οικιακής εγκατάστασης.

- Εάν οι εστίες φτάσουν το όριο της μέγιστης διαθέσιμης ισχύος (ανατρέξτε στην πινακίδα τεχνικών χαρακτηριστικών), η ισχύς των ζωνών μαγειρέματος θα μειωθεί αυτόματα.
- Η ρύθμιση ζεστάματος της ζώνης μαγειρέματος που έχει επιλεγεί πρώτα έχει πάντα προτεραιότητα. Η υπολειπόμενη ισχύς θα διαιρεθεί μεταξύ των άλλων ζωνών μαγειρέματος ανάλογα με τη σειρά επιλογής.
- Για ζώνες μαγειρέματος που έχουν μειωμένη ισχύ, η μπάρα χειριστηρίων αναβοσβήνει και εμφανίζει τις μέγιστες δυνατές ρυθμίσεις θερμότητας.

- Περιμένετε μέχρι η οθόνη να σταματήσει να αναβοσβήνει ή μειώστε τη ρύθμιση θερμότητας της ζώνης μαγειρέματος που επιλέχθηκε τελευταία. Οι ζώνες μαγειρέματος θα συνεχίσουν να λειτουργούν με τη μειωμένη ρύθμιση θερμοκρασίας. Αλλάξτε τις ρυθμίσεις θερμοκρασίας των ζωνών μαγειρέματος χειροκίνητα, εάν χρειάζεται.
- Η εξαγωγή απορροφητήρα είναι πάντα διαθέσιμη ως ηλεκτρικό φορτίο.

6.9 Λειτουργίες απορροφητήρα





ΠΡΟΕΙΔΟΠΟΙΗΣΗ!

Ανατρέξτε στα κεφάλαια σχετικά με την Ασφάλεια.

Ενεργοποίηση και απενεργοποίηση του απορροφητήρα

Ο απορροφητήρας μπορεί να λειτουργεί δίπλα στις εστίες κατά τη διάρκεια του μαγειρέματος, καθώς και όταν οι εστίες είναι απενεργοποιημένες.

1. Πιέστε το για  να ενεργοποιήσετε τον απορροφητήρα. Ακούγεται ένα σήμα και εμφανίζονται ενδείξεις πάνω από το σύμβολο.
2. Ρυθμίστε την ταχύτητα του ανεμιστήρα ανάλογα με τις ανάγκες σας πιέζοντας το σύμβολο. Οι ενδείξεις αλλάζουν για να αντανακλούν την τρέχουσα ταχύτητα του ανεμιστήρα.
3. Για να απενεργοποιήσετε τον απορροφητήρα, πιέστε  το επανειλημμένα μέχρι να εξαφανιστούν οι ενδείξεις πάνω από το σύμβολο.

AUTO

Η λειτουργία ρυθμίζει αυτόματα το επίπεδο ταχύτητας του ανεμιστήρα βάσει του επιλεγμένου επιπέδου ρύθμισης θερμότητας των εστιών.

Όταν χρησιμοποιείτε τις εστίες για πρώτη φορά, η λειτουργία ενεργοποιείται συνήθως από προεπιλογή.

Μπορείτε να ενεργοποιήσετε τη λειτουργία ενώ οι εστίες είναι ενεργοποιημένες και καμιά από τις ζώνες μαγειρέματος δεν είναι ενεργή ή οποιαδήποτε στιγμή κατά τη διάρκεια του μαγειρέματος.



Αν ενεργοποιήσετε τη λειτουργία ενώ οι εστίες είναι απενεργοποιημένες, δεν έχει ενεργοποιηθεί καμιά από τις ζώνες μαγειρέματος και δεν εμφανίζεται υπολειπόμενη θερμότητα στο χειριστήριο, η λειτουργία θα απενεργοποιηθεί αυτόματα μετά από μερικά δευτερόλεπτα.

1. Πιέστε παρατεταμένα το ① για να ενεργοποιήσετε τις εστίες.
2. Πιέστε το AUTO για να ενεργοποιήσετε τη λειτουργία. Ακούγεται ένα σήμα και εμφανίζεται μια ένδειξη πάνω από το σύμβολο.
3. Τοποθετήστε ένα μαγειρικό σκεύος στις εστίες και επιλέξτε μια ρύθμιση θερμότητας. Αυξήστε ή μειώστε τη ρύθμιση θερμότητας όπως απαιτείται. Ο απορροφητήρας ανταποκρίνεται στη ρύθμιση θερμότητας, αυξάνοντας ή μειώνοντας ανάλογα το επίπεδο ταχύτητας του ανεμιστήρα. Οι ενδείξεις πάνω από το σύμβολο του απορροφητήρα εμφανίζονται.
4. Πιέστε το 0 στην μπάρα ελέγχου των εστιών για να απενεργοποιήσετε μια ζώνη μαγειρέματος ή ① να απενεργοποιήσετε τις εστίες. Εάν εμφανιστεί η ένδειξη υπολειπόμενης θερμότητας, AUTO θα συνεχίσει να ρυθμίζει την ταχύτητα του ανεμιστήρα.
5. Για να απενεργοποιήσετε τη λειτουργία κατά τη διάρκεια του μαγειρέματος και να μεταβείτε στη χειροκίνητη λειτουργία του απορροφητήρα, πιέστε το AUTO. Ακούγεται ένα σήμα και η ένδειξη πάνω από το σύμβολο εξαφανίζεται.

Αυτόματες Λειτουργίες - επίπεδα ταχύτητας ανεμιστήρα

Λειτουργία απορροφητήρα	Επίπεδο υπολειπόμενης θερμότητας (η εστία είναι απενεργοποιημένη)			Επίπεδο υπολειπόμενης θερμότητας (ενεργοποιημένη εστία)			Βράσιμο	Τηγάνισμα
	0							
H1	-	-	-	-	-	-	-	1
H2	-	-	-	-	-	1	1	1
H3	-	-	-	-	1	1	1	2
H4	-	-	-	1	1	2	2	3



Αν απενεργοποιήσετε τις εστίες ενώ ΑΥΤΟ είναι σε λειτουργία, η λειτουργία θα θυμηθεί για την επόμενη περίοδο μαγειρέματος.

Boost

Η λειτουργία ενεργοποιεί τον ανεμιστήρα του απορροφητήρα στο μέγιστο επίπεδο ταχύτητας.

1. Πιέστε το για να ενεργοποιήσετε τη λειτουργία.

Ακούγεται ένα σήμα και εμφανίζεται μια ένδειξη πάνω από το σύμβολο.

2. Πιέστε το ξανά για να απενεργοποιήσετε τη λειτουργία, εάν απαιτείται.

Η λειτουργία μπορεί να λειτουργήσει χωρίς διακοπή για 8 λεπτά κατά το μέγιστο. Μετά από αυτό το διάστημα, η ρύθμιση της ταχύτητας του ανεμιστήρα αλλάζει αυτόματα σε 3. Μπορείτε να ενεργοποιήσετε ξανά τη λειτουργία, αν χρειαστεί.

Auto Breeze

Η λειτουργία ρυθμίζει αυτόματα τον ανεμιστήρα του απορροφητήρα ώστε να συνεχίζει να λειτουργεί μετά την ολοκλήρωση του μαγειρέματος και απενεργοποιεί τις εστίες. Ο ανεμιστήρας λειτουργεί σε ελάχιστο επίπεδο ταχύτητας για 20 λεπτά κατά το

μέγιστο. Η λειτουργία αφαιρεί τις δυσάρεστες οσμές μετά το μαγείρεμα.

Όταν χρησιμοποιείτε τις εστίες για πρώτη φορά, η λειτουργία ενεργοποιείται από προεπιλογή.

Όταν η λειτουργία είναι ενεργή, ΑΥΤΟ εμφανίζεται η παραπάνω ένδειξη. Μόλις ολοκληρωθεί ο κύκλος, ο ανεμιστήρας απενεργοποιείται αυτόματα.

Για να απενεργοποιήσετε τη λειτουργία ενώ εκτελείται:

Πιέστε το ΑΥΤΟ ή το

Ο ανεμιστήρας του απορροφητήρα απενεργοποιείται.

Για να απενεργοποιήσετε πλήρως τη λειτουργία:

1. Μεταβείτε στο μενού: πιέστε παρατεταμένα για 3 δευτερόλεπτα. Στη συνέχεια, πιέστε παρατεταμένα το .
2. Πιέστε το στο μπροστινό χρονοδιακόπτη μέχρι να **dF** εμφανιστεί η ένδειξη στην οθόνη.
3. Πιέστε το ή το στο μπροστινό χρονοδιακόπτη μέχρι να **Απενεργοποίηση (--)** εμφανιστεί η ένδειξη.
4. Πιέστε το για έξοδο.



Συνιστάται να μην απενεργοποιήσετε τη λειτουργία και να την αφήσετε να λειτουργήσει χωρίς διακοπή για ολόκληρη τη διάρκεια του κύκλου.

6.10 Δομή μενού

Ο πίνακας εμφανίζει τη βασική δομή του μενού.

Ρυθμίσεις χρήση

Σύμβολο	Ρύθμιση	Πιθανές επιλογές
b	Ήχος	Έναρξη / Απενεργοποίηση (-)
P	Περιορισμός ισχύος	15 - 73
H	Λειτουργία απορροφητήρα	1 - 4
dF	Auto Breeze	Έναρξη / Απενεργοποίηση (-)
E	Συναγερμός / ιστορικό σφαλμάτων	Η λίστα των πρόσφατων συναγερμών / σφαλμάτων.

Για να μεταβείτε στις ρυθμίσεις χρήση:

πιέστε παρατεταμένα το για 3 δευτερόλεπτα. Στη συνέχεια, πιέστε

παρατεταμένα το . Οι ρυθμίσεις εμφανίζονται στο χρονοδιακόπτη των αριστερών ζωνών μαγειρέματος.

Περιήγηση στο μενού: το μενού αποτελείται από το σύμβολο ρύθμισης και μια τιμή. Το σύμβολο εμφανίζεται στον πίσω χρονοδιακόπτη και η τιμή εμφανίζεται στον μπροστινό χρονοδιακόπτη. Για να πλοηγηθείτε μεταξύ των ρυθμίσεων, πιέστε το στον μπροστινό χρονοδιακόπτη. Για να αλλάξετε την τιμή ρύθμισης, πιέστε το ή το στο μπροστινό χρονόμετρο.

Για έξοδο από το μενού: πιέστε .

OffSound Control

Μπορείτε να ενεργοποιήσετε / απενεργοποιήσετε τους ήχους στο Μενού > Ρυθμίσεις χρήση.



Ανατρέξτε στην ενότητα «Δομή μενού».

Όταν οι ήχοι είναι απενεργοποιημένοι, μπορείτε να ακούσετε τον ήχο όταν:

- αγγίζετε το ,
- ο χρονοδιακόπτης σβήνει,
- πιέσετε ένα ανενεργό σύμβολο.

7. ΠΡΟΣΘΕΤΕΣ ΛΕΙΤΟΥΡΓΙΕΣ

7.1 Αυτόματη απενεργοποίηση

Η λειτουργία απενεργοποιεί αυτόματα τις εστίες, εάν:

- όλες οι ζώνες μαγειρέματος, καθώς και ο απορροφητήρας, απενεργοποιούνται,
- δεν ορίσετε καμία ρύθμιση θερμότητας ή ρύθμιση θερμότητας ανεμιστήρα μετά την ενεργοποίηση των εστιών,
- χύθηκε κάτι ή έχετε τοποθετήσει κάτι επάνω στο χειριστήριο για περισσότερο από 10 δευτερόλεπτα (ένα σκεύος, ένα πανί, κ.λπ.). Ακούγεται ένα σήμα και οι εστίες απενεργοποιούνται. Αφαιρέστε το αντικείμενο ή καθαρίστε το χειριστήριο.
- η συσκευή υπερθερμαίνεται (π.χ. όταν μια κατασρόλα βράζει στεγνή). Αφήστε τη

ζώνη μαγειρέματος να κρυώσει πριν χρησιμοποιήσετε ξανά τις εστίες.

- δεν απενεργοποιήσετε μια ζώνη μαγειρέματος ή δεν αλλάξετε τη ρύθμιση θερμότητας. Μετά από κάποιο χρονικό διάστημα, οι εστίες απενεργοποιούνται.

Η σχέση μεταξύ της ρύθμισης θερμότητας / της ταχύτητας ανεμιστήρα και του χρόνου μετά τον οποίο η συσκευή απενεργοποιείται:

Ρύθμιση ζεστάματος	Οι εστίες απενεργοποιούνται μετά από
1 - 2	6 ώρες
3 - 4	5 ώρες

Ρύθμιση ζεστάματος	Οι εστίες απενεργοποιούνται μετά από
5	4 ώρες
6 - 9	1,5 ώρα

Ρύθμιση ταχύτητας ανεμιστήρα	Ο απορροφητήρας απενεργοποιείται μετά από
	10 ώρες

7.2 Παύση

Η λειτουργία αυτή ρυθμίζει όλες τις ζώνες μαγειρέματος που λειτουργούν στη χαμηλότερη ρύθμιση ισχύος. Η ταχύτητα του ανεμιστήρα του απορροφητήρα μειώνεται στο 1. Όταν ενεργοποιείτε τη λειτουργία ενώ ο απορροφητήρας βρίσκεται σε αυτόματη λειτουργία, η ταχύτητα του ανεμιστήρα του απορροφητήρα δεν θα μειωθεί.

Όταν η λειτουργία είναι ενεργή, το ① και το || μπορούν να χρησιμοποιηθούν. Όλα τα άλλα σύμβολα στον πίνακα χειριστηρίων είναι κλειδωμένα.

Η λειτουργία δεν διακόπτει τις λειτουργίες του χρονοδιακόπτη.

1. Για να ενεργοποιήσετε τη λειτουργία:

πιέστε το ||.

.Η σκάλα μαγειρέματος έχει μειωθεί στη θέση 1. Η ταχύτητα του ανεμιστήρα του απορροφητήρα μειώνεται στο 1.

2. Για να απενεργοποιήσετε τη

λειτουργία: πιέστε το ||.

Εμφανίζεται η προηγούμενη ρύθμιση ζεστάματος / ρύθμιση ταχύτητας ανεμιστήρα.

7.3 Κλειδώμα

Μπορείτε να κλειδώσετε το χειριστήριο ενώ οι εστίες λειτουργούν. Αποτρέπει την ακούσια αλλαγή της ρύθμισης θερμότητας / της ταχύτητας του ανεμιστήρα.

Επιλέξτε πρώτα τη ρύθμιση θερμότητας / τη ρύθμιση ταχύτητας του ανεμιστήρα.

Για να ενεργοποιήσετε τη λειτουργία:

πιέστε το .

Για να απενεργοποιήσετε τη λειτουργία:

πιέστε το .



Η λειτουργία απενεργοποιείται όταν απενεργοποιείτε τις εστίες.

7.4 Διάταξη ασφαλείας για παιδιά

Αυτή η λειτουργία αποτρέπει την ακούσια λειτουργία της εστίας και του απορροφητήρα.

Για να ενεργοποιήσετε τη λειτουργία:

πιέστε το ①. Μη ρυθμίσετε κάποια ρύθμιση θερμότητας / ρύθμιση απορροφητήρα. Πιέστε παρατεταμένα το  για 3 δευτερόλεπτα, μέχρι να εμφανιστεί η ένδειξη πάνω από το σύμβολο. Απενεργοποιήστε τις εστίες με το ①.



Η λειτουργία παραμένει ενεργή όταν απενεργοποιείτε την εστία. Η ένδειξη πάνω από  ανάβει.

Για να απενεργοποιήσετε τη λειτουργία:

πιέστε το ①. Μη ρυθμίζετε καμία ρύθμιση θερμότητας / ρύθμιση απορροφητήρα. Πιέστε παρατεταμένα το  για 3 δευτερόλεπτα, μέχρι να σβήσει η ένδειξη πάνω από το σύμβολο. Απενεργοποιήστε τις εστίες με το ①.

Μαγείρεμα με ενεργοποιημένη τη

λειτουργία: πιέστε το ①, στη συνέχεια,

πιέστε το  για 3 δευτερόλεπτα, μέχρι να σβήσει η ένδειξη πάνω από το σύμβολο. Μπορείτε να λειτουργήσετε τις εστίες. Όταν απενεργοποιείτε τις εστίες με ① τη λειτουργία, η λειτουργία ενεργοποιείται ξανά.

7.5 Bridge



Η λειτουργία ενεργοποιείται όταν το σκεύος καλύπτει τα κέντρα των δύο ζωνών. Για περισσότερες πληροφορίες σχετικά με τη σωστή τοποθέτηση των μαγειρικών σκευών, ανατρέξτε στην ενότητα «Χρήση των ζωνών μαγειρέματος».

Αυτή η λειτουργία συνδέει δύο αριστερές ζώνες μαγειρέματος και λειτουργούν ως μία.

Αρχικά, ορίστε τη ρύθμιση θερμότητας για τη μία από τις αριστερές ζώνες μαγειρέματος.

Για να ενεργοποιήσετε τη λειτουργία:

αγγίξτε το . Για να ορίσετε ή να μεταβάλλετε τη ρύθμιση θερμότητας, αγγίξτε έναν από τους αισθητήρες ελέγχου.

Για να απενεργοποιήσετε τη λειτουργία:

αγγίξτε το . Οι ζώνες μαγειρέματος λειτουργούν ανεξάρτητα.

8. ΥΠΟΔΕΙΞΕΙΣ ΚΑΙ ΣΥΜΒΟΥΛΕΣ



ΠΡΟΕΙΔΟΠΟΙΗΣΗ!

Ανατρέξτε στα κεφάλαια σχετικά με την Ασφάλεια.

8.1 Μαγειρικά σκεύη



Στις επαγωγικές ζώνες μαγειρέματος, ένα ισχυρό ηλεκτρομαγνητικό πεδίο δημιουργεί τη θερμότητα στο μαγειρικό σκεύος πολύ γρήγορα.

Χρησιμοποιείτε τις επαγωγικές ζώνες μαγειρέματος με κατάλληλα μαγειρικά σκεύη.

- Για να αποφύγετε την υπερθέρμανση και να βελτιώσετε την απόδοση των ζωνών, το μαγειρικό σκεύος πρέπει να είναι όσο το δυνατόν πιο παχύ και επίπεδο.
- Βεβαιωθείτε ότι οι βάσεις των σκευών είναι καθαρές και στεγνές προτού τα τοποθετήσετε στην επιφάνεια των εστιών.
- Να προσέχετε πάντα να μην ολισθαίνετε ή τρίβετε τα μαγειρικά σκεύη στις άκρες του γυαλιού, καθώς μπορεί να θρυμματιστεί ή να υποστεί ζημιά η γυάλινη επιφάνεια.

Υλικό μαγειρικού σκεύους

- **κατάλληλο:** χυτοσίδηρος, χάλυβας, χάλυβας εμαγιέ, ανοξείδωτος χάλυβας, πολυστρωματική βάση (με κατάλληλη σήμανση από τον κατασκευαστή).
- **μη κατάλληλο:** αλουμίνιο, χαλκός, μπρούντζος, γυαλί, κεραμικό, πορσελάνη.

Το μαγειρικό σκεύος είναι κατάλληλο για επαγωγική εστία εάν:

- το νερό βράζει πολύ γρήγορα σε ζώνη ρυθμισμένη στην υψηλότερη σκάλα μαγειρέματος.
- ένας μαγνήτης έλκεται από το κάτω μέρος του μαγειρικού σκεύους.

Διαστάσεις μαγειρικού σκεύους

- Οι επαγωγικές ζώνες μαγειρέματος προσαρμόζονται αυτόματα στη διάσταση της βάσης του μαγειρικού σκεύους.
- Η απόδοση της ζώνης μαγειρέματος σχετίζεται με τη διάμετρο του μαγειρικού σκεύους. Ένα μαγειρικό σκεύος με μικρότερη διάμετρο από την ελάχιστη λαμβάνει μόνο μέρος της ενέργειας που παράγεται από τη ζώνη μαγειρέματος.
- Για λόγους που σχετίζονται τόσο με την ασφάλεια όσο και με τα βέλτιστα αποτελέσματα μαγειρέματος, μην χρησιμοποιείτε μαγειρικά σκεύη μεγαλύτερα από εκείνα που υποδεικνύονται στις «Προδιαγραφές ζωνών μαγειρέματος». Αποφύγετε την τοποθέτηση του μαγειρικού σκεύους κοντά στον πίνακα χειριστηρίων κατά τη διάρκεια της διαδικασίας μαγειρέματος. Αυτό μπορεί να επηρεάσει τη λειτουργία του πίνακα χειριστηρίων ή να ενεργοποιήσει ακούσια λειτουργίες εστιών.



Ανατρέξτε στο κεφάλαιο «Τεχνικά στοιχεία».

Καπάκια Εξαερισμού

Για να βελτιστοποιήσετε περαιτέρω τις περιόδους μαγειρέματος δίπλα στον απορροφητήρα, μπορείτε να χρησιμοποιήσετε τα ειδικά καπάκια εξαερισμού με τα μαγειρικά σκεύη σας. Τα καπάκια είναι σχεδιασμένα να κατευθύνουν τον ατμό που παράγεται στο εσωτερικό του σκεύους προς τον απορροφητήρα, ελαχιστοποιώντας τις ανεπιθύμητες οσμές μαγειρέματος και την υπερβολική υγρασία στην κουζίνα. Τα καπάκια είναι διαθέσιμα για αγορά ξεχωριστά σε διάφορα μεγέθη ώστε να ταιριάζουν στους περισσότερους συνηθισμένους τύπους μαγειρικών σκευών. Για περισσότερες πληροφορίες, επισκεφτείτε τον ιστότοπό μας.

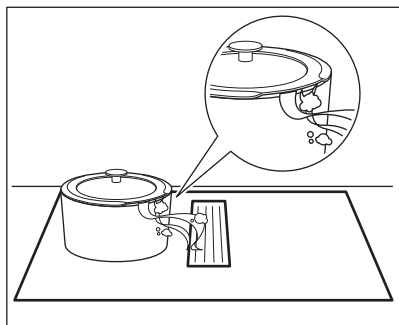

8.2 Θόρυβοι κατά τη λειτουργία

Εάν μπορείτε να ακούσετε:

- οξύ κρότο: τα μαγειρικά σκεύη έχουν κατασκευαστεί από διαφορετικά υλικά (κατασκευή τριών στρωμάτων).

- σφύριγμα: χρησιμοποιείτε τη ζώνη μαγειρέματος με υψηλή ισχύ και τα μαγειρικά σκεύη έχουν κατασκευαστεί από διαφορετικά υλικά (κατασκευή τριών στρωμάτων).
 - βουητό: χρησιμοποιείτε υψηλή ισχύ.
 - κροτάλισμα: πραγματοποιείται ηλεκτρική μεταγωγή.
 - σुरιγμό, βόμβο: ο ανεμιστήρας λειτουργεί.
- Οι θόρυβοι αυτοί είναι φυσιολογικοί και δεν υποδεικνύουν κάποια δυσλειτουργία.**

8.3 Όκο Timer (Χρονοδιακόπτης εξοικονόμησης ενέργειας)

Για την εξοικονόμηση ενέργειας, η αντίσταση της ζώνης μαγειρέματος απενεργοποιείται πριν ηχησει ο χρονοδιακόπτης αντίστροφης μέτρησης. Η διαφορά στο χρόνο λειτουργίας εξαρτάται από τη σκάλα μαγειρέματος και τη διάρκεια της διαδικασίας μαγειρέματος.

8.4 Απλοποιημένος οδηγός μαγειρέματος

Η σχέση μεταξύ της σκάλας μαγειρέματος μιας ζώνης και της κατανάλωσής της σε ενέργεια δεν είναι γραμμική. Η αύξηση της σκάλας μαγειρέματος δεν είναι ανάλογη της αύξησης της κατανάλωσης ενέργειας. Αυτό σημαίνει ότι μια ζώνη μαγειρέματος με ενδιάμεση σκάλα μαγειρέματος καταναλώνει λιγότερη από τη μισή ενέργειά της.



Τα δεδομένα στον πίνακα είναι αποκλειστικά για οδηγίες.

Ρύθμιση ζεστά-ματος	Χρησιμοποιήστε το για:	Χρόνος (λεπ.)	Συμβουλές
1	Διατηρήστε το μαγειρεμένο φαγητό ζεστό.	εάν χρειάζεται	Τοποθετήστε ένα καπάκι στο μαγειρικό σκεύος.
1 - 2	Σάλτσα ολλαντέζ: λιώστε βούτυρο, σοκολάτα, ζελατίνη.	5 - 25	Ανακατεύετε κατά διαστήματα.
2	Στερεοποίηση: ομελέτα, ψητά αυγά.	10 - 40	Μαγειρέψτε με το καπάκι.
2 - 3	Σιγοβράσιμο ρυζιού και φαγητών με βάση το γάλα, ζέσταμα έτοιμων φαγητών.	25 - 50	Προσθέστε υγρά σε τουλάχιστον διπλάσια ποσότητα από το ρύζι, ανακατεύετε μόλις περάσει ο μισός χρόνος τις συνταγές που περιέχουν γάλα.

Ρύθμιση ζεστά-ματος	Χρησιμοποιήστε το για:	Χρόνος (λεπ.)	Συμβουλές
3 - 4	Λαχανικά, ψάρι, κρέας στον ατμό.	20 - 45	Προσθέστε μερικές κουταλιές νερό. Ελέγξτε την ποσότητα νερού κατά τη διάρκεια της διαδικασίας.
4 - 5	Πατάτες στον ατμό και άλλα λαχανικά.	20 - 60	Καλύψτε το κάτω μέρος της κατσαρόλας με 1-2 cm νερού. Ελέγξτε τη στάθμη του νερού κατά τη διάρκεια της διαδικασίας. Διατηρείτε το καπάκι στην κατσαρόλα.
4 - 5	Μαγειρέψτε μεγαλύτερες ποσότητες τροφίμων, σούπες και φαγητά κατσαρόλας.	60 - 150	Έως 3 l υγρό συν τα υλικά.
6 - 7	Ρόδισμα στο τηγάνι: σνίτσελ, μοσχαρίσιο cordon bleu, μπριζόλες, μπιφτέκια, λουκάνικα, συκώτι, κουρκούτι, αυγά, κρέπες, ντόνατς.	εάν χρειάζεται	Όταν χρειάζεται, γυρίστε το.
7 - 8	Δυνατό τηγάνισμα, Hash Browns, κομμάτια παντοσέτας, μπριζόλες.	5 - 15	Όταν χρειάζεται, γυρίστε το.
9	Βράσιμο νερού, βράσιμο ζυμαρικών, σσάρισμα κρέατος (γκούλας, κρέας στην κατσαρόλα), τηγανιτές πατάτες.		
P	Βράσιμο μεγάλης ποσότητας νερού. η επιλογή PowerBoost είναι ενεργοποιημένη.		

8.5 Υποδείξεις και Συμβουλές για τον απορροφητήρα

- Η σχάρα που καλύπτει τον απορροφητήρα είναι κατασκευασμένη από ανοξείδωτο ασάλι.
- Όταν είναι ενεργοποιημένη η λειτουργία ΑΥΤΟ, ο ανεμιστήρας ξεκινά σε χαμηλή

ταχύτητα στην αρχή κάθε περιόδου μαγειρέματος. Η ταχύτητα αυξάνεται σταδιακά. Μπορείτε επίσης να ρυθμίσετε την ταχύτητα του ανεμιστήρα χειροκίνητα.

9. ΦΡΟΝΤΙΔΑ ΚΑΙ ΚΑΘΑΡΙΣΜΑ

ΠΡΟΕΙΔΟΠΟΙΗΣΗ!

Ανατρέξτε στα κεφάλαια σχετικά με την Ασφάλεια.

9.1 Γενικές πληροφορίες

- Καθαρίζετε την εστία μετά από κάθε χρήση.
- Χρησιμοποιείτε πάντα μαγειρικά σκεύη με καθαρή βάση.
- Οι γρατζουνιές ή οι σκούροι λεκέδες στην επιφάνεια δεν επηρεάζουν τον τρόπο λειτουργίας της εστίας.
- Χρησιμοποιείτε ειδικό καθαριστικό, κατάλληλο για την επιφάνεια της εστίας.

- Χρησιμοποιείτε πάντα μια ξύστρα που συνιστάται για εστίες με γυάλινη επιφάνεια. Χρησιμοποιήστε την ξύστρα μόνο ως πρόσθετο εργαλείο για τον καθαρισμό του τζαμιού μετά την βασική διαδικασία καθαρισμού.

ΠΡΟΕΙΔΟΠΟΙΗΣΗ!

Μη χρησιμοποιείτε μαχαίρια ή άλλα αιχμηρά, μεταλλικά εργαλεία για τον καθαρισμό της γυάλινης επιφάνειας.

9.2 Καθαρισμός της εστίας

- **Αφαιρέστε αμέσως:** λιωμένο πλαστικό, πλαστική μεμβράνη, αλάτι, ζάχαρη και

φαγητά που περιέχουν ζάχαρη, καθώς σε αντίθετη περίπτωση η βρομιά μπορεί να προκαλέσει ζημιά στις εστίες. Προσέχετε ώστε να μην προκληθούν εγκαύματα. Χρησιμοποιήστε την ειδική ξύστρα εστιών στη γυάλινη επιφάνεια υπό οξεία γωνία και μετακινήστε τη λεπίδα επάνω στην επιφάνεια.

- **Απομακρύνετε όταν η εστία είναι αρκετά κρύα:** στίγματα αλάτων, νερού, λεκέδες από λίπη, γυαλιστερός μεταλλικός αποχρωματισμός. Καθαρίστε την εστία με ένα υγρό πανί και μη διαβρωτικό απορρυπαντικό. Μετά τον καθαρισμό, σκουπίστε τις εστίες με ένα μαλακό πανί.
- **Αφαιρέστε γυαλιστερούς μεταλλικούς αποχρωματισμούς:** χρησιμοποιήστε ένα διάλυμα νερού με ξύδι και καθαρίστε τη γυάλινη επιφάνεια με ένα πανί.

9.3 Καθαρισμός του απορροφητήρα

Σχάρα

Η σχάρα οδηγεί τον αέρα μέσα στον απορροφητήρα. Επιπλέον, προστατεύει το σύστημα του απορροφητήρα και αποτρέπει την πώση ξένων αντικειμένων στο εσωτερικό του από ατύχημα. Μπορείτε να πλύνετε τη σχάρα χειροκίνητα ή στο πλυντήριο πιάτων. Σκουπίστε τη σχάρα με ένα μαλακό πανί.

Δίσκος αποστράγγισης

Υπάρχει ένας δίσκος αποστράγγισης κάτω από τον απορροφητήρα. Συλλέγει τη συμπύκνωση υδρατμών που δημιουργείται κατά τη διάρκεια κάθε μαγειρέματος. Οποιαδήποτε στιγμή μπορεί να στάζει νερό από το σύστημα του απορροφητήρα στο δίσκο αποστράγγισης. Να θυμάστε να αδειάζετε το δοχείο νερού τακτικά. Ο δίσκος αποστράγγισης είναι ορατός από πάνω αφού αφαιρέσετε τη σχάρα και το περίβλημα του φίλτρου μαζί με τα φίλτρα.

Πριν αποκτήσετε πρόσβαση στον δίσκο αποστράγγισης, βεβαιωθείτε ότι προστατεύετε το περιεχόμενο του συρταριού ή του θαλάμου κάτω από την εστία από τυχαία έκχυση.

1. Για να αποκτήσετε πρόσβαση στον δίσκο αποστράγγισης, απασφαλίστε πρώτα το κεντρικό μάνδαλο. Σύρετε το μάνδαλο προς την αντίθετη κατεύθυνση. Πιάστε τον δίσκο αποστράγγισης και με τα δύο χέρια

και σύρετέ το προσεκτικά προς τα δεξιά.

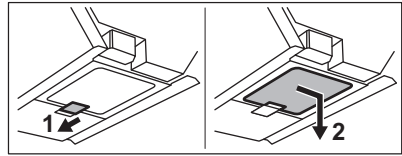

2. Μετακινήστε το δοχείο αποστράγγισης κάθετα προς τα κάτω. Προσέξτε να μη χυθεί το νερό.

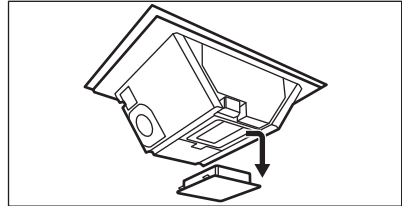

3. Απορρίψτε το νερό και ξεπλύνετε το δοχείο αποστράγγισης. Μπορείτε να πλύνετε το παψί χειροκίνητα (χρησιμοποιώντας σαπούνι και ένα μαλακό πανί / σφουγγάρι) ή στο πλυντήριο πιάτων (τυπικός κύκλος).



ΠΡΟΕΙΔΟΠΟΙΗΣΗ!

Βεβαιωθείτε ότι δεν εισχωρεί υγρό στον απορροφητήρα.

Εάν χυθεί νερό ή άλλα υγρά μέσα στο σύστημα του απορροφητήρα:

1. Απενεργοποιήστε την εστία.
2. Ανασηκώστε τη σχάρα και καθαρίστε προσεκτικά την περιοχή του απορροφητήρα με ένα υγρό πανί ή σφουγγάρι και ένα ήπιο καθαριστικό.
3. Σκουπίστε την υπερβολική ποσότητα υγρού που συγκεντρώθηκε στο κάτω μέρος του εσωτερικού του απορροφητήρα με ένα σφουγγάρι ή ένα στεγνό πανί.
4. Καθαρίστε το φίλτρο, εάν απαιτείται (ανατρέξτε στην ενότητα «Καθαρισμός του φίλτρου απορροφητήρα»).
5. Αδειάστε το δοχείο αποστράγγισης, εάν χρειάζεται.
6. Ενεργοποιήστε τον απορροφητήρα, ρυθμίστε το επίπεδο ταχύτητας ανεμιστήρα στο 2 ή υψηλότερο και αφήστε τον να λειτουργήσει για λίγο ώστε να απαλλαγεί από την παραμένουσα υγρασία.

9.4 Καθαρισμός και αναδημιουργία των φίλτρων του απορροφητήρα

Η μονάδα φιλτραρίσματος αποτελείται από τα παρακάτω στοιχεία: φίλτρα λίπους σε συνδυασμό με το περιβλήμα του φίλτρου λίπους **A** και τα αφαιρούμενα φίλτρα άνθρακα μακράς διάρκειας **B**.

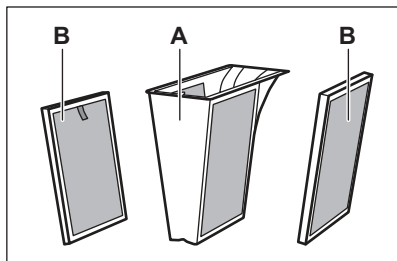

Τα φίλτρα λίπους συλλέγουν τα λίπη, **A** το λάδι και τα τρόφιμα και τα εμποδίζει να εισέλθουν στο σύστημα του απορροφητήρα.

Το φίλτρα άνθρακα μακράς διάρκειας, **B**, τα οποία περιέχουν αφρό ενεργού άνθρακα, εξουδετερώνει τον καπνό και τις οσμές από το μαγείρεμα.

Καθαρίζετε τακτικά τα φίλτρα και αναπληρώνετε το τακτικά:

- Καθαρίστε τα φίλτρα λίπους **A** αμέσως μόλις το συσσωρευμένο λίπος είναι ορατό. Η συχνότητα καθαρισμού εξαρτάται από την ποσότητα λίπους και λαδιού που χρησιμοποιείται στο μαγείρεμα. Συνιστάται να καθαρίζετε τα φίλτρα μια φορά τον μήνα, ή πιο συχνά, εάν απαιτείται.
- Καθαρίζετε τα φίλτρα άνθρακα μεγάλης διάρκειας **B** μόνο όταν είναι ορατό το συσσωρευμένο λίπος.
- Αναγεννήστε τα φίλτρα άνθρακα μεγάλης διάρκειας **B** μόνο όταν  είναι ενεργοποιημένη η ειδοποίηση. Ο μέγιστος αριθμός κύκλων αναγέννησης είναι 8 (περίπου 3 έτη). Μετά από αυτό το διάστημα, τα φίλτρα πρέπει να αντικατασταθούν με ένα νέο.
- Επιπλέον, η εστία διαθέτει ενσωματωμένο πάγκο με μια ειδοποίηση που σας υπενθυμίζει τον καθαρισμό των φίλτρων λίπους και την ανάπλαση των φίλτρων άνθρακα μεγάλης διάρκειας ζωής. Ο

μετρητής ξεκινά αυτόματα όταν ενεργοποιήσετε τον απορροφητήρα για πρώτη φορά. Μετά από 140 ώρες χρήσης, η ένδειξη  αρχίζει να αναβοσβήνει ως ένδειξη ότι πρέπει να καθαρίσετε τα φίλτρα λίπους και να αναγεννήσετε τα φίλτρα άνθρακα μεγάλης διάρκειας **B**. Η ειδοποίηση παραμένει αναμμένη για 30 δευτερόλεπτα αφού απενεργοποιήσετε τον απορροφητήρα και τις εστίες. Η ειδοποίηση δεν εμποδίζει τη χρήση των εστιών.

ΠΡΟΕΙΔΟΠΟΙΗΣΗ!

Τα υπερκορεσμένα φίλτρα μπορούν να ελλοχεύουν κίνδυνο πυρκαγιάς.

Αποσυναρμολόγηση / επανασυναρμολόγηση των φίλτρων

Τα φίλτρα και το περιβλήμα φίλτρου λίπους βρίσκονται ακριβώς κάτω από τη σχάρα στο κέντρο των εστιών. Αφαιρέστε τα προσεκτικά καθώς μπορεί να είναι γλιστερά λόγω συσσώρευσης λίπους.

1. Αφαιρέστε τη σχάρα.

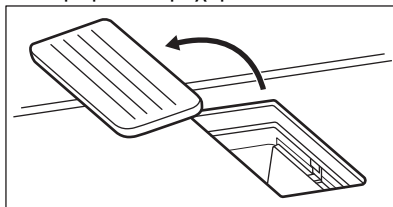

2. Αφαιρέστε το περιβλήμα του φίλτρου λίπους πιάνοντας τη λαβή που προεξέχει.

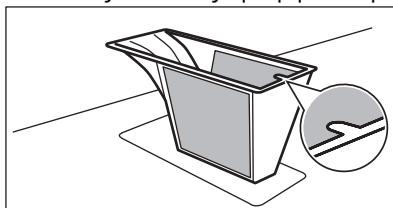

3. Αφαιρέστε τα φίλτρα άνθρακα μεγάλης διάρκειας πιάνοντας τη λαβή.

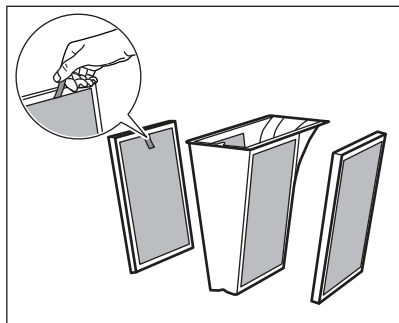

4. Επανασυναρμολογήστε τη μονάδα φιλτραρίσματος μετά τον καθαρισμό:
 - a. Σύρετε τα φίλτρα άνθρακα μακριά διάρκειας μέσα στο σύστημα απορροφητήρα κατά μήκος των εντοιχιζόμενων ραγών.
 - b. Τοποθετήστε το περίβλημα του φίλτρου λίπους πίσω στο εσωτερικό.
 - c. Τοποθετήστε ξανά τη σχάρα.



Καθαρισμός των φίλτρων λίπους και του περιβλήματος του φίλτρου λίπους

1. Πλύνετε το περίβλημα του φίλτρου λίπους με τα φίλτρα λίπους προσεκτικά σε ζεστό νερό χωρίς καθαριστικά μέσα. Τα απορρυπαντικά μπορούν να προκαλέσουν ζημιά στο φιλτράρισμα άνθρακα. Μπορείτε να χρησιμοποιήσετε ένα ήπιο καθαριστικό και στη συνέχεια ξεπλύνετε το με χλιαρό νερό. Μπορείτε να χρησιμοποιήσετε ένα μαλακό σφουγγάρι, ένα μαλακό πανί ή μια βούρτσα καθαρισμού που δεν χαράσσει, για να αφαιρέσετε υπολείμματα τροφών, αν χρειάζεται. Πλύνετε τα φίλτρα λίπους και το περίβλημα του φίλτρου λίπους στο πλυντήριο πιάτων σε οποιονδήποτε τυπικό κύκλο.



Ανάλογα με τον τύπο του απορρυπαντικού και τον αριθμό των κύκλων του πλυντηρίου πιάτων, μπορεί να παρουσιαστεί φυσικός ήπιος αποχρωματισμός στο πλέγμα. Αυτό δεν επηρεάζει την απόδοση του φίλτρου λίπους.

Δεν συνιστάται η χρήση χαρτοπετεστών κατά τον καθαρισμό / στέγνωμα των εξαρτημάτων φιλτραρίσματος.

2. Αφήστε το για λίγη ώρα για να στεγνώσει σε θερμοκρασία δωματίου.
3. Τοποθετήστε ξανά το περίβλημα του φίλτρου λίπους με τα φίλτρα λίπους στο εσωτερικό.
4. Αν η ειδοποίηση  είναι ενεργοποιημένη, πατήστε  για λίγο για να μηδενίσετε τον μετρητή. Ο μετρητής επανεκκινείται.

Καθαρισμός των φίλτρων άνθρακα μεγάλης διάρκειας

1. Πλύνετε τα φίλτρα προσεκτικά σε ζεστό νερό χωρίς καθαριστικά μέσα. Τα απορρυπαντικά μπορούν να προκαλέσουν ζημιά στο φιλτράρισμα άνθρακα. Μπορείτε να χρησιμοποιήσετε ένα μαλακό σφουγγάρι, ένα μαλακό πανί ή μια βούρτσα καθαρισμού που δεν χαράσσει, για να αφαιρέσετε υπολείμματα τροφών, αν χρειάζεται. Εναλλακτικά, αφού καθαρίσετε την πιο έντονη βρωμιά από τα φίλτρα, μπορείτε επίσης να πλύνετε το φίλτρο σε πλυντήριο πιάτων στους 65-70 °C (χρησιμοποιώντας ένα πρόγραμμα για περισσότερο από 90 λεπ), χωρίς απορρυπαντικά και χωρίς πιάτα στο ίδιο φορτίο.
2. Αφήστε τα φίλτρα να στεγνώσουν κατά τη διάρκεια της νύχτας σε θερμοκρασία δωματίου. Τα φίλτρα πρέπει να έχουν στεγνώσει πλήρως πριν από την επανασυναρμολόγηση.
3. Επανασυναρμολογήστε τη μονάδα φιλτραρίσματος και τοποθετήστε την πάλι μέσα.

Αναζωογονώντας τα φίλτρα άνθρακα μακριά διάρκειας

1. Καθαρίστε πρώτα τα φίλτρα, όπως περιγράφεται παραπάνω.
2. Τοποθετήστε τα φίλτρα στον φούρνο στους 100 °C για 120 λεπ. Τοποθετήστε τα φίλτρα στη μεσαία μεταλλική σχάρα. Χρησιμοποιήστε μια λειτουργία φούρνου χωρίς ανεμιστήρα.
3. Επανασυναρμολογήστε τη μονάδα φιλτραρίσματος και τοποθετήστε την πάλι μέσα.

4. Πιέστε για  λίγο το για να μηδενίσετε τον μετρητή.

Ο μετρητής επανεκκινείται.

10. ΕΠΙΛΥΣΗ ΠΡΟΒΛΗΜΑΤΩΝ







ΠΡΟΕΙΔΟΠΟΙΗΣΗ!

Ανατρέξτε στα κεφάλαια σχετικά με την Ασφάλεια.

10.1 Τι να κάνετε αν...

Πρόβλημα	Πιθανή αιτία	Αντιμετώπιση
Δεν μπορείτε να ενεργοποιήσετε ή να λειτουργήσετε τις εστίες.	Οι εστίες δεν είναι συνδεδεμένες σε ηλεκτρική παροχή ή δεν είναι σωστά συνδεδεμένες.	Ελέγξτε εάν οι εστίες είναι σωστά συνδεδεμένες στην ηλεκτρική παροχή.
	Έχει καεί η ασφάλεια.	Βεβαιωθείτε ότι η ασφάλεια είναι η αιτία της δυσλειτουργίας. Αν η ασφάλεια πέφτει επανειλημμένα, επικοινωνήστε με ηλεκτρολόγο που διαθέτει τα κατάλληλα προσόντα.
	Δεν έχετε ρυθμίσει τη σκάλα μαγειρέματος για 60 δευτερόλεπτα.	Ενεργοποιήστε τις εστίες ξανά και ρυθμίστε τη σκάλα μαγειρέματος σε λιγότερο από 60 δευτερόλεπτα.
	Αγγίξατε ταυτόχρονα 2 ή περισσότερα πεδία αφής.	Αγγίξτε μόνο ένα πεδίο αφής.
	Είναι ενεργοποιημένη η επιλογή Παύση.	Ανατρέξτε στην ενότητα «Παύση».
	Υπάρχει νερό ή λεκέδες λίπους στον πίνακα ελέγχου.	Καθαρίστε τον πίνακα ελέγχου.
Ακούγεται ένα συνεχόμενο ηχητικό σήμα.	Η ηλεκτρική σύνδεση είναι εσφαλμένη.	Αποσυνδέστε τις εστίες από την ηλεκτρική παροχή. Ζητήστε από ηλεκτρολόγο που διαθέτει τα κατάλληλα προσόντα να ελέγξει την εγκατάσταση.
Δεν μπορείτε να επιλέξετε τη μέγιστη σκάλα μαγειρέματος για μία από τις ζώνες μαγειρέματος.	Οι άλλες ζώνες καταναλώνουν την μέγιστη διαθέσιμη ισχύ. Οι εστίες σας λειτουργούν κανονικά.	Μειώστε τη ρύθμιση θερμοκρασίας των άλλων ζωνών μαγειρέματος που είναι συνδεδεμένες στην ίδια φάση. Ανατρέξτε στο κεφάλαιο «Διαχείριση ισχύος».
Ακούγεται ηχητικό σήμα και οι εστίες απενεργοποιούνται. Μόλις απενεργοποιηθούν οι εστίες ακούγεται ένα ηχητικό σήμα.	Έχετε τοποθετήσει κάτι σε ένα ή περισσότερα πεδία αφής.	Αφαιρέστε τα αντικείμενα από τα πεδία αφής.
Οι εστίες απενεργοποιούνται.	Έχετε τοποθετήσει κάτι στο πεδίο αφής  .	Αφαιρέστε το αντικείμενο από το πεδίο αφής.

Πρόβλημα	Πιθανή αιτία	Αντιμετώπιση
Δεν ανάβει η ένδειξη υπολειπόμενης θερμότητας.	Η ζώνη δεν είναι ζεστή επειδή λειτούργησε μόνο για σύντομο χρονικό διάστημα ή επειδή ο αισθητήρας έχει υποστεί ζημιά.	Αν η ζώνη έχει λειτουργήσει επαρκώς ώστε να είναι ζεστή, μιλήστε με το Εξουσιοδοτημένο Κέντρο Σέρβις.
Ο πίνακας χειριστηρίων γίνεται ζεστός στην αφή.	Το μαγειρικό σκεύος είναι πολύ μεγάλο ή το τοποθετείτε πολύ κοντά στον πίνακα χειριστηρίων.	Τοποθετείτε τα μεγάλα μαγειρικά σκεύη στις πίσω ζώνες αν είναι δυνατό.
Δεν υπάρχει ήχος όταν αγγίζετε τα πεδία αφής του χειριστηρίου.	Οι ήχοι είναι απενεργοποιημένοι.	Ενεργοποιήστε τους ήχους. Ανατρέξτε στο κεφάλαιο «Καθημερινή χρήση».
Ανάβει η ένδειξη πάνω από το σύμβολο  .	Είναι ενεργοποιημένη η επιλογή Διατάξη ασφαλείας για παιδιά ή Κλειδώμα.	Ανατρέξτε στις ενότητες «Συσκευή ασφαλείας για παιδιά» και «Κλειδώμα».
Αναβοσβήνει η μπάρα χειριστηρίων.	Δεν έχει τοποθετηθεί μαγειρικό σκεύος στη ζώνη ή η ζώνη δεν καλύπτεται πλήρως.	Τοποθετήστε το μαγειρικό σκεύος στη ζώνη μαγειρέματος έτσι ώστε να την καλύπτει πλήρως.
	Το μαγειρικό σκεύος είναι ακατάλληλο.	Χρησιμοποιείτε μαγειρικά σκεύη κατάλληλα για επαγγελματικές εστίες. Ανατρέξτε στο κεφάλαιο «Υποδείξεις και συμβουλές».
	Η διάμετρος της βάσης του μαγειρικού σκεύους είναι πολύ μικρή για τη ζώνη.	Χρησιμοποιήστε μαγειρικό σκεύος σωστών διαστάσεων. Ανατρέξτε στο κεφάλαιο «Τεχνικά στοιχεία».
Ο απορροφητήρας δεν ξεκινά ή απενεργοποιείται. Οι ενδείξεις πάνω από τα σύμβολα ελέγχου του απορροφητήρα μπορεί επίσης να αναβοσβήνουν.	Ο ανεμιστήρας μπορεί να απενεργοποιηθεί μόνος του σε ορισμένες συνθήκες, π.χ. όταν το δωμάτιο δεν αερίζεται σωστά.	Ανοίξτε το παράθυρο. Μπορεί να χρειαστεί να εγκαταστήσετε τον διακόπτη παραθύρου. Ανατρέξτε στην ενότητα «Συναρμολόγηση». Αν ο διακόπτης παραθύρου είναι ήδη παρών, βεβαιωθείτε ότι έχει εγκατασταθεί σωστά. Ανατρέξτε στο φυλλάδιο εγκατάστασης. Πιέστε οποιοδήποτε σύμβολο. Ο απορροφητήρας λειτουργεί ξανά.
Ο ανεμιστήρας του απορροφητήρα δεν λειτουργεί σωστά όταν είναι ενεργοποιημένες οι λειτουργίες του απορροφητήρα.	Η θερμοκρασία περιβάλλοντος γύρω από τον απορροφητήρα είναι πολύ υψηλή. Δεν υπάρχει επαρκής κυκλοφορία αέρα εντός και γύρω από τον απορροφητήρα.	Απενεργοποιήστε τις εστίες και αποσυνδέστε τις από την κεντρική παροχή ρεύματος. Περιμένετε τουλάχιστον 10 δευτερόλεπτα και, στη συνέχεια, συνδέστε το ξανά. Άλλες προτάσεις: Προσπαθήστε να ψύξετε τη θερμοκρασία του περιβάλλοντος χώρου. Αφαιρέστε το φίλτρο του απορροφητήρα και την υπολειπόμενη υγρασία από το εσωτερικό του απορροφητήρα. Ανατρέξτε στο κεφάλαιο «Φροντίδα και καθαρισμός». Αφήστε το σύστημα απορροφητήρα να στεγνώσει για μία ημέρα και, στη συνέχεια, ενεργοποιήστε ξανά τον απορροφητήρα.

Πρόβλημα	Πιθανή αιτία	Αντιμετώπιση
Ο ατμός που παράγεται κατά το μαγείρεμα δεν απορροφάται επαρκώς από τον απορροφητήρα.	Τα καπάκια στα μαγειρικά σκεύη δεν έχουν τοποθετηθεί σωστά.	Εάν τα μαγειρικά σας σκεύη δεν διαθέτουν καπάκια εξερισμού, δώστε στα καπάκια τέτοια κλίση ώστε ο ατμός που απελευθερώνεται να κατευθύνεται προς τον απορροφητήρα. Ανατρέξτε στην ενότητα «Υποδείξεις και συμβουλές» για πληροφορίες σχετικά με τα ειδικά καπάκια εξερισμού που συνιστώνται για χρήση με τον ενσωματωμένο απορροφητήρα.
	Το φίλτρο του απορροφητήρα είναι υπερκορεσμένο.	Καθαρίστε και αναπληρώστε το φίλτρο του απορροφητήρα και επαναφέρετε την ειδοποίηση. Ανατρέξτε στο κεφάλαιο «Φροντίδα και καθαρισμός».
Ανάβει η ένδειξη  και ένας αριθμός.	Έχει εκδηλωθεί κάποιο σφάλμα στις εστίες.	Απενεργοποιήστε την εστία και ενεργοποιήστε την ξανά μετά από 30 δευτερόλεπτα. Αν η ένδειξη  εμφανιστεί ξανά, αποσυνδέστε τις εστίες από την ηλεκτρική παροχή. Μετά από 30 δευτερόλεπτα, συνδέστε και πάλι τις εστίες. Αν το πρόβλημα επιμένει, επικοινωνήστε με ένα Εξουσιοδοτημένο Κέντρο Σέρβις.

10.2 Εάν δεν μπορείτε να βρείτε λύση...

Εάν δεν μπορείτε να αντιμετωπίσετε το πρόβλημα μόνοι σας, επικοινωνήστε με τον αντιπρόσωπό μας ή το Εξουσιοδοτημένο Κέντρο Σέρβις. Αναφέρετε τα στοιχεία από την πινακίδα τεχνικών χαρακτηριστικών. Βεβαιωθείτε ότι έχετε θέσει σε λειτουργία

σωστά την εστία. Σε αντίθετη περίπτωση, το σέρβις από τεχνικό ή αντιπρόσωπο θα χρεώνεται και κατά τη διάρκεια ισχύος της εγγύησης. Οι πληροφορίες σχετικά με την περίοδο της εγγύησης και τα Εξουσιοδοτημένα Κέντρα Σέρβις βρίσκονται στο φυλλάδιο της εγγύησης.

11. ΤΕΧΝΙΚΑ ΧΑΡΑΚΤΗΡΙΣΤΙΚΑ

11.1 Πινακίδα τεχνικών χαρακτηριστικών

Μοντέλο TCH74B01FB
 Τύπος 67 B4A 01 AD
 Επαγωγή 7.35 kW
 Αρ. σειρ,
 AEG

Κωδικός Προϊόντος (PNC) 949 598 022 00
 220 - 240 V / 400 V 2N, 50 Hz
 Κατασκευάζεται στην: Γερμανία
 7.35 kW



11.2 Προδιαγραφές ζώνης μαγειρέματος

Ζώνη μαγειρέματος	Ονομαστική ισχύς (μέγιστη ρύθμιση θερμότητας) [W]	PowerBoost [W]	PowerBoost μέγιστη διάρκεια [λεπ]	Διάμετρος μαγειρικού σκεύους [mm]
Εμπρός αριστερά	2300	3200	10	125 - 210
Πίσω αριστερά	2300	3200	10	125 - 210
Εμπρός δεξιά	1400	2500	4	125 - 145
Πίσω δεξιά	1800	2800	10	145 - 180

Η ισχύς των ζωνών μαγειρέματος μπορεί να διαφέρει σε κάποιο μικρό εύρος από τα δεδομένα του πίνακα. Αλλάζει με το υλικό και τις διαστάσεις του σκεύους μαγειρέματος.

Για βέλτιστα μαγειρικά αποτελέσματα, μη χρησιμοποιείτε μαγειρικά σκεύη μεγαλύτερης διαμέτρου από αυτήν που αναφέρεται στον πίνακα.

12. ΕΝΕΡΓΕΙΑΚΗ ΑΠΟΔΟΣΗ

12.1 Πληροφορίες Προϊόντος σύμφωνα με τον Κανονισμό περί οικολογικού σχεδιασμού της ΕΕ για τις πληροφορίες προϊόντος εστιών

Ταυτότητα μοντέλου	TCH74B01FB	
Τύπος εστίας	Εντοιχισμένη εστία	
Αριθμός ζωνών μαγειρέματος	4	
Τεχνολογία θέρμανσης	Επαγωγή	
Διάμετρος κυκλικών ζωνών μαγειρέματος (Ø)	Εμπρός αριστερά Πίσω αριστερά Εμπρός δεξιά Πίσω δεξιά	21.0 cm 21.0 cm 14.5 cm 18.0 cm
Κατανάλωση ενέργειας ανά ζώνη μαγειρέματος (EC electric cooking)	Εμπρός αριστερά Πίσω αριστερά Εμπρός δεξιά Πίσω δεξιά	189.1 Wh/kg 189.1 Wh/kg 180.2 Wh/kg 178.3 Wh/kg
Κατανάλωση ενέργειας από την εστία (EC electric hob)	184.2 Wh/kg	

IEC / EN 60350-2 - Οικιακές ηλεκτρικές συσκευές μαγειρέματος - Μέρος 2: Εστίες - Μέθοδοι μέτρησης της απόδοσης.

Οι μετρήσεις ενέργειας που αναφέρονται στην περιοχή μαγειρέματος αναγνωρίζονται από τις ενδείξεις των αντίστοιχων ζωνών μαγειρέματος.

12.2 Εστίες -Εστίες εξοικονόμησης

Μπορείτε να εξοικονομήτε ενέργεια κατά τη διάρκεια του καθημερινού μαγειρέματος αν ακολουθήσετε τις παρακάτω συμβουλές.

- Όταν ζεσταίνεται νερό, να χρησιμοποιείτε μόνο την ποσότητα που χρειάζεστε.
- Εάν είναι δυνατό, τοποθετείτε πάντα τα καπάκια στα μαγειρικά σκεύη.
- Τοποθετείτε τα μαγειρικά σκεύη απευθείας στο κέντρο της ζώνης μαγειρέματος.

- Χρησιμοποιείτε την υπολειπόμενη θερμότητα για να διατηρείτε το φαγητό ζεστό ή για να το λιώσετε.

12.3 Πληροφορίες προϊόντος για την κατανάλωση ισχύος και τον μέγιστο χρόνο επίτευξης της κατάλληλης λειτουργίας χαμηλής ισχύος

Κατανάλωση ισχύος στην κατάσταση εκτός λειτουργίας	0.3 W
Μέγιστος χρόνος που απαιτείται ώστε ο εξοπλισμός να επιτύχει αυτόματα την κατάλληλη λειτουργία χαμηλής ισχύος	2 λεπτ

12.4 Φύλλο πληροφοριών προϊόντος και Πληροφορίες προϊόντος σύμφωνα με τους Κανονισμούς Ενεργειακής επισήμανσης και Οικολογικού σχεδιασμού της ΕΕ για απορροφητήρες

Δελτίο πληροφοριών προϊόντος σύμφωνα με της Οδηγίας ΕΕ Αριθ. 65/2014		
Το όνομα/την επωνυμία ή το εμπορικό σήμα του προμηθευτή	AEG	
Αναγνωριστικό μοντέλου	TCH74B01FB	
Ετήσια κατανάλωση ενέργειας AECαπορροφητήρα	32.7	kWh/a
Τάξη ενεργειακής απόδοσης	A+	
Ρευστοδυναμική απόδοση - FDEαπορροφητήρα	32.0	
Τάξη ρευστοδυναμικής απόδοσης	A	
Απόδοση φωτισμού - LEαπορροφητήρα	-	lux/W
Τάξη απόδοσης φωτισμού	-	
Απόδοση κατακράτησης λίπους - GFEαπορροφητήρα	85.1	%
Τάξη απόδοσης κατακράτησης λίπους	B	
Ελάχιστη ροή αέρα κατά την κανονική χρήση	270.0	m ³ /h
Μέγιστη ροή αέρα κατά την κανονική χρήση	550.0	m ³ /h
Ροή αέρα στη ρύθμιση «ενταπική» ή «boost»	650.0	m ³ /h
Εκπομπές ηχητικής ισχύος στάθμησης A στην ελάχιστη ταχύτητα	50	db(A) re 1 pW
Εκπομπές ηχητικής ισχύος στάθμησης A στη μέγιστη ταχύτητα	66	db(A) re 1 pW
Εκπομπές ηχητικής ισχύος στάθμησης A στην «ενταπική» ή «boost» ταχύτητα	69	db(A) re 1 pW
Κατανάλωση ισχύος που μετρήθηκε σε κατάσταση εκτός λειτουργίας - P _o	0.49	W
Κατανάλωση ισχύος που μετρήθηκε σε κατάσταση αναμονής - P _s	-	W
Επιπλέον πληροφορίες σύμφωνα με της Οδηγίας ΕΕ Αριθ. 66/2014		
Συντελεστής αύξησης χρόνου - f	0.8	
Δείκτης ενεργειακής απόδοσης - EEIαπορροφητήρα	42.6	
Ρυθμός ροής αέρα που μετρήθηκε στο σημείο βέλτιστης απόδοσης - QBEP	286.7	m ³ /h
Πίεση του αέρα που μετρήθηκε στο σημείο βέλτιστης απόδοσης - PBEP	449	Pa

Μέγιστη ροή αέρα - Q _{max}	650.0	m ³ /h
Ηλεκτρική ισχύς εισόδου που μετρήθηκε στο σημείο βέλτιστης απόδοσης - WBEP	111.9	W
Ονομαστική ισχύς του συστήματος φωτισμού - WL	-	W
Μέσος φωτισμός από το σύστημα φωτισμού στην επιφάνεια μαγειρέματος - Εμέσος	-	lux

Η συσκευή έχει υποβληθεί σε δοκιμές σύμφωνα με τα: IEC / EN 61591, IEC / EN 60704-1, IEC / EN 60704-2-13, IEC / EN 50564.

12.5 Απορροφητήρας - Εξοικονόμηση ενέργειας

Μπορείτε να εξοικονομήσετε ενέργεια κατά τη διάρκεια του καθημερινού μαγειρέματος αν ακολουθήσετε τις παρακάτω συμβουλές.

- Όταν ξεκινήσετε το μαγείρεμα, ρυθμίστε τον ανεμιστήρα του απορροφητήρα σε χαμηλό επίπεδο ταχύτητας. Αφού ολοκληρωθεί το μαγείρεμα, αφήστε τον

απορροφητήρα να λειτουργήσει για μερικά λεπτά.

- Αυξήστε την ταχύτητα του ανεμιστήρα μόνο για να απαλλαγείτε από μεγάλες ποσότητες ατμού ή καπνού. Συνιστάται να χρησιμοποιείτε τη Boost λειτουργία μόνο σε εξαιρετικές περιπτώσεις.
- Καθαρίζετε τακτικά το φίλτρο του απορροφητήρα και αντικαθιστάτε το όταν είναι απαραίτητο για τη διατήρηση της αποδοτικότητάς του.
- Χρησιμοποιήστε τη μέγιστη διάμετρο του συστήματος αγωγών για να βελτιστοποιήσετε την αποδοτικότητα και να ελαχιστοποιήσετε το θόρυβο.

13. ΠΕΡΙΒΑΛΛΟΝΤΙΚΑ ΘΕΜΑΤΑ

Ανακυκλώστε τα υλικά που φέρουν το σύμβολο . Τοποθετήστε τα υλικά συσκευασίας σε κατάλληλα δοχεία για ανακύκλωση. Συμβάλετε στην προστασία του περιβάλλοντος και της ανθρώπινης υγείας ανακυκλώνοντας τις άχρηστες ηλεκτρικές και ηλεκτρονικές συσκευές. Μην απορρίπτετε με

τα οικιακά απορρίμματα συσκευές που φέρουν το σύμβολο . Επιστρέψτε το προϊόν στην τοπική σας μονάδα ανακύκλωσης ή επικοινωνήστε με τη δημοτική αρχή.



aeg.com

867385547-A-212024



CE