



EOE9P3XH

EOE9P3XT

KOEAP3XH

KOEAP3XT

LOE9P3XZ

**SQ** Udhëzimet për përdorim | **Furrë**

3

**MK** Упатство за ракување | **Печка**

25



# INSTALIMI / МОНТАЖА

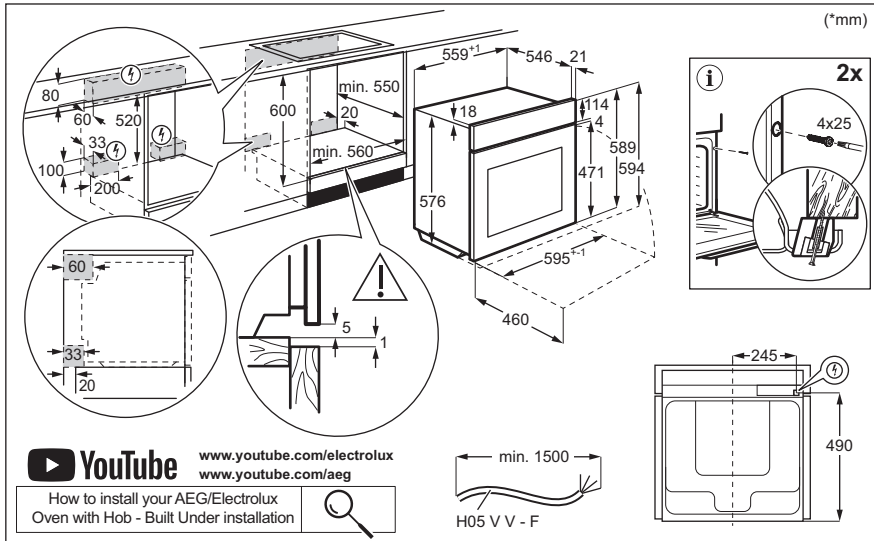

# Mirë se vini në Electrolux! Faleminderit që keni zgjedhur pajisjen tonë.



Merrni këshilla të përdorimit, broshura, informacion për ndreqjen e problemeve, shërbimin dhe riparimin:  
[www.electrolux.com/support](http://www.electrolux.com/support)

Rezervohet mundësia e ndryshimeve.

## PËRMBAJTJA

1. INFORMACIONI I SIGURISË.....	3
2. UDHËZIMET PËR SIGURINË.....	5
3. PËRSHKRIMI I PRODUKTIT.....	8
4. PANELI I KONTROLLIT.....	8
5. PËRPARA PËRDORIMIT TË PARË.....	9
6. PËRDORIMI I PËRDITSHËM.....	10
7. FUNKSIONE SHITESË.....	13
8. FUNKSIONET E ORËS.....	14
9. PËRDORIMI I AKSESORËVE.....	14
10. UDHËZIME DHE KËSHILLA.....	16
11. KUJDESI DHE PASTRIMI.....	18
12. ZGJIDHJA E PROBLEMEVE.....	21
13. EFIKASITET ENERGJIE.....	22
14. ÇËSHTJE QË LIDHEN ME AMBIENTIN.....	24

## 1. ⚠ INFORMACIONI I SIGURISË

Përpara instalimit dhe përdorimit të pajisjes, lexoni me kujdes udhëzimet e ofruara. Prodhuesi nuk është përgjegjës për lëndimet apo dëmet si rezultat i instalimit apo përdorimit të papërshtatshëm. Gjithmonë mbajini udhëzimet në një vend të sigurt dhe ku mund të arrihen lehtë për t'iu referuar në të ardhmen.

### 1.1 Siguria e fëmijëve dhe personave me probleme

- Kjo pajisje mund të përdoret nga fëmijë të moshës 8 vjeç e sipër dhe persona me aftësi të kufizuara fizike, ndijimesh ose mendore ose që nuk kanë eksperiencë dhe njohuri, nëse këta mbahen nën mbikëqyrje ose udhëzohen për përdorimin e sigurt të pajisjes dhe i kuptojnë rreziqet e përdorimit. Fëmijët nga nën 8 vjeç dhe personat me aftësi

të kufizuara shumë të theksuara dhe komplekse duhet të mbahen larg nga pajisja, përveçse kur mbahen nën monitorim të vazhdueshëm.

- Fëmijët duhet të mbikqyren për t'u siguruar atë nuk luajnë me pajisjen dhe pajisjet celulare me aplikacionin.
- Mbajeni të gjithë paketimin larg nga fëmijët dhe hidheni atë siç kërkohet.
- **PARALAJMËRIM:** Pajisja dhe pjesët e saj të arritshme nxehen gjatë përdorimit. Mbajini fëmijët dhe kafshët shtëpiake larg pajisjes gjatë kohës që ajo është në përdorim dhe kur ftohet.
- Nëse pajisja ka një mekanizëm për sigurinë e fëmijëve, ai duhet aktivizuar.
- Fëmijët nuk duhet të kryejnë pastrimin dhe mirëmbajtjen e pajisjes pa mbikëqyrje.

## **1.2 Siguria e përgjithshme**

- Kjo pajisje përdoret vetëm për gatim.
- Kjo pajisje është krijuar për përdorim shtëpiak në ambient të brendshëm.
- Kjo pajisje mund të përdoret në zyra, dhoma hoteli, dhoma bujtine, dhoma hoteli rural, si dhe në vende të ngjashme ku përdorimi nuk tejkalon (mesatarisht) nivelet e përdorimit shtëpiak.
- Vetëm një person i kualifikuar duhet ta instalojë këtë pajisje dhe të ndërrojë kabllon.
- Mos e përdorni pajisjen përpara se ta instaloni në strukturën inkaso.
- Përpara mirëmbajtjes, shkëputeni pajisjen nga rrjeti elektrik.
- Nëse kordoni i energjisë elektrike është i dëmtuar, duhet të zëvendësohet nga prodhuesi, qendra e autorizuar e shërbimit e tij ose persona me kualifikim të ngjashëm për të shmangur një rrezik elektrik.
- **PARALAJMËRIM:** Për të shmangur mundësinë e goditjes elektrike, sigurohuni që pajisja të fiket përpara se të ndërroni llambën.

- **PARALAJMËRIM:** Pajisja dhe pjesët e saj të arritshme nxehen gjatë përdorimit. Duhet pasur kujdes për të shmangur prekjen e elementëve të ngrohjes ose sipërfaqes së brendësisë së pajisjes.
- Përdorni gjithmonë doreza furre për të hequr ose për të futur aksesorët ose enët për furrë.
- Përdorni vetëm sensorin e ushqimit (sensorin e temperaturës) që rekomandohet për këtë pajisje.
- Për të hequr mbajtëset e rafteve, në fillim hiqni pjesën e përparme të mbajtëses së raftit dhe pastaj pjesën e pasme nga muret anësore. Montojini mbajtëset e rafteve në rendin e kundërt.
- Mos përdorni pastrues me avull për të pastruar pajisjen.
- Mos përdorni pastrues gërryes të fortë ose kruajtëse të mprehta metalike për të pastruar derën prej xhami, pasi mund të gërvishtet sipërfaqja, gjë e cila mund të shkaktojë krisjen e xhamit.
- Hiqini të gjithë aksesorët dhe depozitimet/derdhjet e tepërta nga brenda pajisjes përpara pastrimit pirolitik.

## 2. UDHËZIMET PËR SIGURINË

### 2.1 Instalimi

#### **PARALAJMËRIM!**

Vetëm një person i kualifikuar duhet ta instalojë këtë pajisje.

- Hiqni të gjithë paketimin.
- Mos instaloni ose mos përdorni një pajisje të dëmtuar.
- Ndiqni udhëzimet e instalimit të disponueshme në faqen tonë në internet.
- Gjithmonë bëni kujdes kur e lëvizni pajisjen sepse është e rëndë. Përdorni gjithnjë doreza sigurie dhe këpucë të mbyllura.
- Mos e tërhiqni pajisjen nga doreza.
- Instalojeni pajisjen në një vend të sigurt dhe të përshtatshëm që plotëson kërkesat e instalimit.

- Ruani largësitë minimale nga pajisjet dhe njësitë e tjera.
- Përpara montimit të pajisjes, kontrolloni nëse dera e pajisjes hapet pa pengesë.
- Pajisja vjen me një sistem elektrik ftohjeje. Duhet vënë në punë përmes lidhjes nga priza.

### 2.2 Lidhja elektrike

#### **PARALAJMËRIM!**

Rrezik zjarri dhe goditjeje elektrike.

- Të gjitha lidhjet elektrike duhen kryer nga një electricist i kualifikuar.
- Pajisja duhet tokëzuar.
- Sigurohuni që parametrat në pllakën e specifikimeve të përkojnë me vlerat elektrike të rrjetit elektrik.
- Përdorni gjithmonë një prizë të tokëzuar të instaluar si duhet.

- Mos përdorni përshtatës me shumë spina dhe kablllo zgjatuese.
- Sigurohuni që të mos dëmtoni prizën dhe kabllon elektrike. Nëse kabllloja elektrike duhet zëvendësuar, kjo duhet bërë nga Qendra jonë e autorizuar e shërbimit.
- Mos i lini kabllot elektrike që të prekin derën e pajisjes ose t'i afrohen asaj apo hapësirës poshtë pajisjes, veçanërisht kur është në punë ose dera është e nxehtë.
- Mbrojtja nga goditja e pjesëve me korrent dhe të izoluar duhet të shtrëngohet në mënyrë të tillë që të mos hiqet pa vegla.
- Pajisjen futeni në prizë vetëm në fund të instalimit. Sigurohuni që spina të jetë e arritshme pas montimit të pajisjes.
- Nëse priza është e lirë, mos e futni spinën.
- Mos e shkëputni pajisjen nga rrjeti duke e tërhequr nga kabllloja elektrike. Gjithmonë tërhiqeni kabllon elektrike duke e kapur nga spina.
- Përdorni mjetet e duhura izoluese: çelësat mbrojtës, siguresat (siguresat që vidhosen duhet të hiqen nga foleja), salvavitat dhe kontaktorët.
- Instalimi elektrik duhet të ketë një pajisje instaluese e cila ju lejon të shkëpusni pajisjen nga rryma elektrike në të gjitha polet. Pajisja instaluese duhet të ketë një hapje kontakti me gjerësi minimale 3 mm.
- Mbylleni plotësisht derën e pajisjes, përpara se të lidhni spinën e rrymës me prizën e rrymës.
- Kjo pajisje ofrohet me spinë dhe kordon elektrik.

### 2.3 Përdorimi

#### PARALAJMËRIM!

Rrezik plagosjeje, djegiesh dhe goditjeje elektrike ose shpërthimi.

- Mos i ndryshoni specifikimet e pajisjes.
- Sigurohuni që vendet e ventilimit të mos jenë bllokuar.
- Mos harroni ta kontrolloni pajisjen gjatë punës.
- Çaktivizojeni pajisjen pas çdo përdorimi.
- Tregoni kujdes në hapjen e derës së pajisjes kur pajisja është në punë. Mund të çlirohet avulli i nxehtë.

- Mos e vendosni në punë pajisjen me duar të lagura ose kur keni pasur kontakt me ujën.
- Mos ushtroni presion mbi derën e hapur.
- Mos e përdorni pajisjen si sipërfaqe pune ose si sipërfaqe mbështetëse.
- Hapeni derën e pajisjes me kujdes. Përdorimi i përbërësve me alkool mund të krijojë një përzjerje alkooli dhe ajri.
- Mos lejoni që pajisja të bjerë në kontakt me shkëndija apo flakë të hapura kur hapni derën.
- Përdorni gjithnjë qelq dhe kavanoza të miratuara për qëllime konservimi.
- Mos vendosni produkte që marrin flakë ose sende të lagura me produkte të ndezshme brenda, pranë pajisjes ose mbi të.
- Mos e ndani fjalëkalimin tuaj të Wi-Fi.

#### PARALAJMËRIM!

Rrezik i dëmtimit të pajisjes.

- Për të parandaluar dëmtimin ose çngjyrosjen e emailit:
  - mos fusni enët e furrës ose objekte të tjera në pajisje drejtpërsëdrejti në fund.
  - mos fusni letër alumini drejtpërdrejt në pjesën e poshtme të hapësirës së pajisjes.
  - mos hidhni ujë drejtpërdrejt në pajisjen e nxehtë.
  - mos lini enë të lagura dhe ushqim në pajisje pasi të keni mbaruar gatimin.
  - bëni kujdes kur hiqni ose vendosni aksesoret.
- Çngjyrimi i emailit ose i inoksit nuk ndikon në funksionimin e pajisjes.
- Përdorni tepsi të thellë për kekë të butë. Lëngjet e frutave shkaktojnë njolla që mund të mbesin përgjithmonë.
- Gatuan gjithmonë me derën e pajisjes të mbyllur.
- Nëse pajisja është instaluar pas një paneli mobilieje (p.sh. një derë), sigurohuni që dera të mos mbyllet asnjëherë kur pajisja është në punë. Pas një paneli të mbyllur mobilieje mund të akumulohet nxehtësi dhe lagështi, të cilat mund të shkaktojnë si rrjedhim dëme në pajisje, banesë apo dysheme. Mos e mbyllni panelin e mobilies derisa pajisja të jetë ftohur plotësisht pas përdorimit.

## 2.4 Kujdesi dhe pastrimi

### PARALAJMËRIM!

Rrezik plagosjeje, zjarri ose dëmtimi të pajisjes.

- Përpara mirëmbajtjes, çaktivizoni pajisjen dhe hiqeni spinën nga priza.
- Sigurohuni që dera e pajisjes të jetë e mbyllur. Panelet prej xhami rrezikojnë të thyhen.
- Zëvendësojini menjëherë panelet prej xhami të derës nëse janë të dëmtuara. Kontaktoni qendrën e shërbimit të autorizuar.
- Kini kujdes kur hiqni derën nga pajisja, dera është e rëndë.
- Pastrojeni pajisjen rregullisht për të parandaluar dëmtimin e materialit të sipërfaqes.
- Pastrojeni pajisjen me copë të butë e të njomë. Përdorni vetëm detergjente neutrale. Mos përdorni produkte gërryese, materiale të ashpra pastruese, tretës ose objekte metalike.
- Nëse përdorni spërkatës për furrën, ndiqni udhëzimet e sigurisë në paketim.

## 2.5 Pastrimi pirolitik

### PARALAJMËRIM!

Rrezik plagosjeje/zjarri/emetimesh kimike (avuj) në regjimin pirolitik.

- Para se të kryeni pastrimin pirolitik dhe të bëni ngrohjen paraprake, hiqni nga hapësira e brendshme e furrës:
  - çdo mbetje të tepërt ushqimore, vaj apo yndyrë të derdhur / depozituar.
  - çdo objekt të lëvizshëm (duke përfshirë raftet, mbajtëset e anës, etj. që kanë ardhur me produktin) veçanërisht çdo tenxhere, tigan, tavë, takëme etj., që nuk ngjisin.
- Lexoni me kujdes të gjitha udhëzimet për pastrimin pirolitik.
- Mbajini fëmijët larg pajisjes, gjatë kohës që pastrimi pirolitik është në funksionim. Pajisja bëhet shumë e nxehtë dhe del ajër i nxehtë nga vrimat e ftohjes së parme.
- Pastrimi pirolitik është një funksion me temperaturë të lartë që mund të çlirojë avuj nga mbetjet e gatimit dhe materialet e

ndërtimit, si p.sh. konsumatorëve u këshillohet të:

- sigurojnë ajrim të mirë gjatë dhe pas pastrimit pirolitik.
- sigurojnë ajrim të mirë gjatë dhe pas nxehtësisë paraprake fillestare.
- Mos derdhni apo hidhni ujë në derën e furrës gjatë dhe pas pastrimit pirolitik për të shmangur dëmtimin e paneleve prej xhami.
- Avujt e lëshuar nga furrat pirolitike/mbetjet e gatimit siç përshkruhet nuk janë të dëmshme për njerëzit, duke përfshirë fëmijët ose personat me probleme mjekësore.
- Mbani larg kafshët shtëpiake nga pajisja gjatë dhe pas pastrimit pirolitik dhe nxehtësisë paraprake. Kafshët shtëpiake të vogla (sidomos zogj dhe zvarranikë) mund të jenë shumë të ndjeshëm ndaj ndryshimeve të temperaturës dhe avujve të nxjerrë.
- Sipërfaqet jongjitëse në tenxhere, tiganë, teps, takëme etj. mund të dëmtohen nga pastrimi pirolitik në temperaturë të larë i të gjitha furrave pirolitike dhe mund të jetë dhe burim avujsh të dëmshëm në nivel të ulët.

## 2.6 Ndryshimi i brendshëm

### PARALAJMËRIM!

Rrezik goditjeje elektrike.

- Në lidhje me llambat brenda produktit dhe llambat e pjesëve të këmbimit të shitura veçmas: Këto llamba janë prodhuar për kushte ekstreme fizike në pajisjet elektroshtëpiake, si p.sh. temperaturë, dridhje, lagështirë, ose janë prodhuar për të sinjalizuar informacion rreth statusit të përdorimit të pajisjes. Ato nuk janë prodhuar për t'u përdorur në aplikacione të tjera dhe nuk janë të përshtatshme për ndriçim në ambiente shtëpiake.
- Ky produkt përmban një burim drite të klasit G të efikasitetit të energjisë.
- Përdorni vetëm llamba me të njëjtat specifike.

## 2.7 Shërbimi

- Për të riparuar pajisjen kontaktoni me qendrën e autorizuar të shërbimit.

- Përdorni vetëm pjesë rezervë origjinale.

## 2.8 Hedhja

### PARALAJMËRIM!

Rreziku i lëndimit ose mbytyjes.

- Kontaktoni me autoritetin tuaj komunal për informacion se si ta hidhni pajisjen.
- Shkëputeni pajisjen nga korrenti.
- Priteni kabllon e rrjetit elektrik pranë pajisjes dhe hidhni atë.

## 3. PËRSHKRIMI I PRODUKTIT

### 3.1 Pasqyra e përgjithshme

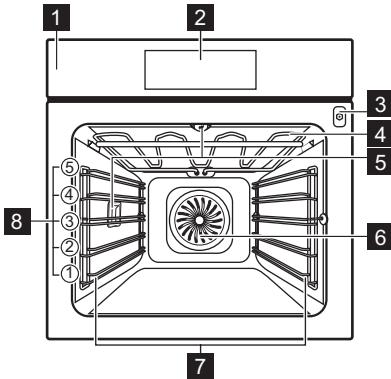

- 1 Paneli i kontrollit
- 2 Ekran
- 3 Priza e sensorit të ushqimit
- 4 Elementi i ngrohjes
- 5 Llamba
- 6 Ventilimi
- 7 Mbështetje e raftit, i lëvizshëm
- 8 Poyicioni i raftit

## 4. PANELI I KONTROLLIT

### 4.1 Përmbledhje e panelit të kontrollit

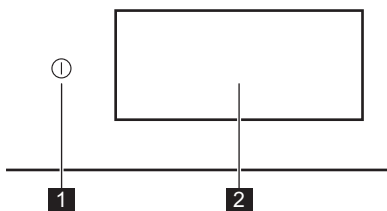

**1** **AKTIV / JOAKTI** Shtypeni dhe mbajeni për të ndezur e fikur pajisjen.  
V

**2** **Ekran** Tregon cilësimet aktuale të pajisjes.

Paneli i kontrollit ofron akses në funksione dhe lloje të ndryshme gatimi. Gjithashtu shfaq informacionin rreth statusit aktual të funksionimit.

### 4.2 Ekran







Ekran është plotësisht ndëraktiv, i rrëshqitshëm dhe i ndarë në seksione të përcaktuara. Mund të rrëshqitni nëpër ekran për të lëvizur majtas ose djathtas.







**OK** Për të konfirmuar përzgjedhjen / cilësimin.

**> <** Për të kaluar në nivelin tjetër ose të mëparshëm në menu.

**^ v** Për të hyrë dhe rregulluar cilësimet shtesë.

**♥** Për të ruajtur cilësimet aktuale në: Të preferuara.

	Për të fshirë cilësimet aktuale në: Të preferuara.
	Për të ndezur dhe fikur llabën.
	Për të aktivizuar dhe çaktivizuar opsionet.
	Pajisja është e kyçur.
	Bjери alarmit është aktivizuar.
	Bjери alarmit dhe ndalo gatimin është aktivizuar.
	Vetëm dritaren e mesazhit është i aktivizuar.

	Shtyrja e programit është aktivizuar.
	Për të mbyllur mesazhin në dritaren me kërcim ose për të anuluar cilësimin.
	lidhja Wi-Fi është e aktivizuar.
	lidhja Wi-Fi është e çaktivizuar.
	Funksionimi në distancë është e ndezur.
	Funksioni me modalitetin e kursimit të energjisë.

## 5. PËRPARA PËRDORIMIT TË PARË

### PARALAJMËRIM!

Referojuni kapitujve për sigurinë.

### 5.1 Lidhja e parë

Në ekran shfaqet mesazhi i mirëseardhjes pas lidhjes së parë. Mund të zgjidhni midis fillimit ose anashkalimit të procesit të hyrjes. Cilësimet mund të rishikohen dhe modifikohen sa herë që është e nevojshme.

Rregulloni cilësimet: Gjuha, Ora Ditore, Lidhja me valë.

### 5.2 Lidhja me valë

Pajisja mundëson lidhjen me rrjetin Wi-Fi dhe lidhjen e pajisjes celulare. Mund të merrni njoftime, të kontrolloni dhe monitoroni pajisjen tuaj nga pajisja juaj celulare.

Për të lidhur pajisjen ju nevojitet:

- Rrjet me valë me lidhje në internet.
  - Pajisje portative e lidhur në rrjetin me valë.
1. Për të shkarkuar aplikacionin, skanoni kodin QR që ndodhet në kapakun e pasmë. Gjithashtu mund ta shkarkoni aplikacionin direkt nga dyqani i aplikacioneve.
  2. Ndiqni udhëzimet e hyrjes në aplikacion.
  3. Ndiqni pajisjen.
  4. Shtypni  dhe rrëshqitni majtas për të hyrë te menyuja. Zgjidhni: Cilësimet / Lidhjet.

### 5. Shtypni për ta aktivizuar ose çaktivizuar: Wi-Fi.

Moduli me valë i pajisjes fillon brenda 90 sek.

Frekuenca	<b>2.4 GHz WLAN</b> : 2400 - 2483.5 MHz
	<b>Bluetooth</b> : 2400 - 2483.5 MHz
Fuqia maksimale	<b>2.4 GHz WLAN</b> : EIRP < 20 dBm (100 mW)
	<b>Bluetooth</b> : EIRP < 20 dBm (100 mW)
Protokolli	<b>2.4 GHz WLAN</b> : IEEE 802.11bgn

### 5.3 Licencat e softuerit

Softueri në këtë produkt përmban përbërës që bazohen në softuerë falas dhe me burim të hapur. AEG me mirënjohje i pranon kontributet e softuerëve të hapur dhe të komuniteteve të robotikës në projektin e zhvillimit.

Për të hapur kodin burimor të këtyre përbërësve të softuerëve falas dhe me burim të hapur, kushtet e licencës së të cilave duhen publikuar, dhe për të parë informacionin e tyre të plotë për të drejtat e autorit dhe kushtet e zbatueshme të licencës, shkoni te: <http://aeg.opensoftwarerepository.com> (dosja NIU6).

## 5.4 Ngrohja paraprake dhe pastrimi fillestar

Ngrohni paraprakisht pajisjen e zbrazët përpara përdorimit të parë dhe kontaktit me ushqimin. Pajisja mund të lëshojë erë të pakëndshme dhe tym. Ajrosni dhomën gjatë ngrohjes paraprake.

1. Hiqni të gjithë aksesoret dhe mbajtëset e rafteve që mund të hiqen nga pajisja.
2. Hyni në menu dhe zgjidhni: Funkzionet.
3. Vendoni funksionin . Vendosni temperaturën maksimale. Lëreni pajisjen të funksionojë për 1 o.

4. Vendosni funksionin . Vendosni temperaturën maksimale. Lëreni pajisjen të funksionojë për 15 min.
5. Fikni pajisjen dhe prisni derisa është e ftohur.
6. Pastroni pajisjen dhe aksesoret vetëm me një copë me mikrofibra me ujë të ngrohtë dhe një detergjent të butë.
7. Futini aksesoret dhe mbajtëset e heqshme të rafteve sërish në pozicionet e tyre fillestare.

## 6. PËRDORIMI I PËRDITSHËM

### PARALAJMËRIM!

Referojuni kapitujve për sigurinë.

### 6.1 Menyja

Shtypni  dhe rrëshqitni majtas për të hyrë te menyja.

- Gatime
- Funkzionet
- Të preferuara
- Mirëmbajtje
- Cilësimet

### 6.2 Funkzionet

Nënmenuja përfshin një listë të funksioneve të gatimit.

Lista e funksioneve mund të ndryshojë në varësi të versionit të softuerit.

1. Hyni në menu dhe zgjidhni: Funkzionet.
2. Zgjidhni funksionin e nxehtës.
3. Rregulloni cilësimet.
4. Shtypni **START**. Mund ta lidhni Sensorin e ushqimit në çdo kohë para ose gjatë gatimit. Referojuni kapitullit "Përdorimi i aksesoreve, Sensori i ushqimit".
5.  - shtypeni për të rregulluar cilësimet gjatë gatimit.
6. **STOP** - shtypeni për të çaktivizuar funksionin e nxehtës.

### i

Regjim i shpejtë Ngrohe pahraprakisht disponohet vetëm për disa funksione ngrohjeje. Për informacion të mëtejshëm mbi opsionet e parangrohjes, referojuni kapitullin "Përdorimi ditor", Cilësimet, Nënmenuja: Preferenca.



#### Lart

Nxehtësi intensive për përzhitje të shpejtë nga sipër.



#### Poshtë

Përcëlloni në mënyrë të njëtrajtshme pjesën e poshtme të ushqimit. I mirë për pica ose byrek, si dhe për përfundimin e kekut ose të quiches. Ngrohni paraprakisht furrën dhe përdorni nivelin më të ulët të raftit.



#### Ajër i nxehtë

Për gatim të përditshëm në nivele të shumta. Merrni pjatanca të gatuar në mënyrë të njëtrajtshme pa përzierë e shijeve. Vendosni një temperaturë më të ulët se për Lart & Poshtë.



#### Lart & Poshtë

Për gatim të përditshëm në një nivel të vetëm. I mirë për të gjitha ushqimet, si tava dhe ushqime të pjekura.



#### Ajër i nxehtë & Lart

Bëni rosto të kyçeve të mëdha të mishit dhe shpezë me kocka për rezultate të buta dhe një sipërfaqe krokante.



### Ajër i nxehtë & Poshtë

Pjekni në mënyrë të njëtrajtshme brumin me një kore krokante. I mirë për pica, torta me brumë ose byrekë.



### Ajër i nxehtë, Lart & Poshtë

Ky funksion është ideal për ushqime të gatshme.



### Ventilatori i ruajtjes së ngrohtësisë

Kurseni energji duke përdorur nxehtësinë e mbetur për të gatuar. Më i mirë për ëmbëlsira.



### Ringrohje

Ky funksion ringroh butësisht mbetjet.



### Skarë

Gatuani në skarë ose skuqni në mënyrë të njëtrajtshme zarzavate ose mish. Gjithashtu i mirë për thekjen e bukës.



### Ardhja e brumit

Temperaturë e optimizuar për fryrje të shpejtë.



### Freskoni

Kthen prapa aromën e freskët dhe butësinë tullit të bukës ose ushqimeve të pjekura të së djeshmes.



### Shkrija

Shkrije e lehtë për përgatitje të mëtejshme.



### Ziej

Merrni çomlek të butë, plot lëng duke zier të gjithë përbërësit së bashku.



### Rosto

Merrni një shtresë të jashtme krokante dhe të brendshme të butë për mish, shpezë ose zarzavate.



### Pjekja e bukës

Përdoreni këtë funksion për të pjekur bukë dhe simite me rezultate profesionale për sa i përket fortësisë, ngjyrës dhe shkëlqimit të kores.



### Gatim i ngadalë

Gatimi i ngadalë rrit kohën e gatimit, por do të merrni rezultate të gatimit më të mira. Përpara se ta vendosni mishin në furrë, skuqeni.



### Ruaj

Merrni fruta dhe zarzavate plot lëng të përgatitura në temperaturë të ulët. Vendosni kavanozat që i rezistojnë nxehtësisë në një tavë për pjekje të mbushur me ujë.



### Ngrohja e pjatës

Për të ngrohur paraprakisht pjatat përpara servirjes.



### Mbaj ngrohtë

Mbajini gatimet e ngrohta për servirje. Vini re se disa ushqime mund të vazhdojnë të gatohen dhe të thahen ndërsa mbahen të ngrohta. Mbulojini gatimet nëse është e nevojshme.



### Hiqni ujin

Thani në mënyrë të njëtrajtshme fruta, erëza dhe zarzavate në një temperaturë të ulët. Hapeni derën herë pas here gjatë tharjes për të përmirësuar rezultatin e tharjes.



Llamba mund të fiket automatikisht në një temperaturë nën 80 °C gjatë disa funksioneve të nxehtësive.

## 6.3 Gatime

Nënmenuja Gatime përbëhet nga një grup programesh që janë krijuar për gatime të përkushtuara. Çdo pjatë në këtë nënmenu ofrohet me një cilësim të përshtatshëm. Koha dhe temperatura mund të rregullohen gjatë gatimit.

Për disa prej gatime ju mund të gatuani gjithashtu me Sensori i ushqimit.

1. Hyni në menu dhe zgjidhni: Gatime.
2. Zgjidhni një gatim ose lloj ushqimi.
3. Rregulloni cilësimet sipas preferencave të gatimit. Rregulloni peshën. Opsioni ofrohet për pjatat e zgjedhura. Shtypni OK.
4. Vendoseni ushqimin brenda pajisjes sipas udhëzimeve të disponueshme në ekran.
5. Shtypni START.

Kur funksioni mbaron, kontrolloni nëse ushqimi është gati. Zgjatni kohën e gatimit, nëse është e nevojshme.

## 6.4 Të preferuara



Ky funksion ofrohet vetëm për modelet e zgjedhura.

Mund të ruani deri në 20 nga cilësimet tuaja të preferuara, si p.sh. funksioni i ngrohjes, funksioni i enëve ose i pastrimit.

Për të ruajtur cilësimin, zgjidhni cilësimin e preferuar dhe shtypni .

## Zgjidhni: Të preferuara

1. Hyni në menu dhe shtypni: Të preferuara për të kontrolluar cilësimet e ruajtura.
2. Zgjidhni një nga cilësimet e ruajtura.
3. Shtypni **START** për të filluar gatimin.

## Fshini: Të preferuara

1. Hyni në menu dhe shtypni: Të preferuara për të kontrolluar cilësimet e ruajtura.
2. Shtypni:  për të fshirë cilësimet e ruajtura.

## 6.5 Mirëmbajtje

Nënmenuja përfshin një listë të programeve të pastrimit.

Pastrimi pirolitik	Ky program djeg papastërtitë e mbetura në pajisje. Mund të zgjidhni nga nivele të ndryshëm të pastrimit. Referojuni kapitullit "Kujdesi dhe pastrimi".
--------------------	--

## 6.6 Cilësimet

Kjo nënmenu përfshin një listë cilësimesh.

## Nënmenuja: Konfigurimi

Gjuha	Për të vendosur gjuhën e pajisjes.
Ora Ditore	Për të vendosur orën aktuale.
Drita e ekranit	Për të vendosur ndriçimin e ekranit.
Tingujt e butonave	Për të aktivizuar dhe fikur tingullin e fushave të prekjës. Nuk është e mundur t'i heshtni tingujt për  .
Volumi i ziles	Për të vendosur volumin e tingujve dhe të sinjaleve të tasteve.
Njësia e temperaturës	Për të treguar njësinë aktuale të temperaturës.

## Nënmenuja: Shërbimi

Regjimi demo	Kodi i aktivizimit / çaktivizimit: 2468
--------------	---

Versioni i softuerit	Informacion rreth versionit të softuerit.
Rivendos të gjitha cilësimet	Rivendos cilësimet e fabrikës.

## Nënmenuja: Preferenca

Të lehta	Ndez dhe fik llambën.
Blokimimi për fëmijët	Parandalon aktivizimin aksidental të pajisjes.
Ngrohja paraprake/ Nxejha	Asnjë - mënyra e zakonshme e parangrohjes së pajisjes. Është vendosur si opsion i paracaktuar dhe disponohet për të gjitha funksionet e gatimit. Preferenca mund të ndryshohet në një lloj tjetër parangrohjeje. Eco - parangrohja e pajisjes me më pak konsum të energjisë. Është e disponueshme për të gjitha funksionet e gatimit. Regjim i shpejtë - shkurton kohën e ngrohjes. Është e disponueshme vetëm për disa nga funksionet.
Kujtuesi Për Pastrimin	Ju kujton kur duhet të pastroni pajisjen.
Personalizimi i i ekranit në pritje	Për të personalizuar veçoritë dhe shkurtoret e ekranit.

## Nënmenuja: Lidhjet

Lidhuni Me Wi-Fi	Për të lidhur pajisjen me rrjetin me valë.
Wi-Fi	Për të aktivizuar ose çaktivizuar: Wi-Fi.
Rrjeti	Për të kontrolluar statusin e rrjetit dhe fuqinë e sinjalit të: Wi-Fi.
Harroje rrjetin	Për të çaktivizuar rrjetin aktual nga lidhja automatike me pajisjen.
Funksionimi në distancë	Për të nisur automatikisht përdorimin në distancë pas shtypjes së <b>START</b> . Opsioni i dukshëm vetëm pasi aktivizoni: Wi-Fi.

## 6.7 Shënime mbi: Ventilatori i ruajtjes së ngrohtësisë

Ky funksion ishte përdorur për të qenë në pajtim me kategorinë e efikasitetit energjetik dhe kërkesat e ekodizajnit (sipas EU 65/2014 dhe EU 66/2014). Testimet sipas: IEC/EN 60350-1.

Dera e furrës duhet të mbyllet gjatë gatimit në mënyrë që funksioni të mos ndërpritet dhe që furra të funksionojë me efikasitetin më të lartë të mundshëm të energjisë.

Kur përdorni këtë funksion llamba fiket automatikisht pas 30 sekondash.

Për udhëzimet e gatimit referojuni kapitullit "Udhëzime dhe këshilla", Ventilatori i ruajtjes së ngrohtësisë. Për rekomandime të përgjithshme të kursimit të energjisë, referojuni kapitullit "Efikasiteti i energjisë", Këshilla të kursimit të energjisë.

## 7. FUNKSIONE SHITESË

### 7.1 Bllokimi për fëmijët

Ky funksion parandalon funksionimin aksidental të pajisjes. Mund të aktivizohet në çdo kohë.



1. Hyni në menu.
2. Zgjidhni: Cilësimet / Preferenca / Bllokimi për fëmijët.

Bllokimi për fëmijët është i aktivizuar. Për të aktivizuar përdorimin e pajisjes, shtypni shkronjat e kodit sipas rendit alfabetik.

### 7.2 Fikja automatike

Për arsye sigurie, nëse funksioni i nxehjes është aktiv dhe s'ka ndryshuar asnjë cilësim, pajisja do të fiket automatikisht pas një periudhe të caktuar.

 (°C)	 (o)
30 - 115	12.5

 (°C)	 (o)
120 - 195	8.5
200 - 245	5.5
250 - maksimumi	3



Nëse keni ndërmend të përdorni një funksion nxehjeje për një kohëzgjatje që tejkalon kohën e fikjes automatike, caktoni kohëzgjatjen e gatimit. Referojuni kapitullit 'Funksionet e orës'.

### 7.3 Ventilatori i ftohjes

Kur pajisja është në punë, ventilatori i ftohjes ndizet automatikisht për t'i mbajtur sipërfaqet e pajisjes të ftohta. Nëse fikni pajisjen, ventilatori ftohës mund të vazhdojë të punojë derisa të ftohet pajisja.

## 8. FUNKSIONET E ORËS

### 8.1 Përshkrimi i funksioneve të orës

Funksioni	Përshkrimi
<b>Kohëmatësi</b>	Për të vendosur kohëzgjatjen e gatimit. Maksimumi është 23 o 59 min. Për të vendosur se çfarë ndodh kur mbaron koha, zgjidhni preferencën: Përfundo veprimin. Kohëmatësi mund të përdoret në mënyrë të pavarur, edhe kur furra nuk funksionon.
<b>Përfundo veprimin</b>	 <b>Bjeri alarmit</b> Kur mbaron koha, sinjali bie. Ky funksion mund të vendoset në çdo kohë, edhe kur pajisja është e fikur.
	 <b>Bjeri alarmit dhe ndalo gatimin</b> Kur mbaron koha, sinjali bie dhe funksioni i ngrohjes fiket.
	 <b>Vetëm dritaren e mesazhit</b> Kur të mbarojë koha, mesazhi shfaqet në ekran. Ky funksion nuk ndikon në funksionimin e pajisjes.
<b>Shtyrja e programit</b>	Për të shtyrë fillimin dhe / ose përfundimin e gatimit.
<b>Kohë shtesë</b>	Për të zgjatur kohën e gatimit.
<b>Kohëmatësi me ritje</b>	Për të treguar sa kohë pajisja funksionon. Maksimumi është 23 o 59 min. Fillon automatikisht kur fillon një proces në furrë dhe ndalon kur procesi përfundon. Është i dukshëm në ekranin kryesor në rast se nuk është vendosur kohëmatësi tjetër. Ky funksion nuk ndikon në funksionimin e pajisjes.

### 8.2 Kohëmatësi

1. Zgjidhni funksionin e nxehtësisë dhe vendosni temperaturën.

2. Shtypni: Kohëmatësi.
3. Vendosni kohëzgjatjen. Mund të zgjidhni veprimin e preferuar të përfundimit duke shtypur një nga simbolet.
4. Shtypni OK për ta konfirmuar dhe për t'u kthyer në ekranin kryesor.

### 8.3 Shtyrja e programit

1. Zgjidhni funksionin e nxehtësisë dhe vendosni temperaturën.
2. Shtypni \*\*.
3. Shtypni: Shtyrja e programit.
4. Rrëshqitni për të vendosur kohën e dëshiruar të fillimit dhe shtypni OK.
5. Tani mund të vendosni Koha e përfundimit sipas dëshirës ose të shtypni OK për ta kapërcyer këtë hap.
6. Shtypni OK për t'u kthyer në ekranin kryesor.

### 8.4 Ora Ditore

1. Ndizni pajisjen.
2. Shtypni: Cilësimet / Konfigurimi / Ora Ditore.
3. Vendosni kohën.
4. Shtypni OK.

### 8.5 Ndryshimi i cilësimeve të kohëmatësit

Mund ta ndryshoni kohën e caktuar gjatë gatimit në çdo moment.

1. Shtypni ^ / Kohëmatësi.
2. Vendosni vlerën e re të kohëmatësit. Shtypni OK.

## 9. PËRDORIMI I AKSESORËVE



### PARALAJMËRIM!

Referojuni kapitujve për sigurinë.

## 9.1 Futja e aksesorëve

Aksesorët në dispozicion në varësi të modelit. Skanoni kodin QR për të kontrolluar se si të përdorni aksesorët e dhënë me pajisjen tuaj. Mund të porosisni veçmas aksesorë opsionalë. Për më tepër informacion, lutemi të kontaktoni me furnitorin tuaj më të afërt.



Një dhëmbëzim i vogël në pjesën e sipërme rrit sigurinë dhe siguron mbrojtje nga animi. Dhëmbëzimet janë gjithashtu pajisje kundër animit. Buzët përreth skarës parandalojnë rrëshqitjen nga rafti të enës.

Fusni aksesorin (raftin me rrjetë/tavë) midis shufrave udhëzuese të mbajtësit të raftit. Sigurohuni që rafti të prekë pjesën e pasme të brendësisë së furrës .

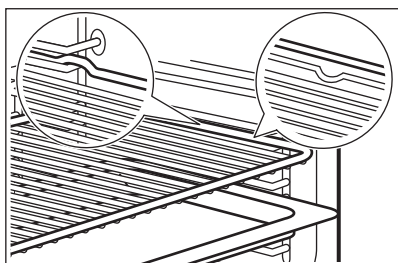

Nëse tava juaj ka buzë të pjerrët, pozicionojeni drejt anës së pasme të brendësisë së furrës.

Nëse ka mbishkrim në aksesor, sigurohuni që të jetë me drejtim nga ju.

Nëse jeni duke përdorur një tavë me vrima, vendoseni tavën / tepsinë poshtë, për të mbledhur lëngjet që pikojnë.

## 9.2 Sensori i ushqimit

Mat temperaturën brenda ushqimit.

Duhet të vendosen dy temperatura të ndryshme:

- °C - temperatura brenda pajisjes. Duhet të jetë të paktën 25°C më e lartë sesa temperatura e qendrës së ushqimit.
-  - temperatura e brendshme e ushqimit.

Rekomandimet:

- Përbërësit duhet të jenë në temperaturë dhome.
- mos e përdorni për gatime të lëngshme.
- Gjatë gatimit, gjilpëra e sensorit të ushqimit duhet të futet plotësisht në ushqim.

Gatimi me: Sensori i ushqimit

### PARALAJMËRIM!

Ekziston rreziku i djegieve duke qënë se Sensori i ushqimit dhe mbajtëset e raftit nxehen. Mos e prekni dorezën e Sensorit të ushqimit me duar të zhveshura. Gjithmonë përdorni dorezat e furrës.

1. Zgjidhni një funksion ngrohjeje nga menuja: Funksionet ose një gatimi nga menuja: Gatime.
2. Vendosni temperaturën e furrës dhe kohën e gatimit, nëse është e nevojshme.
3. Shtypni OK.
4. Shtypni START .
5. Futni Sensorin e ushqimit brenda gatimit: **Mish, pulë dhe peshk**  
Vendosni të gjithë gjilpërën e Sensorit të ushqimit në mish ose peshk, në pjesën më të trashë të tij.

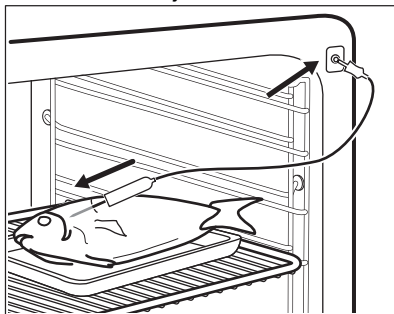

### Tavë

Futni majën e sensorit të ushqimit saktësisht në qendër të tavës. Sensori i ushqimit duhet të stabilizohet në një vend gjatë gatimit. Përdorni një përbërës të ngurtë për të arritur këtë. Përdorni buzët e tavës së pjekjes për të mbajtur dorezën prej silikoni të sensorit të ushqimit. Maja e sensorit të ushqimit nuk duhet të prekë fundin e tavës së pjekjes.

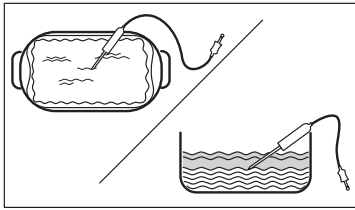

6. Fusni sensorin e ushqimit në prizën e vendosur brenda pajisjes. Referojuni kapitullit "Përshkrimi i produktit".

Ekрани tregon simbolin dhe temperaturën aktuale të sensorit të ushqimit.

7. ^ - shtypeni për të rregulluar cilësimet.  
 8. Zgjidhni kartën Sensori i ushqimit për të vendosur temperaturën bazë të sensorit ose konfiguroni opsionin e preferuar:
- Bjeri alarmit - kur ushqimi arrin temperaturën e brendshme, dëgjohet sinjali.

- Bjeri alarmit dhe ndalo gatimin - kur ushqimi arrin temperaturën e brendshme, bie sinjali dhe gatimi ndalon.
- Vetëm dritaren e mesazhit - kur ushqimi arrin temperaturën bazë, mesazhi shfaqet në ekran.

9. Shtypni OK.

10. Kur ushqimi arrin temperaturën e caktuar, dëgjohet sinjali. Kontrolloni nëse ushqimi është gati. Zgjatni kohën e gatimit, nëse është e nevojshme.

11. STOP - shtypeni për të çaktivizuar funksionin e nxehjes.

12. Hiqni prizën e Sensorit të ushqimit nga priza dhe hiqni gatimin nga pajisja.

## 10. UDHËZIME DHE KËSHILLA

### 10.1 Rekomandimet e gatimit

Temperatura dhe kohët e gatimit në tabela janë vetëm për udhëzim. Ato varen nga recetat, cilësia dhe sasia e përbërësve të përdorur.



Pajisja juaj mund të pjekë apo të skuqë ndryshe nga pajisja juaj e mëparshme. Udhëzimet e mëposhtme tregojnë cilësimet e rekomanduara për temperaturën, kohën e gatimit dhe pozicionin e skarës për lloje të veçanta ushqimi.



Numërojini pozicionet e rafteve të furrës nga poshtë.

Nëse nuk gjeni cilësimet për një recetë të veçantë, kërkoni për një të përafërt.

Për këshilla të kursimit të energjisë, referojuni kapitullit "Efikasiteti i energjisë".

**Simbolet e përdorura në tabela:**

	Lloji i ushqimit
	Funksioni e ngrohjes
	Temperaturë

	Aksesor
	Niveli i furrës
	Koha e gatimit (min)





### 10.2 Ventilatori i ruajtjes së ngrohtësisë - aksesoret e rekomanduar

Përdorni tava dhe enë të errëta dhe joreflektuese. Ato e thithin më mirë nxehtësinë se enët me ngjyrë të çelur dhe reflektuese.

- **Tavë pice** - e errët, jo-reflektuese, diametri 28cm
- **Tavë pjekjeje** - e errët, jo-reflektuese, diametri 26cm
- **Ramekins** - qeramike, diametri 8cm, lartësia 5 cm
- **Tavë për bazë pandispanje** - e errët, jo-reflektuese, diametri 28cm

## 10.3 Ventilatori i ruajtjes së ngrohtësisë

Për rezultate optimale ndiqni sugjerimet e listuara në tabelën më poshtë.

		°C		
Role të ëmbla, 16 copë	tavë për pjekje ose tavë e thellë	180	2	25 - 35
Role biskotash	tavë për pjekje ose tavë e thellë	180	2	15 - 25
Peshk i plotë, 0,2 kg	tavë për pjekje ose tavë e thellë	180	3	15 - 25
Biskota, 16 copë	tavë për pjekje ose tavë e thellë	180	2	20 - 30
Amareta, 24 copë	tavë për pjekje ose tavë e thellë	160	2	25 - 35
Kek me kupa, 12 copë	tavë për pjekje ose tavë e thellë	180	2	20 - 30
Pasta me kripë, 20 copë	tavë për pjekje ose tavë e thellë	180	2	20 - 30
Biskota me kore të shkrifët, 20 copë	tavë për pjekje ose tavë e thellë	140	2	15 - 25
Tarta të vogla, 8 copë	tavë për pjekje ose tavë e thellë	180	2	15 - 25

## 10.4 Informacion për institutet e testimit

Testimet sipas: EN 60350-1, IEC 60350-1.

### Pjekja në një nivel

			°C		
Pandispanjë pa yndyrë	Ajër i nxehtë	Rafti me rrjetë	160	45 - 60	2
Pandispanjë pa yndyrë	Lart & Poshtë	Rafti me rrjetë	160	45 - 60	2
Ëmbëlsirë me mollë <b>1)</b>	Ajër i nxehtë	Rafti me rrjetë	160	55 - 65	2
Ëmbëlsirë me mollë <b>1)</b>	Lart & Poshtë	Rafti me rrjetë	180	55 - 65	1
Amareta	Ajër i nxehtë	Tava e pjekjes	140	25 - 35	2
Amareta	Lart & Poshtë	Tava e pjekjes	140	25 - 35	2
Kekë të vegjël, 20 për tepsi <b>2)</b>	Ajër i nxehtë	Tava e pjekjes	150	20 - 30	3
Kekë të vegjël, 20 për tepsi <b>2)</b>	Lart & Poshtë	Tava e pjekjes	170	20 - 30	3

			°C		
Bukë e thekur <b>3)</b>	Lart	Rafti me rrjetë	maks.	1 - 2	5

**1)** 2 tava me formë të vendosura në mënyrë diagonale (Ø 20 cm). E djathta të vendoset më shumë përpara sesa e majta.

**2)** Ngrohni paraprakisht pajisjen derisa të arrihet temperatura e caktuar duke përdorur cilësimin: Ngrohe pahraprakisht / Asnjë. Mos përdorni: Ngrohe pahraprakisht / Regjim i shpejtë dhe Eco. Referojuni kapitullit "Përdorimi i përditshëm", Cilësimet:, Nënmenuja: Preferenca.

**3)** Ngrohni paraprakisht pajisjen për 5 min duke përdorur cilësimin: Ngrohe pahraprakisht / Asnjë. Mos përdorni: Ngrohe pahraprakisht / Regjim i shpejtë dhe Eco. Referojuni kapitullit "Përdorimi i përditshëm", Cilësimet:, Nënmenuja: Preferenca.

## Pjeka në shumë nivele

			°C		
Amareta	Ajër i nxehtë	Tava e pjekjes	140	25 - 45	2 dhe 4
Kekë të vegjël, 20 për tepsi <b>1)</b>	Ajër i nxehtë	Tava e pjekjes	150	25 - 35	2 dhe 4
Pandispanjë pa yndyrë	Ajër i nxehtë	Rafti me rrjetë	160	45 - 55	2 dhe 4
Ëmbëlsirë me mollë	Ajër i nxehtë	Rafti me rrjetë	160	55 - 65	2 dhe 4

**1)** Ngrohni paraprakisht pajisjen derisa të arrihet temperatura e caktuar duke përdorur cilësimin: Ngrohe pahraprakisht / Asnjë. Mos përdorni: Ngrohe pahraprakisht / Regjim i shpejtë dhe Eco. Referojuni kapitullit "Përdorimi i përditshëm", Cilësimet:, Nënmenuja: Preferenca.

## 11. KUJDESI DHE PASTRIMI



### PARALAJMËRIM!

Referojuni kapitujve për sigurinë.

### 11.1 Shënime për pastrimin

#### Agjentët e pastrimit

- Pastroni vetëm me një copë me mikrofibra pjesën ballore të pajisjes me ujë të ngrohtë dhe një detergjent të butë.
- Përdorni një solucion pastrues për të pastruar sipërfaqet metalike.
- Pastroni njollat me një detergjent të butë.

#### Përdorimi i përditshëm

- Fshini pjesën e brendshme të pajisjes pas çdo përdorimi të saj. Grumbullimi i yndyrës ose mbetjeve të tjera mund të shkaktojë zjarr.
- Mos ruani ushqim në pajisje për më shumë se 20 minuta. Thajeni pjesën e brendshme të pajisjes vetëm me një copë me mikrofibër pas çdo përdorimi.

#### Aksesorët

- Pastrojini të gjithë aksesorët pas çdo përdorimi dhe lëriini të thahen. Përdorni vetëm një leckë me mikrofibra me ujë të ngrohtë dhe detergjent të butë. Mos i pastroni aksesorët në lavastovilje.
- Mos i pastroni aksesorët që nuk ngjisin duke përdorur pastrues agresivë ose objekte me majë të mprehtë.

### 11.2 Heqja e mbajtëseve të rafteve

Hiqni mbajtëset e rafteve për të pastruar pajisjen.

1. Fikni pajisjen dhe prisni derisa është e ftohur.
2. Tërhiqni pjesën ballore të mbajtëses nga pareti anësor.
3. Tërhiqni pjesën e pasme të mbajtëses së rafteve jashtë murit anësor dhe hiqeni.

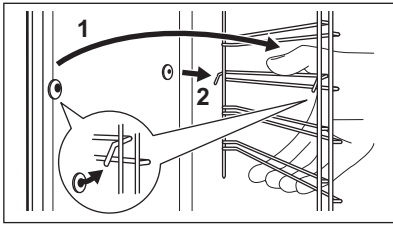

#### 4. Montojini mbajtëset e rafteve në rendin e kundërt.

Kunajat mbajtës në treguesit teleskopikë duhet të drejtohen përpara.

### 11.3 Pastrimi pirolitik

Ky program djeg papastërtitë e mbetura në pajisje. Kur të përfundojë cikli i pastrimit dhe pajisja të ftohet, thjesht fshini hirin. Përdoreni sa herë që pajisja juaj ka nevojë për pastrim të thellë.

#### **⚠ PARALAJMËRIM!**

Ekziston mundësia e djegies.

#### **⚠ KUJDES!**

Nëse është instaluar pianurë mbi furrë ose nëse ka pajisje të tjera të instaluara në të njëjtën ndarje, mos i përdorni njëkohësisht me këtë funksion. Kjo mund t'i shkaktojë dëmtim furrës.

Mos e nisni funksionin nëse nuk e keni mbyllur plotësisht derën e furrës.

1. Sigurohuni që dera e pajisjes të jetë e mbyllur.
2. Hiqni të gjithë aksesorët dhe mbajtëset e heqshme të rafteve.
3. Pastroni tabanin e furrës dhe xhamin e derës së brendshme për të hequr ndonjë grimcë të mbetura të ushqimit. Përdorni ujë të ngrohtë, një leckë të butë dhe një detergjent të lehtë.
4. Shtypni: Mirëmbajtje / Pastrimi pirolitik.
5. Zgjidhni mënyrën e pastrimit dhe shtypni START . Ndiqni udhëzimet në ekran.

Opsion	Kohëzgjatja
Pastrim pirolitik, i shpejtë	1 h

Pastrim pirolitik, normal	1 h 30 min
Pastrim pirolitik, intensiv	2 h 30 min

Kur nis pastrimi, dera e furrës kyçet.

Ventilatori funksionon me shpejtësi më të lartë.

6. Do të bjerë sinjali kur përfundon pastrimi.

7. Kur pajisja është e ftohur, pastrojini dyshtemenë e furrës me një leckë të njomë dhe të butë



Kur ky funksion është aktiv, drita fiket.

### 11.4 Kujtuesi Për Pastrimin

Kur shfaqet kujtuesi, rekomandohet pastrimi.

Përdorni funksionin: Pastrimi pirolitik.

### 11.5 Heqja dhe instalimi i derës

Mund të hiqni derën dhe panelet e brendshme të xhamit për t'i pastruar. Numri i paneleve të xhamit ndryshon sipas modelit.

#### **⚠ PARALAJMËRIM!**

Dera është e rëndë.

#### **⚠ KUJDES!**

Trajtojini me kujdes xhamin, veçanërisht rreth anëve të panelit të përparmë. Xhami mund të thyhet.

1. Sigurohuni që dera e pajisjes të jetë e mbyllur.
2. Hapni derën plotësisht.
3. Shtypni levat fiksuese **A** në dy menteshat e derës.

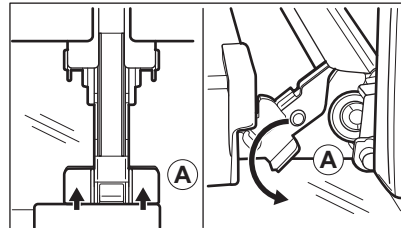

4. Mbyllni derën e furrës në pozicionin e parë të hapjes (në kënd rreth: 70°).

5. Mbajeni derën me një dorë në secilën anë dhe tërhiqni me kënd lart për ta nxjerrë nga furra.
6. Shtriheni derën nga pjese a jashtme në një pëlhurë të butë mbi një sipërfaqe të qëndrueshme.
7. Mbani shtërnguar në të dy anët kornizën **B** e sipërme të derës dhe shtyjeni nga brenda për ta çliruar nga kllapa.

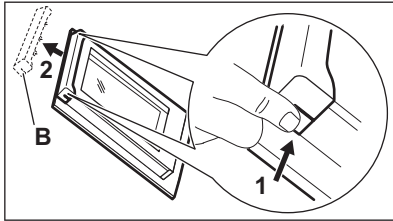

8. Tërhiqni kornizën e derës drejt vetes për ta hequr.
9. Mbani panelet prej xhami të derës nga cepat e sipërm njëri pas tjetrit dhe tërhiqni nga sipër për t'i nxjerrë nga vendi.

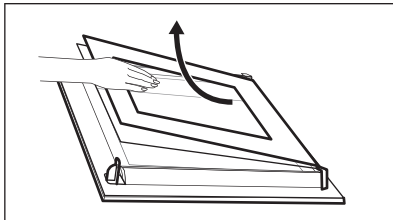

10. Pastroni panelin e xhamit me ujë dhe sapun. Fshini me kujdes panelin prej xhami. Mos i pastroni panelet prej xhami në pjatlarësë.

Pas pastrimit, kryeni hapat e mësipërm në rendin e kundërt. Në fillim vendosni panelin më të vogël të ndjekur nga ai më i madhi dhe më pas derën.

## 11.6 Ndërrimi i llambës



### PARALAJMËRIM!

Rrezik goditjeje elektrike.  
Llamba mund të jetë e nxehtë.

1. Fikni pajisjen dhe prisni derisa është e ftohur.

2. Shkëputeni pajisjen nga korrenti.
3. Vendoseni leckën në dyshtemenë e furrës.

## Llamba e sipërme

1. Rrotullojeni kapakun e xhamit për ta hequr.

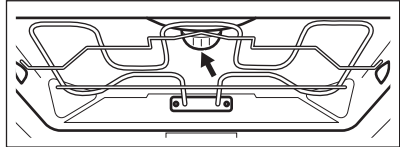

2. Pastroni kapakun prej xhami.
3. Ndërroni llambën me një llambë të përshtatshme që i reziston nxehtësisë 300 °C.
4. Instaloni kapakun prej xhami.

## Llambë anësore

1. Hiqni mbajtësen e majtë të raftit për të patur akses tek llamba.
2. Përdorni një objekt të ngushtë dhe pa majë (p.sh. lugë) për të hequr kapakun e xhamit.

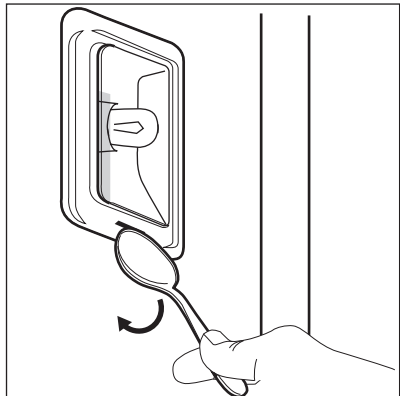

3. Pastroni kapakun prej xhami.
4. Ndërroni llambën me një llambë të përshtatshme që i reziston nxehtësisë 300 °C.
5. Vendosni kapakun prej xhami.
6. Vendosni mbështetësen e majtë të raftit.

## 12. ZGJIDHJA E PROBLEMEVE

### PARALAJMËRIM!

Referojuni kapitujve për sigurinë.

### 12.1 Çfarë duhet bërë nëse...

Përshkrimi i produktit	Shkaku dhe ndreqja
Nuk mund të aktivizoni ose përdorni pajisjen.	Pianura nuk është e lidhur me rrjetin elektrik ose nuk është lidhur saktë.
Pajisja nuk nxehet.	Nuk është vendosur ora. Për të vendosur orën referojuni kapitullit "Funksionet e orës". Dera nuk është mbyllur siç duhet. Është djegur siguresa. Sigurohuni që shkaku i problemit është siguresa. Nëse problemi përsëritet, kontaktoni një elektrikist të kualifikuar. Bllokimi për fëmijët është i aktivizuar.
Llamba është e fikur.	Llamba është djegur. Ndërroni llambën. Për detaje referojuni kapitullit "Kujdesi dhe pastrimi".
 Ndërprerja e energjisë e ndalon gjithmonë pastrimin. Përsëritni pastrimin nëse ndërpritet nga ikja e dritave.	
Problem me sinjalin e rrjetit me valë.	Kontrolloni nëse pajisja celulare është e lidhur me rrjetin me valë. Kontrolloni rrjetin me valë dhe ruterin. Rindizeni ruterin.
Është instaluar ruter i ri ose ka ndryshuar konfigurimi i ruterit.	Për ta konfiguruar pajisjen dhe pajisjen celulare sërish, referojuni kapitullit "Përpara përdorimit të parë", Lidhja me valë.
Sinjali i rrjetit me valë është i dobët.	Lëvizeni ruterin sa më pranë pajisjes që të jetë e mundur.
Sinjali me valë ndërpritet nga një pajisje mikrovalë të vendosur pranë pajisjes.	Fikni furrën mikrovalë. Shmangni përdorimin njëherësh të furrës mikrovalë dhe të Funksionimit në distancë të pajisjes. Mikrovalët ndërpresin sinjalin Wi-Fi.

### 12.2 Kodet e defekteve

Kur ndodh një gabim softueri, ekrani shfaq mesazhin e gabimit. Listën e problemeve do ta gjeni në tabelën e mëposhtme.

Kodi dhe përshkrimi	Ndreqja
<b>F102</b> - dera e furrës nuk është e mbyllur plotësisht ose bllokimi i derës është i prishur. <b>1)</b>	Mbyllni derën. Ndizni dhe fikni pajisjen.
<b>F111</b> - Sensori i ushqimit nuk është futur saktë në prizë.	Fusni plotësisht Sensori i ushqimit në prizë.
<b>F240, F239</b> - fushat e prekjes në ekran nuk funksionojnë siç duhet.	Pastroni sipërfaqen e ekranit. Sigurohuni që të mos ketë papastërti në fushat me prekje.

Kodi dhe përshkrimi	Ndreqja
---------------------	---------

**F908** - sistemi i pajisjes nuk mund të lidhet me panelin e kontrollit. Ndizni dhe fikni pajisjen.

**F602, F603** - Wi-Fi nuk është i disponueshëm. **1)2)** Ndizni dhe fikni pajisjen.

**1)** Kur mesazhi i mëposhtëm i gabimit vazhdon të shfaqet në ekran, kjo do të thotë se një nënsistem me defekt mund të jetë çaktivizuar. Në rast të tillë, kontakti shitësin tuaj ose një qendër të autorizuar shërbimi.

**2)** Nëse ndodh një nga këto gabime, pjesa tjetër e funksioneve të pajisjes do të vazhdojë të funksionojë si zakonisht.

### 12.3 Të dhënat e shërbimit

Nëse nuk e gjeni dot vetë një zgjidhje, kontakti me shitësin tuaj ose me një qendër shërbimi të autorizuar.

Të dhënat e nevojshme për qendrën e shërbimit ndodhen në pllakën e specifikimeve. Pllaka e specifikimeve ndodhet në kornizën e përparme të pajisjes. Ajo është e dukshme kur hapni derën. Mos e hiqni pllakën e specifikimeve nga pajisja.

### Ju rekomandojmë t'i shkruani të dhënat këtu:

Modeli (MOD.):

Numri i produktit (PNC):

Numri i serisë (S.N.):

## 13. EFIKASITET ENERGJIE

### 13.1 Fleta e informacionit të produktit dhe Informacioni i produktit sipas Rregulloreve të etiketimit dhe ekodizajnit për energjinë të BE-së

Emri i furnizuesit	AEG
Identifikimi i modelit	EOE9P3XH 944032156 EOE9P3XT 944032157 KOEAP3XH 944032160 KOEAP3XT 944032177 LOE9P3XZ 944032158
Indeksi i Efiçencës së Energjisë	61,2
Klasi i efikasitetit energjetik	A++
Konsumi i energjisë me ngarkesë standarde, regjimi tradicional	1,09 kWh/cikël
Konsumi i energjisë me ngarkesë standarde, regjimi me ventilim të detyruar	0,52 kWh/cikël
Numri i zgavrave	1
Burimi i nxehtësisë	Elektriciteti
Volumi	71 l
Lloji i furrës	Furrë e integruar

Sasi	EOE9P3XH	35.0 kg
	EOE9P3XT	35.0 kg
	KOEAP3XH	35.0 kg
	KOEAP3XT	35.0 kg
	LOE9P3XZ	35.0 kg

IEC/EN 60350-1 - Pajisje shtëpiake gatimi me energji elektrike - Pjesa 1: Gama, furrat, furrat me avull dhe skarat - Metodat për matjen e performancës.

## 13.2 Informacion i produktit për konsumin e energjisë dhe kohën maksimale për të arritur regjimin e fuqisë së ulët

Konsumi i energjisë në gatishmëri	0.8 W
Konsumi i energjisë në gatishmëri në rrjet	2.0 W
Koha maksimale e nevojshme që pajisja të arrijë automatikisht regjimin e zbatueshëm të fuqisë së ulët	20 min

Referojuni kapitullit "Përpara përdorimit të parë", për udhëzime se si të aktivizoni dhe çaktivizoni lidhjen e rrjetit me valë.

### 13.3 Këshilla për kursimin e energjisë

Këshillat në vijim më poshtë do t'ju ndihmojnë të kurseni energji kur përdorni pajisjen tuaj.

Sigurohuni që dera e pajisjes të jetë e mbyllur mirë kur pajisja është në punë. Mos e hapni derën e pajisjes shumë shpesh gjatë gatimit. Mbajeni guarnicionin e derës të pastër dhe sigurohuni që të jetë i fiksuar mirë në vend.

Përdorni enë gatimi metalike dhe të errëta, kënaçe joreflektuese dhe vazo për të përmirësuar kursimin e energjisë.

Mos e ngrohni pajisjen përpara gatimit, përveç nëse rekomandohet në mënyrë specifike.

Mbajini periudhat e pushimit mes gatimeve sa më të shkurtra që të jetë e mundur kur përgatitni pak gatime njëkohësisht.

#### Gatimi me ventilator

Kur është e mundur, përdorni funksionet e gatimit me ventilator për të kursyer energji.

#### Nxehtësia e mbetur

Kur gatimi zgjat më shumë se 30 minuta, reduktoni temperaturën e pajisjes minimalisht

3 - 10 minuta përpara përfundimit të gatimit. Nxehtësia e mbetur brenda pajisjes do të vazhdojë të gatuajë.

Përdoreni nxehtësinë e mbetur për ta mbajtur ushqimin të ngrohtë ose për të ngrohur gatimet e tjera.

Kur fikni pajisjen, ekрани tregon nxehtësinë e mbetur ose temperaturën.

Nëse aktivizohet një program me Kohëmatësi dhe koha e gatimit është më e gjatë se 30 minuta, elementet nxehtëse çaktivizohen automatikisht më shpejt në disa funksione të pajisjes.

#### Për ta mbajtur ushqimin të ngrohtë

Zgjidhni cilësimin më të ulët të mundshëm të temperaturës për ta përdorur nxehtësinë e mbetur dhe për ta mbajtur ushqimin të ngrohtë. Në ekran shfaqet treguesi ose temperatura e nxehtësisë së mbetur.

#### Gatimi me llambë të fikur

Fikeni llambën gjatë gatimit. Ndizeni vetëm kur t'ju nevojitet.

#### Ventilatori i ruajtjes së ngrohtësisë

Funksion i projektuar për të kursyer energjinë gjatë gatimit.

Kur përdorni këtë funksion llamba fiket automatikisht pas 30 sekondash. Mund ta

ndizni llambën sërish, por ky veprim do të reduktojë kursimin e pritshëm të energjisë.

### **Regjimi i gatishmërisë**

Pas 2 minutash ekrani kalon në gjendjen e gatishmërisë.

## **14. ÇËSHTJE QË LIDHEN ME AMBIENTIN**

Ricikloni materialet me simbolin .  
Vendoseni ambalazhin te kontejnerët e riciklimit nëse ka. Ndihamoni në mbrojtjen e mjedisit dhe shëndetit të njerëzve dhe në riciklimin e mbetjeve të pajisjeve elektrike dhe

elektronike. Mos hidhni pajisjet e shënuara me simbolin  e mbeturinave shtëpiake. Ktheni produktin në pikën lokale të riciklimit ose kontaktoni me zyrën komunale.

# Добре дојдовте во Electrolux! Ви благодариме што го избравте нашиот апарат.



Добијте совети за користење, брошури, водич за решавање проблеми, информации за сервисирање и поправка:  
[www.electrolux.com/support](http://www.electrolux.com/support)

Можноста за промени е задржана.

## СОДРЖИНА

1. БЕЗБЕДНОСНИ ИНФОРМАЦИИ.....	25
2. БЕЗБЕДНОСНИ УПАТСТВА.....	27
3. ОПИС НА ПРОИЗВОДОТ.....	30
4. КОНТРОЛНА ПЛОЧА.....	31
5. ПРЕД ПРВА УПОТРЕБА.....	31
6. СЕКОЈДНЕВНА УПОТРЕБА.....	32
7. ДОПОЛНИТЕЛНИ ФУНКЦИИ.....	36
8. ФУНКЦИИ НА ЧАСОВНИК.....	36
9. КОРИСТЕЊЕ НА ДОДАТОЦИТЕ.....	37
10. НАПОМЕНИ И КОРИСНИ СОВЕТИ.....	39
11. НЕГА И ЧИСТЕЊЕ.....	41
12. РЕШАВАЊЕ ПРОБЛЕМИ.....	44
13. ЕНЕРГЕТСКА ЕФИКАСНОСТ.....	45
14. ГРИЖА ЗА ОКОЛИНАТА.....	47

## 1. ⚠ БЕЗБЕДНОСНИ ИНФОРМАЦИИ

Пред монтирање и користење на апаратот, ве молиме внимателно да ги прочитате приложените упатства. Производителот не сноси одговорност за направена повреда или штета кои се резултат на неправилна монтажа или употреба. Секогаш чувајте ги упатствата на сигурно и безбедно место за подоцнежна употреба.

### 1.1 Сигурност за деца и ранлива категорија на лица

- Овој апарат може да го користат деца над 8 години и лица со намалени физички, сетилни или ментални способности или лица без искуство и знаење доколку тоа го прават под надзор или доколку им биле дадени упатства како безбедно да го употребуваат апаратот, и

доколку ги разбираат опасностите поврзани со него. Не смее да биде на дофат на деца помали од 8 години и лица со многу обемни и сложени пречки во развојот, освен ако не се под постојан надзор.

- Децата треба да бидат под надзор да не играат со апаратот и мобилните уреди со апликацијата.
- Држете ја амбалажата подалеку од деца и фрлете ја соодветно.
- ПРЕДУПРЕДУВАЊЕ: Уредот и неговите достапни делови стануваат жешки при употреба. Држете ги децата и милениците подалеку од апаратот кога работи или кога се лади.
- Ако апаратот има уред за заштита на деца, треба да се вклучи.
- Децата не треба да го чистат или да го оддржуваат апаратот без надзор.

## **1.2 Општа безбедност**

- Овој апарат е наменет само за готвење.
- Уредот е наменет да го користи едно домаќинство во домашни услови во затворен простор.
- Уредот може да се користи во канцеларии, хотелски соби, гостилници, фарми со гостилници и други слични сместувања каде неговото користење не надминува (просечно) ниво на користење во домаќинство.
- Само квалификувано лице може да го монтира уредот и да го замени кабелот.
- Не користете го апаратот пред да го монтирате во вградената структура.
- Пред одржување, исклучете го апаратот од напојувањето.
- Доколку се оштети кабелот за напојување, тој мора да биде заменет од страна на производителот, негов овластен центар за сервисирање или слично квалификувани лица за да се избегне електрична опасност.

- **ПРЕДУПРЕДУВАЊЕ:** Осигурајте се дека апаратот е исклучен пред да ја замените светилката за да избегнете струен шок.
- **ПРЕДУПРЕДУВАЊЕ:** Уредот и неговите достапни делови стануваат жешки при употреба. Треба да внимавате да не ги допрете грејните елементи или површината на шуплината на апаратот.
- Секогаш ставајте заштитни ракавици за вадење или ставање додатоци или садови за во рерна.
- Користете го само сензорот за храна (сензорот за температура на средината) препорачан за овој апарат.
- Да ги отстраните полиците, прво повлечете го предниот дел од полицата, а потоа задниот од страничните сидови. Ставете ги полиците по обратен редослед.
- Не користете чистач на параа за чистење на уредот.
- Не користете силно абразивни средства или остри метални стругалки за да го чистите стаклото на капаците со шарки на површината за готвење бидејќи тоа може да предизвика прскање на стаклото.
- Извадете го сиот дополнителен прибор и непотребните работи/истурените течности од апаратот пред чистење со пиролиза.

## 2. БЕЗБЕДНОСНИ УПАТСТВА

### 2.1 Монтажа

#### ПРЕДУПРЕДУВАЊЕ!

Апаратот мора да биде монтиран само од квалификувано лице.

- Извадете ја целата амбалажа.
- Немојте да монтирате ниту да користите оштетен апарат.
- Следете ги упатствата за монтирање достапни на нашата интернет-страница.
- Секогаш внимавјте кога го пренесувате апаратот затоа што е тежок. Секогаш носете заштитни ракавици и приложените обувки.
- Не влечете го апаратот за рачката.

- Монтирајте го апаратот во сигурно и pogodно место кое ги исполнува потребите за монтажа.
- Одржувајте минимална оддалеченост од другите апарати и делови.
- Пред да го монтирате апаратот, проверете дали вратата на апаратот се отвара со леснотија.
- Апаратот е опремен со систем за електрично ладење. Мора да се ракува со напојување.

### 2.2 Поврзување на струјата

#### ПРЕДУПРЕДУВАЊЕ!

Ризик од пожар и струен удар.

- Секое поврзување со струја треба да биде направено од квалификуван електричар.
- Апаратот мора да биде заземјен.
- Проверете дали параметрите на плочката со спецификации се компатибилни со електричната моќност на мрежата на електрична енергија.
- Секогаш користете правилно монтиран штекер отпорен на струјни удари.
- Не користете адаптери со повеќе приклучоци и продолжни кабли.
- Погрижете се да не ги оштетите приклучокот за струја и кабелот. Доколку кабелот за струја на апаратот треба да се замени, тоа мора да го направи нашиот Овластен сервисен центар.
- Не дозволувајте кабелот да дојде во допир со или да биде близу до вратата на апаратот, особено кога работи или кога вратата е жешка.
- Заштитата од електричен удар на активните и изолираните делови мора да се поврзе на таков начин што нема да може да се извади без алатки.
- Поврзете го приклучокот за струја со штекерот на крајот од монтажата. Проверете дали приклучокот за струја е пристапен по монтирањето.
- Доколку штекерот е лабав, не приклучувајте го приклучокот за струја.
- Не влечете го кабелот за да го исклучите апаратот од струја. Секогаш повлекувајте го приклучокот за струја.
- Користете само соодветни уреди за изолација: заштитни прекинувачи на линија, осигурувачи (осигурувачи на вртење извадени од држачот), заземјување и контактори.
- Електричната инсталација мора да има изолациски уред кој што ви овозможува да го исклучите апаратот од приклучокот за струја од сите полови. Изолацискиот уред мора да има контактен отвор со ширина од најмалку 3 мм.
- Целосно затворете ја вратата на апаратот пред да го поврзите главниот штекер со приклучокот за струја.
- Апаратот е снабден со приклучок и кабел за струја.

## 2.3 Употреба

### ПРЕДУПРЕДУВАЊЕ!

Опасност од повреда, изгореници и струен удар или експлозија.

- Не менувајте ја спецификацијата на овој апарат.
- Осигурајте се дека отворите за вентилација не се блокирани.
- Не го оставајте апаратот да работи без надзор.
- Исклучете го апаратот по секоја употреба.
- Бидете внимателни кога ја отворате вратата на апаратот додека работи. Може да излезе врел воздух.
- Не ракувајте со апаратот со мокри раце или кога има контакт со вода.
- Не ја притискајте отворената врата.
- Не употребувајте го апаратот како работна површина или површина за складирање.
- Внимателно отворете ја вратата на апаратот. Користењето состојки со алкохол може да предизвика мешање на алкохол и воздух.
- Не дозволувајте искрите или отворен оган да дојдат во контакт со апаратот кога ќе ја отворите вратата.
- Секогаш користете стакло и тегли одобрени за конзервирање.
- Не ставајте запаливи производи или предмети кои се мокри заедно со запаливи производи во апаратот, или во негова близина.
- Не ја споделувајте вашата Wi-Fi лозинка.

### ПРЕДУПРЕДУВАЊЕ!

Опасност од оштетување на апаратот.

- За да спречите оштетување или избледување на емајлот:
  - не ставајте садови за во рерна или други предмети во апаратот директно на дното.
  - не ставајте алуминиумска фолија директно на дното на внатрешноста на апаратот.
  - не ставајте вода директно на жешкиот апарат.

- не чувајте влажни јадења и храна во апаратот откако ќе завршите со готвење.
- внимавајте кога ги отстранувате или монтирајте додатоците.
- Обезбојувањето на емајлот или на не'рѓосувачкиот челик нема ефект врз работата на апаратот.
- Користете длабок сад за влажни колачи. Овошните сокови предизвикуваат дамки кои може да бидат трајни.
- Секогаш гответе кога вратата на апаратот е затворена.
- Ако апаратот е монтиран зад плоча од мебел (на пр. врата), вратата не смее да се затвора кога апаратот е во функција. Може да се насобере топлина и влага зад затворена плоча на мебелот што може да предизвика последователно оштетување на апаратот, на мебелот или на подот. Не затворајте ја плочата на мебелот додека апаратот целосно не се излади по употребата.

## 2.4 Нега и чистење

### ПРЕДУПРЕДУВАЊЕ!

Опасност од повреда, пожар или оштетување на апаратот.

- Пред одржувањето, исклучете го апаратот и извадете го приклучокот за струја од главниот штекер.
- Проверете дали апаратот е студен. Постои ризик стаклените панели да се скршат.
- Веднаш заменете ги стаклените панели на вратата кога се оштетени. Контактирајте со овластен сервисен центар.
- Бидете внимателни кога ја отстранувате вратата од апаратот, вратата е тешка.
- Редовно чистете го апаратот за да спречите оштетување на површинскиот материјал.
- Чистете го апаратот со влажна мека крпа. Користете само неутрални детергенти. Не користете абразивни производи, абразивни сунѓери за

чистење, растворувачи или метални предмети.

- Доколку користите спреј за печка, следете ги безбедносните инструкции на пакувањето.

## 2.5 Чистење со пиролиза

### ПРЕДУПРЕДУВАЊЕ!

Опасност од повреди / Пожари / Хемиски испарувања (гасови) во режим на пиролиза.

- Пред чистење со пиролиза и првично предзагревање, извадете ги од рерната:
  - сите остатоци од храна, масло или протекувања / наслаги од маснотии.
  - Сите предмети што можат да се извадат (вклучително решетките, шините итн., обезбедени со апаратот), особено нелепливите тенџериња, тепсии, тави, приборот итн.
- Внимателно прочитајте ги сите упатства за чистење со пиролиза.
- Држете ги децата подалеку од апаратот додека работи чистењето со пиролиза. Апаратот станува многу жежок и жешкиот воздух се испушта од доводите за ладење.
- Чистењето со пиролиза е операција со висока температура кое може да ослободи гасови од остатоците од готвењето и градежни материјали, и според тоа се препорачува:
  - да обезбедите добра вентилација за време и по секое чистење со пиролиза.
  - да обезбедите добра вентилација за време и по првичното предзагревање.
- Не истурајте и не нанесувајте вода на вратата на рерната за време и по чистењето со пиролиза за да избегнете оштетување на стаклените плочи.
- Испарувањата што ги испуштаат сите пиролитички рерни / остатоци од готвење се опишани како нештетни за луѓето, вклучително и за мали деца, или лица со хронични болести.
- Држете ги миленичињата настрана од апаратот за време на чистењето со

пиролиза и првичното предзагревање и потоа. Малите миленичиња (особено птиците и рептилите) може да бидат многу чувствителни на температурните промени и испарувања.

- Нелепливите површини на тенџерињата, тавите, приборот за јадење и сл., може да се оштетат од високите температури на операцијата. Чистење со пиролиза на сите пиrolитички рерни и да бидат извор на ниски нивоа на штетни гасови.

## 2.6 Внатрешна светилка

### ⚠ ПРЕДУПРЕДУВАЊЕ!

Опасност од електричен шок.

- Во однос на светилите во внатрешноста на овој производ и резервните светилки што се продаваат посебно: Овие светилки се предвидени да издржат екстремни физички услови во апаратите за домаќинство, како што се температура, вибрации, влажност или се предвидени за давање сигнали за работната состојба на апаратот. Тие не се предвидени да се користат за други

намени и не се погодни за осветлување простории во домот.

- Овој производ содржи извор на светлина од класа на енергетска ефикасност G.
- Користете само светилки со истите спецификации.

## 2.7 Сервис

- За да го поправите апаратот, контактирајте со овластениот сервисен центар.
- Користете само оригинални резервни делови.

## 2.8 Отстранување

### ⚠ ПРЕДУПРЕДУВАЊЕ!

Ризик од повреда или задушување.

- Контактирајте со вашите општински органи за да добиете информации за тоа како да се ослободите од апаратот.
- Исклучете го апаратот од напојувањето.
- Извадете го електричниот кабел блиску до апаратот и фрлете го.

## 3. ОПИС НА ПРОИЗВОДОТ

### 3.1 Општ преглед

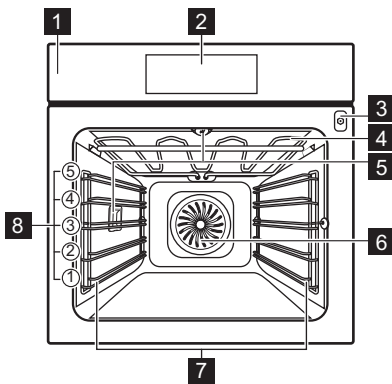

- 1 Контролна плоча
- 2 Екран
- 3 Штекер за сензорот за храна
- 4 Елемент за греење
- 5 Светилка
- 6 Вентилатор
- 7 Потпора за полици, мобилна
- 8 Позиции на полици

## 4. КОНТРОЛНА ПЛОЧА

### 4.1 Преглед на контролната плоча

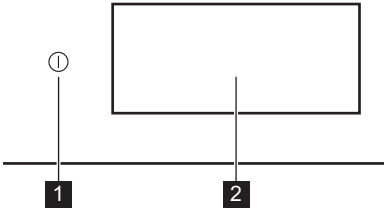

<b>1</b>	Вклучено / Исклучено	Притиснете и задржете за вклучување и исклучување на апаратот.
<b>2</b>	Екран	Ги прикажува тековните поставки на апаратот.

Контролната плоча овозможува пристап до различни функции за готвење и јадења. Исто така, ги прикажува информациите за тековниот работен статус.

### 4.2 Екран

Екранот е целосно интерактивен, може да се поместува и е поделен на дефинирани делови. Можете да поминете низ екранот за да се движите лево или десно.

OK	За потврда на изборот / поставката.
----	-------------------------------------

> <	За да отидете на следното или претходното ниво во менито.
^ v	За пристап и прилагодување на дополнителни поставки.
♥	За да ги зачувате тековните поставки во: Омилени.
♡	За да ги избришете тековните поставки во: Омилени.
🔔	За вклучување и исклучување на светлото.
🔍	За вклучување и исклучување на опциите.
🔒	Апаратот е заклучен.
🔔	Звучен аларм е активирана.
🔔	Звучен аларм и запрете со готвењето е активирана.
🔔	Само појавна порака е вклучена.
🕒	Одложено активирање е активирана.
×	За да ја затворите пораката што се појавува или да ја откажете поставката.
📶	Wi-Fi поврзувањето е вклучено.
📶	Wi-Fi поврзувањето е исклучено.
📶	Работење на далечина е вклучен.
🔋	Функционира со режим за заштеда на енергија.

## 5. ПРЕД ПРВА УПОТРЕБА

### ⚠ ПРЕДУПРЕДУВАЊЕ!

Видете во поглавјата за заштита и сигурност.

### 5.1 Прво поврзување

Екранот покажува порака за добредојде после првото поврзување. Можете да изберете помеѓу започнување или

прескокнување на процесот на вклучување. Поставките може да се ревидираат и менуваат секогаш кога е потребно.

Прилагодете ги поставките: Јазик, Време во денот, Безжично поврзување.

## 5.2 Безжично поврзување

Апаратот овозможува поврзување со Wi-Fi мрежа и поврзување на мобилниот уред. Можете да добивате известувања, да го контролирате и следите апаратот од вашиот мобилен уред.

За поврзување на апаратот, потребно е:

- Безжична мрежа со поврзување со Интернет.
  - Мобилен уред поврзан со истата безжична мрежа.
1. За да ја преземете апликацијата, скенирајте го QR-кодот што се наоѓа на задната страна. Можете исто така да ја преземете апликацијата директно од продавницата за апликации.
  2. Следете ги упатствата за вклучување на апликацијата.
  3. Вклучете го апаратот.
  4. Притиснете  и повлечете налево за да влезете во менио. Изберете: Нагодувања / Врски.
  5. Притиснете за вклучување или исклучување: Wi-Fi.

Безжичниот модул на апаратот ќе стартува за 90 сек.

Фреквенција	2.4 GHz WLAN : 2400 - 2483.5 MHz
a	Bluetooth : 2400 - 2483.5 MHz
Максимално напојување	2.4 GHz WLAN : EIRP < 20 dBm (100 mW)
	Bluetooth : EIRP < 20 dBm (100 mW)
Протокол	2.4 GHz WLAN : IEEE 802.11bgn

## 5.3 Лиценца за софтвер



Софтверот во овој производ содржи компоненти кои се базираат на слободен и отворен софтвер. AEG со благодарност го

признава придонесот на заедниците за отворен софтвер и роботика во развојниот проект.

За да пристапите до изворниот код на овие компоненти со слободен и отворен софтвер чии условите за лиценца бараат објавување, и за да ги видите целосните информации за авторски права и важечките услови за лиценца, посетете ја страницата: <http://aeg.opensoftwarerepository.com> (папка NIU6).

## 5.4 Почетно предзагревање и чистење

Загрејте го празниот апарат пред првата употреба и контакт со храна. Уредот може да испушта непријатна миризба и чад. Проветрете ја собата за време на предзагревање.

1. Извадете го сиот дополнителен прибор и држачите на решетките што се вадат од апаратот.
2. Влезете во мени и изберете: Функции.
3. Поставете ја функцијата . Поставете ја максималната температура. Оставете го апаратот да работи околу 1 ч.
4. Поставете ја функцијата . Поставете ја максималната температура. Оставете го апаратот да работи околу 15 мин.
5. Исклучете го апаратот и почекајте да се олади.
6. Исчистете го апаратот и додатоците само со крпа од микровлакна, топла вода и благо средство за чистење.
7. Ставете ги додатоците и држачите на решетките кои се вадат назад на својата почетна положба.

# 6. СЕКОЈДНЕВНА УПОТРЕБА



### ПРЕДУПРЕДУВАЊЕ!

Видете во поглавјата за заштита и сигурност.

## 6.1 Мени

Притиснете  и повлечете налево за да влезете во менио.

- Јадења
- Функции

- Омилени
- Одржување
- Нагодувања

## 6.2 Функции

Подменито вклучува листа на функции за готвење.

Листата на функции може да се разликува во зависност од верзијата на софтверот.

1. Влезете во мени и изберете: Функции.
2. Одберете ја функцијата на греење.
3. Прилагодете ги поставките.
4. Притиснете START . Можете да го приклучите Сензорот за храна во кое било време пред или за време на готвењето. Видете во поглавјето „Користење на додатоките“, Сензор за храна.
5. ^ - притиснете за да ги прилагодите поставките за време на готвењето.
6. STOP - притиснете го за да ја исклучите функцијата за греење.



Брзо Предзагревање е достапно само за некои функции на греење. За повеќе информации за опциите за предзагревање погледнете во поглавјето „Секојдневна употреба“, поставки, подмени: Претпочитани поставки.



### Горе

Интензивно подгревање за брзо потпекување на врвот.



### долу

Рамномерно потпечете го дното на храната. Добро за пици или пити и за допекување колачи или пити со јајца. Загрејте ја рерната однапред и користете го најниското ниво на решетката.



### Жежок воздух

За секојдневно готвење на повеќе нивоа. Добијте рамномерно варени јадења без мешање на вкусови. Поставете пониска температура од онаа за Горе и долу.



### Горе и долу

За секојдневно готвење на едно ниво. Добро за сите јадења, како Гувеч/ потпечени јадења и печива.



### Топол воздух & горе

Печете месо и месо од живина со коски за меко јадење и крцкава кора.



### Топол воздух & долу

Рамномерно испечете тесто со крцкава кора. Добро за пици, пити со јајца, тортички или пита.



### Топол воздух, горе и долу

Оваа функција е идеална за готови оброци.



### Вентилатор за заштеда на топлина

Заштедете енергија со користење на преостаната топлина за готвење. Најдобро за бели печива.



### Повторно загревање

Оваа функција нежно ги подгрева остатоците.



### Скара

Рамномерно испечете на скара или потпечете зеленчук и месо. Исто така добро и за потпекување леб.



### Киснато тесто

Оптимизирана температура за брзо надигнување.



### Освежување

Потсетете се на свежиот мирис и меката внатрешност на лебот или печивата од старите времиња.



### Одмрзнување

Делумно одмрзнување за натамошна подготовка.



### Чорба

Добијте меки, сочни чорби со крчкање на сите состојки заедно.



### Печено месо

Добијте крцкава надворешност и мека внатрешност за месо, живина или зеленчук.



### Печење На Леб

Користете ја оваа функција за правење леб и кифлички со многу добри професионални резултати во однос на крцкавост, боја и сјајна кора.



### Бавно готвење

Бавното готвење го зголемува времето, но дава подобар резултат. Пред да го ставите месото во рерна, пропржете го.



### Конзервирање

Добијте сочно овошје и зеленчук со конзервирање на ниска температура. Ставете ги огноотпорните тегли за конзервирање на плех за печење наполнети со вода.



### Топлење на чинии

За предзагревање на чиниите пред служење.



### Одржување на топлина

Држете ги чиниите топли за сервирање. Треба да знаете дека некои јадења можеби ќе продолжат да се готват и да се сушат додека се чуваат топли. Покријте ги јадењата доколку е потребно.



### Дехидрирај

Рамномерно исушете ги овошјето, билките и зеленчукот на ниска температура. Отворете ја вратата повремено за време на сушењето за да го подобрите резултатот од сушењето.



Светилката може автоматски да се деактивира на температура под 80 °C во текот на некои функции на греење.

## 6.3 Јадења

Јадења подменито се состои од збир на програми кои се наменети за специјални јадења. Секое јадење во ова подмени е обезбедено со соодветна поставка. Можете да ги прилагодите времето и температурата за време на готвењето.

Кај некои јадења, исто така, може да готвите со Сензор за храна.

1. Влезете во мени и изберете: Јадења.
2. Одберете јадење или тип храна.
3. Прилагодете ги поставките според претпочитаните поставки за готвење. Прилагодете ја тежината. Опцијата е достапна за избраните јадења. Притиснете на **OK**.
4. Ставете ја храната внатре во апаратот според упатствата достапни на екранот.
5. Притиснете **START**.

Кога ќе заврши функцијата, проверете дали храната е готова. Продолжете го времето за готвење, доколку е потребно.

## 6.4 Омилени



Оваа функционалност е достапна само за избрани модели.

Можете да зачувате до 20 од вашите омилени поставки, како што се функцијата за греење, јадења или функцијата за чистење.

За да ја зачувате поставката, изберете ја омилената поставка и притиснете .

### Изберете: Омилени

1. Влезете во менито и притиснете: Омилени за да ги проверите зачуваните поставки.
2. Изберете една од зачуваните поставки.
3. Притиснете **START** за да го започнете готвењето.

### Избриши: Омилени

1. Влезете во менито и притиснете: Омилени за да ги проверите зачуваните поставки.
2. Притиснете:  за да ги избришете зачуваните поставки.

## 6.5 Одржување

Подменито вклучува листа на програми за чистење.

Чистење со пиролиза	Оваа програма ја согорува преостанатата нечистотија во апаратот. Можете да избирате од различни нивоа на чистење. Видете го поглавјето „Нега и чистење“.
---------------------	--

## 6.6 Нагодувања

Ова подмени вклучува листа на поставки.

### Подмени: Поставка

Јазик	За да го поставите јазикот на апаратот.
Време во денот	За да го поставите тековното време.

Осветленост на екранот	За да ја поставите осветленоста на екранот.
Тоновина на копчињата	За да го вклучите и исклучите тонот на полињата за допир. Не е можно да се исклучат тоновите за ①.
Јачина на звучниот сигнал	За да го поставите волуменот на тонот на копчињата и сигналите.
Единица на температура	За да се прикаже моменталната температурна единица.

## Подмени: Сервисирање

Демо Режим	Код за активирање / деактивирање: 2468
Верзија на софтвер	Информации за верзијата на софтверот.
Ресетирај ги сите нагудувања	Ги враќа фабричките поставки.

## Подмени: Претпочитани поставки

Светло	Го вклучува и исклучува светлото.
Блок за безбедност на децата	Спречува ненадејно вклучување на апаратот.
Предзагревање/Загревање	<p>Ништо - конвенционален начин на предзагревање на апаратот. Поставен е како стандарден и достапен за сите функции за готвење. Претпочитаната поставка може да се смени на друг тип на предзагревање.</p> <p>Еко - предзагревање на апаратот со помала потрошувачка на енергија. Достапен е за сите функции за готвење.</p> <p>Брзо - го намалува времето на загревање. Ова е достапно само за некои функции.</p>
Потсетник за чистење	Ве потсетува кога да го исчистите апаратот.

Персонализ. на екранот во мирување	За да ги приспособите функциите и кратенките на екранот.
------------------------------------	--

## Подмени: Врски

Поврзете се на Wi-Fi	За да го поврзете апаратот со безжичната мрежа.
Wi-Fi	За вклучување и исклучување: Wi-Fi.
Мрежа	За да го проверите статусот на мрежата и јачината на сигналот на: Wi-Fi.
Заборавете ги нагудувањата на мрежата	За исклучување на сегашната мрежа од автоматска конекција со апаратот.
Работење на далечина	За започнување автоматски на далечинска операција по притискање на START. Опцијата е видлива само откако ќе го вклучите: Wi-Fi.

## 6.7 Забелешки за: Вентилатор за заштеда на топлина

Оваа функција беше искористена за усогласување со класата за енергетска ефикасност и барањата за екодизајн (во согласност со EU 65/2014 и EU 66/2014). Тестови според: IEC/EN 60350-1.

Вратата на рерната треба да биде затворена за време на готвењето со што функцијата не би се прекинала и за да се осигурате дека рерната работи со највисока можна енергетска ефикасност.

Кога ќе ја користите оваа функција, светлото автоматски се исклучува после 30 секунди.

За упатства за готвење, видете во поглавјето „Совети и помош“, Вентилатор за заштеда на топлина. За општи препораки за заштеда на енергија, видете во поглавјето „Енергетска ефикасност“, Совети за заштеда на енергија.

## 7. ДОПОЛНИТЕЛНИ ФУНКЦИИ

### 7.1 Блок. за безбедност на децата



Оваа функција го спречува случајното вклучување на апаратот. Може да се активира во секое време.



1. Влезете во менито.
2. Изберете: Нагодувања / Претпочитани поставки / Блок. за безбедност на децата.

Блок. за безбедност на децата е вклучена. За да овозможите употреба на апаратот, притиснете ги кодираните букви во азбучен ред.

### 7.2 Автоматско исклучување

Заради безбедносни причини, ако функцијата за греење е вклучена и не се сменат поставките, апаратот автоматски ќе се исклучи по одреден временски период.

 (°C)	 (ч)
30 - 115	12.5

 (°C)	 (ч)
120 - 195	8.5
200 - 245	5.5
250 - максимум	3

Ако имате намера да ја вклучите функцијата за греење за времетраење што го надминува времето на автоматско исклучување, поставете го времето на готвење. Видете во поглавјето „Функции на часовникот“.



### 7.3 Вентилатор

Кога работи апаратот, вентилаторот се вклучува автоматски за да ги одржува ладни површините на апаратот. Ако го исклучите апаратот, вентилаторот продолжува да работи додека апаратот не се излади.

## 8. ФУНКЦИИ НА ЧАСОВНИК

### 8.1 Опис на функции на часовникот

Функција	Опис
Тајмер	За да го поставите времетраењето на готвењето. Максимумот е 23 ч 59 мин. За да го поставите што ќе се случи кога ќе истече времето одберете претпочитано: Заврши го дејството. Тајмерот може да се користи независно, дури и кога рерната не работи.

Функција	Опис
Заврши го дејството	 <b>Звучен аларм</b> Кога ќе истече времето, се огласува звучен сигнал. Можете да ја поставите оваа функција кога било, дури и кога апаратот е исклучен.
	 <b>Звучен аларм и запрете со готвењето</b> Кога времето завршува се огласува сигнал и се исклучува функцијата на греење.
	 <b>Само појавна порака</b> Кога времето завршува се појавува порака на екранот. Оваа функција нема ефект на работата на апаратот.

Функција	Опис
<b>Одложено активирање</b>	За одложување на почетокот и/или крајот на готвењето.
<b>Дополнително Време</b>	За да се продолжи времето на готвење.
<b>Време на работење</b>	За да покаже колку долго работи апаратот. Максимумот е 23 ч 59 мин. Почнува автоматски кога ќе започне процесот на рерната и престанува кога процесот ќе заврши. Тоа е видно на главниот екран во случај кога не е поставен друг тајмер. Оваа функција нема ефект на работата на апаратот.

## 8.2 Тајмер

1. Одберете ја функцијата за греење и поставете ја температурата.
2. Притиснете: Тајмер.
3. Поставете го траењето. Можете да го изберете претпочитаното Заврши го дејството со притискање на еден од симболите.
4. Притиснете **OK** за да потврдите и да се вратите на главниот екран.

## 8.3 Одложено активирање

1. Одберете ја функцијата за греење и поставете ја температурата.

2. Притиснете **\*\*\***.
3. Притиснете: Одложено активирање.
4. Вртете за да го поставите саканото време за почеток и притиснете **OK**.
5. Сега можете да го поставите саканото Крај на готвење или притиснете **OK** за да го прескокнете овој чекор.
6. Притиснете **OK** за да се вратите на главниот екран.

## 8.4 Време во денот

1. Вклучете го апаратот.
2. Притиснете: Нагодувања / Поставка / Време во денот.
3. Поставете го времето.
4. Притиснете **OK**.

## 8.5 Промена на поставките на тајмерот

Поставеното време можете да го смените кога сакате за време на готвењето.

1. Притиснете на  $\wedge$  / Тајмер.
2. Поставете нова вредност на тајмерот. Притиснете **OK**.

# 9. КОРИСТЕЊЕ НА ДОДАТОЦИТЕ



## ПРЕДУПРЕДУВАЊЕ!

Видете во поглавјата за заштита и сигурност.

## 9.1 Вметнување на додатоци

Достапни додатоци во зависност од моделот. Скенирајте го QR-кодот за да проверите како да користите додатоци испорачани со вашиот апарат. Можете да нарачате дополнителна опрема посебно. За повеќе информации, ве молиме контактирајте го локалниот добавувач.



Мало вовлекување на горниот дел ја зголемува сигурноста и обезбедува заштита од навалување. Сите

вдлабнувања се и уреди за спречување превртување. Работ околу решетката ги спречува садовите за готвење да се излизгаат.

Вметнете го додатокот (решетката / тавата) меѓу водилките на држачот за решетката. Погрижете се решетката да го допира задниот дел од внатрешноста на рерната .

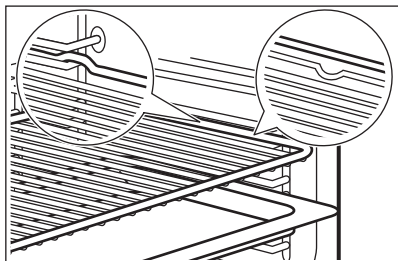

Ако вашата тава има наклон, поставете ја кон задниот дел од внатрешноста на рерната.

Ако има натпис на додатокот, проверете дали е свртен кон вас.

Ако користите плех со отвори, ставете го плехот/тавата одоздола, за да се соберат течностите што капат.

## 9.2 Сензор за храна

Ја мери температурата внатре во храната.

Има две температури за поставување:

- °C - температурата во внатрешноста на апаратот. Треба да биде најмалку 25 °C повисока од температурата во средината на храната.
-  - температура во средината на храната.

Препораки:

- Состојките треба да се на собна температура.
- - не користете го со течни јадења.
- За време на готвењето, иглата на сензорот за храна мора да биде целосно ставена во јадењето.

## Готвење со: Сензор за храна

### ПРЕДУПРЕДУВАЊЕ!

Постојат ризици од изгореници бидејќи сензорот за храна и држачите за решетки се вжештуваат. Не допирајте ја рачката на сензорот за храна со голи раце. Секогаш користете нараквици за рерна.

1. Изберете ја функцијата за греење во менито: Функции или јадење од менито: Јадења.
2. Поставете ја температурата на рерната и времето за готвење, доколку е потребно.
3. Притиснете ОК.
4. Притиснете START .
5. Вметнете го сензорот за храна во јадењето:

### **Месо, живина и риба**

Ставете ја целата игла на сензорот за храна во месото или рибата на најдебелиот дел.

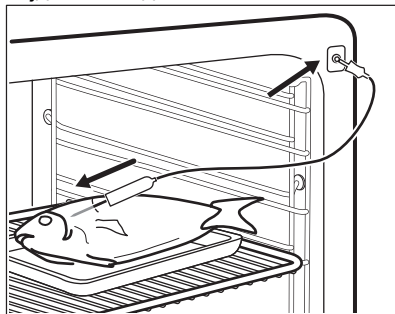

### **Ѓувеч**

Поставете го врвот на сензорот за храна во центарот на ѓувечот. Сензорот за храна треба да се стабилизира на едно место за време на печењето. Употребете цврста состојка за да го направите тоа. Употребете го работ на садот за печење за да ја потпрете силиконската дршка на сензорот за храна. Врвот на сензорот за храна не треба да го допира дното на садот за готвење.

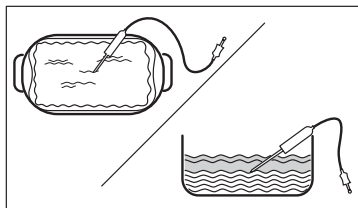

6. Приклучете го Сензорот за храна во приклучницата што се наоѓа во внатрешноста на апаратот. Погледнете во поглавјето „Опис на производот“.

На екранот е прикажан симболот и моменталната температура на сензорот за храна.

7. ^ - притиснете за да ги прилагодите поставките.
8. Изберете Сензор за храна картичка за да ја поставите температурата на средината на сензорот или да ја поставите претпочитаната функција:
- Звучен аларм - кога храната ја достигнува температурата на средината, се огласува звук.

- Звучен аларм и запрете со готвењето - кога храната ја достигнува температурата на средината, се огласува звук и печењето запира.
- Само појавна порака - кога храната ќе ја достигне температурата на средината, порака се појавува на екранот.

9. Притиснете ОК.
10. Кога храната ја достигнува поставената температура, се огласува сигнал. Проверете дали храната е готова. Продолжете го времето за готвење, доколку е потребно.
11. STOP - притиснете го за да ја исклучите функцијата за греење.
12. Исклучете го сензорот за храна од приклучницата и извадете го јадењето од апаратот.

## 10. НАПОМЕНИ И КОРИСНИ СОВЕТИ

### 10.1 Препораки за готвење

Температурата и времињата на печење во табелите се само водич. Тие зависат од рецептите и квалитетот и квантитетот на употребените состојки.

Вашиот апарат може да го пече тестото или месото различно од апаратот што сте го имале претходно. Насоките подолу покажуваат препорачани поставки за температура, време на готвење и позиција на решетки за одредени видови на храната.

Бројте ги нивоата на решетката од дното на рерната.

Ако не можете да ги најдете нагудувањата за конкретниот рецепт, побарајте нешто слично.

За совети за штедење на енергија, погледнете во поглавјето „Енергетска ефикасност“.

### Симболи користени во табелите:

	Вид на храна
	Функција на греење
	Температура
	Додаток
	Позиции на полици
	Време на готвење (мин)

### 10.2 Вентилатор за заштеда на топлина - препорачани додатоци





Употребете темни плехови и садови кои ја одбиваат светлината. Тие подобро ја абсорбираат топлината од светлата боја и сатовите кои ја одбиваат светлината.

- **Тавче за пица** - темно, кое не одбива светлина, дијаметар 28см

- **Тавче за печење** - темно, кое не одбива светлина, дијаметар 26см
- **Керамичко тавче** - керамичко, дијаметар 8см, висина 5 см
- **Плех за основа за колач** - темен, кој не одбива светлина, дијаметар 28см

### 10.3 Вентилатор за заштеда на топлина





За најдобри резултати следете ги препораките дадени во табелата подолу.





		°C		
Кифлички, благи, 16 парчиња	плех за печење или длабока тава	180	2	25 - 35
Швајцарски ролат	плех за печење или длабока тава	180	2	15 - 25
Цела риба, 0,2 кг.	плех за печење или длабока тава	180	3	15 - 25
Колачиња, 16 парчиња	плех за печење или длабока тава	180	2	20 - 30
Макарон-колач, 24 парчиња	плех за печење или длабока тава	160	2	25 - 35
Мафини, 12 парчиња	плех за печење или длабока тава	180	2	20 - 30
Солено пециво, 20 парчиња	плех за печење или длабока тава	180	2	20 - 30
Колачиња од суво тесто, 20 парчиња	плех за печење или длабока тава	140	2	15 - 25
Мали тортички, 8 парчиња	плех за печење или длабока тава	180	2	15 - 25

### 10.4 Информации за тестирање

Тестови според: EN 60350-1, IEC 60350-1.

#### Печење на едно ниво

			°C		
Посен пандишпан	Жежок воздух	Решетка	160	45 - 60	2
Посен пандишпан	Горе и долу	Решетка	160	45 - 60	2
Пита со јаболка <sup>1)</sup>	Жежок воздух	Решетка	160	55 - 65	2
Пита со јаболка <sup>1)</sup>	Горе и долу	Решетка	180	55 - 65	1
Леб	Жежок воздух	Плех за печење	140	25 - 35	2
Леб	Горе и долу	Плех за печење	140	25 - 35	2
Мали колачиња, 20 парчиња по плех <sup>2)</sup>	Жежок воздух	Плех за печење	150	20 - 30	3





			°C		
Мали колачиња, 20 парчиња по плех <sup>2)</sup>	Горе и долу	Плех за печење	170	20 - 30	3
Тост <sup>3)</sup>	Горе	Решетка	макс.	1 - 2	5

1) 2 плеха дијагонално поставени (Ø 20 см). Десната да биде поставена повеќе напред отколку левата.

2) Предзагрејте го апаратот додека не се постигне поставената температура со користење на поставката: Предзагревање / Ништо. Не користете: Предзагревање / Брзо и Еко. Видете во поглавје „Секојдневна употреба“, Поставки, Подмени: Претпочитани поставки.

3) Предзагрејте го апаратот за 5 мин со користење на поставката: Предзагревање / Ништо. Не користете: Предзагревање / Брзо и Еко. Видете во поглавје „Секојдневна употреба“, Поставки, Подмени: Претпочитани поставки.

### Печење на повеќе нивоа

			°C		
Леб	Жежок воздух	Плех за печење	140	25 - 45	2 и 4
Мали колачиња, 20 парчиња по плех <sup>1)</sup>	Жежок воздух	Плех за печење	150	25 - 35	2 и 4
Посен пандишпан	Жежок воздух	Решетка	160	45 - 55	2 и 4
Пита со јаболка	Жежок воздух	Решетка	160	55 - 65	2 и 4

1) Предзагрејте го апаратот додека не се постигне поставената температура со користење на поставката: Предзагревање / Ништо. Не користете: Предзагревање / Брзо и Еко. Видете во поглавје „Секојдневна употреба“, Поставки, Подмени: Претпочитани поставки.

## 11. НЕГА И ЧИСТЕЊЕ

### ПРЕДУПРЕДУВАЊЕ!

Видете во поглавјата за заштита и сигурност.

### 11.1 Белешки околу чистењето

#### Средства за чистење

- Предниот дел на апаратот чистете го само со крпа од микрофибер натопена со топла вода и умерено средство за чистење.
- Користете раствор за чистење за да ги исчистите металните површини.
- Чистете ги дамките со благ детергент.

#### Секојдневна употреба

- исчистете ја внатрешноста на апаратот по секоја употреба. Насобирањето мрснотии или други остатоци од храна може да резултира со пожар.

- Не чувајте храна во апаратот подолго од 20 минути. Исушете ја внатрешноста на апаратот само со крпа од микровлакна после секоја употреба.

#### Додатоци

- Чистете ги сите додатоци по секоја употреба и оставете ги да се исушат. Користете само крпа од микрофибер натопена со топла вода и умерено средство за чистење. Не чистете го приборот во машината за миене садови.
- Не чистете ги додатоците што не се лепат со употреба на абразивни средства за чистење или предмети со остри рабови.

## 11.2 Држачи на решетки што се вадат

Извадете ги држачите за решетки за да го исчистите апаратот.

1. Исклучете го апаратот и почекајте да се олади.
2. Повлечете го предниот дел од држачите настрана од страничниот сид.
3. Повлечете го задниот дел на држачите на решетката настрана од страничниот сид и извадете ја.

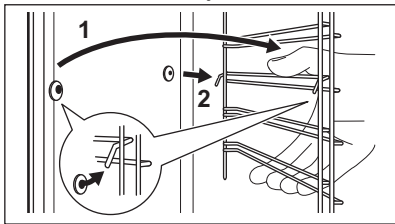

4. Ставете ги полиците по обратен редослед.

Иглите за потпирање на телескопските шини мора да бидат насочени кон предната страна.

## 11.3 Чистење со пиролиза

Оваа програма ја согорува преостанатата нечистотија во апаратот. Кога ќе заврши циклусот на чистење и ќе се олади апаратот, избришете ја пепелта. Користите го секогаш кога вашиот апарат има потреба од длабинско чистење.

### ПРЕДУПРЕДУВАЊЕ!

Постои ризик од изгореници.

### ВНИМАНИЕ!

Ако површината за готвење е монтирана над печката или ако има други апарати монтирани во истиот плакар, немојте да ги користите истовремено со оваа функција. Тоа може да ја оштети печката.

Не почнувајте ја функцијата ако не сте ја затвориле целосно вратата на рерната.

1. Проверете дали апаратот е студен.
2. Извадете ги сите додатоци и отстранливите држачи на решетките.

3. Исчистете го подот на рерната и внатрешното стакло на вратата за да ги отстраните преостанатите остатоци од храна. Користете топла вода, мека крпа и средство за чистење.
4. Притиснете: Одржување / Чистење со пиролиза.
5. Изберете го режимот за чистење и притиснете START . Следете ги упатствата на екранот.

Опција	Траење
Пиролитичко чистење, брзо	1 h
Пиролитичко чистење, нормално	1 h 30 min
Пиролитичко чистење, интензивно	2 h 30 min

Кога ќе започне чистењето, вратата на рерната е заклучена. Вентилаторот за ладење работи со поголема брзина.

6. Сигналот се огласува кога ќе заврши чистењето.
7. Кога апаратот ќе се олади, исчистете го подот на рерната со влажна мека крпа.



Кога е вклучена функцијата, светилката е исклучена.

## 11.4 Потсетник за чистење

Кога се појавува потсетник, се препорачува чистење.

Користете ја функцијата: Чистење со пиролиза.

## 11.5 Вадење и монтирање на вратата

Можете да ја извадите вратата и внатрешните стаклени плочи за да ги исчистите. Бројот на стаклени плочи е различен за различни модели.

### ПРЕДУПРЕДУВАЊЕ!

Вратата е тешка.

### **⚠ ВНИМАНИЕ!**

Внимателно ракувајте со стаклото, особено околу рабовите на предната плоча. Стаклото може да се скрши.

1. Проверете дали апаратот е студен.
2. Целосно отворете ја вратата.
3. Подигнете ги и притиснете ги стегите **A** на двете шарки на вратата.

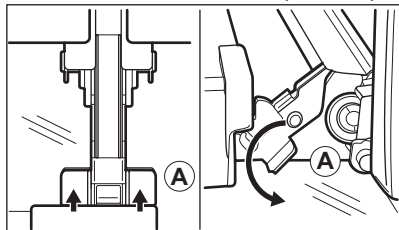

4. Затворете ја вратата на печката до првата позиција за отворање (агол од околу: 70 °).
5. Држете ја вратата на печката со една рака на секоја страна и повлечете ја од печката под нагорен агол.
6. Положете ја вратата со надворешната страна надолу врз мека крпа на стабилна површина.
7. Држете ја облогата на вратата **B** на горниот раб на вратата на двете страни и турнете навнатре за да се отпушти заптивката.

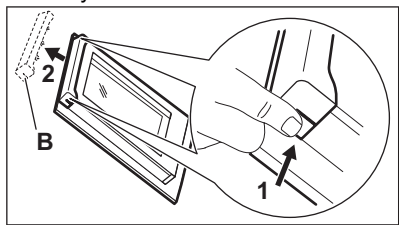

8. Повлечете ја облогата на вратата напред и извадете ја.
9. Држете ги стаклените плочи на вратата на горниот раб една по една и повлечете ги нагоре за да ги извадите од водилката.

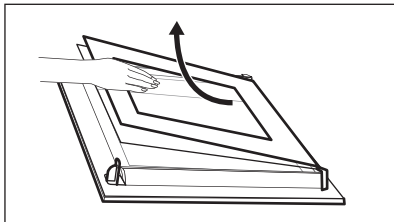

10. Исчистете ја стаклената плоча со вода и сапун. Внимателно избришете ја стаклената плоча. Не чистете ги стаклените плочи во машина за миење садови.

После чистењето, направете ја горенаведената постапка по обратен редослед. Помалата плоча треба да се намести прва, а потоа поголемата и вратата.

## 11.6 Замена на светилката

### **⚠ ПРЕДУПРЕДУВАЊЕ!**

Опасност од електричен шок.  
Ламбата може да биде жешка.

1. Исклучете го апаратот и почекајте да се олади.
2. Исклучете го апаратот од електричната мрежа.
3. Ставете ја крпата на подот на рерната.

### Горно светло

1. Свртете го стакленото капаче за да го извадите.

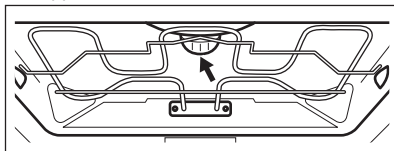

2. Исчистете го стакленото капаче.
3. Заменете ја светилката со соодветна светилка отпорна на топлина до 300°C.
4. Ставете го стакленото капаче.

### Странична светилка

1. Отстранете го држачот на левата полица за да имате пристап до светилката.

- Користете тесен, тап објект (на пример лажичка за кафе) за да го отстраните стакленото капаче.

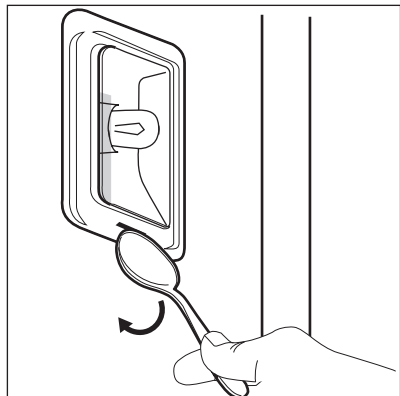

- Исчистете го стакленото капаче.
- Заменете ја светилката со соодветна светилка отпорна на топлина до 300°C.
- Ставете го стакленото капаче
- Инсталирајте го држачот за левата полица.

## 12. РЕШАВАЊЕ ПРОБЛЕМИ

### ПРЕДУПРЕДУВАЊЕ!

Видете во поглавјата за заштита и сигурност.

### 12.1 Што да се направи ако...

Опис на проблемот	Причина и решение
Не можете да го вклучите или да ракувате со апаратот.	Апаратот не е поврзан со електрично напојување или не е правилно поврзан.
Апаратот не се загрева.	Часовникот не е поставен. За да го поставите часовникот погледнете во поглавјето „Функции на часовникот“.
	Вратата не е добро затворена.
	Избил осигурувач. Проверете дали осигурувачот е причина за проблемот. Ако проблемот и понатаму се појавува, стапете во контакт со квалификуван техничар.
	Блок. за безбедност на децата е вклучена.
Светлото е исклучено.	Светилката е прегорена. Заменете ја светилката. За повеќе детали видете во поглавјето „Нега и чистење“.
 Прекин на електричната енергија секогаш го запира чистењето. Повторете го чистењето ако не е прекинато од прекилот на електрична енергија.	
Проблем со бежичниот сигнал.	Проверете дали вашиот паметен уред е поврзан со бежичната мрежа. Проверете ги домашната мрежа и рутерот. Рестартирајте го рутерот.

Опис на проблемот	Причина и решение
Инсталиран е нов рутер или се сменил рутерот за конфигурација.	За да го конфигурирате апаратот и мобилниот уред повторно, видете во поглавјето „Пред прва употреба“, Бежично поврзување.
Јачината на сигналот на бежичната врска е слаб.	Ставете го рутерот колку што може поблиску до апаратот.
Бежичниот сигнал е прекинат од микробранова печка која е ставена до апаратот.	Исклучете ја микробрановата печка. Избегнувајте да користите микробранова печка и работење на далечина на апаратот во исто време. Микробрановите го прекинуваат WiFi сигналот.

## 12.2 Кодови за грешки

Кога ќе се појави код со грешка, екранот покажува порака со грешка. Ќе најдете листа со проблеми во табелата подолу.

Код и опис	Решение
<b>F102</b> - вратата не е целосно затворена или бравата на вратата е скршена. <b>1)</b>	Затворете ја вратата. Исклучете го апаратот и повторно вклучете го.
<b>F111</b> - Сензор за хранане е точно ставен во приклучокот.	Ставете го Сензор за храна до крај во штекерот.
<b>F240, F239</b> - полињата со допир на екранот не работат соодветно.	Исчистете ја површината на екранот. Проверете далсе полињата за допир се валкани.
<b>F908</b> - системот на апаратот не може да се поврзе со контролната плоча.	Исклучете го апаратот и повторно вклучете го.
<b>F602, F603</b> - Wi-Fi е недостапна. <b>1)2)</b>	Исклучете го апаратот и повторно вклучете го.

**1)** Кога една од овие грешки се уште се појавува на екранот, значи дека можеби е исклучен погрешен подсистем. Во тој случај контактирајте го дилерот или овластениот сервисен центар.

**2)** Ако една од овие грешки се појавува, преостанатиот дел од функциите на апаратот ќе продолжи да работи како и обично.

## 12.3 Сервисни податоци

Ако не можете самите да го решите проблемот, обратете се кај Вашиот дилер или во овластениот сервисен центар.

Потребните податоци за сервисниот центар се на плочката со спецификации. Плочката со спецификации се наоѓа на предната рамка на апаратот. Се гледа кога ќе ја отворите вратата. Не отстранувајте ја плочката со спецификации од апаратот.

**Препорачуваме овде да ги запишете податоците:**

Модел (MOD.):

Број на производ (PNC):

Сериски број (S.N.):

## 13. ЕНЕРГЕТСКА ЕФИКАСНОСТ

## 13.1 Лист со информации за производот и информации за производот според регулативите за енергетско обележување и еко-дизајн на ЕУ

Име на добавувачот	AEG
Идентификација на модел	EOE9P3XH 944032156 EOE9P3XT 944032157 KOEAP3XH 944032160 KOEAP3XT 944032177 LOE9P3XZ 944032158
Индекс на енергетска ефикасност	61.2
Класа на енергетска ефикасност	A++
Потрошувачка на енергија кај нормално полнење, конвенционален режим	1.09 kWh/cycle
Потрошувачка на енергија кај нормално полнење, режим на вентилатор	0.52 kWh/cycle
Број на вграднатини	1
Извор на топлина	Електрична енергија
Јачина на глас	71 l
Тип на печка	Вградена печка
Маса	EOE9P3XH 35.0 кг.
	EOE9P3XT 35.0 кг.
	KOEAP3XH 35.0 кг.
	KOEAP3XT 35.0 кг.
	LOE9P3XZ 35.0 кг.

IEC/EN 60350-1 - Електрични апарати за готвење за домаќинства - Дел 1: Опсеци, печки, печки на параа и скари - Методи за мерење на перформансите.

## 13.2 Информации за производот за потрошувачката на енергија и максималното време за постигнување на применливиот режим со мала моќност

Потрошувачка на енергија кога мрежата е во мирување	0.8 W
Потрошувачка на енергија во режим на мирување	2.0 W
Максимално време потребно за опремата автоматски да го достигне применливиот режим со мала моќност	20 мин

За упатства како да ја вклучите и исклучите безжичната мрежна конекција, погледнете во поглавјето „Пред прва употреба“.

## 13.3 Совети за штедење енергија

Следниве совети подолу ќе ви помогнат да заштедите енергија кога го користите вашиот апарат.

Проверете дали вратата на апаратот е правилно затворена кога работи апаратот.

Не отворајте ја вратата на апаратот многу често за време на готвењето. Одржувајте го чист дихтунгот на вратата и проверете дали е добро фиксиран на својата позиција.

Користете метални садови и темни плехови и садови кои ја одбиваат светлината за да го зголемите штедењето на енергија.

Не предзагревајте го апаратот пред готвење освен ако не е посебно препорачано.

Правете колку што е можно помали паузи меѓу готвењето кога правите повеќе јадења истовремено.

#### **Готвење со вентилатор**

Кога е можно, користете ги функциите за готвење со вентилатор за да заштедите енергија.

#### **Преостаната топлина**

Кога траењето на готвењето е подолго од 30 минути, намалете ја температурата на апаратот за минимум 3 - 10 минути пред крајот од готвењето. Преостанатата топлина во апаратот ќе продолжи да готви.

Користете ја преостанатата топлина за да ја задржите храната топла или да ги загреете другите јадења.

Кога ќе го исклучите апаратот, екранот ја покажува преостанатата топлина или температура.

Ако е активирана програма со Тајмер и времето за готвење е подолго од 30 мин, грејните елементи автоматски се исклучуваат порано во некои функции на апаратот.

#### **Одржување на топлина кај храната**

Одберете ја најниската поставка за температура за да ја искористите преостанатата топлина и да ја одржите храната топла. Показателот за преостаната топлина или температура се појавува на екранот.

#### **Готвење со исклучена светилка**

Исклучете ја светилката за време на готвењето. Вклучете ја кога ќе имате потреба.

#### **Вентилатор за заштеда на топлина**

Функција за штедење на електрична енергија за време на готвењето.

Кога ја користите оваа функција, лампата автоматски се исклучува по 30 сек. Можете да ја вклучите светилката повторно но оваа акција ќе ги намали очекуваните штедења на енергија.

#### **Режим на мирување**

По 2 мин екранот е во режим на мирување.

## 14. ГРИЖА ЗА ОКОЛИНАТА

Рециклирајте ги материјалите со симболот . Ставете ја амбалажата во соодветни контејнери за да ја рециклирате. Помогнете во заштитата на животната средина и човековото здравје и рециклирајте го отпадот од електрични и електронски апарати. Не фрлајте ги

апаратите озанчени со симболот  во отпадот од домаќинството. Вратете го производот во вашиот локален капацитет за рециклирање или контактирајте ја вашата општинска канцеларија.

