



КОЕВР39Х
КОЕВР39Z

RU Инструкция по эксплуатации | **Духовой шкаф**

3

UK Інструкція | **Духова шафа**

27



МОНТАЖ / ВСТАНОВЛЕННЯ



Добро пожаловать в Electrolux! Благодарим вас за то, что вы остановили свой выбор на нашем изделии.



Найти инструкции по эксплуатации, а также рекомендации по использованию, устранению неисправностей, техническом обслуживании и ремонте:
www.electrolux.com/support

Право на изменения сохраняется.

СОДЕРЖАНИЕ

1. СВЕДЕНИЯ ПО ТЕХНИКЕ БЕЗОПАСНОСТИ.....	3
2. УКАЗАНИЯ ПО БЕЗОПАСНОСТИ.....	6
3. ОПИСАНИЕ ПРИБОРА.....	9
4. ПАНЕЛЬ УПРАВЛЕНИЯ.....	10
5. ПЕРЕД ПЕРВЫМ ИСПОЛЬЗОВАНИЕМ.....	11
6. ЕЖЕДНЕВНОЕ ИСПОЛЬЗОВАНИЕ.....	11
7. ДОПОЛНИТЕЛЬНЫЕ ФУНКЦИИ.....	14
8. ФУНКЦИИ ЧАСОВ.....	15
9. ИСПОЛЬЗОВАНИЕ АКСЕССУАРОВ.....	16
10. ПОЛЕЗНЫЕ СОВЕТЫ.....	18
11. УХОД И ЧИСТКА.....	20
12. УСТРАНЕНИЕ НЕИСПРАВНОСТЕЙ.....	23
13. ЭНЕРГЕТИЧЕСКАЯ ЭФФЕКТИВНОСТЬ.....	24
14. ОХРАНА ОКРУЖАЮЩЕЙ СРЕДЫ.....	26

1. ⚠ СВЕДЕНИЯ ПО ТЕХНИКЕ БЕЗОПАСНОСТИ

Перед установкой и эксплуатацией прибора внимательно ознакомьтесь с настоящей Инструкцией по эксплуатации. Изготовитель не несет ответственность за какие-либо травмы или ущерб, возникшие вследствие неправильной установки или эксплуатации. Всегда храните эту Инструкцию под рукой в надежном месте для последующего использования.

1.1 Безопасность детей и лиц с ограниченными возможностями

- Этот прибор может использоваться детьми старше восьми лет и лицами с ограниченными физическими, сенсорными или умственными способностями и с недостаточным опытом или знаниями только при

условии нахождения под присмотром лица, отвечающего за их безопасность, или после получения соответствующих инструкций, позволяющих им безопасно эксплуатировать изделие и дающих им представление об опасности, связанной с его эксплуатацией. Детям младше 8 лет и лицам с ярко выраженными и комплексными нарушениями здоровья запрещается находиться рядом с прибором без постоянного присмотра.

- Дети должны находиться под присмотром для недопущения игр с прибором и .
- Храните все упаковочные материалы вне досягаемости детей и утилизируйте их надлежащим образом.
- **ВНИМАНИЕ!** Прибор и его открытые элементы сильно нагреваются во время эксплуатации. Не подпускайте детей и домашних животных к прибору во время его использования, а также когда прибор еще не успел остыть.
- Если прибор оснащен устройством защиты детей, его следует включить.
- Очистка и доступное пользователю техническое обслуживание прибора не должны выполняться детьми без присмотра.

1.2 Общая безопасность

- Данный прибор предназначен исключительно для приготовления пищи.
- Данный прибор предназначен для бытового применения в отдельном домохозяйстве.
- Данный прибор можно использовать в офисах, гостиничных номерах, мини-гостиницах типа «ночлег и завтрак», сельских жилых домах и других аналогичных помещениях, где такое использование не превышает (среднего) уровня бытового использования.

- Установка прибора и замена кабеля должны выполняться только квалифицированным специалистом и замените кабель.
- Не эксплуатируйте прибор до его установки во встроенную мебель.
- Перед проведением любой операции по обслуживанию отключите прибор от сети питания.
- Во избежание несчастного случая, замену поврежденного кабеля питания должен выполнять изготовитель, авторизованный сервисный центр или специалист с аналогичной квалификацией.
- **ВНИМАНИЕ!** Прежде чем приступить к замене лампочки, выключите прибор, чтобы избежать поражения электрическим током.
- **ВНИМАНИЕ!** Прибор и его открытые элементы сильно нагреваются во время эксплуатации. Необходимо соблюдать меры предосторожности и не касаться нагревательных элементов или поверхности внутренней камеры прибора.
- Всегда используйте кухонные рукавицы для установки или извлечения аксессуаров или посуды из прибора.
- Используйте только термощуп (датчик температуры внутри прибора), рекомендованный для данного прибора.
- Чтобы извлечь направляющие противня, сначала потяните переднюю часть направляющей, а затем заднюю часть от боковых стенок. Установка направляющих выполняется в обратном порядке.
- Не используйте для очистки прибора пароочиститель.
- Не используйте для очистки стеклянной дверцы жесткие абразивные чистящие средства или острые металлические скребки, так как ими можно поцарапать поверхность стекла, в результате чего оно может лопнуть.

- Перед проведением пиролизической очистки извлеките все принадлежности из духового шкафа и удалите все остатки продуктов и загрязнения с поверхности внутренней камеры прибора.

2. УКАЗАНИЯ ПО БЕЗОПАСНОСТИ

2.1 Установка

ВНИМАНИЕ!

Установка прибора должна осуществляться только квалифицированным специалистом.

- Удалите всю упаковку.
- Не устанавливайте и не подключайте прибор, имеющий повреждения.
- Следуйте инструкциям по установке, размещенным на нашем веб-сайте.
- Всегда будьте осторожны при перемещении прибора, поскольку он тяжелый. Всегда используйте защитные перчатки и закрытую обувь.
- При перемещении прибора не тяните за его ручку.
- Разместите прибор в безопасном месте, отвечающем требованиям установки.
- Обеспечьте наличие минимально допустимых зазоров между соседними приборами и предметами мебели.
- Перед установкой прибора убедитесь, что дверца прибора свободно открывается.
- Прибор оснащен электрической системой охлаждения. Она работает от сети электропитания.

2.2 Подключение к электросети

ВНИМАНИЕ!

Существует риск пожара и поражения электрическим током.

- Все электрические подключения должны производиться квалифицированным электриком.
- Прибор должен быть заземлен.
- Убедитесь, что параметры, указанные на табличке с техническими данными,

соответствуют характеристикам электросети.

- Включайте прибор только в правильно установленную электрическую розетку с контактом заземления.
- Не пользуйтесь тройниками и удлинителями.
- Следите за тем, чтобы не повредить вилку сетевого шнура и сетевой кабель. В случае необходимости замены сетевого шнура обратитесь в наш авторизованный сервисный центр.
- Не допускайте контакта сетевых кабелей или их приближения к дверце прибора или нише под прибором, особенно если дверца сильно нагрета.
- Детали, защищающие токоведущие или изолированные части прибора, должны быть закреплены так, чтобы их было невозможно удалить без специальных инструментов.
- Вставляйте вилку сетевого кабеля в розетку только в конце установки прибора. Убедитесь, что после установки прибора к вилке сетевого шнура есть свободный доступ.
- Не подключайте прибор к розетке электропитания, если она плохо закреплена или если вилка неплотно входит в розетку.
- Для отключения прибора от электросети не тяните за кабель электропитания. Всегда беритесь за вилку сетевого шнура.
- Следует использовать подходящие размыкающие устройства: автоматические выключатели, предохранители (резьбовые плавкие предохранители следует выкручивать из гнезда), УЗО и контакторы.
- Прибор должен быть подключен к электросети через устройство для изоляции, позволяющее отсоединять от сети все контакты. Устройство для

изоляции должно обеспечивать зазор между разомкнутыми контактами не менее 3 мм.

- Перед тем, как вставить вилку прибора в розетку электропитания, полностью закройте дверцу прибора.
- Данный прибор поставляется с сетевым шнуром и вилкой.

2.3 Использование

ВНИМАНИЕ!

Существует риск травмы, ожога и поражения электрическим током или взрыва.

- Не вносите изменения в конструкцию данного прибора.
- Убедитесь, что вентиляционные отверстия не заблокированы.
- Не оставляйте прибор без присмотра во время его работы.
- Выключайте прибор после каждого использования.
- Соблюдайте осторожность при открывании дверцы прибора во время его работы. Может произойти выброс горячего воздуха.
- При использовании прибора не касайтесь его мокрыми руками. Не касайтесь прибора, если на него попала вода.
- Не надавливайте на открытую дверцу.
- Не используйте прибор как столешницу или подставку для каких-либо предметов.
- Открывайте дверцу прибора, соблюдая осторожность. Использование спиртосодержащих ингредиентов может привести к образованию спиртовых паров в воздухе.
- Не допускайте контакта искр или открытого пламени с прибором при открывании дверцы.
- Всегда используйте только одобренные для консервирования стеклянные емкости и банки.
- Не ставьте на прибор или рядом с ним легковоспламеняющиеся материалы или пропитанные ими предметы.

ВНИМАНИЕ!

Существует риск повреждения прибора.

- Для предупреждения повреждения и изменения цвета эмали.
 - Не кладите в прибор посуду и другие предметы непосредственно на дно.
 - Не кладите непосредственно на дно прибора алюминиевую фольгу.
 - Не заливайте воду непосредственно в горячий прибор.
 - Не храните влажную посуду и еду в приборе после окончания приготовления.
 - Соблюдайте осторожность при снятии или установке аксессуаров.
- Изменение цвета эмали или нержавеющей стали не влияет на эффективность работы прибора.
- Для приготовления кондитерских изделий и выпечки, содержащих большое количество влаги, используйте глубокий эмалированный противень. Фруктовые соки оставляют пятна, которые сложно удалить.
- Всегда готовьте при закрытой дверце прибора.
- В случае установки прибора за мебельной панелью (например, дверцей) позаботьтесь о том, чтобы во время работы прибора дверца ни в коем случае не оказывалась закрытой. Тепло и влага, образующиеся за закрытой дверцей или мебельной панелью, могут привести к последующему повреждению прибора, места его установки или пола. Не закрывайте дверцу мебели до полного остывания прибора после использования.

2.4 Уход и очистка

ВНИМАНИЕ!

Существует риск получения травмы, возгорания или повреждения прибора.

- Перед выполнением операций по чистке и уходу выключите прибор и

извлеките вилку сетевого шнура из розетки.

- Убедитесь, что прибор остыл. Стеклопанные панели могут треснуть.
- В случае повреждения немедленно замените стеклянные панели дверцы. Обратитесь в авторизованный сервисный центр.
- Будьте осторожны при снятии дверцы с прибора. Дверца имеет большой вес!
- Регулярно выполняйте очистку прибора во избежание повреждения покрытия.
- Протрите прибор мягкой влажной тканью. Используйте только нейтральные моющие средства. Не используйте абразивные средства, абразивные губки, растворители или металлические предметы.
- В случае использования спрея для очистки следуйте указаниям по безопасности на его упаковке.

2.5 Пиролитическая очистка

ВНИМАНИЕ!

В режиме пиролитической чистки существует опасность травмы / пожара / выделения химических соединений (паров).

- Перед проведением пиролитической очистки и перед первым разогревом удалите из камеры духового шкафа:
 - остатки пищи, брызги/отложения масла или жира;
 - любые съемные предметы (включая полки, боковые ручки и т. д., поставляемые с прибором), особенно любые антипригарные кастрюли, сковороды, противни, посуду и т. д.
- Внимательно прочитайте все инструкции по пиролитической очистке.
- Не подпускайте детей к прибору в ходе пиролитической очистки. Прибор сильно нагревается, а из передних вентиляционных отверстий выходит горячий воздух.
- Пиролитическая очистка выполняется при высокой температуре, что может приводить к выделению испарений из остатков пищи и материалов. Поэтому потребителям рекомендуется:

- обеспечить хорошую вентиляцию во время и после пиролитической очистки.

- обеспечивают хорошую вентиляцию во время и после первоначального предварительного разогрева.

- Во избежание повреждения стеклянных панелей во время и после пиролитической очистки не допускайте попадания воды на дверцу духового шкафа.
- Как указано выше, испарения всех пиролитических духовых шкафов/ остатков пищи не представляют опасности для человека, включая детей, и лиц, страдающих какими-либо заболеваниями.
- Держите домашних животных вдали от прибора во время и после пиролитической очистки и предварительного разогрева. Небольшие домашние животные (особенно птицы и рептилии) могут быть очень чувствительны к перепадам температуры и выделяемым парам.
- Высокая температура в ходе пиролитической очистки духовых шкафов с функцией пиролитической очистки может стать причиной повреждения антипригарных покрытий кастрюль, сковород, противней, кухонных принадлежностей и т. д., а также превратить их в источники вредных испарений.

2.6 Внутреннее освещение

ВНИМАНИЕ!

Существует опасность поражения электрическим током.

- О лампах внутри прибора и лампах, продаваемых отдельно в качестве запасных частей: данные лампы рассчитаны на работу в бытовых приборах в исключительно сложных температурных, вибрационных и влажностных условиях или предназначены для передачи информации о рабочем состоянии прибора. Они не предназначены для использования в других приборах и не

подходят для освещения бытовых помещений.

- Данный продукт содержит источник света класса энергоэффективности G.
- Используйте только лампы той же спецификации.

2.7 Сервис

- Для ремонта прибора обратитесь в авторизованный сервисный центр.
- Используйте только оригинальные запасные части.

2.8 Утилизация

ВНИМАНИЕ!

Существует опасность получения травм или удушья.

- Для получения информации о надлежащей утилизации прибора обратитесь в местные муниципальные органы власти.
- Отключите прибор от сети электропитания.
- Обрежьте кабель электропитания как можно ближе к прибору и утилизируйте его.

3. ОПИСАНИЕ ПРИБОРА

3.1 Общий обзор

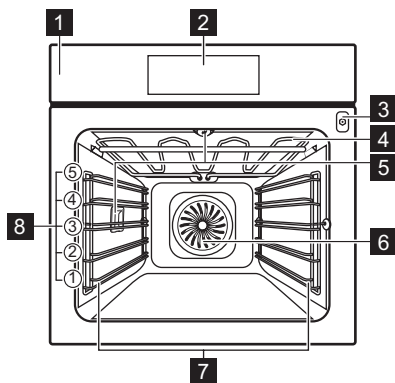

- 1 Панель управления
- 2 Дисплей
- 3 Гнездо для подключения термощупа
- 4 Нагревательный элемент
- 5 Лампа освещения
- 6 Вентилятор
- 7 Съёмная опора противня
- 8 Положения противня

3.2 Аксессуары

- **Решетка**
Для использования с формами для выпечки, жаростойкой посудой, емкостями для жарки, кухонной посудой/емкостями для приготовления.
- **Эмалированный противень**
Для кондитерских изделий, содержащих большое количество влаги, выпечки, хлеба; для жарки большого объема продуктов; для замороженных блюд; а также для сбора капающей жидкости (например, жира) при жарке продуктов на решетке.
- **Глубокий эмалированный противень для гриля**
Для выпекания и приготовления жаркого, а также в качестве поддона для сбора жира.
- **Термощуп**
Для управления процессом приготовления с учетом температуры внутри продукта.
- **Телескопические направляющие**
Облегчение установки и извлечения противней и решеток.

4. ПАНЕЛЬ УПРАВЛЕНИЯ

4.1 Общий вид панели управления

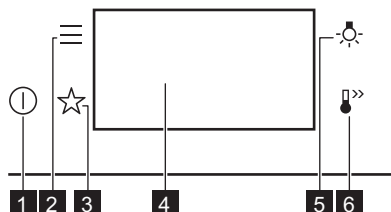

1	Вкл / Выкл	Нажмите и удерживайте для включения и выключения прибора.
2	Меню	Содержит список параметров и функций настройки прибора.
3	Любимые программы	Список любимых настроек.
4	Дисплей	Отображение текущих настроек прибора.
5	Выключатель лампы	Включение и выключение лампы освещения.
6	Быстрый прогрев	Включение и выключение режима: Быстрый прогрев.

4.2 Дисплей

Дисплей с набором кнопок.

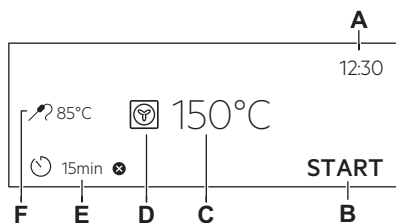

- A. Установка Времени Суток
- B. ПУСК / СТОП
- C. температура
- D. Режимы нагрева
- E. Таймер
- F. Термощуп (только в ряде моделей)

Индикаторы, отображаемые на дисплее

- ОК Подтверждение выбора / параметра настройки.
- Возврат на один уровень в меню.
- Отмена последнего действия.
- Включение и выключение опций.
- Функция звукового сигнала включена.
- Функция звукового сигнала по окончании приготовления включена.
- Включена только функция отображения всплывающего сообщения.
- Функция Отложенный запуск включена.
- Отмена настройки.

5. ПЕРЕД ПЕРВЫМ ИСПОЛЬЗОВАНИЕМ

ВНИМАНИЕ!

См. главы, содержащие Сведения по технике безопасности.

5.1 Первое подключение



После первого подключения на дисплее отображается приветственное сообщение.

Необходимо настроить: Выбрать Язык, Яркость Дисплея, Тоны Кнопок, Громкость сигнала, Установка Времени Суток.

5.2 Первый предварительный разогрев и очистка

Перед первым использованием и контактом с едой выполните предварительный разогрев прибора без продуктов. Из прибора могут появиться неприятные запахи и дым. Во время

предварительного разогрева проветривайте помещение.

1. Извлеките все принадлежности и съемные направляющие для противней из прибора.
2. Включите функцию . Установите максимальную температуру. Дайте прибору поработать в течение 1 ч.
3. Включите функцию . Установите максимальную температуру. Дайте прибору поработать в течение 15 мин.
4. Выключите прибор и подождите, пока он не остынет.
5. Используйте только ткань из микрофибры, смоченную в теплой воде с добавлением мягкого моющего средства, для очистки прибора и принадлежностей.
6. Установите аксессуары и съемные направляющие обратно на место.

6. ЕЖЕДНЕВНОЕ ИСПОЛЬЗОВАНИЕ

ВНИМАНИЕ!

См. главы, содержащие Сведения по технике безопасности.

6.1 Режимы нагрева

СТАНДАРТНЫЕ



Гриль

Приготовление на гриле тонких продуктов и тостов.



Турбо-гриль

Жарка крупных кусков мяса или птицы с костями на одном уровне. Приготовление запеканок и подрумянивание.



Горячий воздух

Жарка мяса и выпекание пирогов. Установите более низкую температуру, чем при использовании режима «Традиционное приготовление», так как вентилятор равномерно распределяет тепло внутри духового шкафа.



Замороженные продукты

Идеально подходит для готовых блюд (например, картофеля фри, крокетов или спринг-роллов).



Традиционное приготовление

Для выпекания и жарки продуктов на одном уровне.



Пицца

Лучше всего подходит для выпекания пиццы и приготовления других блюд, требующих более интенсивного нагрева снизу.



Нижний нагрев

Выберите эту функцию после завершения основного процесса приготовления, если необходимо обжарить блюдо снизу. Используйте самый низкий уровень.



Хлеб

Выпекание хлеба.



Подготовка теста

Ускорение поднятия дрожжевого теста. Накройте поверхность теста, чтобы оно не высохло.



Во время работы некоторых режимов нагрева лампа может автоматически выключиться при температуре ниже 80 °С.

ОСОБЫЕ



Консервирование

Для консервирования овощей и фруктов поместите банки на эмалированный противень, наполненный водой. Используйте термостойкие банки с байонетными или завинчивающимися крышками соответствующего размера. Используйте самое нижнее положение противня.



Высушивание

Сушка нарезанных ломтиками фруктов, овощей и грибов. Для отвода насыщенного влагой воздуха и более качественной сушки фруктов рекомендуется периодически открывать дверцу духового шкафа во время сушки.



Подогрев Тарелок

Предварительный подогрев тарелок перед подачей на стол.



Размораживание

Размораживание продуктов (овощей и фруктов). Время размораживания зависит от объема и размера замороженных продуктов.



Гратен

Для таких блюд, как лазанья или картофельная запеканка. Приготовление запеканок и подрумянивание.



Низкотемпературное приготовление

Процесс приготовления при низкой температуре. Идеально подходит для приготовления деликатных продуктов (например, говядины, телятины или баранины).



Поддержание Тепла

Поддержание блюд в теплом состоянии. Обратите внимание, что при поддержании некоторых блюд в теплом состоянии процесс их приготовления продолжается и продукты теряют влагу. При необходимости блюда можно закрыть.



Влажная конвекция

Данная функция специально разработана для обеспечения экономии электроэнергии. При использовании данной функции температура внутри прибора может отличаться от заданной температуры. Используется остаточное тепло. Уровень мощности может быть снижен. Подробнее см. указания на тему: в главе «Ежедневное использование». Влажная конвекция.

6.2 Примечания к функции: Влажная конвекция

Данная функция использовалась в соответствии с требованиями по энергоэффективности и экологизации (в соответствии с EU 65/2014 и EU 66/2014). Испытания согласно: IEC/EN 60350-1.

Во время приготовления пищи дверца духового шкафа должна быть закрыта, что не прерывается и духовой шкаф работает с максимальной энергоэффективностью.

При использовании данной функции лампа автоматически выключается через 30 секунд.

Инструкции по приготовлению приведены в разделе Влажная конвекция главы «Указания и рекомендации». Общие рекомендации по энергосбережению приведены в разделе «Советы по энергосбережению» главы «Энергетическая эффективность».

6.3 Установка: Режимы нагрева

1. Включите прибор. На дисплее отображается режим нагрева по умолчанию и температура.
2. Для входа в подменю нажмите символ режима нагрева
3. Выберите режим нагрева и нажмите ОК.
4. Установите температуру. Нажмите ОК.
5. Нажмите START.

Термощуп — шуп можно подключить в любой момент как до начала, так и в течение процесса приготовления. См. главу «Использование аксессуаров, термощуп».

6. Для выключения режима нагрева нажмите STOP.
7. Выключите прибор.

6.4 Меню

Нажмите  для входа в меню.

Элемент меню		Применение
Помощь в Приготовлении		Список автоматических программ.
Очистка		Список программ очистки.
Любимые программы		Список любимых настроек.
Опции		Используется для задания конфигурации прибора.
Настройки	Настройка	Используется для задания конфигурации прибора.
	Сервис	Показывает версию и конфигурацию программного обеспечения.

Подменю для: Очистка

Подменю	Применение
Пиролитическая очистка, короткий	Продолж. 1 h.
Пиролитическая очистка, нормальн.	Продолж. 1 h 30 min.
Пиролитическая очистка, интенсив.	Продолж. 3 h.

Подменю для: Опции

Подменю	Применение
Освещение	Включение и выключение лампы освещения.
Защита детей	Предотвращает случайное включение прибора.

Подменю	Применение
Быстрый прогрев	Уменьшает время разогрева. Данная функция доступна только в ряде режимов нагрева.
Напоминание О Чистке	Включение и выключение напоминания.
Вид электронных часов	Изменение формата индикации времени.

Подменю для: Настройка

Подменю	Описание
Выбрать Язык	Задаёт язык прибора.
Яркость Дисплея	Выбор яркости дисплея.
Тоны Кнопок	Включение и выключение звукового сопровождения при нажатии сенсорных кнопок. Невозможно отключить звуковое сопровождение для  .
Громкость сигнала	Выбор громкости тона кнопок и звуковых сигналов.
Установка Времени Суток	Установка текущей даты и времени.

Подменю для: Сервис

Подменю	Описание
Деморежим	Код включения / отключения: 2468
Версия ПО (программного обеспечения)	Сведения о версии программного обеспечения.
Заводские Установки	Восстановление заводских установок

6.5 Установка: Помощь в Приготовлении



Подменю Помощь в Приготовлении состоит из набора дополнительных функций и программ, предназначенных для приготовления определенных блюд.

Для каждого блюда в этом подменю установлены соответствующие параметры. Время и температуру можно изменить во время приготовления.

Для ряда блюд также можно выбрать способ приготовления: Термощуп. Степень готовности блюда:

- С Кровью
- Средняя
- Хорошо Прожаренная

Для ряда блюд также можно выбрать способ приготовления: По весу.

1. Включите прибор.
2. Нажмите .
3. Нажмите . Войдите в меню Помощь в Приготовлении.
4. Выберите тип блюда или продукта.
5. Поместите продукты в прибор и нажмите START.

По окончании работы функции убедитесь, что блюдо готово. При необходимости увеличьте время приготовления.

7. ДОПОЛНИТЕЛЬНЫЕ ФУНКЦИИ

7.1 Любимые программы ☆

Вы можете сохранить до 3 избранных настроек, таких как режим нагрева и время приготовления.

1. Включите прибор.
2. Выберите необходимую настройку.
3. Нажмите .
4. Выберите: Любимые программы / Сохранить текущие настройки.
5. Нажмите +, чтобы добавить настройку в список: Любимые программы.
6. Нажмите ОК.

 — нажмите для сброса настройки.

 — нажмите для отмены выбора настройки.

7.2 Блокировка кнопок

Эта функция предотвращает случайное изменение режима прибора.

1. Включите прибор.
2. Настройка режима нагрева.
3. ☆,  — нажмите одновременно, чтобы включить эту функцию.

☆,  — нажмите одновременно, чтобы включить эту функцию.

7.3 Защита детей

Эта функция предотвращает случайное включение прибора.

1. Включите прибор.

2. Нажмите .
3. Выберите Опции / Защита детей.
4. Нажмите нужные буквы кода в алфавитном порядке.

Защита детей включена.



Если эта функция включена, имеется доступ к: Таймер и лампе освещения.

Чтобы воспользоваться прибором, нажмите буквы кода в алфавитном порядке.

Если эта функция активирована, то дверца будет заблокирована при выключении прибора.

7.4 Автоматическое выключение

В целях безопасности, если режим нагрева включен, а изменение каких-либо настроек пользователем не производится, прибор автоматически выключается через определенное время.

 (°C)	 (ч)
30 - 115	12.5
120 - 195	8.5
200 - 245	5.5
250 - максимум	3

Если вы собираетесь включить режим нагрева на время, превышающее время автоматического отключения, задайте время приготовления. См. главу «Функции часов».

Автоматическое выключение не работает со следующими функциями: Освещение, Термощуп, Окончание.

7.5 Вентилятор охлаждения

Во время работы прибора вентилятор автоматически включается, чтобы

охлаждать поверхности прибора. При выключении прибора вентилятор продолжает работать до тех пор, пока прибор не остынет.

8. ФУНКЦИИ ЧАСОВ

8.1 Описание функций часов

Функция	Описание
Таймер	Установка продолжительности приготовления. Максимальное значение — 23 ч 59 мин. Можно установить одно из следующих действий по окончании заданного времени, выбрав соответствующий вариант: Завершить действие.
Завершить действие	Звуковой сигнал. — по истечении заданного времени раздастся звуковой сигнал. Эту функцию можно включить в любое время, даже если сам прибор выключен. Звуковой сигнал и отключение — по истечении заданного времени раздастся звуковой сигнал, и режим нагрева будет выключен. Только всплывающее окно — по истечении заданного времени на дисплее появится сообщение. Эту функцию можно включить в любое время, даже если сам прибор выключен.
Отложенный запуск	Для отсрочки времени начала и/или окончания приготовления.
Коррекция Времени	Увеличение времени приготовления.
Таймер прямого отсчета	Отображение продолжительности работы прибора. Максимальное значение — 23 ч 59 мин. Вы можете включать и выключать эту функцию. Данная функция не влияет на работу прибора.

8.2 Установка: Установка Времени Суток

1. Включите прибор.
2. Нажмите: Установка Времени Суток.
3. Установите время.

4. Нажмите **OK**.

8.3 Установка: Таймер

1. Выберите режим нагрева и задайте температуру.
2. Нажмите .
3. Установите время.
Вы можете выбрать «Завершить действие» как предпочтительный вариант, нажав ● ● ● .
4. Нажмите **OK**. Повторяйте данное действие, пока на дисплее не отобразится главный экран.

Если до окончания времени приготовления остается 10 %, а блюдо не выглядит готовым, можно увеличить время приготовления. Также можно изменить режим нагрева. Для увеличения времени приготовления нажмите **+1min**.

8.4 Установка: Отложенный запуск

1. Выберите режим нагрева и задайте температуру.
2. Нажмите .
3. Задайте время приготовления.
4. Нажмите ● ● ● .
5. Нажмите: Отложенный запуск.
6. Выберите требуемое время начала.
7. Нажмите **OK**. Повторяйте данное действие, пока на дисплее не отобразится главный экран.

8.5 Установка: Таймер прямого отсчета

1. Нажмите .
2. Нажмите ● ● ● .

3. Нажмите: Таймер прямого отсчета.
4. Сдвиньте или нажмите  для просмотра времени на главном экране.
5. Нажмите **OK**. Повторяйте данное действие, пока на дисплее не отобразится главный экран.

8.6 Изменение настроек таймера

Заданное время можно изменить во время приготовления в любой момент.

1. Нажмите .
2. Задайте значение таймера.
3. Нажмите **OK**.

9. ИСПОЛЬЗОВАНИЕ АКСЕССУАРОВ

ВНИМАНИЕ!

См. главы, содержащие Сведения по технике безопасности.

9.1 Установка принадлежностей

Небольшой выступ в верхней части повышает безопасность и обеспечивает защиту от опрокидывания. Выступы также служат защитой от опрокидывания. Бортик по периметру решетки предотвращает соскальзывание посуды с решетки.

Решетка

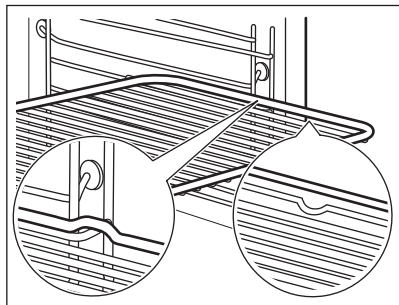

Вставьте решетку между направляющими. Убедитесь, что решетка касается задней части внутренней камеры духового шкафа.

Эмалированный противень / Противень для жарки

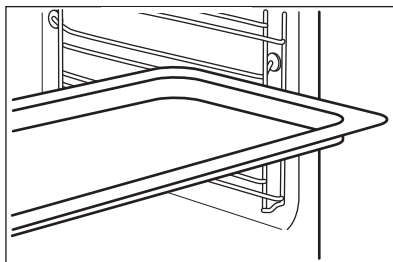

Вставьте противень между направляющими планками духового шкафа. Установите противень так, чтобы скос был направлен к задней части камеры духового шкафа.

9.2 Термощуп

Измеряет температуру внутри продукта. Можно использовать совместно с любым режимом нагрева.

Необходимо установить два значения температуры:

- $^{\circ}\text{C}$ — температура внутри прибора. Она должна быть как минимум на 25°C выше температуры внутри продукта.
-  - температуру внутри продукта.

Рекомендации:

- Ингредиенты должны иметь комнатную температуру.
- Не используйте при приготовлении жидких блюд.
- Во время приготовления игла термощупа должна быть полностью вставлена в блюдо.

Прибор рассчитывает приблизительное время окончания приготовления. Оно зависит от количества продуктов, режима нагрева и температуры.

Приготовление при помощи: Термощуп

ВНИМАНИЕ!

Присутствует опасность ожога, так как термощуп и направляющие сильно нагреваются. Не касайтесь рукоятки термощупа голыми руками. Всегда пользуйтесь прихватками.

1. Включите прибор.
2. Задайте режим нагрева и при необходимости температуру духового шкафа.
3. Вставьте термощуп в блюдо: **Мясо, птица и рыба**
Вставьте наконечник термощупа в порцию мяса или рыбы, по возможности выбрав его самую толстую часть.

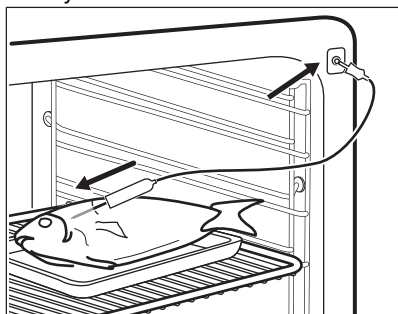

Запеканки

Вставьте наконечник термощупа точно в центр запеканки. Во время приготовления термощуп не должен менять своего положения в блюде. Для этого зафиксируйте его при помощи одного из более твердых

ингредиентов. Для фиксации силиконовой ручки термощупа воспользуйтесь краем посуды для запекания. Наконечник термощупа не должен касаться дна посуды для запекания.

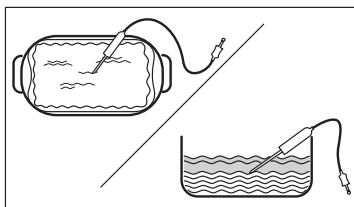

4. Вставьте вилку термощупа в гнездо, расположенное внутри прибора. См. главу «Описание прибора».

На дисплее отобразится текущая температура термощупа:

5. Для установки температуры внутри продукта нажмите .
6. Нажмите ● ● ● для выбора нужной опции:
 - Звуковой сигнал. – по достижении заданной температуры внутри продукта выдается звуковой сигнал.
 - Звуковой сигнал и отключение — по достижении заданной температуры внутри продукта выдается звуковой сигнал и процесс приготовления завершается.
7. Выберите опцию и несколько раз нажмите **OK** для выхода на главный экран.
8. Нажмите **START**.
9. Когда температура блюда достигнет заданной температуры, раздастся звуковой сигнал. Проверьте готовность блюда. При необходимости увеличьте время приготовления.
10. Выньте штекер термощупа из гнезда и достаньте блюдо из прибора.

10. ПОЛЕЗНЫЕ СОВЕТЫ

10.1 Рекомендации по приготовлению

Приведенные в таблицах значения температуры и времени приготовления являются ориентировочными. Они зависят от рецепта, а также от качества и количества используемых ингредиентов.

Ваш прибор может выпекать или жарить иначе, чем предыдущий прибор. В рекомендациях ниже приводятся рекомендуемые настройки температуры, времени приготовления и положения противней для определенных видов продуктов.







Положения противней отсчитываются от дна духового шкафа.

Если найти установки для конкретного рецепта не удастся, поищите похожий рецепт.

Рекомендации по энергосбережению см. в главе «Энергетическая эффективность».

Более подробные рекомендации по приготовлению вы найдете в таблицах приготовления пищи на нашем веб-сайте. Для доступа к «Советам по приготовлению» используйте код изделия, указанный на табличке с техническими данными на передней рамке камеры прибора.

Символы, используемые в таблицах:

	Тип блюда
	Режим нагрева
	Температура
	Аксессуар
	Положение противня
	Время приготовления (мин)





10.2 Влажная конвекция — рекомендуемые аксессуары

Используйте темные и неотражающие формы и контейнеры. Они лучше поглощают тепло, чем емкости светлых цветов и отражающая посуда.

- **Сковорода для пиццы** — темная, неотражающая, диаметр 28см
- **Емкость для запекания** — темная, неотражающая, диаметр 26см
- **Горшочки** — керамические, диаметр 8см, высота 5 см
- **Форма для флана** — темная, неотражающая, диаметр 28см

10.3 Влажная конвекция





Для достижения оптимальных результатов воспользуйтесь рекомендациями, приведенными в таблице ниже.





		°C		
Сладкие булочки, 16 шт.	стандартный противень или поддон	180	2	25 - 35
Швейцарский рулет	стандартный противень или поддон	180	2	15 - 25
Рыба, целиком, 0,2 кг	стандартный противень или поддон	180	3	15 - 25
Печенье, 16 шт.	стандартный противень или поддон	180	2	20 - 30
Макарони, 24 шт.	стандартный противень или поддон	160	2	25 - 35
Маффины, 12 шт.	стандартный противень или поддон	180	2	20 - 30
Несладкие изделия, 20 шт.	стандартный противень или поддон	180	2	20 - 30
Печенье из песочного теста, 20 шт.	стандартный противень или поддон	140	2	15 - 25
Тарталетки, 8 шт.	стандартный противень или поддон	180	2	15 - 25

10.4 Информация для испытательных организаций

Испытания согласно: EN 60350-1, IEC 60350-1.

Выпекание на одном уровне

			°C		
Нежирный бисквит	Горячий воздух	Решетка	160	45 - 60	2
Нежирный бисквит	Традиционное приготовление	Решетка	160	45 - 60	2
Яблочный пирог ¹⁾	Горячий воздух	Решетка	160	55 - 65	2
Яблочный пирог ¹⁾	Традиционное приготовление	Решетка	180	55 - 65	1
Песочное печенье	Горячий воздух	Эмалированный противень	140	25 - 35	2
Песочное печенье	Традиционное приготовление	Эмалированный противень	140	25 - 35	2
Мелкое печенье (20 шт на противне) ²⁾	Горячий воздух	Эмалированный противень	150	20 - 30	3
Мелкое печенье (20 шт на противне) ²⁾	Традиционное приготовление	Эмалированный противень	170	20 - 30	3





			°C		
Тосты 3)	Гриль	Решетка	макс.	1 - 2	5

1) 2 формы, размещенные по диагонали (Ø 20 см). Правая форма должна располагаться ближе к передней части решетки, чем левая.

2) Предварительно прогрейте пустой прибор.

3) Выполните предварительный разогрев пустого прибора в течение 5 мин.

Выпекание на нескольких уровнях

			°C		
Песочное печенье	Горячий воздух	Эмалированный противень	140	25 - 45	2 и 4
Мелкое печенье (20 шт на противне) 1)	Горячий воздух	Эмалированный противень	150	25 - 35	2 и 4
Нежирный бисквит	Горячий воздух	Решетка	160	45 - 55	2 и 4
Яблочный пирог	Горячий воздух	Решетка	160	55 - 65	2 и 4

1) Предварительно прогрейте пустой прибор.

11. УХОД И ЧИСТКА

ВНИМАНИЕ!

См. главы, содержащие Сведения по технике безопасности.

11.1 Примечание по очистке

Чистящие средства

- Лицевую поверхность прибора следует протирать только тканью из микрофибры, смоченной в теплой воде с моющим средством.
- Для чистки металлических поверхностей используйте чистящее средство.
- Очищайте пятна мягким моющим средством.

Ежедневное использование

- После каждого использования очищайте внутреннюю поверхность прибора. Накопление жира или других отложений может привести к возгоранию.
- Не держите продукты в приборе дольше 20 минут. После каждого использования вытирайте внутреннюю

часть прибора только салфеткой из микрофибры.

Аксессуары

- Очистите все аксессуары после каждого использования и дайте им высохнуть. Используйте только ткань из микрофибры, смоченную в теплой воде с мягким моющим средством. Не мойте аксессуары в посудомоечной машине.
- Не используйте для мытья аксессуаров с антипригарным покрытием абразивные чистящие средства или предметы с острыми краями.

11.2 Снятие направляющих

Для очистки прибора извлеките направляющие.

1. Выключите прибор и подождите, пока он не остынет.
2. Потяните переднюю часть направляющей для противня в сторону от боковой стенки.
3. Вытяните заднюю часть направляющей в сторону от боковой стенки и снимите ее.

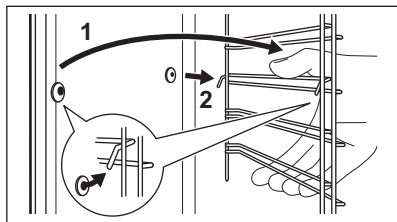

4. Установка направляющих выполняется в обратном порядке.

Удерживающие упоры на телескопических направляющих должны быть обращены вперед.

11.3 Пиролитическая очистка

Используйте его для очистки прибора и сжигания остатков продуктов.

⚠ ВНИМАНИЕ!

Существует опасность получения ожогов.

⚠ ПРЕДУПРЕЖДЕНИЕ

Если в той же мебелишной нише или шкафу установлены другие приборы, не используйте их одновременно с выполнением данной функции. Это может привести к повреждению духового шкафа.

Не запускайте функцию, если дверца духового шкафа не была полностью закрыта.

1. Убедитесь, что прибор остыл.
2. Снимите все аксессуары и съемные направляющие.
3. Очистите камеру духового шкафа и внутреннее стекло дверцы мягкой тканью, смоченной теплой водой с добавлением мягкого моющего средства.
4. Включите прибор.
5. Нажмите **≡** / Очистка.
6. Выберите режим очистки.

Опция	Продолжительность
Пиролитическая очистка, короткий	1 h
Пиролитическая очистка, нормальн.	1 h 30 min
Пиролитическая очистка, интенсив.	3 h

В момент начала процедуры очистки дверца духового шкафа блокируется, а лампа освещения не работает. Вентилятор охлаждения вращается с более высокой скоростью.

Для прекращения очистки до ее завершения нажмите **STOP**.

Не пользуйтесь прибором, пока символ блокировки дверцы не исчезнет с дисплея.

7. По окончании процедуры очистки выключите прибор и дайте ему остыть.
8. Протрите камеру духового шкафа мягкой тканью. Удалите остатки продуктов со дна камеры духового шкафа.

11.4 Напоминание О Чистке

Рекомендуется выполнить очистку при появлении соответствующего напоминания.

Используйте функцию: Пиролитическая очистка.

11.5 Снятие и установка дверцы

Можно снимать дверцу и внутренние стеклянные панели для очистки. Количество стеклянных панелей зависит от модели.

⚠ ВНИМАНИЕ!

Дверца имеет большой вес.

⚠ ПРЕДУПРЕЖДЕНИЕ

Обращайтесь со стеклом бережно. Это особенно касается зоны кромок. Стекло может разбиться.

1. Убедитесь, что прибор остыл.
2. Полностью откройте дверцу.

- Нажмите на фиксирующие рычаги **A** на двух петлях дверцы.

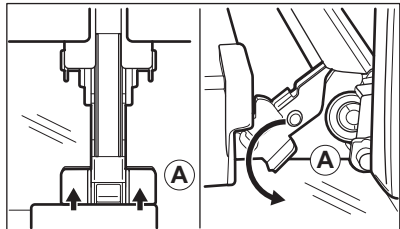

- Прикройте дверцу до первого фиксируемого положения (приблизительно на угол 70°).
- Возьмитесь за дверцу с обеих сторон и потяните ее от духового шкафа под углом вверх.
- Положите дверцу наружной стороной вниз на мягкую ткань на устойчивой поверхности.
- Возьмитесь за дверную планку **B** на верхней кромке дверцы с двух сторон и нажмите внутрь, чтобы освободить защелку.

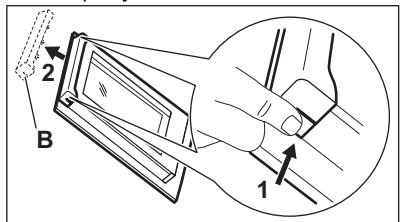

- Чтобы снять дверную планку, потяните ее вперед.
- Берясь за верхний край каждой стеклянной панели, осторожно вытащите их по одной вверх из направляющей.

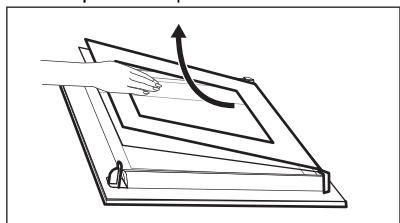

- Очистите стеклянную панель водой с мылом. Осторожно вытрите стеклянную панель досуха. Не мойте

стеклянные панели в посудомоечной машине.

Выполните перечисленные выше действия в обратной последовательности. Вставьте сначала меньшую панель, затем панель большего размера, после чего установите дверцу.

11.6 Замена лампы

⚠ ВНИМАНИЕ!

Существует опасность поражения электрическим током.
Лампа может быть горячей.

- Выключите прибор и подождите, пока он не остынет.
- Отключите прибор от сети электропитания.
- Положите ткань на дно духового шкафа.

Верхняя лампа

- Чтобы снять плафон лампы, поверните его.

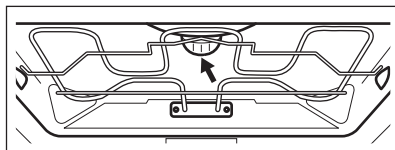

- Очистите стеклянную крышку.
- Замените лампу освещения духового шкафа на аналогичную, с жаростойкостью 300°C .
- Установите стеклянную крышку.

Боковая лампа

- Снимите левую направляющую для противня, чтобы получить доступ к лампе освещения.
- Снимите стеклянный плафон, воспользовавшись для этого узким тупым предметом (например, чайной ложкой).

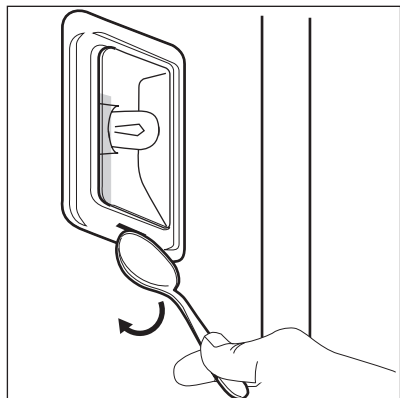

3. Очистите стеклянную крышку.
4. Замените лампу освещения духового шкафа на аналогичную, с жаростойкостью 300 °С.
5. Установите стеклянный плафон
6. Установите левую направляющую для противня.

12. УСТРАНЕНИЕ НЕИСПРАВНОСТЕЙ

⚠ ВНИМАНИЕ!

См. главы, содержащие Сведения по технике безопасности.

12.1 Что делать, если...

Описание проблемы	Причина и способ ее устранения
Прибор не включается или не работает.	Прибор не подключен к электропитанию, или подключение произведено неверно.
Прибор не выполняет нагрев.	<p>Не установлено время. Порядок установки часов см. в главе «Функции часов».</p> <p>Дверца не закрыта как следует. Индикаторы/символы варочной панели</p> <p>Сработал предохранитель. Проверьте, не является ли предохранитель причиной неисправности. В случае повторного возникновения неисправности обратитесь к квалифицированному электрику.</p> <p>Защита детей включена.</p>
Не горит лампа освещения.	<p>Лампа перегорела. Замените лампу. Подробную информацию см. в главе «Уход и очистка».</p>

i Перебои в электропитании всегда прерывают процедуру очистки. Если процедура очистки была прервана в результате перебоя в электропитании, повторите процедуру очистки.

12.2 Коды ошибок

В случае ошибки программного обеспечения на дисплее отображается сообщение об ошибке. Список проблем приведен в таблице ниже.

Код и описание	Способ устранения
C2 — Термошуп находится в камере прибора во время выполнения процедуры Пиролитическая очистка.	Выньте Термошуп.
C3 — неплотно закрыта дверца во время выполнения процедуры Пиролитическая очистка.	Закройте дверцу.
F111 — Термошуп неправильно вставлен в гнездо.	Полностью вставьте штекер Термошуп в гнездо.
F240, F439 — сенсорные поля не функционируют надлежащим образом.	Очистите поверхность дисплея. Убедитесь, что на сенсорах не осталось грязи.
F908 — не удается установить соединение между панелью управления и системой прибора.	Включите и выключите прибор.

12.3 Данные о техническом обслуживании

Если самостоятельно справиться с проблемой не удастся, обратитесь в магазин, в котором был приобретен прибор, или в авторизованный сервисный центр.

Данные для сервисных центров находятся на табличке с техническими данными. Табличка с техническими данными находится на передней рамке прибора.

Она видна при открытии дверцы. Не удаляйте табличку с техническими данными с прибора.

Рекомендуем записать их здесь:

Модель (MOD.) :

Продуктовый номер (PNC):

Серийный номер (S.N.):

13. ЭНЕРГЕТИЧЕСКАЯ ЭФФЕКТИВНОСТЬ

13.1 Информация об изделии и лист с информацией об изделии в соответствии с нормами и правилами ЕС по энергетической маркировке продукции и экологизации

Название поставщика	Electrolux
Модель	КОЕВР39X 944032077 КОЕВР39Z 944032074
Индекс энергоэффективности	61.2
Класс энергетической эффективности	A++
Потребление энергии в стандартном режиме	1.09 кВт·ч/цикл
Потребление энергии в режиме с принудительной циркуляцией воздуха, если имеется	0.52 кВт·ч/цикл
Количество камер	1
Источник нагрева	Электричество
Объём камеры (V)	71 л
Тип духового шкафа	Встроенный духовой шкаф

Масса (М)	КОЕВР39Х	35.0 кг
	КОЕВР39Z	34.5 кг

IEC/EN 60350-1 — Бытовые электрические приборы для приготовления пищи — Часть 1: Серии, духовые шкафы, пароварки и грили - Методы определения показателей.

13.2 Информация об изделии для определения потребляемой мощности и максимального времени перехода в режим пониженного энергопотребления

Энергопотребление в режиме ожидания	0.8 Вт
-------------------------------------	--------

Максимальное время, необходимое для автоматического перехода оборудования в соответствующий режим пониженного энергопотребления	20 мин
---	--------

13.3 Советы по энергосбережению

Приведенные ниже советы помогут вам сэкономить электроэнергию в процессе использования прибора.

Позаботьтесь о том, чтобы дверца во время работы прибора была плотно закрыта. Во время приготовления не открывайте дверцу прибора слишком часто. Следите за чистотой уплотнителя дверцы и за тем, чтобы он был как следует закреплен на своем месте.

Для повышения энергосбережения используйте металлическую посуду, а также формы и емкости из темного, неотражающего материала для улучшения энергосбережения

Не выполняйте предварительный разогрев прибора перед приготовлением, если это не рекомендовано специально.

Во время приготовления нескольких блюд за раз сводите перерывы между выпечкой/жаркой к минимуму.

Приготовление с использованием вентилятора

По возможности выбирайте функции приготовления, в которых используется вентилятор, чтобы сберечь электроэнергию.

Остаточное тепло

Если длительность приготовления превышает 30 минут, уменьшите

температуру прибора до минимальной за 3-10 минут до окончания приготовления. Продолжится приготовление остаточного тепла внутри прибора.

Используйте остаточное тепло для поддержания готовых блюд в теплом состоянии или разогрева других блюд.

После выключения прибора на дисплее отображается остаточное тепло или температура.

Если программа с Продолж. активирована, а время приготовления превышает 30 минут, нагревательные элементы автоматически выключаются раньше в некоторых функциях прибора.

Сохранение пищи в теплом состоянии

Выбирайте максимально низкое значение температуры при использовании остаточного тепла для сохранения пищи в теплом состоянии. На дисплее будет отображаться индикация остаточного тепла или текущая температура.

Приготовление с выключенной лампой

Выключите лампу на время приготовления. Включайте ее только при необходимости.

Влажная конвекция

Данная функция специально разработана для обеспечения экономии электроэнергии.

При использовании данной функции лампа выключается через 30 секунд. Лампу можно включить снова, но данное

действие сократит ожидаемый эффект от экономии электроэнергии.

Режим ожидания

Через 2 минуты дисплей переключается в режим ожидания.

14. ОХРАНА ОКРУЖАЮЩЕЙ СРЕДЫ

Материалы с символом  следует сдавать на переработку. Положите упаковку в соответствующие контейнеры для сбора вторичного сырья. Принимая участие в переработке старого электробытового оборудования, Вы помогаете защитить окружающую среду и здоровье человека. Не выбрасывайте

вместе с бытовыми отходами бытовую технику, помеченную символом . Прибор следует доставить в место раздельного накопления и сбора отходов потребления или в пункт сбора использованной бытовой техники для последующей утилизации.

Ласкаво просимо до Electrolux! Дякуємо, що обрали наш прилад.



Отримати поради з використання, брошури, інструкції з усунення несправностей, інформацію щодо сервісу та ремонту:
www.electrolux.com/support

Може змінитися без оповіщення.

ЗМІСТ

1. ІНФОРМАЦІЯ З ТЕХНІКИ БЕЗПЕКИ.....	27
2. ІНСТРУКЦІЇ З ТЕХНІКИ БЕЗПЕКИ.....	29
3. ОПИС ВИРОБУ.....	33
4. ПАНЕЛЬ КЕРУВАННЯ.....	33
5. ПЕРЕД ПЕРШИМ ВИКОРИСТАННЯМ.....	34
6. ЩОДЕННЕ ВИКОРИСТАННЯ.....	34
7. ДОДАТКОВІ ФУНКЦІЇ.....	37
8. ФУНКЦІЇ ГОДИННИКА.....	38
9. ВИКОРИСТАННЯ АКСЕСУАРІВ.....	39
10. ПОРАДИ І РЕКОМЕНДАЦІЇ.....	41
11. ДОГЛЯД І ОЧИЩЕННЯ.....	43
12. УСУНЕННЯ ПРОБЛЕМ.....	46
13. ЕНЕРГОЕФЕКТИВНІСТЬ.....	47
14. ОХОРОНА ДОВКІЛЛЯ.....	49

1. ⚠ ІНФОРМАЦІЯ З ТЕХНІКИ БЕЗПЕКИ

Перед установкою та експлуатацією приладу слід уважно прочитати інструкцію користувача. Виробник не несе відповідальності за травми або збитки через неправильне встановлення або використання. Інструкції з експлуатації слід зберігати в безпечному і доступному місці з метою користування в майбутньому.

1.1 Безпека дітей і вразливих осіб

- Діти від 8 років та особи з обмеженими фізичними, сенсорними або психічними можливостями чи недостатнім досвідом і знаннями можуть користуватися цим приладом лише під наглядом, або за умови попереднього отримання інструкцій з безпечного користування приладом та розуміння пов'язаних з цим

ризиків. Діти до 8 років та особи з важкою та комплексною непрацездатністю можуть перебувати поблизу приладу лише за умови, якщо знаходяться під безперервним спостереженням.

- Слідкуйте за тим, щоб діти не бавилися із цим приладом.
- Тримайте усі пакувальні матеріали подалі від дітей та утилізуйте їх належним чином.
- **ПОПЕРЕДЖЕННЯ!** Прилад і його відкриті поверхні нагріваються під час використання. Не допускайте дітей та домашніх тварин до приладу під час його використання та охолодження.
- Якщо прилад оснащено засобами захисту від доступу дітей, їх необхідно активувати.
- Чищення або обслуговування приладу дітьми дозволяється лише під наглядом.

1.2 Загальна безпека

- Цей прилад призначено виключно для приготування їжі.
- Цей прилад призначений для використання в домашніх умовах у приміщенні.
- Цей прилад можна використовувати в офісах, готельних номерах, напівготелях, приміщеннях для фермерського туризму та інших подібних приміщеннях, де застосування цього приладу не перевищує (середній) рівень побутового користування.
- Установлювати цей прилад і замінювати кабель повинен лише кваліфікований фахівець.
- Не користуйтеся приладом, доки його не буде встановлено у вбудовану конструкцію.
- Перш, ніж виконувати операції з технічного обслуговування, від'єднайте прилад від джерела живлення.
- У разі пошкодження електричного кабелю його має замінити виробник, його авторизований сервісний центр

або інші аналогічно кваліфіковані особи задля уникнення ураження електричним струмом.

- **ПОПЕРЕДЖЕННЯ:** Щоб уникнути ураження електричним струмом, перш ніж починати міняти лампу, переконайтеся, що прилад вимкнено.
- **ПОПЕРЕДЖЕННЯ:** Прилад і його відкриті поверхні нагріваються під час використання. Слід бути обережними, щоб не торкатися нагрівальних елементів або поверхні внутрішньої камери приладу.
- Завжди користуйтеся кухонними рукавицями, коли витягаєте та вставляєте аксесуари чи посуд.
- Використовуйте тільки термощуп (датчик температури в товщі продукту), рекомендований для цього приладу.
- Щоби зняти опори полицок, спочатку потягніть передню частину опори полицки, а потім її задню частину в сторону від бічних стінок. Щоби встановити опори полицок, виконайте наведену вище процедуру у зворотній послідовності.
- Не використовуйте пароочищувач для очищення приладу.
- Не використовуйте для очищення скляної поверхні дверцят жорсткі абразивні засоби чи металеві шкребки, оскільки це може призвести до появи тріщин на склі, що може спричинити руйнування скла.
- Перед піролітичним очищенням вийміть всі аксесуари з духової шафи та видаліть залишки їжі з камери приладу.

2. ІНСТРУКЦІЇ З ТЕХНІКИ БЕЗПЕКИ

2.1 Встановлення



ПОПЕРЕДЖЕННЯ!

Встановлювати цей прилад повинен лише кваліфікований фахівець.

- Повністю зніміть упаковку.
- Не встановлюйте й не використовуйте пошкоджений прилад.
- Дотримуйтеся інструкцій зі встановлення, наведених на нашому вебсайті.
- Будьте обережні під час переміщення приладу, оскільки він важкий. Використовуйте захисні рукавички та взуття, що постачається в комплекті.
- Не тягніть прилад за ручку.
- Встановлюйте прилад у безпечному підходящому місці, що відповідає вимогам зі встановлення.

- Дотримуйтеся вимог щодо мінімальної відстані до інших приладів чи предметів.
- Перед встановленням приладу переконайтеся, що його дверцята відкриваються без перешкод.
- Прилад оснащено електричною системою охолодження. Він повинен працювати від джерела живлення.

2.2 Під'єднання до електромережі

ПОПЕРЕДЖЕННЯ!

Існує ризик займання та ураження електричним струмом.

- Усі роботи з під'єднання до електромережі мають виконуватися кваліфікованим електриком.
- Прилад повинен бути заземленим.
- Переконайтеся в тому, що параметри на табличці з технічними даними сумісні з електричними параметрами електроживлення від мережі.
- Завжди використовуйте правильно встановлену протиударну розетку.
- Не використовуйте розгалужувачі, перехідники й подовжувачі.
- Будьте обережні, аби не пошкодити штепсельну вилку та кабель. Якщо кабель живлення потребує заміни, зверніться до нашого сервісного центру.
- Пильнуйте, щоб кабель живлення не торкався або не був надто наближений до дверцят приладу або ніші під приладом, особливо коли він працює або дверцята гарячі.
- Елементи захисту від ураження електричним струмом та ізоляція мають бути закріплені так, аби їх не можна було зняти без спеціального інструмента.
- Вставляйте штепсельну вилку в розетку електроживлення лише після закінчення установки. Переконайтеся, що після установки є вільний доступ до розетки електроживлення.
- Не вставляйте вилку в розетку, яка ненадійно закріплена.
- Не тягніть за кабель живлення, щоб відключити прилад з мережі. Завжди вимикайте, витягаючи штепсельну вилку.

- Використовуйте лише належні ізолюючі пристрої, а саме: лінійні роз'єднувачі, запобіжники (гвинтові запобіжники слід викрутити з патрона), реле захисту від замикання на землю та контактори.
- Електрообладнання має бути оснащеним ізолюючим пристроєм для повного відключення від електромережі. Зазор між контактами ізолюючого пристрою має становити не менше 3 мм.
- Повністю закрийте дверцята приладу, перед тим як вставляти вилку кабелю живлення в розетку.
- Цей прилад оснащено електричним кабелем із вилкою.

2.3 Користування

ПОПЕРЕДЖЕННЯ!

Існує небезпека травмування, опіків, ураження електричним струмом і вибуху.

- Не змінюйте технічні специфікації цього приладу.
- Переконайтеся в тому, що вентиляційні отвори не заблоковано.
- Під час роботи приладу не залишайте його без нагляду.
- Вимикайте прилад після кожного використання.
- Будьте обережні, відчиняючи дверцята приладу під час його роботи. Можливе вивільнення гарячого повітря.
- Не працюйте з приладом, якщо ваші руки мокрі або якщо він контактує з водою.
- Не натискайте на відчинені дверцята.
- Не використовуйте прилад як робочу поверхню або як поверхню для зберігання речей.
- Обережно відчиняйте дверцята приладу. Використання інгредієнтів зі спиртом може призвести до утворення суміші спирту й повітря.
- Відчиняючи дверцята, пильнуйте, щоби поряд із пристроєм не було джерел утворення іскор та відкритого вогню.
- Завжди використовуйте скляні вироби й банки, схвалені для консервування.
- Не кладіть усередину приладу, поряд із ним або на нього легкозаймисті

речовини чи предмети, змочені в легкозаймистих речовинах.

ПОПЕРЕДЖЕННЯ!

Існує ризик пошкодження приладу.

- Щоб запобігти пошкодженню або знебарвленню емалі, дотримуйтеся таких рекомендацій:
 - не ставте посуд або інші предмети безпосередньо на дно приладу;
 - не кладіть алюмінієву фольгу безпосередньо на дно камери приладу;
 - не ставте посуд із водою безпосередньо в розігрітій прилад;
 - не залишайте в приладі страви і продукти з високим вмістом вологи після завершення приготування їжі;
 - будьте обережні, виймаючи або встановлюючи аксесуари.
- Знебарвлення емалі або нержавіючої сталі не впливає на ефективність роботи приладу.
- Використовуйте глибоке деко для випікання тортів із великим вмістом вологи. Сік, що виділяється із фруктів, може залишати стійкі плями.
- Завжди готуйте із зачиненими дверцятами приладу.
- Якщо прилад розміщено позаду меблевої панелі (наприклад, дверцят), переконайтеся, що дверцята відкрито під час роботи приладу. Жар і волога можуть утворюватися позаду закритої меблевої панелі, спричиняючи подальше пошкодження приладу, корпусу або підлоги. Не закривайте меблеву панель, доки прилад повністю не охолоне після використання.

2.4 Догляд та очищення

ПОПЕРЕДЖЕННЯ!

Існує ризик травмування, пожежі або пошкодження приладу.

- Перш ніж виконувати технічне обслуговування, вимкніть прилад і вийміть електричну вилку з розетки.
- Дайте пристрою охолонути. Є ризик того, що скляні панелі можуть тріснути.

- У разі пошкодження скляних панелей дверцят треба їх одразу замінити. Зверніться до авторизованого сервісного центру.
- Будьте обережні, знімаючи дверцята з приладу. Дверцята важкі!
- Регулярно очищуйте прилад, щоби запобігти пошкодженню матеріалу поверхні.
- Витріть прилад м'якою вологою ганчіркою. Застосовуйте лише нейтральні миючі засоби. Не використовуйте абразивні засоби, жорсткі серветки для очищення, розчинники або металеві предмети.
- Якщо ви користуєтеся аерозолями для чищення духових шаф, дотримуйтесь інструкції із безпеки, наведених на упаковці.

2.5 Піролітичне очищення

ПОПЕРЕДЖЕННЯ!

Ризик отримання травм/ризик пожежі/ризик виділення хімічних речовин (випаровувань) у режимі піролітичного очищення.

- Перед виконанням піролітичного очищення та попереднього прогрівання видаліть із камери духової шафи:
 - залишки їжі, олії або жир, що пролилися або розсипалися;
 - будь-які знімні предмети (зокрема полочки, бічні напрямні тощо, що постачаються разом із приладом), особливо будь-які каструлі, сковорідки, дека, приладдя з антипригарним покриттям тощо.
- Уважно прочитайте інструкції щодо піролітичного очищення.
- Під час піролітичного очищення не дозволяйте дітям наблизитися до приладу. Прилад дуже нагрівається і гаряче повітря вивільняється з передніх охолоджуючих вентиляційних отворів.
- Піролітичне очищення виконується за високої температури, що може призвести до появи випарів від залишків їжі та матеріалів, з яких виготовлено прилад, тому споживачам рекомендується:

- забезпечити належну вентиляцію під час кожного піролітичного очищення.
- забезпечують належну вентиляцію під час і після початкового попереднього прогрівання.
- Не проливайте і не наливайте воду на дверцята духової шафи під час і після піролітичного очищення, щоб уникнути пошкодження скляних панелей.
- Випаровування, що виділяються з піролітичних печей або залишків їжі, як вказано вище, не є шкідливими для людини, зокрема для малюків і або осіб із проблемами зі здоров'ям.
- Тримайте домашніх тварин подалі від приладу під час та після піролітичного очищення та попереднього прогрівання. Невеличкі домашні тварини (особливо птахи та рептилії) можуть бути дуже чутливими до змін температури та випарів.
- Антипригарне покриття каструль, сковорідок, дек, приладдя тощо може пошкодитися під дією високої температури під час піролітичного очищення всіх духових шаф, а також може бути джерелом шкідливих випарів низького рівня безпеки.

2.6 Внутрішня підсвітка

ПОПЕРЕДЖЕННЯ!

Небезпека враження електричним струмом.

- Стосовно ламп всередині цього виробу та запасних ламп, що продаються окремо: Ці лампи призначені для використання у побутових приладах з

- екстремальними фізичними умовами, такими як температура, вібрація, вологість, або призначені для надання інформації про стан роботи приладу. Вони не призначені для використання з іншою метою та не придатні для освітлення побутових приміщень.
- У цьому виробі є джерело світла класу енергоефективності G.
- Використовуйте лише лампочки з такими ж технічними характеристиками .

2.7 Сервіс

- Для ремонту приладу звертайтеся до авторизованого сервісного центру.
- Використовуйте лише оригінальні запасні частини.

2.8 Утилізація

ПОПЕРЕДЖЕННЯ!

Існує небезпека травмування або задушення.

- По інформацію з належної утилізації приладу зверніться до органів муніципальної влади.
- Від'єднайте прилад від електромережі.
- Відріжте кабель електричного живлення від приладу та утилізуйте його.

Цей продукт по вмісту небезпечних речовин відповідає вимогам Технічного регламенту обмеження використання деяких небезпечних речовин в електричному та електронному обладнанні (постанова Кабінета Міністрів України №139 від 10 березня 2017р.)

3. ОПИС ВИРОБУ

3.1 Загальний огляд

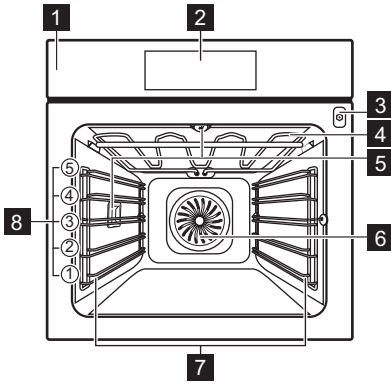

- 1 Панель керування
- 2 Дисплей
- 3 Гніздо термошупа
- 4 Нагрівальний елемент
- 5 Лампа
- 6 Вентилятор

- 7 Опорна рейка, знімна
- 8 Рівні полиць

3.2 Аксесуари

- **Комбінована решітка**
Для форм для тортів, жаростійкого та іншого посуду, смажених страв.
- **Деко для випічки**
Для вологих тортів, випічки, хліба, великих смажених страв, заморожених страв і збирання крапель рідини, наприклад жиру під час смаження продуктів на решітці.
- **Деко для гриля/смаження**
Для випікання та смаження або як деко для збирання жиру.
- **Термошуп**
Для контролю готування на основі температури всередині страви.
- **Телескопічні спрямовувачі**
Для полегшення вставлення та дістання дек та комбінованої решітки.

4. ПАНЕЛЬ КЕРУВАННЯ

4.1 Огляд панелі керування

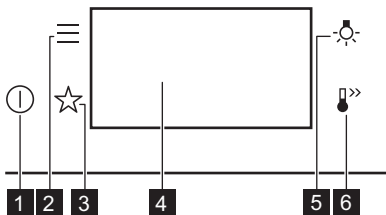

- | | | |
|---|-------------|--|
| 1 | Вкл / Виск. | Натисніть і утримуйте, щоб увімкнути та вимкнути прилад. |
| 2 | Меню | Містить перелік опцій приладу та функцій налаштування. |
| 3 | Улюблене | Перелік улюблених налаштувань. |

- | | | |
|---|-----------------|--|
| 4 | Дисплей | Показує поточні налаштування приладу. |
| 5 | Перемикач лампи | Увімкнення і вимкнення лампи. |
| 6 | Швидкий Нагрів | Увімкнення та вимкнення функції: Швидкий Нагрів. |

4.2 Дисплей

Дисплей із встановленими основними функціями.

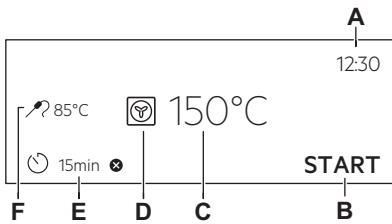

- A. Час доби
- B. ПОЧАТОК / ЗУПИНКА
- C. Температура
- D. Функції нагріву
- E. Таймер
- F. Термощуп (лише для деяких моделей)

Індикатори дисплея

OK Підтвердження вибору/налаштування.

Індикатори дисплея

- < Перехід на один рівень назад у меню.
- ↶ Скасування останньої дії.
- 🔌 Вимкнення та ввімкнення опцій.
- 🔔 Активовано функцію звукового сигналу.
- 🔔 Увімкнено звуковий сигнал і функцію зупинки готування.
- 🔔 Спливаюче повідомлення активовано.
- 🕒 Відкладений запуск функція активована.
- ⊗ Скасування налаштування.

5. ПЕРЕД ПЕРШИМ ВИКОРИСТАННЯМ

⚠ ПОПЕРЕДЖЕННЯ!

Див. розділи з інформацією щодо техніки безпеки.

5.1 Перше підключення

Після першого підключення на дисплеї відображається повідомлення з привітанням.

Потрібно встановити: Мова, Яскравість дисплею, Сигнали кнопок управл., Рівень гучності, Час доби.

5.2 Початкове попереднє прогрівання та очищення

Попередньо прогрійте порожній прилад перед першим використанням і контакту з їжею. Прилад може виділяти неприємні

запахи та дим. Провітрюйте приміщення під час попереднього прогрівання.

1. Вийміть із приладу всі аксесуари та знімні опорні рейки.
2. Встановіть функцію . Встановіть максимальну температуру. Дайте приладу попрацювати протягом 1 год.
3. Встановіть функцію . Встановіть максимальну температуру. Дайте приладу попрацювати протягом 15 хв.
4. Вимкніть прилад і зачекайте, доки він охолоне.
5. Очищайте прилад та аксесуари лише за допомогою ганчірки з мікрофібри, змоченої в теплій воді з додаванням м'якого мийного засобу.
6. Встановіть аксесуари та знімні опорні рейки на місце.









6. ЩОДЕННЕ ВИКОРИСТАННЯ

⚠ ПОПЕРЕДЖЕННЯ!

Див. розділи з інформацією щодо техніки безпеки.

6.1 Функції нагріву

СТАНДАРТНА

	Гриль Для готування на грилі тонких смужок продуктів, а також для смаження хліба.
	Турбо-гриль Для смаження великих шматків м'яса чи домашньої птиці з кістками на одному рівні полиці. Для випікання запіканок і підрум'янювання.
	Вентилятор Для смаження м'яса та випікання тортів. Установіть більш низьку температуру, ніж для функції «Традиційне готування», оскільки вентилятор рівномірно розподіляє тепло всередині духової шафи.
	заморожені продукти Ідеально підходить для приготування готових страв (наприклад, картоплі фри, крокетів або рулетів з начинкою).
	Традиційне готування Випікання та смаження на одному рівні полиці.
	Функція "Піца" Найкраще для випікання піци та інших страв, які потребують надходження більшого тепла знизу.
	Нижній нагрів Виберіть цю функцію після процесу готування, щоб за потреби підрум'янити страву знизу. Використовуйте найнижчий рівень полицки.
	Випікання хлібу Для випікання хліба.
	Вистоювання тіста Для прискорення піднімання дріжджового тіста. Накрийте поверхню тіста, щоб запобігти висиханню.



Під час використання деяких функцій нагріву можливе автоматичне вимкнення лампи при температурі нижче 80 °С.

СПЕЦІАЛЬНІ СТРАВИ



Консервування

Для консервування овочів і фруктів поставте банки для консервації на деко для випічки, наповнене водою, використовуючи жаростійкі банки з кришками на клямці або гвинтовими кришками того ж розміру. Використовуйте найнижчий рівень полицки.



Сушіння

Для сушіння нарізаних скибочками фруктів, овочів і грибів. Для видалення насиченого вологою повітря та кращого сушіння фруктів радимо час від часу відкривати дверцята духової шафи під час процесу сушіння.



Підігрівання тарілок

Для нагрівання тарілок перед подаванням страв.



Розморожування

Для розморожування продуктів (овочів і фруктів). Час розморожування залежить від кількості та розміру заморожених продуктів.



Страви у паніровці

Для приготування таких страв, як лазанья або картопляна запіканка. Для випікання запіканок і підрум'янювання.



Повільне готування

Процес готування при низькій температурі. Ідеально підходить для приготування ніжних страв (наприклад, яловичини, телятини або баранини).



Підтримання теплим

Для підтримання страви теплою. Зверніть увагу, що деякі страви можуть продовжувати готуватися та висуватися, поки вони залишаються теплими. За потреби накрийте посуд.



Волога конвекція

Цю функцію призначено для заощадження енергії під час готування. Під час використання цієї функції температура всередині приладу може відрізнятись від встановленої. Використовується залишкове тепло. Потужність нагріву можна зменшити. Для додаткової інформації див. розділ «Щоденне користування», Примітки до: Волога конвекція.

6.2 Примітки до: Волога конвекція

Ця функція використовувалася для забезпечення відповідності класу

енергоефективності та вимогам екологічного проектування (згідно з EU 65/2014 та EU 66/2014). Тести згідно з: IEC/EN 60350-1.

Під час приготування дверцята духової шафи мають бути зачинені, аби процедура не була перервана, а також для забезпечення максимальної енергоефективності духової шафи.

При використанні цієї функції лампа вимикається автоматично через 30 секунд.

Інструкції щодо приготування дивіться в розділі «Поради й рекомендації», Волога конвекція. Для ознайомлення із загальними рекомендаціями щодо енергозбереження дивіться розділ «Енергоефективність», пункт «Поради щодо енергозбереження».

6.3 Налаштування: Функції нагріву

1. Увімкніть прилад. На дисплеї відображається функція нагріву за промовчанням і температура.
2. Натисніть символ функції нагріву  для входу в підменю.
3. Виберіть функцію нагріву та натисніть ОК.
4. Установіть температуру. Натисніть ОК.
5. Натисніть START.
Термощуп - термощуп можна вставити в будь-який час до початку або під час процесу готування. Див. розділ «Використання аксесуарів, термощупа».
6. STOP — натисніть, щоб вимкнути функцію нагріву.
7. Вимкніть прилад.

6.4 Меню

Натисніть , щоб увійти в меню.

Пункт меню	Додаток
Допомога при готуванні	Перелік автоматичних програм.
Очищення	Перелік програм очищення.
Улюблене	Перелік улюблених налаштувань.

Пункт меню	Додаток	
Опції	Налаштування конфігурації приладу.	
Налаштування	Установка	Налаштування конфігурації приладу.
	Сервіс	Відображення версії і конфігурації програмного забезпечення.

Підменю для: Очищення

Підменю	Додаток
Піролітичне очищення, швидке	Тривалість: 1 h.
Піролітичне очищення, норма	Тривалість: 1 h 30 min.
Піролітичне очищення, Інтенсив	Тривалість: 3 h.

Підменю для: Опції

Підменю	Додаток
Підсвітка	Увімкнення і вимкнення лампи.
Захист від доступу дітей	Запобігає випадковому увімкненню приладу. Для увімкнення приладу оберіть літери коду в алфавітному порядку.
Швидкий Нагрів	Скорочує час розігрівання. Доступно лише для деяких функцій нагріву.
Нагадування про очищення	Увімкнення та вимкнення нагадування.
Цифровий таймер	Зміна формату індикації часу, що відображається.

Підменю для: Установка

Підменю	Опис
Мова	Встановлення мови приладу.
Яскравість дисплею	Встановлення яскравості дисплея.

Підменю	Опис
Сигнали кнопок управл.	Увімкнення і вимкнення звуку натискання сенсорних кнопок. Неможливо вимкнути звук для  .
Рівень гучності	Встановлення гучності звуку натискання кнопок та сигналів.
Час доби	Встановлення поточного часу й дати.

Підменю для: Сервіс

Підменю	Опис
Демонстраційний режим	Код активації/деактивації: 2468
Версія програмного забезпечення	Інформація про версію програмного забезпечення.
Скинути всі налаштування	Відновлює заводські налаштування.

6.5 Налаштування: Допомога при готуванні



Допомога при готуванні підменю складається з набору додаткових функцій і

програм, призначених для приготування спеціальних страв. Кожна страва в цьому підменю має відповідне налаштування. Час і температуру можна регулювати протягом готування.

Для деяких страв також можна готувати за допомогою Термощуп. Ступінь приготування страви:

- Непросмажений
- Середній
- Добре просмажений

Для деяких страв також можна готувати за допомогою Зважувати автоматично.

1. Увімкніть прилад.
2. Натисніть .
3. Натисніть . Введіть Допомога при готуванні.
4. Виберіть страву чи тип продукту.
5. Покладіть продукти всередину приладу та натисніть START .

Після закінчення цієї функції перевірте, чи страва готова. Подовжуйте час готування, за потреби.

7. ДОДАТКОВІ ФУНКЦІЇ

7.1 Улюблене ☆

Ви можете зберегти до 3 улюблених налаштувань, таких як функція нагріву та час готування.

1. Увімкніть прилад.
2. Оберіть бажане налаштування.
3. Натисніть .
4. Виберіть: Улюблене / Зберегти поточні налаштування.
5. Натисніть +, щоб додати налаштування до переліку: Улюблене.
6. Натисніть OK.

 — натисніть, щоб скинути налаштування.

 — натисніть, щоби скасувати налаштування.

7.2 Блокування функції

Ця функція запобігає випадковій зміні функції приладу.

1. Увімкніть прилад.
2. Установіть функцію нагріву.
3. ☆,  — натисніть одночасно, щоб увімкнути функцію.

☆,  — натисніть одночасно, щоб вимкнути функцію.

7.3 Захист від доступу дітей

Ця функція запобігає випадковому увімкненню приладу.

1. Увімкніть прилад.
2. Натисніть .
3. Виберіть Опції / Захист від доступу дітей.
4. Натисніть букви коду в алфавітному порядку.



Захист від доступу дітей увімкнено.
При активації цієї функції, доступ до: Таймер і лампа доступна.



Для увімкнення приладу натисніть літери коду в алфавітному порядку.

Дверцята блокуються, коли ця функція активована, і прилад вимикається.

7.4 Автоматичне вимикання

З міркувань безпеки, якщо функція нагрівання увімкнена і налаштування не змінюються, прилад автоматично вимикається через певний період часу.

 (°C)	 (год)
30 - 115	12.5

 (°C)	 (год)
120 - 195	8.5
200 - 245	5.5
250 - максимум	3

Якщо ви плануєте використовувати функцію нагріву протягом періоду, що перевищує час автоматичного вимикання, встановіть час готування. Див. розділ «Функції годинника».

Автоматичне вимикання не спрацьовує при наступних режимах: Підсвітка, Термощуп, Таймер закінчення.

7.5 Вентилятор охолодження

Під час роботи приладу вентилятор охолодження автоматично вмикається для підтримки поверхонь прохолодними. Якщо вимкнути прилад, вентилятор продовжуватиме працювати, доки прилад не охолоне.

8. ФУНКЦІЇ ГОДИННИКА

8.1 Опис функцій годинника

Функція	Опис
Таймер	Установлення тривалості готування. Максимум становить 23 год 59 хв. Ви можете встановити, що відбувається, коли час спливає, встановивши бажаний варіант: Закінчення дії.

Функція	Опис
Закінчення дії	Звуковий сигнал — після закінчення встановленого часу пролунає звуковий сигнал. Цю функцію можна встановити в будь-який час, навіть коли прилад вимкнено. Звуковий сигнал та зупинка приготування — після закінчення встановленого часу пролунає звуковий сигнал і функція нагрівання вимкнеться. Тільки спливаюче повідомлення - після закінчення встановленого часу на дисплеї з'явиться повідомлення. Цю функцію можна встановити в будь-який час, навіть коли прилад вимкнено.
Відкладений запуск	Відкладання початку та/або завершення готування.
Додатковий час	Для продовження часу готування.

Функція	Опис
Таймер прямого відліку	Відображення тривалості роботи приладу. Максимум становить 23 год 59 хв. Цю функцію можна вмикати та вимикати. Ця функція не впливає на роботу пристрою.

8.2 Налаштування: Час доби

1. Увімкніть прилад.
2. Натисніть: Час доби.
3. Встановіть час.
4. Натисніть **OK**.

8.3 Налаштування: Таймер

1. Оберіть функцію нагріву та встановіть температуру.
2. Натисніть .
3. Встановіть час.

Ви можете вибрати потрібну функцію

«Закінчення дії», натиснувши ● ● ● .

4. Натисніть **OK**. Повторіть цю дію, доки на дисплеї не відобразиться головне меню.



Коли залишається 10 % часу готування, а страва здається не достатньо готовою, можна подовжити час готування. Також можна змінити функцію нагріву. Щоб подовжити час готування, натисніть **+1min**.

8.4 Налаштування: Відкладений запуск

1. Встановіть функцію нагріву та температуру.

2. Натисніть .
3. Встановіть час приготування.
4. Натисніть ● ● ● .
5. Натисніть: Відкладений запуск.
6. Виберіть бажаний час початку.
7. Натисніть **OK**. Повторіть цю дію, доки на дисплеї не відобразиться головне меню.

8.5 Налаштування: Таймер прямого відліку

1. Натисніть .
2. Натисніть ● ● ● .
3. Натисніть: Таймер прямого відліку.
4. Проведіть пальцем або натисніть , щоб відобразити час роботи на головному екрані.
5. Натисніть **OK**. Повторіть цю дію, доки на дисплеї не відобразиться головне меню.

8.6 Зміна налаштувань таймера

Встановлений час можна змінити в будь-який момент процесу готування.

1. Натисніть .
2. Встановіть значення таймера.
3. Натисніть **OK**.

9. ВИКОРИСТАННЯ АКЕСУАРІВ



ПОПЕРЕДЖЕННЯ!

Див. розділи з інформацією щодо техніки безпеки.

9.1 Встановлення аксесуарів

Невелика заглибина вгорі підвищує безпеку та забезпечує захист при нахилі. Крім того, заглибини запобігають перекиданню. Обідок навкруги полицки не дає посуду зісковзнути з полицки.

Комбінована решітка

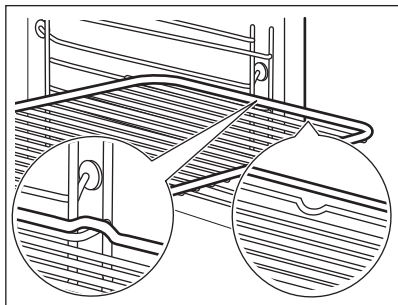

Вставте решітку між напрямними планками опорних рейок. Переконайтеся, що поличка торкається задньої частини духової шафи.

Деко для випічки / Глибоке деко

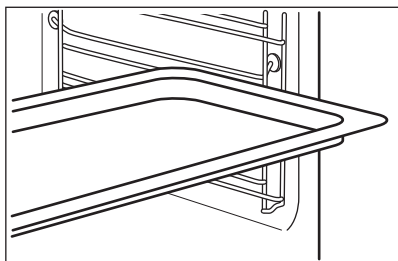

Просуньте деко між напрямними планками опорних рейок. Помістіть деко для випікання з нахилом до задньої частини духової шафи.

9.2 Термощуп

Вимірює температуру всередині продукту. Можна використовувати з кожною функцією нагріву.

Необхідно встановити два значення температури:

- $^{\circ}\text{C}$ — температура всередині приладу. Вона має бути щонайменше на 25°C вищою за температуру всередині продукту.
-  - температура всередині продукту.

Рекомендації:

- Інгрєдєнти повинні мати кїмнатну температуру.
- Не використовуйте для рїдких страв.
- Пїд час готування кїнчик термощупа необхідно повністю вставити в страву.

Прилад розраховує приблизний час закінчення процесу готування. Він залежить від кількості продуктів, функції нагріву та температури.

Готування з: Термощуп

ПОПЕРЕДЖЕННЯ!

їснує ризик опїкїв, оскїльки термощуп і опорні рейки нагїваються. Не торкайтеся ручки термощупа голими руками. Завжди користуйтеся рукавичками для духової шафи.

1. Увїмкнїть прилад.
2. Установїть функцію нагрїву та, якщо потрібно, температуру духової шафи.
3. Вставте термощуп у страву:

М'ясо, домашня птиця та риба

Вставте весь кїнчик термощупа в найтовщу частину шматка м'яса або риби.

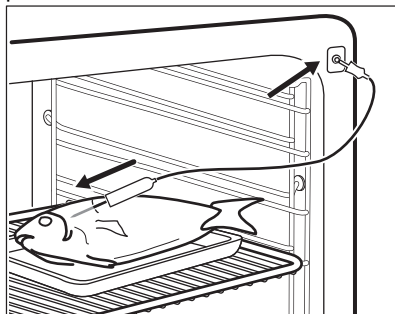

Страва із сирною скоринкою

Вставте кїнчик термощупа точно в центр страви із сирною скоринкою. Пїд час готування потрібно закрїпити термощуп так, щоб він не рухався. Для цього скористайтеся твердим їнгрєдєнтом. Використовуйте край посуду для запїкання, щоб пїдтримати силїконову ручку термощупа. Кїнчик термощупа не має торкатися дна посуду для випїкання.

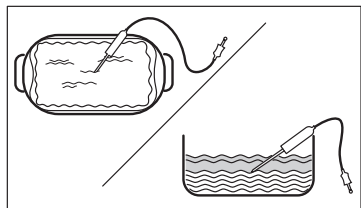

4. Вставте штекер термощупа в гніздо, що розташоване всередині приладу. Див. розділ «Опис виробу».

На дисплеї відображається поточна температура термощупа.

5. — натисніть, щоб встановити температуру всередині датчика.
6. ● ● ● — натисніть, щоб встановити бажану опцію:
 - Звуковий сигнал — коли страва досягає встановленої внутрішньої температури, лунає сигнал.

- Звуковий сигнал та зупинка приготування — коли страва досягає встановленої внутрішньої температури, лунає сигнал і приготування їжі зупиняється.
7. Виберіть опцію та кілька разів натисніть OK для переходу на головний екран.
 8. Натисніть START.
 9. Коли страва досягає встановленої температури, лунає сигнал. Перевірте, чи продукти готові. Подовжуйте час готування, за потреби.
 10. Витягніть штекер термощупа із гнізда та вийміть страву з приладу.

10. ПОРАДИ І РЕКОМЕНДАЦІЇ

10.1 Рекомендації щодо приготування

У таблицях указано орієнтовні значення температури та часу приготування. Вони залежать від рецепту, а також якості та кількості інгредієнтів, що використовуються.

Результати випікання або смаження страв за допомогою цього приладу можуть відрізнятися від тих, які ви отримували за допомогою попереднього приладу. Наведені нижче поради містять рекомендовані налаштування температури, часу готування та положення полиці для певних типів продуктів.

Нумерація рівнів починається з днища духової шафи.

Якщо ви не можете знайти налаштування для певного рецепту, скористайтеся налаштуваннями для аналогічного рецепту.

Поради щодо енергозбереження див. у розділі «Енергоефективність».

Додаткові рекомендації щодо приготування їжі наведені в таблицях готування на

нашому веб-сайті. Щоб знайти поради щодо готування, звертайтеся з номером PNC на табличці з технічними даними, розміщеною на передній рамі всередині приладу.

Символи, що використовуються в таблицях:

	Тип продукту
	Функція нагріву
	Температура
	Акcesуар
	Рівень полицки
	Час готування (хв)

10.2 Волога конвекція - рекомендовані акcesуари





Використовуйте темні матові форми та емності. Вони краще поглинають тепло, ніж світлий колір і блискучий посуд.

- **Деко для піци** – темне, матове, діаметр 28 см

- **Деко для випікання** – темне, матове, діаметр 26 см
- **Формочки** – керамічні, діаметр 8 см, висота 5 см
- **Форма для флана** – темна, матова, діаметр 28 см

10.3 Волога конвекція





Для отримання найкращих результатів дотримуйтеся рекомендацій, зазначених у таблиці нижче.



		°C		
Солодкі булочки, 16 шт.	деко для випікання або глибока жаровня	180	2	25 - 35
Рулет із джемом	деко для випікання або глибока жаровня	180	2	15 - 25
Ціла риба, 0,2 кг	деко для випікання або глибока жаровня	180	3	15 - 25
Печиво, 16 шт.	деко для випікання або глибока жаровня	180	2	20 - 30
Мигдальні тістечка, 24 шт.	деко для випікання або глибока жаровня	160	2	25 - 35
Мафіни, 12 шт.	деко для випікання або глибока жаровня	180	2	20 - 30
Солона випічка, 20 шт.	деко для випікання або глибока жаровня	180	2	20 - 30
Печиво з пісочного тіста, 20 шт.	деко для випікання або глибока жаровня	140	2	15 - 25
Тарталетки, 8 шт.	деко для випікання або глибока жаровня	180	2	15 - 25

10.4 Інформація для дослідницьких установ

Тестування відповідно до: EN 60350-1, IEC 60350-1.

Випікання на одному рівні

			°C		
Нежирний бісквіт	Вентилятор	Комбінована решітка	160	45 - 60	2
Нежирний бісквіт	Традиційне готування	Комбінована решітка	160	45 - 60	2
Яблучний пиріг 1)	Вентилятор	Комбінована решітка	160	55 - 65	2
Яблучний пиріг 1)	Традиційне готування	Комбінована решітка	180	55 - 65	1
Пісочні хлібобулочні вироби	Вентилятор	Деко для випічки	140	25 - 35	2
Пісочні хлібобулочні вироби	Традиційне готування	Деко для випічки	140	25 - 35	2





			°C		
Маленькі тістечка, 20 штук на піддон 2)	Вентилятор	Деко для випічки	150	20 - 30	3
Маленькі тістечка, 20 штук на піддон 2)	Традиційне готування	Деко для випічки	170	20 - 30	3
Тост 3)	Гриль	Комбінована решітка	макс.	1 - 2	5

1) 2 форми розташовані по діагоналі (Ø 20 см). Права розташовується ближче до передньої частини, ніж ліва.

2) Попередньо прогрійте порожній прилад.

3) Попередньо прогрійте порожній прилад протягом 5 хв.

Випікання на декількох рівнях

			°C		
Пісочні хлібобулочні вироби	Вентилятор	Деко для випічки	140	25 - 45	2 та 4
Маленькі тістечка, 20 штук на піддон 1)	Вентилятор	Деко для випічки	150	25 - 35	2 та 4
Нежирний бісквіт	Вентилятор	Комбінована решітка	160	45 - 55	2 та 4
Яблучний пиріг	Вентилятор	Комбінована решітка	160	55 - 65	2 та 4

1) Попередньо прогрійте порожній прилад.

11. ДОГЛЯД І ОЧИЩЕННЯ

ПОПЕРЕДЖЕННЯ!

Див. розділи з інформацією щодо техніки безпеки.

11.1 Примітки щодо очищення

Засоби для чищення

- Очищайте передню поверхню приладу лише за допомогою ганчірки з мікрофібри, змоченої в теплій воді з додаванням м'якого мийного засобу.
- Металеві поверхні очищайте за допомогою розчину для чищення.
- Використовуйте м'який мийний засіб.

Щоденне користування

- Очищайте прилад всередині після кожного використання. Накопичення

жиру й інших залишків їжі може спричинити загоряння.

- Не залишайте готові страви всередині приладу довше ніж на 20 хвилин. Після кожного використання витріть внутрішню поверхню приладу насухо лише за допомогою ганчірки з мікрофібри.

Акcesуари

- Після кожного використання очистіть усі акcesуари та дайте їм висохнути. Використовуйте лише ганчірку з мікрофібри, змочену в теплій воді з додаванням м'якого мийного засобу. Не мийте акcesуари у посудомийній машині.
- Не очищуйте акcesуари з антипригарним покриттям з

використанням абразивних засобів чи гострих предметів.

11.2 Знімання опорних рейок

Для очищення приладу вийміть опорні рейки.

1. Вимкніть прилад і зачекайте, доки він охолоне.
2. Спочатку потягніть передню частину опорної рейки від бічної стінки.
3. Потягніть задню частину опорної рейки від бокової стінки та зніміть її.

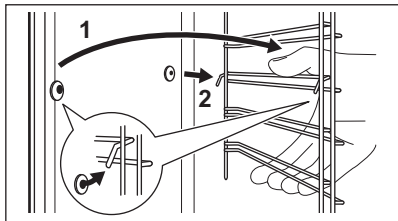

4. Встановіть опорні рейки у зворотній послідовності.

Стопорні штифти на телескопічних спрямовувачах мають бути спрямовані вперед.

11.3 Піролітичне очищення

Використовуйте це для очищення приладу та спалювання залишків.

⚠ ПОПЕРЕДЖЕННЯ!

Існує ризик отримання опіків.

⚠ УВАГА

Якщо поруч розміщено інші прилади, не використовуйте їх одночасно з цією функцією. Це може пошкодити духову шафу.

Не запускайте функцію, якщо дверцята духової шафи не зачинено повністю.

1. Дайте пристрою охолонути.
2. Вийміть усі аксесуари та знімні опорні рейки.
3. За допомогою м'якої ганчірки очистьте дно духової шафи та внутрішнє скло дверцят теплою водою з додаванням м'якого засобу для миття.
4. Увімкніть прилад.
5. Натисніть **≡** / Очищення.

6. Виберіть режим очищення.

Опція	Тривалість
Піролітичне очищення, швидке	1 h
Піролітичне очищення, норма	1 h 30 min
Піролітичне очищення, Інтенсив	3 h

Після запуску очищення дверцята духової шафи заблоковано й лампочка не світиться. Охолоджувальний вентилятор працює на більш високій швидкості.

STOP — натисніть, щоб зупинити процес очищення до його завершення.

Не використовуйте прилад, доки на дисплеї не згасне символ дверного замка.

7. Після завершення очищення вимкніть прилад і зачекайте, доки він охолоне.
8. Очистіть внутрішню частину духової шафи м'якою ганчіркою. Видаліть залишки з дна духової шафи.

11.4 Нагадування про очищення

Коли з'явиться нагадування, рекомендується виконати очистку.

Використовуйте функцію: Піролітичне очищення.

11.5 Знімання та встановлення дверцят

Дверцята та внутрішню скляну панель можна зняти, щоб очистити. Кількість скляних панелей відрізняється залежно від моделі.

⚠ ПОПЕРЕДЖЕННЯ!

Дверцята важкі.

⚠ УВАГА

Поводьтеся зі склом обережно, особливо на краях передньої панелі. Скло може тріснути.

1. Дайте пристрою охолонути.
2. Повністю відчиніть дверцята.

3. Натисніть на стопорні важелі **A** на двох завісах дверцят.

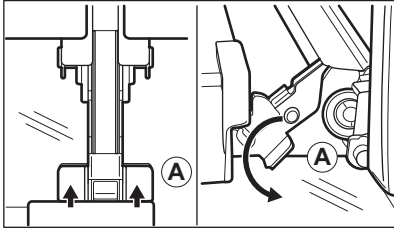

4. Закрийте дверцята духової шафи до першого фіксованого положення (приблизно під кутом: 70°).
5. Тримавши дверцята однією рукою з кожного боку, зніміть їх у напрямку від духової шафи навскоси вгору.
6. Покладіть дверцята духової шафи зовнішньою частиною вниз на нерухому поверхню, застелену м'якою ганчіркою.
7. Візьміться за оздоблення дверцят **B** на верхньому краї дверцят з обох боків і натисніть у напрямку всередину, щоб вивільнити прокладку.

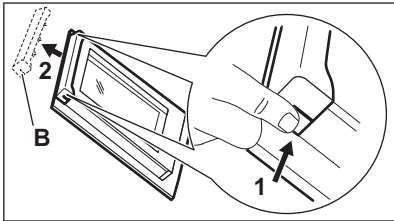

8. Потягніть оздоблення дверцят у напрямку вперед, щоб зняти його.
9. По черзі беріть скляні панелі дверцят за верхній край і витягуйте їх із напрямної в напрямку вгору.

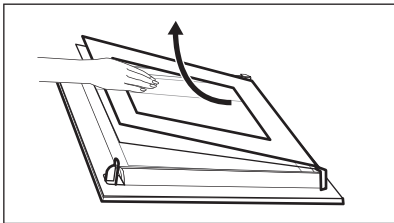

10. Очистіть скляну панель теплою водою з милом. Обережно витріть скляну панель насухо. Не мийте скляні панелі в посудомийній машині.

Після очищення виконайте зазначені вище дії у зворотній послідовності. Установіть спочатку меншу панель, а потім більшу та дверцята.

11.6 Заміна лампи

⚠ ПОПЕРЕДЖЕННЯ!

Небезпека ураження електричним струмом.
Лампа може бути гарячою.

1. Вимкніть прилад і зачекайте, доки він охолоне.
2. Від'єднайте прилад від електромережі.
3. Покладіть ганчірку на дно духової шафи.

Верхня лампа

1. Поверніть скляний плафон, щоб зняти його.

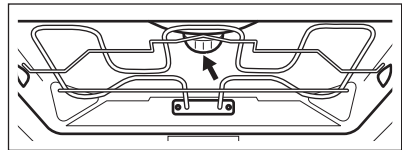

2. Очистіть скляний плафон.
3. Замініть лампу відповідною жаростійкою лампою, яка витримує нагрівання до 300 °С.
4. Установіть скляний плафон.

Бічна лампа

1. Зніміть ліву опору для полиць, щоб дістатися лампи.
2. Щоб зняти скляний плафон, використовуйте вузький тупий предмет (наприклад, чайну ложку).

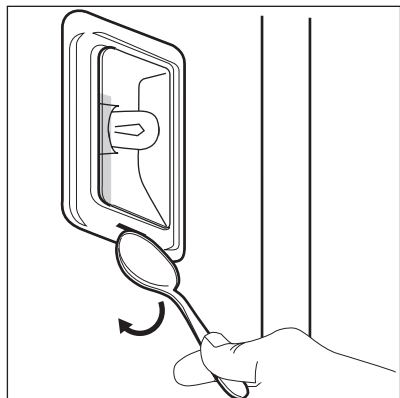

3. Очистіть скляний плафон.
4. Замініть лампу відповідною жаростійкою лампою, яка витримує нагрівання до 300 °С.
5. Установіть скляний плафон
6. Установіть ліву опору для полицок.

12. УСУНЕННЯ ПРОБЛЕМ

ПОПЕРЕДЖЕННЯ!

Див. розділи з інформацією щодо техніки безпеки.

12.1 Дії в разі виникнення проблем

Опис проблеми	Причина та способи усунення
Прилад не вмикається або не працює.	Прилад не підключено до електромережі або підключено неправильно.
Прилад не нагрівається.	Годинник не встановлено. Для встановлення годинника див. розділ «Функції годинника».
	Дверцята зачинено неправильно. Лампи/символи варильної поверхні
	Запобіжник перегорів. Переконайтеся, що запобіжник є причиною проблеми. Якщо проблема виникає знову, зверніться до кваліфікованого електрика.
	Захист від доступу дітей увімкнено.
Лампа вимкнена.	Лампочка перегоріла. Замініть лампу. Для отримання додаткової інформації див. розділ «Догляд та очищення».

 Відключення електропостачання зупиняє процес очищення. Повторіть процес очищення, якщо його було перервано внаслідок відключення електроенергії.

12.2 Коди помилок

У випадку помилки програмного забезпечення на дисплеї відображається повідомлення про помилку. Перелік проблем наведено в таблиці нижче.

Код і опис	Спосіб вирішення
C2 — Термошуп знаходиться в камері приладу під час Піролітичне очищення.	Вийміть Термошуп.
C3 — дверцята не повністю закриті під час Піролітичне очищення.	Зачиніть дверцята.
F111 - Термошуп неправильно вставлено в розетку.	Вставте повністю вилку Термошуп у гніздо.
F240, F439 - сенсорні поля на дисплеї не працюють належним чином.	Очистіть передню поверхню дисплею. Переконайтеся, що на сенсорних полях немає бруду.
F908 — система приладу не може підключитися до панелі управління.	Вимкніть і увімкніть прилад.

12.3 Дані щодо технічного обслуговування

Якщо Ви не можете вирішити проблему самостійно, зверніться до закладу, де Ви придбали прилад, або до авторизованого сервісного центру.

Дані, потрібні для сервісного центру, вказані на табличці з технічними даними. Табличка з технічними даними розташована на передній панелі приладу.

Її видно при відчиненні дверцят. Не знімайте табличку з технічними даними з приладу.

Рекомендуємо записати дані тут:

Модель (MOD.):

Код виробу (PNC):

Серійний номер (S.N.):

13. ЕНЕРГОЕФЕКТИВНІСТЬ

13.1 Інформаційний листок виробу та Інформація про виріб відповідно до Регламентів ЄС щодо екологічного проектування та маркування енергоспоживання

Назва постачальника	Electrolux
Ідентифікатор моделі	КOEBP39X 944032077 КOEBP39Z 944032074
Індекс енергоефективності	61.2
Клас енергоефективності	A++
Споживання енергії при стандартному завантаженні, традиційний режим	1.09 кВт•год/цикл
Споживання енергії при стандартному завантаженні, режим примусового використання вентилятора	0.52 кВт•год/цикл
Кількість камер	1
Джерело нагрівання	Електроенергія
Гучність	71 л
Тип духової шафи	Вбудована духова шафа

Маса	КОЕВР39Х	35.0 кг
	КОЕВР39Z	34.5 кг

IEC/EN 60350-1 - Електричні побутові прилади для готування їжі — частина 1: Плити, духові шафи, парові духові шафи та грилі — способи вимірювання продуктивності.

13.2 Інформація про виріб щодо енергоспоживання та максимального часу досягнення відповідного режиму низького енергоспоживання

Споживання енергії в режимі очікування	0.8 Вт
--	--------

Максимальний час, необхідний обладнанню для автоматичного досягнення застосовного режиму низької потужності	20 хв
---	-------

13.3 Поради щодо енергозбереження

Наведені нижче поради допоможуть вам заощадити електроенергію під час використання приладу.

Переконайтеся в тому, що під час роботи дверцята приладу зачинені. Не відчиняйте дверцята приладу занадто часто під час готування. Підтримуйте чистоту ущільнювача дверцят і переконайтеся, що його належним чином зафіксовано.

Використовуйте металевий посуд і темні форми та контейнери, що не відбивають світло, для покращення енергозбереження.

Не нагрівайте прилад перед готуванням, якщо це не рекомендовано.

Якщо ви послідовно готуєте кілька страв, зведіть перерви між ними до мінімуму.

Готування з використанням вентилятора

Коли можливо, використовуйте функції готування з вентилятором для збереження електроенергії.

Залишкове тепло

Якщо тривалість готування перевищує 30 хвилин, опустіть температуру приладу до мінімуму за 3–10 хвилин до завершення готування. Останні етапи готування страви будуть виконані за рахунок залишкового тепла.

Використовуйте залишкове тепло для підтримання страви теплою або підігрівання інших страв.

При вимкненні приладу на дисплеї відображується залишкове тепло або температура.

Якщо програму з Тривалість активовано та час готування перевищує 30 хвилин, у деяких функціях приладу нагрівальні елементи автоматично вимикаються раніше.

Підтримування страви теплою

Виберіть найнижчу температуру з можливих, щоб використати залишкове тепло для збереження їжі теплою. На дисплеї з'являється індикатор залишкового тепла або температури.

Готування з вимкненою лампою

Вимкніть лампу під час готування. Вмикайте її лише за потреби.

Волога конвекція

Функція, призначена для збереження енергії під час готування.

При використанні цієї функції лампа вимикається автоматично через 30 секунд. Ви можете ввімкнути лампу знову, але ця дія призведе до зниження очікуваної ефективності збереження енергії.

Режим очікування

Через 2 хвилини дисплей переходить у режим очікування.

14. ОХОРОНА ДОВКІЛЛЯ

Здавайте на повторну переробку матеріали, позначені відповідним символом . Викидайте упаковку у відповідні контейнери для вторинної сировини. Допоможіть захистити навколишнє середовище та здоров'я інших людей і забезпечити вторинну переробку електричних і електронних приладів. Не

викидайте прилади, позначені відповідним символом , разом з іншим домашнім сміттям. Поверніть продукт до заводу із вторинної переробки у вашій місцевості або зверніться до місцевих муніципальних органів влади.





electrolux.com

867387191-A-402024



CE